

CHIC 3D 100 COMPLANARE

CHIC 3D 100 COMPLANARE

Funzioni

Sistema completo per la realizzazione di serramenti ad anta ribalta a scomparsa con portate fino a 100 kg e con apertura dell'anta a 105°.
Disponibile nelle versioni base, logica e con microventilazione.



CHIC 100

Caratteristiche Tecniche

Per realizzare un meccanismo Anta Ribalta CHIC 3D 100 sono necessari:

1. Kit cerniere + bracci
2. Braccio limitatore
3. Kit meccanismi per cremonesi, martelline e martelline SUPRA 7
4. Cremonese, martellina o martellina SUPRA 7 (disponibili in vari modelli da scegliere nella sezione di catalogo specifica)

Regolazioni

Le regolazioni sono micrometriche ed indipendenti l'una dall'altra.

Microventilazione di serie

La microventilazione permette di avere contemporaneamente sull'infisso sia la posizione a ribalta sia la microventilazione (apertura micrometrica dell'anta), per un migliore ricambio dell'aria.

Logica

La manovra logica consiste nella prima apertura a ribalta (con cremonese a 90°) e seconda apertura a battente (con cremonese a 180°). Il suo utilizzo è particolarmente consigliato negli edifici pubblici (scuole, ospedali, etc) in abbinamento ad una cremonese con chiave in modo da avere l'apertura della finestra solo a ribalta per ragioni di sicurezza e consentire l'apertura totale solo al personale in possesso della chiave.

Microventilazione di serie con apertura standard

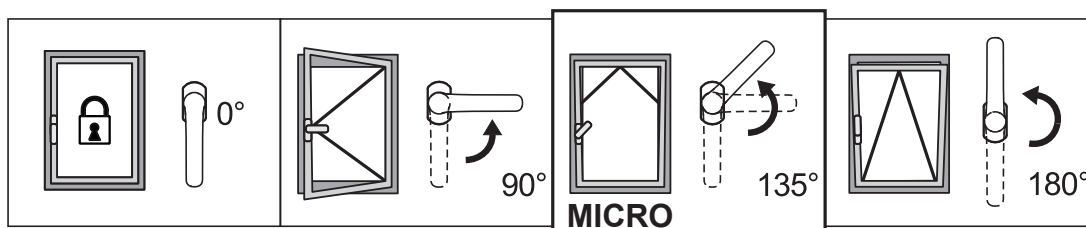

Microventilazione di serie con apertura logica

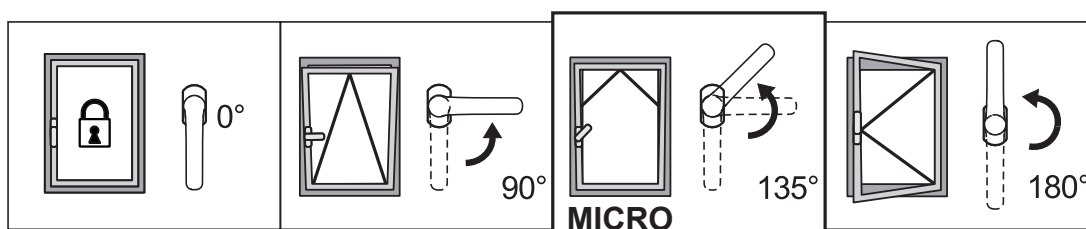

REGOLAZIONI [mm]

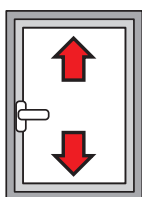

Altezza:
+2,5 / -1

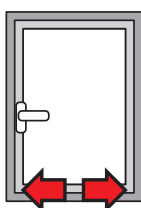

Laterale:
±1,5

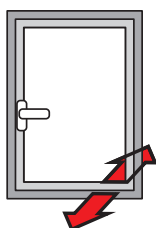

Compressione cerniera inferiore:
+1,4 / -0,6

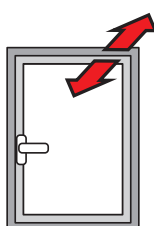

Compressione cerniera superiore:
±1,5

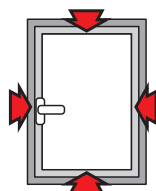

Compressione incontri:
±1,8

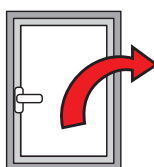

Caduta dell'anta:
+3,5 / -1,5

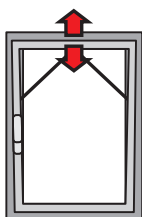

Microventilazione:
+3,6 / -1,8

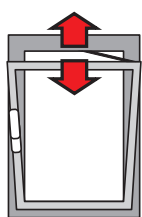

Apertura del braccio T2:
148 ÷ 178

Tabella del massimo spessore del vetro realizzabile [mm]

2500	33	27	23	20	18	16	15	14	13	12	11
2400	33	27	23	20	18	16	15	14	13	12	11
2300	34	28	24	21	19	17	16	14	13	12	11
2200	36	30	25	22	20	18	16	15	14	13	12
2100	37	31	27	23	21	19	17	16	14	13	12
2000	39	33	28	25	22	20	18	16	15	14	13
1900	41	34	30	26	23	21	19	17	16	15	14
1800	44	36	31	27	24	22	20	18	17	16	15
1700	46	38	33	29	26	23	21	19	18	16	15
1600	49	41	35	31	27	25	22	20	19	17	15
1500	50	44	37	33	29	26	24	22	20	17	15
1400	50	47	40	35	31	28	25	23	20	17	15
1300	50	50	43	38	34	30	27	24	20	17	15
1200	50	50	47	41	36	33	28	24	20	17	15
1100	50	50	50	45	40	34	28	24	20	17	
1000	50	50	50	49	42	34	28	24	20		
900	50	50	50	50	42	34	28	24			
800	50	50	50	50	42	34	28				
700	50	50	50	50	42	34					
600											
485	500	600	700	800	900	1000	1100	1200	1300	1400	1500

Tabella portata massima realizzabile [kg]

2500	100	100	100	100	100	100	100	100	100	100	100
2400	100	100	100	100	100	100	100	100	100	100	100
2300	100	100	100	100	100	100	100	100	100	100	100
2200	100	100	100	100	100	100	100	100	100	100	100
2100	100	100	100	100	100	100	100	100	100	100	100
2000	100	100	100	100	100	100	100	100	100	100	100
1900	100	100	100	100	100	100	100	100	100	100	100
1800	100	100	100	100	100	100	100	100	100	100	100
1700	100	100	100	100	100	100	100	100	100	100	98
1600	100	100	100	100	100	100	100	100	100	99	92
1500	100	100	100	100	100	100	100	100	100	93	87
1400	100	100	100	100	100	100	100	100	93	87	81
1300	100	100	100	100	100	100	100	94	87	80	75
1200	100	100	100	100	100	100	95	87	80	74	69
1100	100	100	100	100	100	95	87	79	73	68	
1000	100	100	100	100	96	87	79	72	67		
900	100	100	100	98	87	78	71	65			
800	100	100	99	87	77	69	63				
700	100	100	87	76	67	61					
600											
485	500	600	700	800	900	1000	1100	1200	1300	1400	1500

CHIC 3D 100 COMPLANARE standard

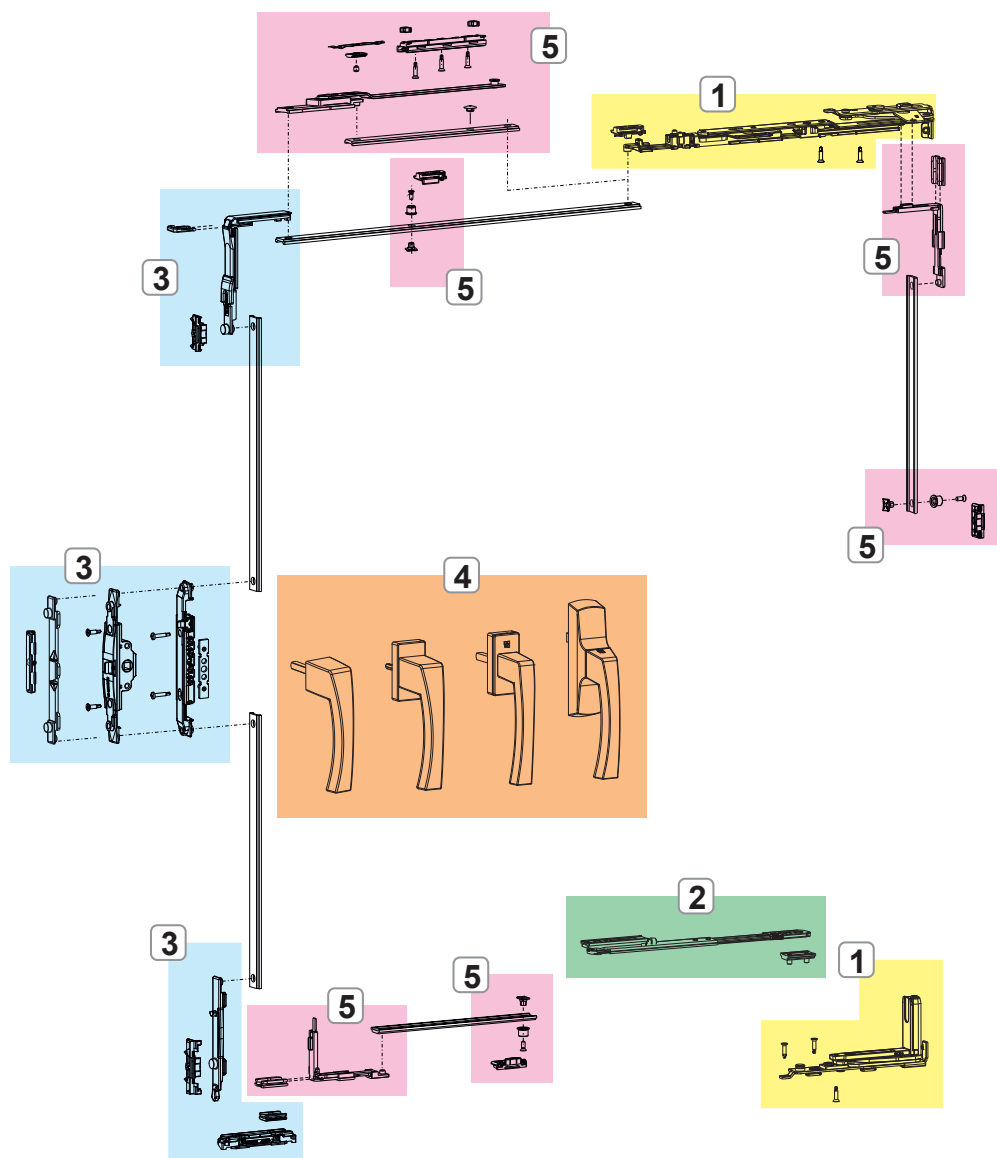

1. CERNIERE E BRACCI CHIC 3D 100 COMPLANARE
2. BRACCIO LIMITATORE
3. MECCANISMI CHIUSURA CHIC 3D 100 COMPLANARE
4. CREMONESI, MARTELLINE E MANOVRE SUPRA 7
5. CHIUSURE ED ACCESSORI SUPPLEMENTARI CHIC 3D 100 COMPLANARE

CHIC 100

CHIC 3D 100 COMPLANARE logica

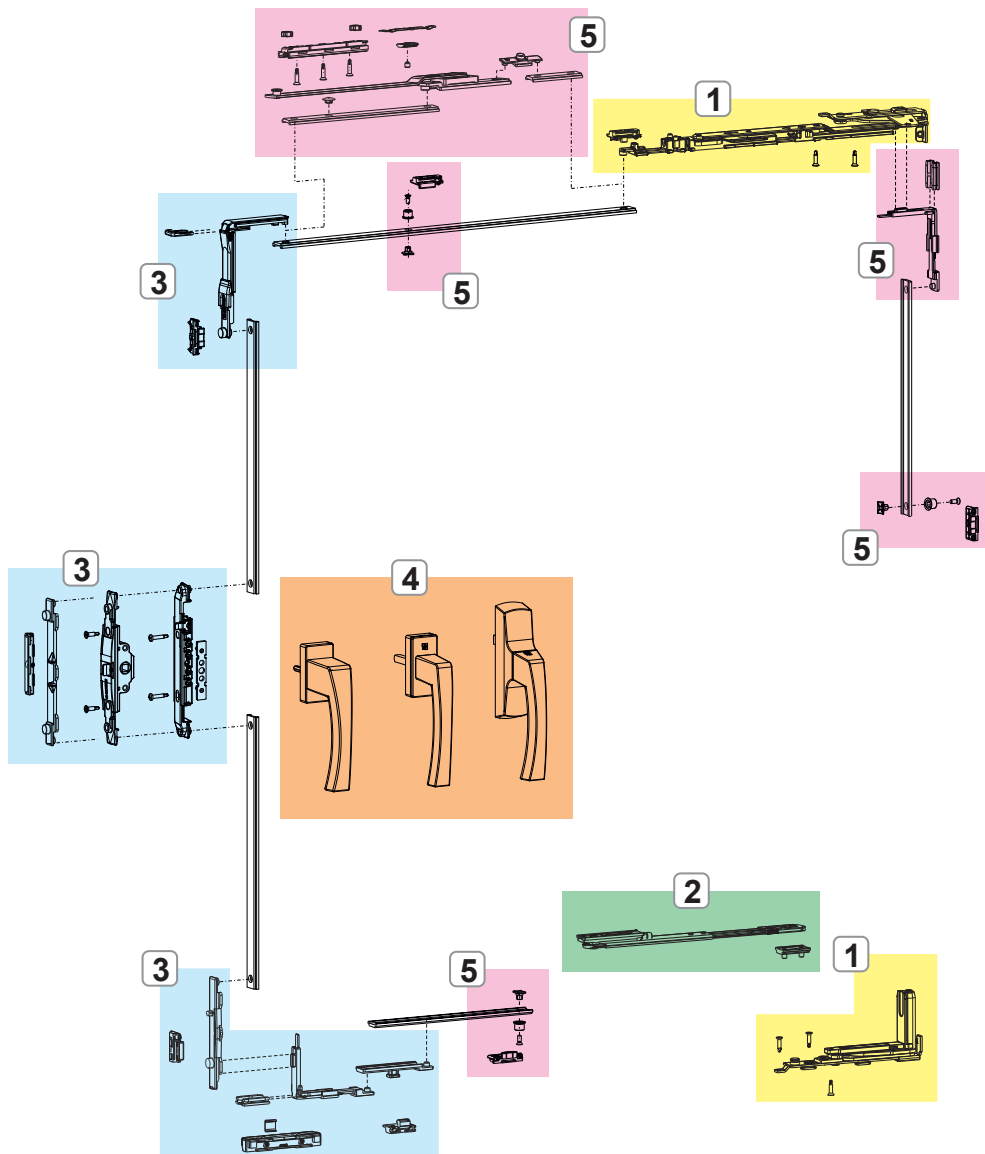

- 1. CERNIERE E BRACCI CHIC 3D 100 COMPLANARE
- 2. BRACCIO LIMITATORE
- 3. MECCANISMI CHIUSURA CHIC 3D 100 COMPLANARE
- 4. CREMONESI, MARTELLINE E MANOVRE NP SUPRA
- 5. CHIUSURE ED ACCESSORI SUPPLEMENTARI CHIC 3D 100 COMPLANARE

CHIC 3D 100 COMPLANARE

CERNIERE E BRACCI CHIC 3D 100 COMPLANARE

Funzioni

Kit cerniere (superiore ed inferiore), completamente pre-assemblate e pronte per essere installate sul profilo.

Caratteristiche Tecniche

Permettono l'apertura a ribalta in abbinamento ai meccanismi.

Versioni microventilazione e logica.

Il braccio è dotato di microventilazione di serie (regolabile).

Spostando il nottolino di chiusura il braccio passa da tradizionale a logica.

Il braccio T2 è regolabile: l'apertura "A" va da 178 mm (base) a 148 mm.

Materiali

Supporto angolare in zama

Bielle e piastre cerniere in acciaio zincato

Perni in acciaio inox AISI 304 e bronzo alluminio

Camme in acciaio zincato

Biella e asta braccio in acciaio inox AISI 304

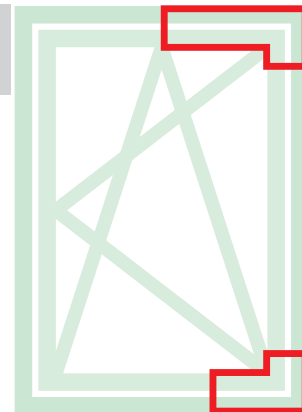

Scheda tecnica on-line



052912

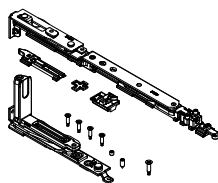

052911

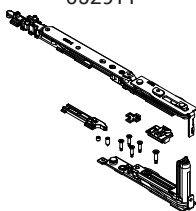

052922

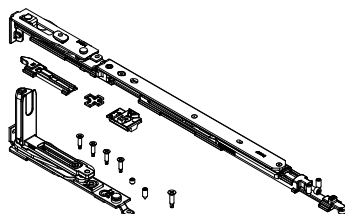

052921

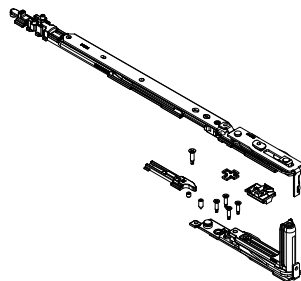

$\alpha^\circ \text{ MAX} = 105^\circ$

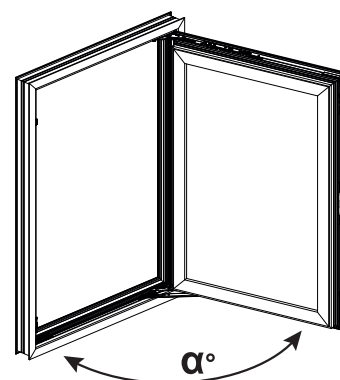

Apertura anta



Codice	Descrizione	NODO	Range (mm)	Versione	A (mm)	Mano	Base Grezzo	Anodizzato Elox	Verniciato	Trend/Oro Ottone	Pezzi per confezione
052911	CHIC 100 FLUSH - KIT AR BRACCIO T1	C013-C014-C015-C016-017	L 485 ÷ 700	Micro	98	DX	X				10
052912	CHIC 100 FLUSH - KIT AR BRACCIO T1	C013-C014-C015-C016-017	L 485 ÷ 700	Micro	98	SX	X				10
052921	CHIC 100 FLUSH - KIT AR BRACCIO T2	C013-C014-C015-C016-017	L 600 ÷ 1500	Micro	148÷178	DX	X				10
052922	CHIC 100 FLUSH - KIT AR BRACCIO T2	C013-C014-C015-C016-017	L 600 ÷ 1500	Micro	148÷178	SX	X				10

BRACCIO LIMITATORE CHIC

Funzioni

Accessorio utilizzato per limitare l'apertura dell'anta apribile quando questa si viene a trovare in prossimità di ostacoli, quali colonne o pareti.

Nel caso di CHIC COMPLANARE è fondamentale per evitare danneggiamenti alla cerniera essendo l'apertura massima consentita di 105°.

Caratteristiche Tecniche

Piastrino di scorrimento frizionabile tramite apposita vite.
 Applicabile su infissi ad anta ribalta con larghezza minima di 485 mm.
 Dotato di un rapido dispositivo di sgancio manuale a molla.
 Piastrino d'arresto dotato di doppio grano per impedire lo scivolamento.

Materiali

Asta e piastrino di arresto in alluminio estruso pre-ossidato.
 Piastrina di frizionamento in poliammide nera.
 Perni, grani, molla e sgancio in acciaio inox.



Scheda tecnica on-line



05293

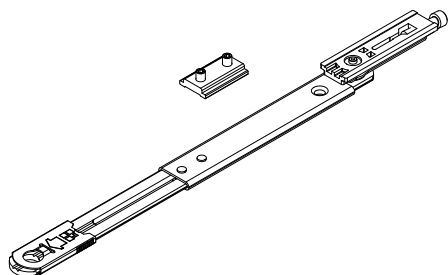

d (mm)	α°
102	105°
127	90°
>127	<90°
α° MAX 105	

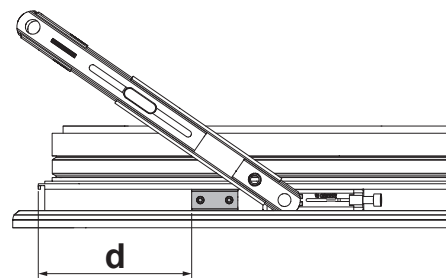
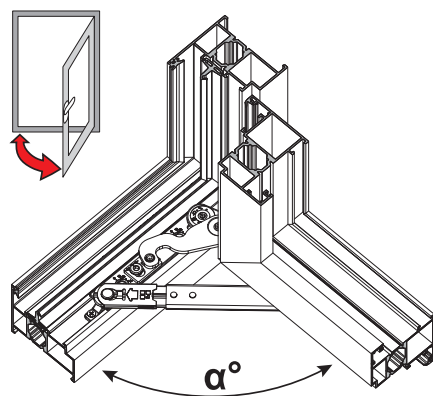

Codice	Descrizione	Nodo tipo	Base Grezzo	Anodizzato Elox	Verniciato	Trend/Oro Ottone	Pezzi per confezione
05293	CHIC - BRACCIO LIMITATORE	C013-C014-C015-C016-C017	X				10

CHIC 3D 100 COMPLANARE

MECCANISMI CHIUSURA CHIC 3D 100 COMPLANARE

Funzioni

Meccanismi di chiusura ad Anta Ribalta per cremonese, martellina e martellina SUPRA 7, disponibili nella versione Base e Logica.

Materiali

Rinvio, traino, puntale movimentazione e incontri in zama con finitura GS Silver Plus (fino a 500 h di resistenza alla corrosione).

Viti e grani in acciaio inox.

Alzante in poliammide.

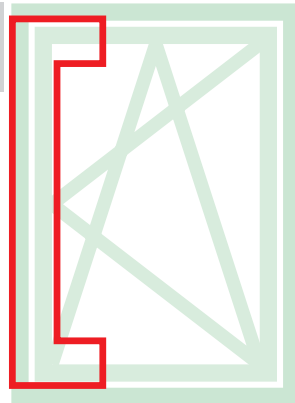

Scheda tecnica on-line



00947

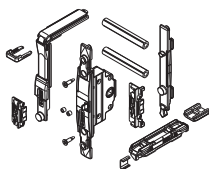

0395501

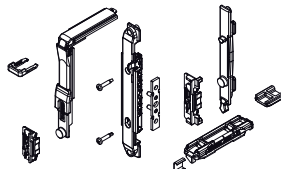

04371

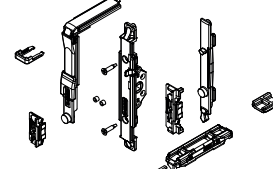

04704

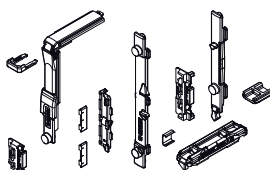

04704010

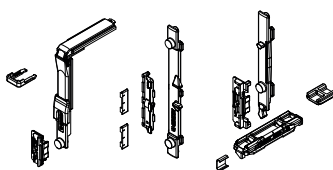

0470501

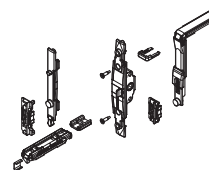

04706N

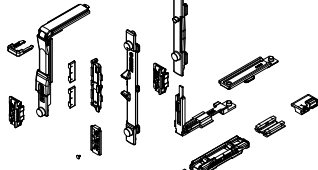

0470701

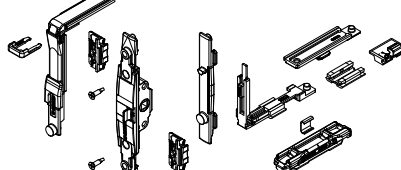

Codice	Descrizioni	NODO	Manovra	Versione	Base Grezzo	Anodizzato Elox	Verniciato	Trend/Oro Ottone	Pezzi per confezione
00947	MECCANISMO CHIUSURA A/R MOVIMENT. M 180	C001-C002-C003-C005-C006-C013-C014-C015-C017	Martellina	-	X				10
0395501	MECCANISMO CHIUSURA A/R	C001-C002-C003-C005-C006-C013-C014-C015-C017	NP SUPRA	-	X				10
04371	MECCANISMO CHIUSURA A/R MOVIMENTAZIONE M 180	C001-C002-C004-C005-C006-C013-C014-C015-C016-C017	Martellina - SUPRA 7	-	X				10
04704	MECCANISMO CHIUSURA A/R	C001-C002-C003-C005-C006-C013-C014-C015-C016-C017	Cremonese	-	X				10
04704010	MECCANISMO CHIUSURA A/R	C001-C003	Cremonese	-	X				10
0470501	MECCANISMO CHIUSURA A/R M 180	C001-C002-C004-C005-C006-C013-C014-C015-C016-C017	Martellina - SUPRA 7	-	X				10
04706N	MECCANISMO CHIUSURA A/R LOGICA	C001-C002-C003-C005-C006-C013-C014-C015-C016-C017	Cremonese	Logica	X				10
0470701	MECCANISMO CHIUSURA A/R M 180 LOGICA	C001-C002-C004-C005-C006-C013-C014-C015-C016-C017	Martellina	Logica	X				10

CHIUSURE ED ACCESSORI SUPPLEMENTARI CHIC 3D 100 COMPLANARE

Funzioni

Le chiusure supplementari danno la possibilità di aggiungere elementi di chiusura qualora aumentino le dimensioni dell'infisso o quando sia necessario avere dei punti di chiusura sui traversi o sul montante lato cerniere.

Caratteristiche Tecniche

Sulla base delle dimensioni dell'infisso saranno da utilizzare in abbinamento a questo meccanismo le chiusure supplementari (per H>1200 mm e L>1000 mm) e il braccio supplementare (che è obbligatorio per L>1000 mm).

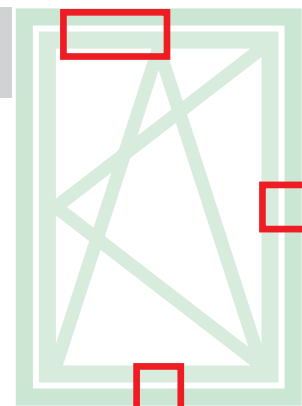

Scheda tecnica on-line



05289

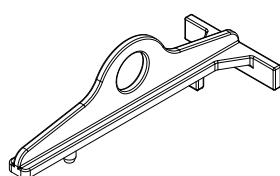

04024K

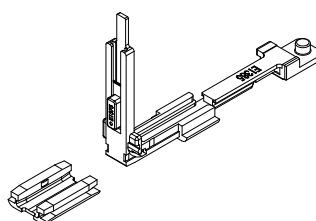

04777K

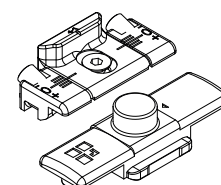

04770K

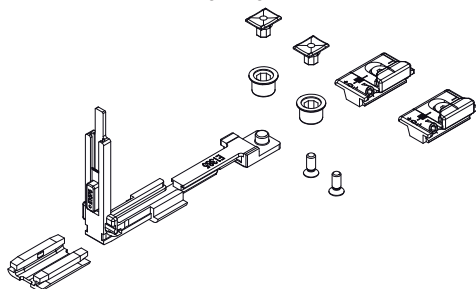

04301K

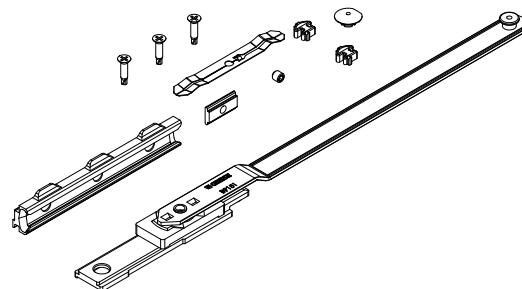

Codice	Descrizione	Nodo tipo	Range (mm)	Versione	Base Grezzo	Anodizzato Elox	Verniciato	Trend/Oro Ottone	Pezzi per confezione
05289	CHIC FLUSH - DIMA PER AR	C013-C014-C015-C016-C017	-	-	X				10
04024K	RINVIO D'ANGOLO PER ANTIEFFRAZIONE FUTURA	C001-C002-C003-C013-C014-C015-C016-C017	-	-	X				10
04301K	BRACCIO SUPPLEMENTARE AR FUTURA	C001-C002-C003-C005-C006-C011-C013-C014-C015-C016-C017	L > 1000	-	X				5
04770K	CHIUSURA SUPPLEMENTARE FUTURA	C001-C002-C003-C005-C006-C013-C014-C015-C016-C017	H > 1200 L > 1000	-	X				10
04777K	CHIUSURA SUPPLEMENTARE FUTURA	C001-C002-C003-C005-C006-C011-C013-C014-C015-C016-C017	H > 1200 L > 1000	Logica	X				50

KIT CERNIERE ANTA ABBINATA CHIC 3D 100 COMPLANARE

Funzioni

Gruppo cerniere (superiore ed inferiore) per anta battente o per anta abbinata ad anta ribalta CHIC 3D 100 FLUSH.

Caratteristiche Tecniche

Apertura dell'anta a 105°.

Portata massima 100 kg.

Montaggio semplice, facile e veloce tramite speciali camme premontate.

In presenza di chiusura supplementare, occorre utilizzare il rostro di chiusura CHIC.

Entrambe le cerniere sono regolabili (3D).

Obbligatorio l'utilizzo del braccio limitatore CHIC (cod. 05293).

Materiali

Supporto angolare in zama

Bielle e piastre cerniere in acciaio zincato

Perni in acciaio inox AISI 304 e bronzo alluminio

Camme in acciaio zincato

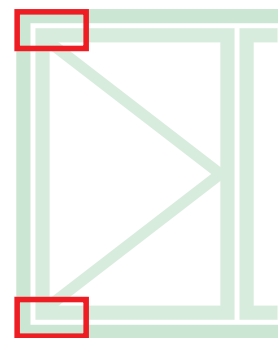

Scheda tecnica on-line



052902

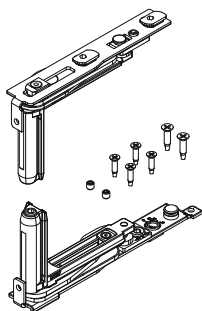

052901

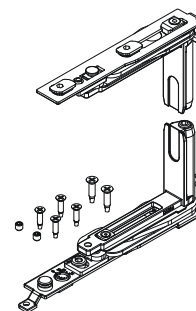

Braccio limitatore CHIC (05293)

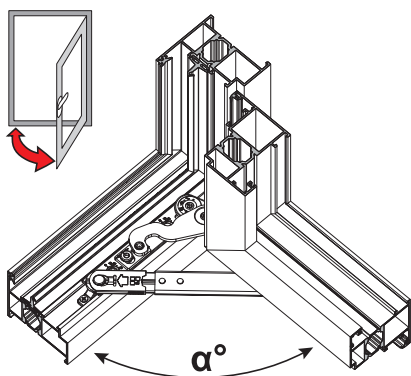

d (mm)	α°
102	105°
127	90°
>127	<90°
α° MAX 105	

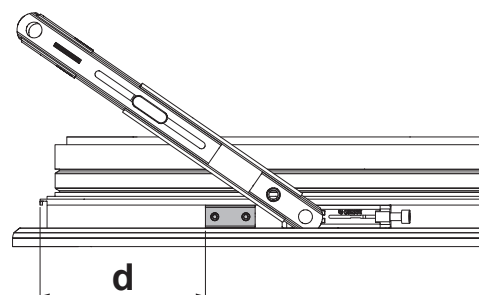

Codice	Descrizione	NODO	Mano	Base Grezzo	Anodizzato Elox	Verniciato	Trend/Oro Ottone	Pezzi per confezione
052901	CHIC 100 FLUSH-KIT CERNIERA ANTA	C013-C014-C015-C016-017	DX					10
052902	CHIC 100 FLUSH-KIT CERNIERA ANTA	C013-C014-C015-C016-017	SX					10