

# HIGH PERFORMANCE **SEALING** SOLUTIONS

KATALOG



**Schlegel**

TYMAN group



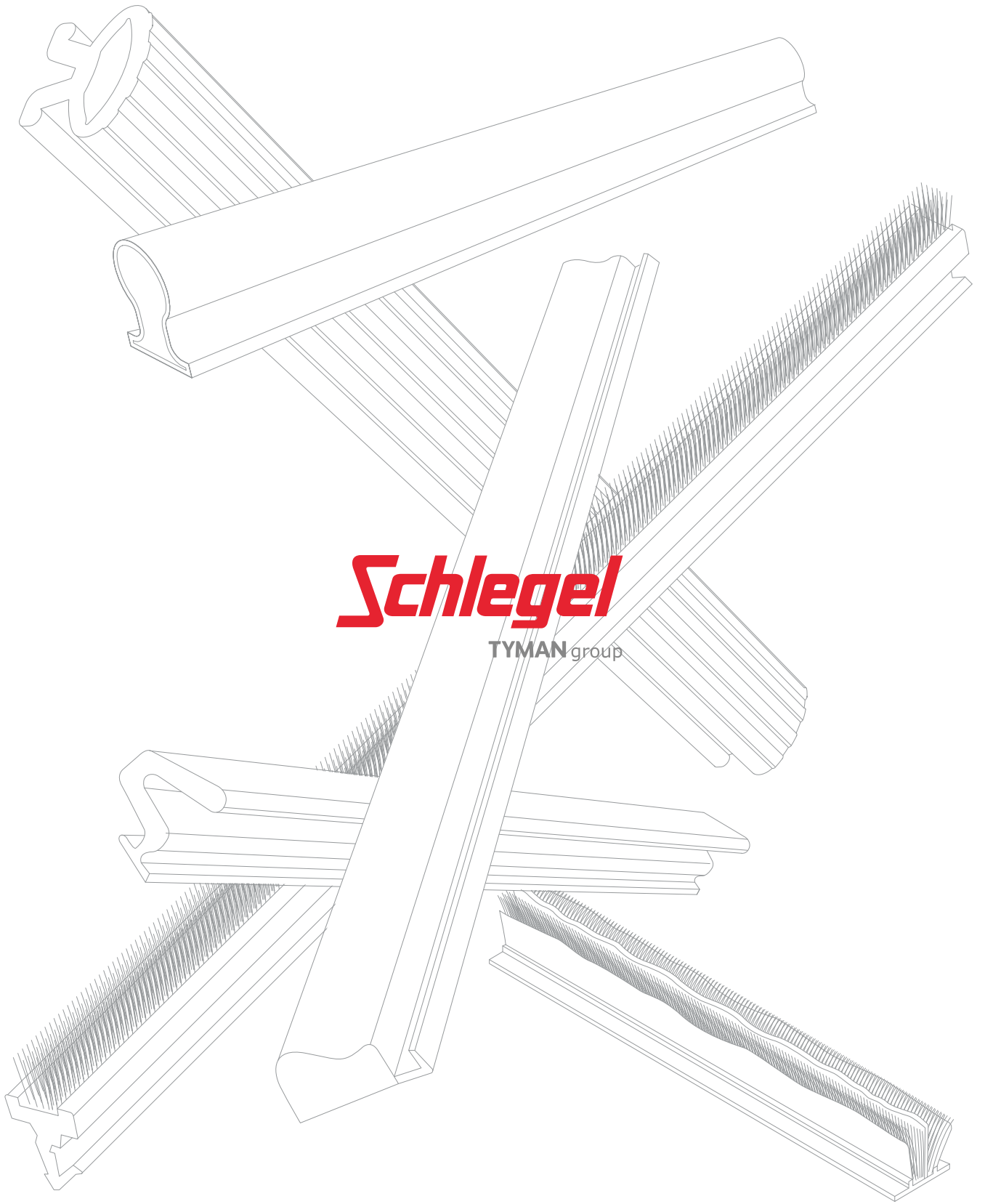

**Schlegel**

TYMAN group

# Inhaltsverzeichnis

---

## Das Unternehmen

Qualitätsprodukte ..... 04

Auswahl einer Dichtung ..... 05

**Die Produktpalette** ..... 06

**Tyman International** ..... 07

**Konformität mit der CE-Kennzeichnung 2016** ..... 08

**Weitere relevante Normen** ..... 09

---

## Q-LON: geschäumte PU-Dichtungen

Für Anwendungen aus Holz, Aluminium und PVC

**Materialien und Farben** ..... 12

**Wärmeleitfähigkeit** ..... 15

**Klassifikationen** ..... 16

**Leistungstabellen** ..... 17

**Übersicht Sortiment** ..... 18

**Zertifizierungen** ..... 23

**Sonstige Zertifizierungen** ..... 24

### Technische Daten

Universal. Anwendung auf allen Oberflächen ..... 26

Innendesign. Anwendungen auf Holztüren und -fenstern ..... 28

Holz Fensteranwendungen ..... 36

Aluminium. Türen- und Fensteranwendungen ..... 42

Kunststoff. Türen- und Fensteranwendungen ..... 46

**Zubehör** ..... 50

**Anweisungen** ..... 51

**Werkzeuge** ..... 51

---

## Bürstendichtungen und Dichtungsprofile

Für Anwendungen aus Holz, Aluminium und PVC

**Materialien und Farben** ..... 51

**Übersicht** ..... 57

**Zertifizierungen** ..... 58

**Qualitätskontrolle** ..... 61

## Technische Daten

Bürstendichtungen	62
<b>Poly-Bond (PB):</b> gewebte Bürstendichtungen	63
<b>Fin-Seal (FS):</b> gewebte Bürstendichtungen	64
<b>Dust-Plug (DP):</b> gewebte Bürstendichtungen	65
<b>Shutter-Pile (SP):</b> gewebte Bürstendichtungen	66
<b>Power-Pile (PW):</b> extrudierte Bürstendichtungen	67
<b>Fin-Pile (FP):</b> extrudierte Bürstendichtung	68
<b>G3:</b> extrudierte Bürstendichtungen	69
<b>G3-QF (Quadrafin):</b> extrudierte Bürstendichtungen	70
<b>Bi-Fin (BF):</b> extrudierte Bürstendichtungen	71
<b>Angle-Pile (AP):</b> extrudierte Bürstendichtungen	72
<b>Skirting-Fringe (SF):</b> extrudierte Bürstendichtungen	73
<b>Flex-Brush (FB):</b> wickelbare Bürstendichtungen	74
<b>Kerf-Pile (KP):</b> extrudierte Bürstendichtungen	75
Kombination Bürstendichtungen	76
Für universelle Montage	77
Für Nutmontage	77
Träger für Bürstendichtungen	78

## Extrudierte Dichtungsprofile

Für Anwendungen aus Holz, Aluminium und PVC

<b>Materialien und Farben</b>	82
<b>Klassifikationen</b>	85
<b>Technische Daten</b>	
Lozaron. Extrudierte Profile für Holztüren und -fenster	86
Lozaron. Extrudierte Profile für Aluminiumtüren und -fenster	88
<b>Rollläden</b> und Screens	92



## Das Unternehmen

**Schlegel** wurde 1885 in Rochester, USA, als Textilunternehmen gegründet. In 1930 begann das Unternehmen mit der Herstellung von Bürstendichtungen und Dichtungsprofilen für Gebäude, bevor es in den 1960er Jahren Schaumstoffdichtungen einführte.

2013 schloss sich Schlegel der **Tyman**-Gruppe an, einem internationalen Anbieter von Zugangskomponenten und -lösungen für die Bauindustrie mit einem Vertriebsnetz, das sich auf Kunden in über 100 Ländern weltweit erstreckt. Die Gruppe ist an der Londoner Börse notiert.

## Qualitätsprodukte

Schlegel genießt einen unübertroffenen Ruf für hohe Qualität, Service und technische Innovation. Das Unternehmen hat sich als Weltmarktführer in der Herstellung von Dichtungsprofilen, Dichtungsbändern, Dichtungen und Extrusionen etabliert.

Alle Produkte werden nach den Anforderungen der geltenden und vorgeschlagenen britischen, europäischen und internationalen Normen sowie unter Verwendung eines nach EN ISO 9001:2015 zertifizierten Qualitätsmanagementsystems hergestellt.

Nach den europäischen Normen müssen alle Komponenten eines jeden Fensters und einer jeden Tür im Hinblick auf eine konstante Funkti-

**Zertifiziert nach ISO 9001**

**Zertifiziert nach ISO 14001**

onsqualität geprüft werden, unabhängig von der Art des Produkts und des Profils, auf das es angewendet ist.

Jede Komponente wird einer internen Prüfung unterzogen, um ihr tatsächliches Leistungs-niveau zu überprüfen, oder direkt von Instituten zertifiziert, die nach den höchsten von den Vorschriften geforderten Niveaus (z. B. IFT Z-CERT QM338) zertifiziert sind. Die Auditoren dieser Institute führen eine regelmäßige Überprüfung der Wirksamkeit der Kontrolle der Produktionsanlagen durch. Alle Rohstoffe (Polypropylen, TPE, PVC, Polyurethan usw.) werden einer Kontrolle der chemischen Zusammensetzung unterzogen, die eine konstante Leistung gemäß den Referenz-normen garantiert.



## Auswahl einer Dichtung Material und Ausführung

Die Auswahl eines geeigneten Dichtungsproduktes hängt von den Leistungsmerkmalen ab, die für die Türen, Fenster, Oberlichter, Rollläden oder Fassadenverkleidung in der jeweiligen Anwendung, für die sie konzipiert wurde, erforderlich sind.

Aus der Klassifizierung nach EN 12365-1 2003, die immer wieder überprüft werden sollte, lässt sich eine gute Orientierung gewinnen. Für die Wärmeleitfähigkeit der Dichtung als Ele-

ment der Gesamtkonstruktion des Fensters oder der Tür kann der Tabelle 1 der EN 12524 2000 entnommen oder direkt berechnet werden.

Schlegel kann alle Produktentwicklungs-, Fertigungs- und Installationsteams bei der Spezifikation und Lieferung einer Dichtung unterstützen, die ihren spezifischen Anwendungsanforderungen entspricht und die Einhaltung der erforderlichen Produktstandards unterstützt.

# Die Produktpalette

## Materialien, Technologien und Designs

Um alle gängigen Anwendungen für Fenster, Türen, Rollläden und vorgehängte Fassaden abzudecken, bietet Schlegel das breiteste Angebot an Dichtungsmaterialien und -technologien.



### Q-Lon Geschäumte PU-Dichtungen

Eine Kombination aus Polyurethan-, Polypropylen- (oder Polycarbonat-) Einlagen und Polyethylenfilm macht Q-LON zu einer der besten Dichtungen der Welt. Sie eignet sich für Fenster und Türen aus Holz, Kunststoff und Aluminium in Druck- und Schiebeanwendungen.

### Polypropylen-Bürstendichtungen

Vor allem für Gleitanwendungen werden Bürstendichtungen in einer Reihe von Formaten hergestellt, um den unterschiedlichen Leistungs- und Anwendungsanforderungen gerecht zu werden.



### Extrudierte Dichtungsprofile

Extrudierte Dichtungen, die speziell auf die Anforderungen von Fenstern und Türen mit Rahmen aus Holz, Kunststoff und Aluminium ausgelegt sind. Die Produkte können über eine variable Härte und TPE-Schaumelemente verfügen, um eine hervorragende Leistung zu erzielen.



Tyman International ist ein Geschäftsbereich der Tyman-Gruppe, einem führenden internationalen Anbieter von technischen Fensterkomponenten und Zugangslösungen, dessen Handelsnetz Kunden in über hundert Ländern der Welt erreicht. Die Gruppe ist an der Londoner Börse notiert.

Die Produkte von Tyman International werden in über 80 Ländern weltweit unter den Marken Schlegel, Giese, Reguitti und Jatec vertrieben. Das Unternehmen verfügt über Vertriebseinrichtungen in Spanien, Griechenland, den Vereinigten Arabischen Emiraten, Indien, Argentinien und Australien.

## GIESSE

Innovative technische Beschläge

### Lösungen und Beschläge für Aluminiumfenster und -türen

Seit 1965 ist Giese die Marke, die neue Grenzen bei Beschlägen für Aluminiumfenster und -türen eröffnet. Technische Innovation und höchste Qualität stehen im Mittelpunkt des Unternehmens. Vom Design über die Produktion bis hin zur Zertifizierung ist Giese ein zuverlässiger Partner, der innovative Lösungen für die Fenster- und Türenindustrie anbietet.

## REGUITTI

Italienische Design-Griffe

### Architektonische Tür- und Fenstergriffe

Seit 1975 werden die Griffe und das Zubehör von Reguitti mit dem Schwerpunkt auf natürlicher Harmonie, Neuem und Unkonventionellem entworfen. Eine Vision, die Funktionalität und Ästhetik verbindet.

## JATEC

Zeitlose exklusive Griffe

### Griffe und Zubehör für Fenster und Türen

Das 1890 gegründete Unternehmen Jatec (früher JADO) hat bis 1975 Beschläge für Lederkoffer hergestellt, bevor es dazu überging, sich ausschließlich auf Fenster- und Türgriffe zu konzentrieren. Heute ist Jatec einer der marktführenden Hersteller für hochwertige Griffe für die Innenausstattung.

168

Jahresumsatz in Millionen Euro  
(2022)

15

Einheiten

5

Produktionsstätten

+800

Mitarbeiter

+100

Märkte in aller Welt

+150

Patente

# CE-Konformität

Damit ein Fenster oder eine Tür die Anforderungen für die CE-Kennzeichnung 2016 erfüllen kann

**Die Bauproduktverordnung trat am 1. Juli 2013 in Kraft und verpflichtet Hersteller, die Bauprodukte, die unter eine harmonisierte Europäische Norm fallen, innerhalb des Europäischen Wirtschaftsraums (EWR) in Verkehr bringen, ein CE-Zeichen anbringen und eine Leistungserklärung (DOP) für ihre Produkte vorlegen.**

Die CE-Kennzeichnung wird nicht in allen Anwendungen in allen Ländern Europas auf Fenstern und Türen angebracht, gibt den Verbrauchern aber dennoch das Vertrauen in die Leistung der von ihnen erworbenen Produkte. Um ein Fenster oder eine Tür mit dem CE-Zeichen zu versehen, ist der Hersteller darauf angewiesen, dass seine Zulieferer Leistungserklärungen zur Unterstützung ihrer Ansprüche vorlegen.

Wie schon erwähnt, sind Dichtungen für die Leistung des eingebauten Fensters von entscheidender Bedeutung, weshalb die Tür- und Fensterhersteller Komponenten von Lieferanten wählen müssen, die in der Lage sind, nachzuweisen und zu bescheinigen, dass die geforderten Normen erfüllt oder sogar übertroffen werden.

Alle Außenfenster und -türen in ganz Europa müssen den Leistungsanforderungen der EN 14351-1 2016 entsprechen. Eine geeignete Dichtung ist ein wesentlicher Bestandteil zur Erfüllung dieser Leistungsanforderungen.

Die Norm verlangt, dass alle Verkäufer von kompletten Fenster-, Tür-, Rollladen- und Vorhangfassaden-Baugruppen bestimmte Erklärungen über die Leistung ihrer Produkte abgeben. In den meisten Ländern erfolgt dies in Form eines CE-Zeichens (Conformité Européenne). Dies betrifft Dichtungen unter den folgenden zwei Hauptaspekten:

- Dass die Materialien, aus denen sie hergestellt werden, nicht gefährlich in Bezug auf die Emission und/oder Migration gefährlicher Stoffe gemäß EN 14351-1 2016 Abschnitt 4.6 sind.
- Dass die Dichtung die Leistungsanforderungen nach EN 12365-1 2003 gemäß EN 14351-1 2016 Klausel 4.15 erfüllt.

Die ultimative Methode zum Nachweis der Leistungskonformität besteht darin, jedes Fenster und jede Tür in allen relevanten Konfigurationen

mit den angegebenen Bauteilen praktisch zu testen.

Dies ist vielleicht nicht in allen Fällen praktikabel, doch die Norm EN 12365 2003 bietet eine Methode, mit der die relative Leistung verschiedener Dichtungen bewertet und verglichen werden kann. Hersteller von Fenstern und Türen sollten außerdem beachten, dass ...

**... eine weitere Anforderung der Klausel 4.15 ist, dass Dichtungen austauschbar sein sollten ...**

... um die Dauerfunktion der Tür oder des Fensters zu gewährleisten. Die Einhaltung der Norm lässt sich in der Regel dadurch erreichen, indem man sicherstellt, dass sich die Dichtung in einer T-Nut oder einer Kerbnut im Profil befindet und somit entfernt und ausgetauscht werden kann.

## Schlegel- Produkte

Um die Einhaltung der EN 14351-1 2016 zu gewährleisten, muss Ihr Dichtungshersteller einige Konformitätserklärungen abgeben. Im Folgenden werden die Erklärungen für Schlegel-Produkte aufgeführt.

### Einhaltung der Klausel 4.6: Gefährliche Substanzen

In Übereinstimmung mit den Anforderungen von Anhang I der Verordnung Nr. 305/2011 des Europäischen Parlaments und Klausel 4.6 (Gefährliche Substanzen) der EN 14351-1 2016 + A1: 2010 bestätigen wir, dass die von Schlegel gelieferten Produkte keine Stoffe enthalten, die bei bestimmungsgemäßem Gebrauch emittiert oder migriert werden können und potenziell gefährlich für die Hygiene, die Gesundheit oder die Umwelt sind.





# CE

### **Einhaltung der Klausel 4.15: Dauerhaftigkeit**

Gemäß Abschnitt 4.15 sind die langfristigen Wasserdichtheits- und Luftdurchlässigkeitseigenschaften einer Außentür, eines Fensters oder einer Dachluke von den Dichtungen abhängig. Diese Klausel fordert, dass Dichtungen die geltende europäische Norm, in diesem Fall EN 12365-1 2003 (Baubeschläge, Dichtungen und Dichtungsprofile für Türen, Fenster und andere Abschlüsse sowie vorgehängte Fassaden. Leistungsanforderungen und Klassifizierung) erfüllen.

### **Weitere relevante Normen**

Es gibt eine Reihe weiterer europäischer Normen, die allgemeinere Anforderungen an Fenster und Türen als Ganzes in bestimmten Leistungsbereichen abdecken. Auf diese soll gesondert hingewiesen werden.

- EN 12207 2000** – Luftdurchlässigkeit
- EN 12208 2000** – Wasserdichtigkeit
- EN 12567 2000** – Wärmeleitfähigkeit
- EN 13115 2001** – Bedienkräfte
- EN ISO 10140-2** – Akustische Eigenschaften

|||

# Q-LON

## Schaumstoffdichtungen aus Polyurethan

Für Holz-, Aluminium-  
Und PVC-Anwendungen



Q-LON

Bürste

Extrudiert

# Index

---

<b>Materialien und Farben</b> .....	<b>12</b>
<b>Wärmeleitfähigkeit</b> .....	<b>15</b>
<b>Klassifikationen</b> .....	<b>16</b>
<b>Leistungstabellen</b> .....	<b>17</b>
<b>Übersicht Sortiment</b> .....	<b>18</b>
<b>Zertifizierungen</b> .....	<b>23</b>
<b>Sonstige Zertifizierungen</b> .....	<b>24</b>
<b>Technische Daten</b>	
Universal. Anwendung auf allen Oberflächen .....	<b>26</b>
Innendesign. Anwendungen auf Holztüren und -fenstern .....	<b>28</b>
Holz Fensteranwendungen .....	<b>36</b>
Aluminium. Türen- und Fensteranwendungen .....	<b>42</b>
Kunststoff. Türen- und Fensteranwendungen .....	<b>46</b>
<b>Zubehör</b> .....	<b>50</b>
<b>Anweisungen</b> .....	<b>51</b>
<b>Werkzeuge</b> .....	<b>51</b>

# Materialien und Farben

Q-LON Dichtungen werden aus geschäumtem Polyurethan hergestellt und weisen eine Umhüllung aus witterungsbeständigem Polyethylenfilm auf.

## Schaumstoff

### Polyurethan (PU)-Schaumkern

Hohe Strapazierfähigkeit, hervorragendes Rückstellvermögen.

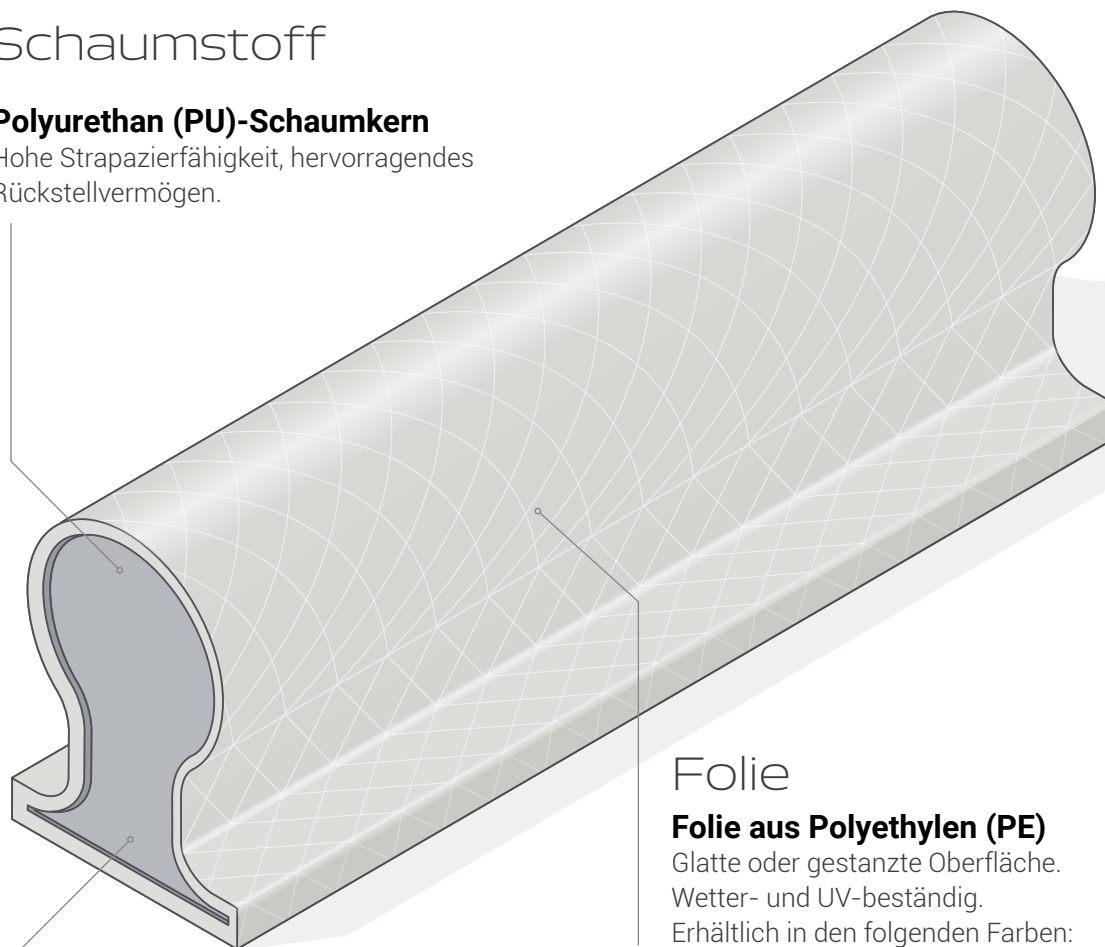

### Folie

#### Folie aus Polyethylen (PE)

Glatte oder gestanzte Oberfläche.  
Wetter- und UV-beständig.  
Erhältlich in den folgenden Farben:

#### Standardfarben

- WEISS / RAL 9003 / Code 222
- SILBERGRAU / RAL 7001 / Code 212
- BRAUN / RAL 8019 / Code 220
- SCHWARZ / RAL 9005 / Code 223

#### Sonderfarben

- BEIGE / RAL 1001 / Code 211
- EICHE HELL / RAL 8003 / Code 217
- OCKER / RAL 8001 / Code 216
- REHBRAUN / RAL 8007 / Code 218
- KASTANIENBRAUN / RAL 8015 / Code 219
- REINWEISS / RAL 9010 / Code 221
- HELLGRAU / RAL 7035 / Code 215
- KIESELGRAU / RAL 7032 / Code 252
- GRAPHITGRAU / RAL 7024 / Code 214

## Einsatz

### Polypropylen (PP), Polycarbonat oder mit Glasfaserkordel

Verhindert Dehnung und Schrumpfung.

# LANGLEBIG

Die **äußere Polyethylenfolie** wird durch Farben, Reinigungsmittel oder Farbstoffe nicht verändert. Ihre hohe Beständigkeit gegen Witterungseinflüsse und UV-Strahlung sorgt dafür, dass Q-LON **dreimal länger\* hält** als die gängigsten Schaumstoffdichtungen.

**Schlegel**  
TYMAN group

# SEHR GERINGE WÄRMELEITFÄHIGKEIT

Q-LON Polyurethan-Dichtungen bieten die **niedrigste Wärmeleitfähigkeit** auf dem Markt (**0,04 W/m-K bei 0 °C**) und ist somit 3 bis 6 Mal besser als andere Materialien.

**Schlegel**  
TYMAN group



# Wärmeleitfähigkeit

Gemäß EN ISO 10077-1 2006 und EN 12524 2012

Q-LON Dichtungen werden aus geschäumtem Polyurethan hergestellt und weisen eine Umhüllung aus witterungsbeständigem Polyethylenfilm auf.

## Wärmeleitfähigkeit

Abschnitt 4.12 der Norm EN 14351-1 2006 regelt die Verfahren zur Bestimmung des Wärmedurchgangs von Fenstern und Türen, die für EC-Leistungserklärungen verwendet werden können. Bei gängigen Fensterkonfigurationen können Standardtabellen innerhalb der Norm EN 10077-1 2006 für deklarierte thermische Leistungswerte verwendet werden, obwohl genauere Werte durch individuelle Berechnung oder Hot-Box-Tests erhalten werden können. Gemäß Klausel 4.12 der EN 14351-1 sind die Berechnungen zur Angabe des Wärmedurchgangs nach der in EN ISO 10077-1 2006 und EN ISO 10077-2 2012 festgelegten Methodik durchzuführen. In der Norm EN ISO 10077-2 2012 wird der Prozess zur Berechnung des Rahmenelements von Fenstern und Türen einschließlich Dichtungen ausführlich beschrieben. Zur Wärmeberechnung ist ein Verständnis des linearen Wärmedurchgangs oder der Wärmeleitfähigkeit der einzelnen Rahmenkomponentenmaterialien erforderlich. Abschnitt 5.1 der Norm EN ISO 10077-2 2012 verweist auf eine weitere Norm, EN ISO 10456 2007, als geeignete Quelle für tabellarische Leistungswerte für eine Vielzahl von Baumaterialien.

## Welche Dichtung hat die geringste Leitfähigkeit?

In Tabelle 3 der Norm EN ISO 10456 2007 sind Polyurethan-Schaumstoffdichtungen mit einem linearen Wärmedurchgangskoeffizienten von 0,05 W/(m.K.) detailliert aufgeführt. Dies sollte der Wert sein, der für Q-LON-Dichtungen innerhalb der Fenster- und Türspezifikationen bei der Berechnung von Wärmeleistungserklärungen gemäß den Anforderungen der Norm EN 14351-1 2006 verwendet wird.

Die Leistungswerte des Materials in **Tabelle 1 der EN ISO 10456 2007 unterstreichen ebenfalls die überlegene thermische Leistung von Q-LON.** Ein Sprichwort besagt: Eine Kette ist nur so stark wie ihr schwächstes Glied. Das gilt auch für die Fensterbaubranche. Türen und Fenster sind nur so gut wie ihre Dichtung. Die Wärmedämmleis-

tung, die eine Tür oder ein Fenster erreichen kann, wird durch zahlreiche Faktoren bestimmt. Die Zusammenstellung des Rahmenmaterials und auch das verwendete Glas sind natürlich sehr wichtig. Eine minderwertige Dichtung jedoch kann die Energieeinsparungseffekte isolierter Profile und argongefüllter HR-Verglasung schnell zunichte machen. Die Norm EN ISO 10456:2007 gibt die Bemessungswerte der Wärmeleitfähigkeit unterschiedlicher Dichtungsmaterialien wie folgt an:

- EPDM 0,25 W/(m·K)
- PVC 0,14 W/(m·K)
- PU 0,05 W/(m·K)

Gemäß EN 12667 (Wärmeleistung von Baustoffen und Produkten - Bestimmung des Wärmewiderstands mittels Warmhalteplatte und Wärmemengenzählverfahren) wurde sie nun vom ift Rosenheim unabhängig geprüft und zertifiziert: Q-LON hat eine gemessene niedrige Wärmeleitfähigkeit von **nur 0,04 W/(m·K)**.

Dies ist besser als jede andere auf dem Markt erhältliche Dichtung. Im Vergleich zu anderen Dichtungen wird der Energieverlust minimiert. In Kombination mit einem exzellenten hohen Rückstellvermögen (durchschnittlich mehr als 90 %) ist auch langfristig eine hohe Leistung gewährleistet.

Evidence of Performance		Thermal conductivity (declared value)	
<b>Test Report</b> No. 15-003940-PR01 (PB-K03-08-en-02)			
Client	<b>SCHLEGEL GERMANY GMBH</b> Bredowstr. 33 22113 Hamburg Germany	Basis 1) EN 12667:2001-01 EN ISO 10456:2009-12	Test report 15-003940-PR01 (PB-K03-08-de-03) dated 27.07.2016 *) Equivalent national versions (e.g. DIN)
Product	<b>Flexible polyurethane foam boards</b> Designation: "Q - Lon Platten"	Representation 	
Performance-relevant product details	Dimensions, width x height in mm: <b>approx. 255 x 255</b> ; Material: <b>Flexible polyurethane foam based on polyol, both sides with polyethylene facing</b> ; <b>95 µm</b> ; Filling agent: <b>water / carbon dioxide</b> ; Density in kg/m³: <b>125 to 136</b> ; Closed pore structure: <b>open pore</b> ; Application: <b>seals for windows, doors</b>		
Conditioning	<b>After delivery, the test specimens were conditioned at 23°C / 50 % relative humidity until achieving constant mass (0.1 % / 24 h).</b> Special features: <b>The test specimens were characterised by unevenness resulting from the manufacturing process.</b>		
Results	<b>Thermal conductivity (declared value)</b> $\lambda_D = 0.041 \text{ W/(m} \cdot \text{K)}$		
*) The thermal conductivity was determined at an average temperature of 10°C.		<b>Instructions for use</b> The test report serves to demonstrate the thermal conductivity (declared value) i.e.	
		<b>Validity</b> The data and results given refer solely to the tested and described specimen. This test!	

# Klassifikationen

## Von Dichtungen gemäß EN 12365 2003

EN 12365 2003 enthält ein vorgeschriebenes Klassifizierungssystem, mithilfe dessen die Hersteller und Monteure von Fenstern, Türen, Abschlüssen und vorgehängten Fassaden sicherstellen können, dass sie dasjenige Bauteil verwenden, das ihre Anforderungen bestmöglich erfüllt

### Es wird ein sechsstelliges System verwendet

1	2	3	4	5	6
Nutzungskategorie	Arbeitsbereich	Lineare Druckkraft	Arbeitstemperaturbereich	Rückstellvermögen	Regeneration nach der Alterung
W = Dichtung (Weatherstrip) G = Abdichtung (Gasket)	9 Klassen, die den Arbeitsbereich des Siegels angeben; 9 gibt den größten Abstand an	9 Klassen für die lineare Druckkraft; 9 zeigt die größte Kraft an	6 Klassen, die den Arbeitstemperaturbereich anzeigen, jeweils mit unterschiedlichen Maximal- und Minimaltemperaturen	8 Klassen, die das Rückstellvermögen angeben; Klasse 0 bedeutet keine Anforderung und Klasse 7 gibt das größte Rückstellvermögen an	8 Klassen, die das Rückstellvermögen nach Alterung zeigen; Klasse 0 bedeutet keine Anforderung und Klasse 7 gibt das größte Rückstellvermögen an

### Klassen

	1: ≤ 1 mm 2: >1 mm ≤ 2 mm 3: >2 mm ≤ 4 mm 4: >4 mm ≤ 6 mm 5: >6 mm ≤ 8 mm 6: >8 mm ≤ 10 mm 7: >10 mm ≤ 15 mm 8: >15 mm ≤ 30 mm 9: >30 mm	1: ≤ 10 N/m 2: >10 N/m ≤ 20 N/m 3: >20 N/m ≤ 50 N/m 4: >50 N/m ≤ 100 N/m 5: >100 N/m ≤ 200 N/m 6: >200 N/m ≤ 500 N/m 7: >500 N/m ≤ 700 N/m 8: >700 N/m ≤ 1000 N/m 9: >1000 N/m	1: 0°C bis +45°C 2: -10°C bis +55°C 3: -20°C bis +85°C 4: -25°C bis +100°C 5: -40°C bis +70°C 6: 0°C bis +200°C	0: Keine Anforderungen 1: >30 % bis 40 % 2: >40 % bis 50 % 3: >50 % bis 60 % 4: >60 % bis 70 % 5: >70 % bis 80 % 6: >80 % bis 90 % 7: >90 %	0: Keine Anforderungen 1: >30 % bis 40 % 2: >40 % bis 50 % 3: >50 % bis 60 % 4: >60 % bis 70 % 5: >70 % bis 80 % 6: >80 % bis 90 % 7: >90 %
--	--	--	--	--	--

### Eine typische Klassifikation sieht so aus

W	4	3	2	7	6
---	---	---	---	---	---

**Q-LON liefert durchgängig höchste Leistungsniveaus**

Rückstellvermögen

Rückstellvermögen nach der Alterung



# Leistungstabellen

Die Methodik für die Prüfung des linearen Drucks, des Rückstellvermögens sowie der Regeneration nach der Alterung ist in der Richtlinie EN 12365 2003 Teil 2, 3 und 4 beschrieben.

Die Schlegel-Prüfeinrichtungen in Aycliffe sind vom ift Rosenheim akkreditiert.

## Q-LON Klassifizierung nach EN 12365 2003

QL 1026	W	2	6	2	7	6	QL 3106	W	2	5	2	7	6	QL 57700	W	2	5	2	6	6
QL 1032	W	3	5	2	7	6	QL 3109	W	4	3	2	7	6	QL 5878	W	2	5	2	4	6
QL 3004	W	2	6	2	7	6	QL 3110	W	2	5	2	6	6	QL 60	W	3	5	2	7	6
QL 3005	W	3	5	2	6	6	QL 3111	W	3	5	2	5	6	QL 6571	W	3	5	2	6	6
QL 3006	W	6	2	2	7	6	QL 3113	W	3	5	2	6	6	QL 6750	W	3	4	2	6	6
QL 3009	W	3	2	2	6	6	QL 3116	W	3	4	2	6	6	QL 69400	W	1	5	2	5	6
QL 3011	W	3	5	2	7	6	QL 3117	W	2	3	2	6	6	QL 69510	W	1	5	2	4	6
QL 3012	W	4	5	2	7	6	QL 3118	W	3	1	2	7	6	QL 69650	W	1	5	2	6	6
QL 3013	W	1	5	2	7	6	QL 3121	W	3	2	2	6	6	QL 69700	W	3	3	2	7	6
QL 3020	W	4	4	2	6	6	QL 3122	W	1	7	2	7	6	QL 69750	W	2	4	2	6	6
QL 3025	W	2	5	2	6	6	QL 3124	W	1	6	2	7	6	QL 69800	W	3	4	2	6	6
QL 3034	W	3	6	2	7	6	QL 3126	W	1	7	2	7	6	QL 6991	W	2	5	2	6	6
QL 3037	W	3	5	2	6	6	QL 3128	W	3	2	2	6	5	QL 69950	W	3	4	2	6	6
QL 3042	W	2	4	2	7	6	QL 3131	W	2	5	2	6	6	QL 7000	W	5	2	2	6	6
QL 3053	W	3	5	2	6	6	QL 3138	W	2	5	2	7	6	QL 70012	W	3	2	2	6	6
QL 3054	W	3	5	2	7	6	QL 3139	W	3	1	2	7	6	QL 70013	W	3	2	2	6	6
QL 3056	W	3	4	2	7	5	QL 3140	W	3	5	2	6	6	QL 70014	W	3	4	2	7	6
QL 3059	W	3	3	2	6	5	QL 3141	W	3	5	2	5	5	QL 7032	W	3	4	2	6	6
QL 3061	W	3	3	2	6	6	QL 3141	W	2	4	2	5	5	QL 7066	W	3	3	2	6	6
QL 3063	W	3	6	2	6	6	QL 3143	W	2	6	2	7	5	QL 7307	W	3	5	2	7	6
QL 3067	W	3	5	2	7	6	QL 3147	W	3	4	2	6	6	QL 836	W	3	3	2	6	6
QL 3068	W	3	5	2	7	5	QL 3150	W	3	3	2	6	6	QL 9005	W	2	4	2	6	6
QL 3070	W	2	5	2	6	6	QL 3151	W	3	3	2	6	6	QL 9100	W	3	5	2	7	6
QL 3072	W	2	4	2	6	5	QL 3152	W	3	3	2	6	6	QL 9111	W	3	4	2	6	6
QL 3073	W	4	4	2	7	5	QL 4465	W	2	5	2	6	6	QL 9112	W	3	5	2	7	6
QL 3074	W	2	6	2	7	6	QL 45	W	2	7	2	7	6	QL 9154	W	3	5	2	6	6
QL 3076	W	3	4	2	6	6	QL 46105	W	3	6	2	7	6	QL 9171	W	2	5	2	6	6
QL 3078	W	3	3	2	6	6	QL 46800	W	2	5	2	6	6	QL 9257	W	3	3	2	7	6
QL 3079	W	2	4	2	6	6	QL 48400	W	1	6	2	6	6	QL 9489	W	2	6	2	7	6
QL 3082	W	3	5	2	7	5	QL 48510	W	1	5	2	5	6	QL 9536	W	4	3	2	7	6
QL 3091	W	4	4	2	6	5	QL 48650	W	2	5	2	5	6	QL 9596	W	2	6	2	7	6
QL 3093	W	4	4	2	6	6	QL 4870	W	2	3	2	6	6	QL 9646	W	3	5	2	7	6
QL 3094	W	3	2	2	6	5	QL 48700	W	3	3	2	7	6	QL 9608	W	3	3	2	7	6
QL 3095	W	3	2	2	7	5	QL 48750	W	2	5	2	6	6	QL 9613	W	3	3	2	7	6
QL 3096	W	3	3	2	6	5	QL 48800	W	3	4	2	7	6	QL 9688	W	3	3	2	7	6
QL 3097	W	3	5	2	6	6	QL 48950	W	3	4	2	6	6	QL 9898	W	3	5	2	7	6
QL 3098	W	3	3	2	6	6	QL 50	W	2	5	2	7	6	QL 9926	W	3	3	2	7	6
QL 3099	W	3	3	2	6	6	QL 55	W	2	5	2	6	6	QL 9928	W	3	4	2	7	6
QL 3101	W	3	5	2	7	6	QL 5570	W	2	4	2	6	6	QL 9985	W	3	5	2	7	6
QL 3102	W	3	3	2	6	6	QL 5626	W	3	3	2	5	6							
QL 3104	W	4	4	2	7	5	QL 5694	W	4	3	2	6	6							

# Übersicht Sortiment

## Universeller Oberflächenbeschlag

Code	Abmessungen (mm)			
	Dichtung		Anwendung	
	Breite	Höhe	Falz	Dichtungsspalt
<b>Selbstklebend</b>				
QL 1026	12,0	4,0	12,0	1,0- 3,0
QL 1032	12,0	7,0	12,0	2,0- 6,0
QL 3116	10,8	8,7	11,0	3,0- 5,5
QL 3117	11,2	6,5	11,0	3,0- 5,5
QL 3121	15,0	12,0	15,0	5,0- 10,0
QL 3122	7,0	2,2	7,0	0,5- 2,0
QL 3124	6,4	3,7	6,0	2,5- 3,5
QL 3126	10,0	3,0	10,0	1,0- 2,5
QL 9171	8,0	6,0	8,0	4,5
<b>Nicht selbstklebend</b>				
QL 3042	11,2	6,5	11,0	3,0- 5,5
QL 3059	10,8	8,7	11,0	3,0- 5,5
QL 3061	15,0	12,0	15,0	5,0- 10,0
QL 9171	8,0	6,0	8,0	4,5

## Innendesign (Holztüren und -möbel)

Code	Abmessungen (mm)			
	Nut		Falz	Dichtungsspalt
	Nutöffnung	Min. Tiefe		
QL 50	2,7- 3,0	6,0	10,0	3,0- 5,0
QL 55	2,7- 3,0	6,0	10,0	3,0- 4,5
QL 60	2,7- 3,0	6,0	10,0	3,0- 4,5
QL 3037	2,7- 3,0	6,0	10,0	3,5- 5,6
QL 3056	2,7- 3,0	6,0	9,0	4,0- 7,5
QL 3072	2,7- 3,2	6,5	10,0	2,7- 4,3
QL 3091	4,0- 5,0	7,5	15,0	4,0- 8,0
QL 3094	2,7- 3,2	6,5	10,0	3,0- 6,0
QL 3097	4,0- 5,0	7,5	18,0	3,5- 6,0
QL 3100	3,5- 4,0	6,5	12,0	4,0- 7,5
QL 3106	3,5- 4,0	6,5	12,0	3,0- 5,0
QL 3110	3,5- 4,0	6,5	12,0	3,5- 4,0
QL 3113	3,5- 4,0	7,0	12,0	4,0- 7,5
QL 3138	2,7- 3,2	6,0	8,0	3,0- 4,5
QL 9985	2,7- 3,0	6,0	10,0	3,0- 6,5
QL 70014	4,0	7,0	8,0	4,1- 7,0

## Innendesign (Holztüren und -möbel)

Code	Abmessungen (mm)		
	Nut		Dichtungsspalt
	Nutöffnung	Tiefe	
QL 3006	2,7- 3,0	6,0	5,0- 13,0
QL 3009	2,7- 3,0	6,0	4,0- 7,5
QL 3011	2,7- 3,0	6,0	3,5- 5,5
QL 3012	2,7- 3,0	6,0	4,0- 6,5
QL 3013	2,7- 3,0	6,0	2,0- 3,0
QL 3034	2,7- 3,0	8,0	0,0- 1,5
QL 3070	2,7- 3,0	8,0	0,0- 1,5
QL 3073	4,0- 5,0	7,5	5,0- 8,0
QL 3074	2,7- 3,2	6,5	3,5- 5,5
QL 3077	2,7- 3,0	6,0	2,0- 3,0
QL 3078	3,0- 3,3	6,0	4,0- 7,5
QL 3079	3,2- 4,0	6,5	2,7- 4,3
QL 3093	2,7- 3,0	7,0	4,0- 8,0
QL 3095	3,5- 4,0	6,5	3,0- 6,0
QL 3096	4,0- 5,0	7,5	3,0- 6,0
QL 3098	3,0- 4,0	7,5	3,0- 6,0
QL 3099	3,0- 3,3	6,0	4,0- 7,5
QL 3102	3,7- 4,2	7,0	5,0- 7,5
QL 3104	4,0- 5,0	7,5	5,0- 9,0
QL 3109	4,0- 5,0	7,0	5,0- 9,0
QL 3118	3,0- 3,3	7,0	3,0- 7,5
QL 3128	2,7- 3,0	7,0	4,0- 7,5
QL 3131	2,7- 3,0	8,0	0,0- 1,5
QL 3139	2,7- 3,0	7,0	4,0- 7,5
QL 5626	2,7- 3,0	6,0	4,7- 7,5
QL 5694	2,7- 3,0	6,0	6,0- 11,0
QL 7000	2,7- 3,0	6,0	4,0- 10,8
QL 7066	2,7- 3,0	6,0	4,8- 7,7
QL 9111	3,0- 3,3	6,0	4,8- 7,9
QL 9480	2,7- 3,0	6,0	3,5- 7,0

**Holzfenster**

Code	Abmessungen (mm)			
	Nut		Falz	Dichtungsspalt
	Nutöffnung	Min. Tiefe		
<b>Mitteldichtung</b>				
QL 3053	4,0- 5,0	7,5	12,0	4,5- 6,0
QL 3063	4,0- 5,0	7,5	12,0	5,5- 7,5
QL 3067	4,0- 5,0	7,5	12,0	4,0- 6,0
QL 3068	3,4- 4,2	6,5	11,0	4,5- 6,5
QL 3072	2,7- 3,2	6,5	10,0	2,7- 4,3
QL 3076	3,0- 3,5	6,0	10,0	3,0- 6,0
QL 3079	3,2- 4,0	6,5	10,0	2,7- 4,3
QL 3101	2,7- 3,2	7,0	13,0	3,5- 6,0
QL 3111	3,5- 4,0	7,0	12,0	3,5- 4,0
QL 3140	4,0- 5,0	7,5	15,0	4,0- 6,5
QL 3141	2,7- 3,2	5,5	12,0	4,0- 6,5
QL 3147	3,0- 3,5	6,0	10,0	3,0- 6,0
<b>Überschlagdichtung</b>				
QL 3034	2,7- 3,0	8,0	8,5	0,0- 1,5
QL 3054	2,8- 3,2	5,5	10,0	4,0- 6,0
QL 3070	2,7- 3,0	8,0	8,0	0,0- 1,5
QL 3097	4,0- 5,0	7,5	18,0	3,5- 6,0
QL 3131	2,7- 3,0	8,0	8,0	0,0- 1,5
QL 3141	2,7- 3,2	5,5	12,0	4,0- 6,5
<b>Rahmendichtung</b>				
QL 3004	2,7- 3,0	6,0	10,5	3,0- 5,0
QL 3005	2,7- 3,0	6,0	8,0	3,4- 5,4
QL 3006	2,7- 3,0	6,0	13,0	5,0- 13,0
QL 3009	2,7- 3,0	6,0	11,0	4,0- 7,5
QL 3011	2,7- 3,0	6,0	10,0	3,5- 5,5
QL 3012	2,7- 3,0	6,0	11,0	4,0- 6,5
QL 3013	2,7- 3,0	6,0	8,0	2,0- 3,0
QL 3025	2,7- 3,0	6,0	10,5	3,0- 5,0
QL 3037	2,7- 3,0	6,0	10,0	3,5- 5,6
QL 3056	2,7- 3,0	6,0	9,0	4,0- 7,5
QL 3074	2,7- 3,2	6,5	8,5	3,5- 5,5
QL 3077	2,7- 3,0	6,0	8,0	2,0- 3,0
QL 3078	3,0- 3,3	6,0	10,5	4,0- 7,5
QL 3082	2,7- 3,2	5,0	8,0	3,0- 5,0
QL 3099	3,0- 3,3	6,0	10,5	4,0- 7,5
QL 3118	3,0- 3,3	7,0	9,0	3,0- 7,5
QL 3128	2,7- 3,0	7,0	9,0	4,0- 7,5
QL 3139	2,7- 3,0	7,0	9,0	4,0- 7,5
QL 3143	2,7- 3,0	6,0	10,5	3,0- 5,0
QL 5878	2,7- 3,0	6,0	10,0	3,2- 4,9
QL 9985	2,7- 3,0	6,0	10,0	3,0- 6,5

**Aluminiumfenster und -türen**

Code	Abmessungen (mm)		
	Lage		Dichtungsspalt
	Nutöffnung	Tiefe	
<b>Typ A (5,3 mm)</b>			
QL 46105	3- 3,2	2,3	5- 5,5
QL 46800	2,6- 3,2	2,3	3- 3,5
QL 4636	3,2	2,3	1,0- 2,5
QL 4870	3,2	2,3	2,5- 4,0
QL 48100	3,2	2,3	5,5- 7,0
QL 48400	3,2	2,3	0,5- 2,0
QL 48510	3,2	2,3	1,1- 2,4
QL 48650	3,2	2,3	1,8- 3,4
QL 48700	3,2	2,3	2,5- 6,0
QL 48800	3,2	2,3	2,5- 7,0
QL 48750	3,2	2,3	2,7- 4,6
QL 48950	3,2	2,3	4,0- 6,5
QL 70013	3,2	5,3	4,5- 8,5
<b>Typ B (6,3 mm)</b>			
QL 57700	3,8	2,3	2,3- 4,0
<b>Typ C (7,5 mm)</b>			
QL 6970	4,6	2,3	2,5- 4,0
QL 69100	4,6	2,3	5,5- 7,0
QL 69400	4,6	2,3	0,5- 1,5
QL 69510	4,6	2,3	1,1- 2,4
QL 69650	4,6	2,3	1,8- 3,4
QL 69700	4,6	2,3	2,5- 6,0
QL 69750	4,6	2,3	2,7- 4,6
QL 69800	4,6	2,3	2,5- 7,0
QL 69950	4,6	2,3	4,0- 6,5
QL 70012	4,6	7,5	4,5- 8,5

## Kunststofffenster und -türen

Code	Abmessungen (mm)	
	Lage	Dichtungsspalt
	Nutöffnung	
QL 4465	4,2	3,0- 4,8
QL 5570	3,3	3,0- 4,8
QL 6571	3,0	3,0- 5,0
QL 6991	3,9	2,0- 3,2
QL 7032	3,0	1,5- 5,1
QL 7307	3,2	2,8- 4,4
QL 9005	2,4	2,5- 4,1
QL 9100	2,4	2,7- 4,4
QL 9112	3,2	3,0- 4,9
QL 9154	3,2	2,8- 4,5
QL 9257	3,2	4,5- 7,1
QL 9489	3,4	2,5- 4,0
QL 9536	3,9	4,0- 8,0
QL 9596	3,4	2,5- 4,0
QL 9646	3,6	3,5- 5,5
QL 9688	2,8	3,0- 7,0
QL 9898	3,2	3,0- 5,5
QL 9926	3,2- 3,4	3,0- 7,5
QL 9928	3,2- 3,4	3,0- 7,5

Q-LON

Bürste

Extrudiert





# FIRE RETARDANT

Nach EN 13501-1, Klasse E, klassifizierte Dichtungen, die die Ausbreitung des Feuers verringern, wenn sie mit ihm in Berührung kommen, die Geschwindigkeit der Flammen verlangsamen und die Ausbreitung von brennbarem Material verhindern.

**Schlegel**  
TYMAN group

# BLICK IN DIE ZUKUNFT



**Schlegel**  
TYMAN group



# Zertifizierungen Cradle to Cradle

Die Bauindustrie ist nur einer von vielen Sektoren, die sich auf die Notwendigkeit **nachhaltigerer Produktionsprozesse** und einer effizienteren Nutzung von Ressourcen einstellen.

Der derzeitige Übergang zu einer Kreislaufwirtschaft veranlasst **Schlegel** dazu, Materialien und Produkte zu verwenden, die

frei von Chemikalien sind, die Mensch und Umwelt schaden, ohne jedoch unsere hohen Qualitätsstandards zu senken.

Auch Nachhaltigkeitszertifizierungen haben einen hohen Stellenwert auf dem Markt, vor allem seit einige Länder eine Umweltzertifizierung für bestimmte Produkte vorschreiben.



In 2020 trat Schlegel dem Zertifizierungsprogramm des Cradle to Cradle Products Innovation Institute bei. Diese innovative Initiative fördert Nachhaltigkeit, indem sie den Wandel in Richtung Entwicklung und Produktion von Produkten mit positiven Auswirkungen vorantreibt.

Das Cradle to Cradle Certified® Products-Programm ist eine Methode zur kontinuierlichen Verbesserung, die Produkte unter dem Gesichtspunkt Gesundheit von Mensch und Umwelt anhand mehrerer Kriterien bewertet.

Es bewertet die Produkte in fünf Kategorien der menschlichen und ökologischen Gesundheit. Jedem Produkt wird für jede Kategorie eine Stufe zugewiesen.

Der Standard fördert mit einer Zertifizierung auf der Grundlage aufsteigender Stufen eine kontinuierliche Verbesserung im Laufe der Zeit.

Cradle to Cradle Certified® ist von vielen führenden Marken, Organisationen und Nachhaltigkeitsstandards als bevorzugte Produktzertifizierung anerkannt.

Für Tyman International ist dies nur der erste Schritt zu ehrgeizigeren Zielen.



Erfahren Sie mehr über das **Cradle to Cradle®**-Zertifizierungssystem

## Gesunder und sicherer Umgang mit Materialien

Produkte werden durch einen Prozess der Inventarisierung, Bewertung und Optimierung chemischer Materialien entworfen und entwickelt.

## Kreislaufwirtschaft

Keine Abfälle mehr: Produkte bleiben in einem ständigen Kreislauf der Nutzung und Wiederverwendung.

## Erneuerbare Energie und Kohlenstoffmanagement

Die Produkte werden mit erneuerbarer Energie hergestellt.

## Verantwortungsvoller Umgang mit Wasser

Da Wasser eine wertvolle Ressource ist, werden Wassereinzugsgebiete geschützt, damit den Menschen und allen anderen Organismen sauberes Wasser zur Verfügung steht.

## Soziale Gerechtigkeit

Die Geschäftstätigkeit muss alle Menschen und natürlichen Systeme berücksichtigen, die von einem Produktherstellungszyklus betroffen sind.

# Sonstige Zertifizierungen

## EN 12365

Leistungsanforderungen und Klassifikation von Dichtungen für den Fensterbau. Hilfe bei der Auswahl von Dichtungen

## Druckverformungsrest-Test

Basierend auf EN 12365-4 Rückstellvermögen nach Alterung bei maximaler Betriebstemperatur. Für eine verbesserte Lebensdauer der Dichtung

## UV-Beständigkeit

Beschleunigter Bewitterungstest nach DIN EN ISO 4892-2 - Oberflächenbeschichtung. Tests bei: 2 GJ/m<sup>2</sup>, 4 GJ/m<sup>2</sup> (6 GJ/m<sup>2</sup>, 8 GJ/m<sup>2</sup>) für verbesserte Langlebigkeit

## Wärmeleitfähigkeit

Geprüft nach EN 12667:2001 ;D = 0,041 W/(m · K).

Ein niedriger Wärmedurchgangskoeffizient unterstützt eine bessere Klassifikation der Fenster.

## Komo

KOMO ist das wichtigste Qualitätszeichen für den Bau- und Infrastruktursektor in den Niederlanden.

## Fire Retardant (feuerhemmende) Version

Geprüft nach EN 13501-1 Klasse E.  
Für Brandschutztüren.

## Extreme Witterungsbeständigkeit (Russischer Standard)

TU5775-001-4900-1519-07.

Prüfung verschiedener Eigenschaften und Leistungen von Dichtungen unter extremen Klimabedingungen - z. B. 60°C





Code	Zertifizierung				
	EN 12365	KOMO	SKZ	Sintef	Cradle to Cradle
QL 1026	x	x			x
QL 1032	x	x			x
QL 3004	x	x			x
QL 3005	x	x		x	x
QL 3006	x	x			x
QL 3009	x	x			x
QL 3011	x	x			x
QL 3012	x	x			x
QL 3013	x	x		x	x
QL 3020	x	x			
QL 3025	x	x			x
QL 3034	x	x			x
QL 3037	x	x			x
QL 3042	x	x			x
QL 3053	x	x		x	x
QL 3054	x	x			x
QL 3056	x	x		x	x
QL 3059	x	x			x
QL 3061	x	x			x
QL 3063	x	x			x
QL 3067	x	x			x
QL 3068	x	x			x
QL 3070	x	x			x
QL 3072	x	x		x	x
QL 3073	x	x			x
QL 3074	x	x			x
QL 3076	x	x		x	x
QL 3077		x			x
QL 3078	x	x		x	x
QL 3079	x	x			x
QL 3082	x	x		x	x
QL 3091	x	x		x	x
QL 3093	x	x			x
QL 3094	x	x		x	x
QL 3095	x	x			x
QL 3096	x	x		x	x
QL 3097	x	x			x
QL 3098	x	x			x
QL 3099	x	x			x
QL 3101	x	x			x
QL 3102	x	x			x

Code	Zertifizierung				
	EN 12365	KOMO	SKZ	Sintef	Cradle to Cradle
QL 3104	x	x		x	x
QL 3106	x	x			x
QL 3109	x	x			x
QL 3110	x				x
QL 3111	x	x			x
QL 3113		x			x
QL 3116	x	x			x
QL 3117	x	x			x
QL 3118	x	x		x	x
QL 3121	x	x			x
QL 3122	x	x			x
QL 3124	x	x			x
QL 3126	x	x			x
QL 3128	x	x		x	x
QL 3131	x	x			x
QL 3138	x				x
QL 3139	x	x			x
QL 3140	x	x			x
QL 3141	x	x			x
QL 3143	x	x		x	x
QL 3147	x	x		x	x
QL 3150	x	x			
QL 3151	x	x			x
QL 3152	x				
QL 4465	x	x	x <sup>1</sup>		x
QL 45	x	x	x <sup>1</sup>		
QL 46105	x		x <sup>1</sup>		x
QL 46800	x		x <sup>1</sup>		x
QL 48400	x	x	x <sup>1</sup>		x
QL 48510	x	x	x <sup>1</sup>		x
QL 48650	x	x	x <sup>1</sup>		x
QL 4870	x	x	x <sup>1</sup>		x
QL 48700	x	x	x <sup>1</sup>		x
QL 48750	x	x	x <sup>1</sup>		x
QL 48800	x	x	x <sup>1</sup>		x
QL 48950	x	x	x <sup>1</sup>		x
QL 50	x	x			x
QL 55	x	x			x
QL 5570	x	x	x <sup>1</sup>	x	x
QL 5626	x	x			
QL 5694	x	x			x

Code	Zertifizierung				
	EN 12365	KOMO	SKZ	Sintef	Cradle to Cradle
QL 57700	x	x	x <sup>1</sup>		x
QL 5878	x	x	x <sup>1</sup>		x
QL 60	x	x			x
QL 6571	x	x	x <sup>1</sup>		x
QL 69400	x	x	x <sup>1</sup>		x
QL 69510	x	x	x <sup>1</sup>		x
QL 69650	x	x	x <sup>1</sup>		x
QL 69700	x	x	x <sup>1</sup>		x
QL 69750	x	x	x <sup>1</sup>		x
QL 69800	x	x	x <sup>1</sup>		x
QL 6991	x	x	x <sup>1</sup>		x
QL 69950	x	x	x <sup>1</sup>		x
QL 7000	x	x			x
QL 70012	x				
QL 70013	x				
QL 70014	x				
QL 7032	x	x	x <sup>1</sup>		x
QL 7066	x	x	x <sup>1</sup>		x
QL 7307	x	x	x <sup>1</sup>		x
QL 836	x	x	x <sup>1</sup>		x
QL 9005	x	x	x <sup>1</sup>		x
QL 9100	x	x	x <sup>1</sup>		x
QL 9111	x	x			x
QL 9112	x	x	x <sup>1</sup>		x
QL 9154	x	x	x <sup>1</sup>		x
QL 9171	x				
QL 9257	x	x	x <sup>1</sup>		x
QL 9480					
QL 9489	x	x		x	x
QL 9536	x	x	x <sup>1</sup>		
QL 9596	x	x	x <sup>1</sup>		
QL 9646	x	x	x <sup>1</sup>	x	x
QL 9608	x	x	x <sup>1</sup>		
QL 9613	x	x	x <sup>1</sup>		
QL 9688	x	x	x <sup>1</sup>		x
QL 9898	x	x	x <sup>1</sup>		x
QL 9926	x	x	x <sup>1</sup>		x
QL 9928	x	x	x <sup>1</sup>		x
QL 9985	x	x			x

<sup>1</sup>Q-LON Dichtungsmaterial wurde in den Farben weiß, silbergrau und schwarz vom SKZ auf die Eignung für Kunststofffenster getestet

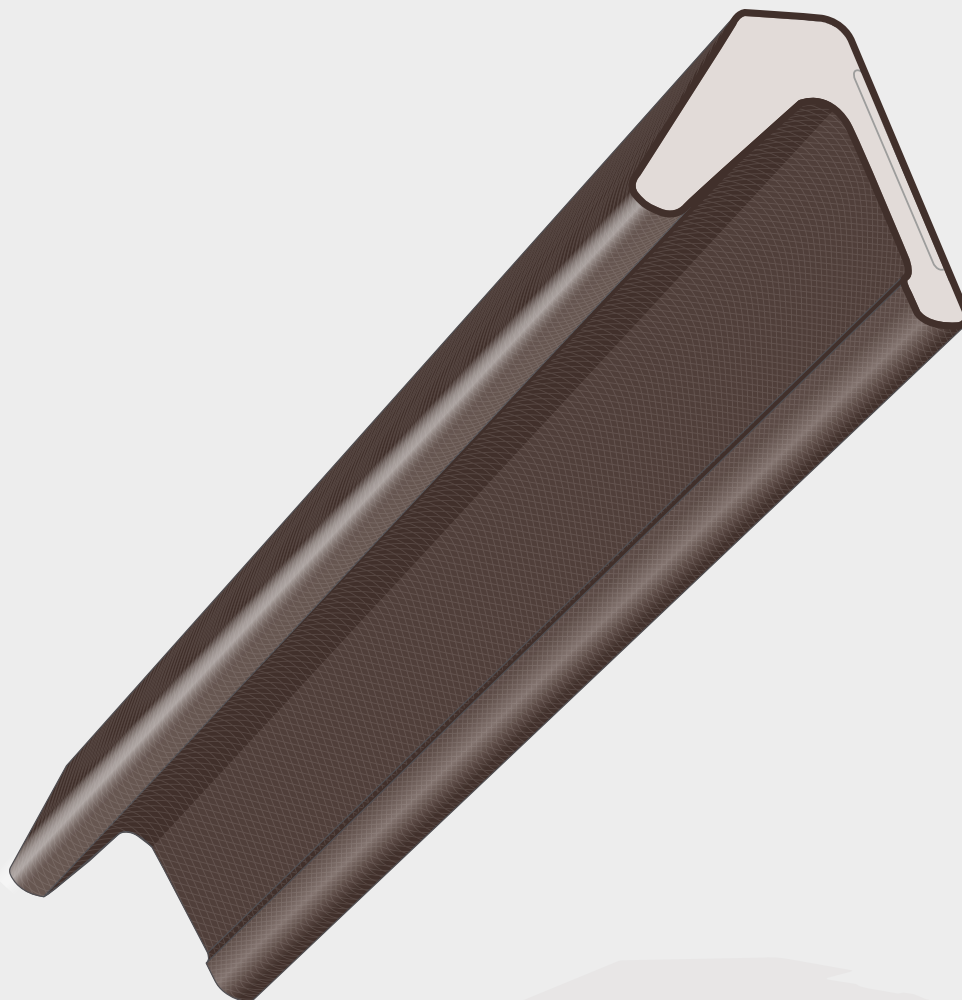

# Universal

Anwendung auf allen Oberflächen

Befestigung durch werkseitig angebrachtes doppelseitiges Klebeband.

Alternative Fixierungsmöglichkeiten: Klebeband, Heißkleber, Heftpistole.

<b>QL 1026</b>	2Q000	
Breite: 12,0		
Höhe: 4,0		
Falzbreite: 12,0		
Dichtungsspalt: 1,0- 3,0		
Packmaß: 250 m x 2 500 m x 2		
<b>Universell mit und ohne Kleber</b>		
<b>W26276</b>		
Cradle to Cradle Certified® Bronze		

<b>QL 1032</b>	2Q007	
Breite: 12,0		
Höhe: 7,0		
Falzbreite: 12,0		
Dichtungsspalt: 2,0- 6,0		
Packmaß: 250 m x 2 500 m x 2		
<b>Universell mit und ohne Kleber</b>		
<b>W35276</b>		
Cradle to Cradle Certified® Bronze		

<b>QL 3042</b>	2Q098
Breite: 11,2 Höhe: 6,5 Falzbreite: 11,0 Dichtungsspalt: 3,0- 5,5 Packmaß: 400 m x 2	
<b>Universell ohne Kleber</b>	
<b>W24276</b>	
<b>Cradle to Cradle Certified® Bronze</b>	

<b>QL 3059</b>	2Q119
Breite: 10,8 Höhe: 8,7 Falzbreite: 11,0 Dichtungsspalt: 3,0- 5,5 Packmaß: 300 m x 2	
<b>Universell ohne Kleber</b>	
<b>W33266</b>	
<b>Cradle to Cradle Certified® Bronze</b>	

<b>QL 3061</b>	2Q140
Breite: 15,0 Höhe: 12,0 Falzbreite: 15,0 Dichtungsspalt: 5,0- 10,0 Packmaß: 250 m x 2	
<b>Universell ohne Kleber</b>	
<b>W33266</b>	
<b>Cradle to Cradle Certified® Bronze</b>	

<b>QL 3116</b>	2Q357
Breite: 10,8 Höhe: 8,7 Falzbreite: 11,0 Dichtungsspalt: 3,0- 5,5 Packmaß: 300 m x 2	
<b>Universell mit Kleber</b>	
<b>W34266</b>	
<b>Cradle to Cradle Certified® Bronze</b>	

<b>QL 3117</b>	2Q364
Breite: 11,2 Höhe: 6,5 Falzbreite: 11,0 Dichtungsspalt: 3,0- 5,5 Packmaß: 400 m x 2	
<b>Universell mit Kleber</b>	
<b>W23266</b>	
<b>Cradle to Cradle Certified® Bronze</b>	

<b>QL 3121</b>	2Q385
Breite: 15,0 Höhe: 11,0 Falzbreite: 15,0 Dichtungsspalt: 5,0- 10,0 Packmaß: 225 m x 2	
<b>Universell mit Kleber</b>	
<b>W32266</b>	
<b>Cradle to Cradle Certified® Bronze</b>	

<b>QL 3121 FR</b>	2Q386
<b>Fire retardant (Feuerhemmend)</b>	
Breite: 15,0 Höhe: 11,0 Falzbreite: 15,0 Dichtungsspalt: 5,0- 10,0 Packmaß: 225 m x 2	
<b>Universell mit und ohne Kleber</b>	
<b>W32266</b>	

<b>QL 3122</b>	2Q231
Breite: 7,0 Höhe: 2,2 Falzbreite: 7,0 Dichtungsspalt: 0,5- 2,0 Packmaß: 200 m x 2	
<b>Universell mit Kleber</b>	
<b>W17276</b>	
<b>Cradle to Cradle Certified® Bronze</b>	

<b>QL 3124</b>	2Q406
Breite: 6,4 Höhe: 3,7 Falzbreite: 6,0 Dichtungsspalt: 2,5- 3,5 Packmaß: 1000 m x 2	
<b>Universell mit Kleber</b>	
<b>W16276</b>	
<b>Cradle to Cradle Certified® Bronze</b>	

<b>QL 3126</b>	2Q413
Breite: 10,0 Höhe: 3,0 Falzbreite: 10,0 Dichtungsspalt: 1,0- 2,5 Packmaß: 700 m x 2	
<b>Universell mit Kleber</b>	
<b>W17276</b>	
<b>Cradle to Cradle Certified® Bronze</b>	

<b>QL 9171</b>	2Q840
Breite: 8,0 Höhe: 6,0 Falzbreite: 8,0 Dichtungsspalt: 2,5 - 5,0 Packmaß: 500 m x 2	
<b>Universell mit und ohne Kleber</b>	
<b>W25266</b>	



# Innendesign

Anwendungen auf  
Holztüren und -fenstern



<b>QL 45</b>	2Q995	
Nutbreite: <b>3,0</b> Min. Nuttiefe: <b>6,5</b> Falzbreite: <b>9,0</b> Dichtungsspalt: <b>2,0</b> Packmaß: <b>250 m x 2</b>		
<b>Türen</b>		

<b>QL 50</b>	2Q581	
Nutbreite: <b>2,7- 3,0</b> Min. Nuttiefe: <b>6,0</b> Falzbreite: <b>10,0</b> Dichtungsspalt: <b>3,0- 5,0</b> Packmaß: <b>250 m x 2</b>		
<b>Türen</b>		
Cradle to Cradle Certified® Bronze		

<b>QL 55</b>	2Q595	
Nutbreite: <b>2,7- 3,0</b> Min. Nuttiefe: <b>6,0</b> Falzbreite: <b>10,0</b> Dichtungsspalt: <b>3,0- 4,5</b> Packmaß: <b>250 m x 2</b>		
<b>Türen</b>		
W16266		
Cradle to Cradle Certified® Bronze		

<b>QL 55 FR</b>	2Q597	
<b>Fire retardant (Feuerhemmend)</b>		
Nutbreite: <b>2,7- 3,0</b> Min. Nuttiefe: <b>6,0</b> Falzbreite: <b>10,0</b> Dichtungsspalt: <b>3,0- 4,5</b> Packmaß: <b>250 m x 2</b>		
<b>Türen</b>		
W25266		

<b>QL 60</b>	2Q644	
Nutbreite: <b>2,7- 3,0</b> Min. Nuttiefe: <b>6,0</b> Falzbreite: <b>10,0</b> Dichtungsspalt: <b>3,0- 4,5</b> Packmaß: <b>250 m x 2</b>		
<b>Türen</b>		
W33266		
Cradle to Cradle Certified® Bronze		

<b>QL 836</b>	2Q777	
Nutbreite: <b>3,0- 3,2</b> Min. Nuttiefe: <b>7,5</b> Dichtungsspalt: <b>5,0- 7,5</b> Packmaß: <b>125 m x 2</b>		
<b>Türen</b>		
W15256		
Cradle to Cradle Certified® Bronze		

<b>QL 3009</b>	2Q035	
Nutbreite: <b>2,7- 3,0</b> Min. Nuttiefe: <b>6,0</b> Falzbreite: <b>11,0</b> Dichtungsspalt: <b>4,0- 7,5</b> Packmaß: <b>250 m x 2</b>		
<b>Türen</b>		<b>F</b>
W32266		
Cradle to Cradle Certified® Bronze		

<b>QL 3011</b>	2Q042	
Nutbreite: <b>2,7- 3,0</b> Min. Nuttiefe: <b>6,0</b> Dichtungsspalt: <b>3,5- 5,5</b> Packmaß: <b>250 m x 2</b>		
<b>Türen</b>		
W35276		
Cradle to Cradle Certified® Bronze		

<b>QL 3013</b>	2Q210	
Nutbreite: <b>2,7- 3,0</b> Min. Nuttiefe: <b>6,0</b> Dichtungsspalt: <b>2,0- 3,0</b> Packmaß: <b>500 m x 2</b>		
<b>Türen</b>		
W15276		
Cradle to Cradle Certified® Bronze		

<b>QL 3020</b>	2Q070	
Nutbreite: <b>2,7- 3,0</b> Min. Nuttiefe: <b>7,0</b> Falzbreite: <b>13,0</b> Dichtungsspalt: <b>3,5- 7,5</b> Packmaß: <b>125 m x 2</b>		
<b>Türen</b>		
W44266		

**C** Geeignet für Mitteldichtung

**O** Geeignet für Überschlagdichtung

**S** Geeignet für Flügelichtung

**F** Geeignet für Rahmendichtung



<b>QL 3034</b>	2Q084	
Nutbreite: <b>3,0- 3,2</b> Min. Nuttiefe: <b>8,0</b> Dichtungsspalt: <b>0,0- 1,5</b> Packmaß: <b>400 m x 2</b>		
<b>Türen</b>		
<b>W36276</b>		
<b>Cradle to Cradle Certified® Bronze</b>		

<b>QL 3037</b>	2Q091	
Nutbreite: <b>2,7- 3,0</b> Min. Nuttiefe: <b>2,7</b> Falzbreite: <b>13,0</b> Dichtungsspalt: <b>3,5- 7,5</b> Packmaß: <b>125 m x 2</b>		
<b>Türen</b>		
<b>W44266</b>		
<b>Cradle to Cradle Certified® Bronze</b>		

<b>QL 3056</b>	2Q056	
Nutbreite: <b>2,7- 3,0</b> Min. Nuttiefe: <b>6,0</b> Falzbreite: <b>9,0</b> Dichtungsspalt: <b>4,0- 7,5</b> Packmaß: <b>300 m x 2</b>		
<b>Türen</b>		
<b>W34275</b>		
<b>Cradle to Cradle Certified® Bronze</b>		

<b>QL 3070</b>	2Q175	
Nutbreite: <b>2,7- 3,0</b> Min. Nuttiefe: <b>8,0</b> Dichtungsspalt: <b>0,0- 1,5</b> Packmaß: <b>400 m x 2</b>		
<b>Türen</b>		
<b>W25266</b>		
<b>Cradle to Cradle Certified® Bronze</b>		

<b>QL 3072</b>	2Q182	
Nutbreite: <b>2,7- 3,2</b> Min. Nuttiefe: <b>6,5</b> Falzbreite: <b>10,0</b> Dichtungsspalt: <b>2,7- 4,3</b> Packmaß: <b>300 m x 2</b>		
<b>Türen</b>		
<b>W24265</b>		
<b>Cradle to Cradle Certified® Bronze</b>		

<b>QL 3073</b>	2Q189	
Nutbreite: <b>4,0- 5,0</b> Min. Nuttiefe: <b>7,5</b> Falzbreite: <b>13,0</b> Dichtungsspalt: <b>5,0- 8,0</b> Packmaß: <b>150 m x 2</b>		
<b>Türen</b>		
<b>W344275</b>		
<b>Cradle to Cradle Certified® Bronze</b>		

<b>QL 3073 FR</b>	2Q193	
<b>Fire retardant (Feuerhemmend)</b>		
Nutbreite: <b>4,0- 5,0</b> Min. Nuttiefe: <b>7,5</b> Falzbreite: <b>13,0</b> Dichtungsspalt: <b>5,0- 8,0</b> Packmaß: <b>150 m x 2</b>		
<b>Türen</b>		
<b>W344275</b>		

<b>QL 3091</b>	2Q231	
Nutbreite: <b>4,0- 5,0</b> Min. Nuttiefe: <b>7,5</b> Falzbreite: <b>15,0</b> Dichtungsspalt: <b>4,0- 8,0</b> Packmaß: <b>150 m x 2</b> <b>400 m x 1</b>		
<b>Türen</b>		
<b>W44265</b>		
<b>Cradle to Cradle Certified® Bronze</b>		

<b>QL 3091 FR</b>	2Q233	
<b>Fire retardant (Feuerhemmend)</b>		
Nutbreite: <b>4,0- 5,0</b> Min. Nuttiefe: <b>7,5</b> Falzbreite: <b>15,0</b> Dichtungsspalt: <b>4,0- 8,0</b> Packmaß: <b>150 m x 2</b> <b>400 m x 10 m x 1</b>		
<b>Türen</b>		
<b>W44265</b>		

<b>QL 3093</b>	2Q238	
Nutbreite: <b>2,7- 3,0</b> Min. Nuttiefe: <b>7,0</b> Falzbreite: <b>13,0</b> Dichtungsspalt: <b>4,0- 8,0</b> Packmaß: <b>150 m x 2</b> <b>400 m x 1</b>		
<b>Türen</b>		
<b>W44266</b>		
<b>Cradle to Cradle Certified® Bronze</b>		



# AUSGEZEICHNETES GEDÄCHTNIS

\*Prüfung gemäß der Klassifikation E 12365 an einer Auswahl von Q-LON-Dichtungen im Vergleich zu extrudierten Dichtungsprofile

Die Originalrezeptur von Q-LON ermöglicht es, dass das Dichtungsprofil nach dem Zusammendrücken **um bis zu 50 % stärker in seine ursprüngliche Form zurückkehrt** als andere extrudierte Dichtungsprofile, selbst bei extrem niedrigen Temperaturen.

**Schlegel**  
TYMAN group



<b>QL 3094</b>	2Q245	
<p>Nutbreite: 2,7- 3,2 Min. Nuttiefe: 6,5 Falzbreite: 10,0 Dichtungsspalt: 3,0- 6,0 Packmaß: 250 m x 2</p>		
<b>Türen</b>		
<b>W32265</b>		
Cradle to Cradle Certified® Bronze		

<b>QL 3099 (QL 3078 RV)</b>	2Q217	
<p>Nutbreite: 3,0- 3,3 Min. Nuttiefe: 6,0 Dichtungsspalt: 4,0- 7,5 Packmaß: 150 m x 2 300 m x 2</p>		
<b>Türen</b>		
<b>W33266</b>		
Cradle to Cradle Certified® Bronze		

<b>QL 3095</b>	2Q252	
<p>Nutbreite: 3,5- 4,0 Min. Nuttiefe: 6,5 Falzbreite: 10,0 Dichtungsspalt: 3,0- 6,0 Packmaß: 250 m x 2</p>		
<b>Türen</b>		
<b>W32275</b>		
Cradle to Cradle Certified® Bronze		

<b>QL 3102</b>	2Q294	
<p>Nutbreite: 3,7- 4,2 Min. Nuttiefe: 7,0 Falzbreite: 11,0 Dichtungsspalt: 5,0- 7,5 Packmaß: 200 m x 2</p>		
<b>Türen</b>		
<b>W33266</b>		
Cradle to Cradle Certified® Bronze		

<b>QL 3096</b>	2Q259	
<p>Nutbreite: 4,0- 5,0 Min. Nuttiefe: 7,5 Falzbreite: 12,0 Dichtungsspalt: 3,0- 6,0 Packmaß: 200 m x 2</p>		
<b>Türen</b>		
<b>W35265</b>		
Cradle to Cradle Certified® Bronze		

<b>QL 3104</b>	2Q308	
<p>Nutbreite: 4,0- 5,0 Min. Nuttiefe: 7,5 Falzbreite: 12,0 Dichtungsspalt: 5,0- 9,0 Packmaß: 200 m x 2</p>		
<b>Türen</b>		
<b>W44275</b>		
Cradle to Cradle Certified® Bronze		

<b>QL 3097</b>	2Q266	
<p>Nutbreite: 4,0- 5,0 Min. Nuttiefe: 7,5 Falzbreite: 18,0 Dichtungsspalt: 3,5- 6,0 Packmaß: 150 m x 2</p>		
<b>Türen</b>		
<b>W35266</b>		
Cradle to Cradle Certified® Bronze		

<b>QL 3106</b>	2Q152	
<p>Nutbreite: 3,5- 4,0 Min. Nuttiefe: 6,5 Falzbreite: 12,0 Dichtungsspalt: 3,0- 5,0 Packmaß: 250 m x 2</p>		
<b>Türen</b>		
<b>W25276</b>		
Cradle to Cradle Certified® Bronze		

<b>QL 3098</b>	2Q273	
<p>Nutbreite: 3,0- 4,0 Min. Nuttiefe: 7,5 Falzbreite: 14,0 Dichtungsspalt: 3,0- 6,0 Packmaß: 150 m x 2</p>		
<b>Türen</b>		
<b>W33266</b>		
Cradle to Cradle Certified® Bronze		

<b>QL 3109</b>	2Q322	
<p>Nutbreite: 4,0- 5,0 Min. Nuttiefe: 7,0 Falzbreite: 18,0 Dichtungsspalt: 5,0- 9,0 Packmaß: 100 m x 2</p>		
<b>Türen</b>		
<b>W43276</b>		
Cradle to Cradle Certified® Bronze		

A woman with long, dark hair is seen from the back, looking into an aquarium. A large, dark fish is swimming in the water, and several smaller fish are visible in the background. The scene is lit with a blue-green hue, creating a serene underwater atmosphere.

# MÜHELOSE UND PERFEKTE VERKLEBUNG

Dank der charakteristischen Weichheit und Anpassungsfähigkeit von Q-LON benötigen Fenster beim Schließen nur eine **geringe Druckkraft**. Q-LON bietet daher auch dann noch eine dichte Abdichtung, wenn sich das Fenster aufgrund von Temperaturschwankungen oder Alterung verändert.

**Schlegel**  
TYMAN group

<b>QL 3109 FR</b>	2Q323
<b>Fire retardant (Feuerhemmend)</b>	
Nutbreite: <b>4,0- 5,0</b> Min. Nuttiefe: <b>7,0</b> Falzbreite: <b>18,0</b> Dichtungsspalt: <b>5,0- 9,0</b> Packmaß: <b>100 m x 2</b> <b>400 m x 1</b>	
<b>Türen</b>	
<b>W43276</b>	

<b>QL 3110</b>	2Q329
Nutbreite: <b>3,5 -4,0</b> Min. Nuttiefe: <b>6,5</b> Falzbreite: <b>12,0</b> Dichtungsspalt: <b>3,5- 4,0</b> Packmaß: <b>150 m x 2</b>	
<b>Türen</b>	
<b>W25266</b>	
<b>Cradle to Cradle Certified® Bronze</b>	

<b>QL 3113</b>	2Q343
Nutbreite: <b>3,5 -4,0</b> Min. Nuttiefe: <b>7,0</b> Falzbreite: <b>12,0</b> Dichtungsspalt: <b>4,0- 7,5</b> Packmaß: <b>200 m x 2</b>	
<b>Türen</b>	
<b>W35266</b>	
<b>Cradle to Cradle Certified® Bronze</b>	

<b>QL 3113 FR</b>	2Q345
<b>Fire retardant (Feuerhemmend)</b>	
Nutbreite: <b>3,5 -4,0</b> Min. Nuttiefe: <b>7,0</b> Falzbreite: <b>12,0</b> Dichtungsspalt: <b>4,0- 7,5</b> Packmaß: <b>200 m x 2</b>	
<b>Türen</b>	
<b>W35266</b>	

<b>QL 3128</b>	2Q420
Nutbreite: <b>2,7- 3,0</b> Min. Nuttiefe: <b>7,0</b> Dichtungsspalt: <b>4,0- 7,5</b> Packmaß: <b>300 m x 2</b>	
<b>Türen</b>	
<b>W32265</b>	
<b>Cradle to Cradle Certified® Bronze</b>	

<b>QL 3131 (QL 3070 RV)</b>	2Q427
Nutbreite: <b>2,7- 3,0</b> Min. Nuttiefe: <b>8,0</b> Dichtungsspalt: <b>0,0- 1,5</b> Packmaß: <b>400 m x 2</b>	
<b>Türen</b>	
<b>W25266</b>	
<b>Cradle to Cradle Certified® Bronze</b>	

<b>QL 3138</b>	2Q462
Nutbreite: <b>2,7- 3,2</b> Min. Nuttiefe: <b>6,0</b> Falzbreite: <b>10,0</b> Dichtungsspalt: <b>3,0- 4,5</b> Packmaß: <b>250 m x 2</b>	
<b>Türen</b>	
<b>W25276</b>	
<b>Cradle to Cradle Certified® Bronze</b>	

<b>QL 3139 (QL 3118 RV)</b>	2Q371
Nutbreite: <b>3,0- 3,3</b> Min. Nuttiefe: <b>7,0</b> Dichtungsspalt: <b>3,0- 7,5</b> Packmaß: <b>300 m x 2</b>	
<b>Türen</b>	
<b>W31276</b>	
<b>Cradle to Cradle Certified® Bronze</b>	

<b>QL 3150</b>	2Q500
Nutbreite: <b>3,0</b> Min. Nuttiefe: <b>6,5</b> Falzbreite: <b>12,0</b> Dichtungsspalt: <b>3,5- 6,0</b> Packmaß: <b>250 m x 2</b>	
<b>Fenster</b>	
<b>W33266</b>	

<b>QL 3152</b>	2Q502
Nutbreite: <b>3,0</b> Min. Nuttiefe: <b>6,5</b> Falzbreite: <b>14/15</b> Dichtungsspalt: <b>3,5- 6,0</b> Packmaß: <b>150 m x 2</b>	
<b>Türen</b>	
<b>W33266</b>	

<b>QL 5626</b>	2Q609	
Nutbreite: 2,7- 3,0 Min. Nuttiefe: 6,0 Dichtungsspalt: 4,7- 7,5 Packmaß: 300 m x 2		
<b>Türen</b>		
<b>W33256</b>		

<b>QL 5694</b>	2Q616	
Nutbreite: 2,7- 3,0 Min. Nuttiefe: 6,0 Dichtungsspalt: 6,0- 11,0 Packmaß: 200 m x 2		
<b>Türen</b>		
<b>W43266</b>		
<b>Cradle to Cradle Certified® Bronze</b>		

<b>QL 5878</b>	2Q630	
Nutbreite: 2,7- 3,0 Min. Nuttiefe: 6,0 Falzbreite: 10,0 Dichtungsspalt: 3,2- 4,9 Packmaß: 250 m x 2		
<b>Fenster</b>	<b>F</b>	
<b>W25246</b>		
<b>Cradle to Cradle Certified® Bronze</b>		

<b>QL 7000</b>	2Q749	
Nutbreite: 2,7- 3,0 Min. Nuttiefe: 6,0 Falzbreite: 13,0 Dichtungsspalt: 4,0- 10,8 Packmaß: 175 m x 2		
<b>Türen</b>		
<b>W52266</b>		
<b>Cradle to Cradle Certified® Bronze</b>		

<b>QL 7066</b>	2Q763	
Nutbreite: 2,7- 3,0 Min. Nuttiefe: 6,0 Falzbreite: 10,0 Dichtungsspalt: 4,8- 7,7 Packmaß: 400 m x 2		
<b>Türen</b>		
<b>W33266</b>		
<b>Cradle to Cradle Certified® Bronze</b>		

<b>QL 9111</b>	2Q8122	
Nutbreite: 3,0- 3,3 Min. Nuttiefe: 6,0 Dichtungsspalt: 4,8- 7,9 Packmaß: 300 m x 2		
<b>Türen</b>		
<b>W34266</b>		
<b>Cradle to Cradle Certified® Bronze</b>		

<b>QL 9480</b>	2Q812	
Nutbreite: 2,7- 3,0 Min. Nuttiefe: 6,0 Dichtungsspalt: 3,5- 7,0 Packmaß: 400 m x 1		
<b>Türen</b>		

<b>QL 9608</b>	2Q288	
Nutbreite: 3,0 Min. Nuttiefe: 6,5 Falzbreite: 20,0 Dichtungsspalt: 4,0- 7,0 Packmaß: 150 m x 2		
<b>Türen</b>		
<b>W33276</b>		

<b>QL 9613</b>	2Q885	
Nutbreite: 3,0 Min. Nuttiefe: 6,5 Falzbreite: 18,0 Dichtungsspalt: 4,0- 7,0 Packmaß: 150 m x 2		
<b>Türen</b>		
<b>W33276</b>		

<b>QL 9985</b>	2Q959	
Nutbreite: 2,7- 3,0 Min. Nuttiefe: 6,0 Falzbreite: 10,0 Dichtungsspalt: 3,0- 6,5 Packmaß: 250 m x 2		
<b>Türen</b>		
<b>W35276</b>		
<b>Cradle to Cradle Certified® Bronze</b>		

<b>QL 70014</b>	2Q752	
Nutbreite: 4,0 Min. Nuttiefe: 7,0 Falzbreite: 8,0 Dichtungsspalt: 4,1- 7,0 Packmaß: 250 m x 2		
<b>Fenster</b>		
<b>W34276</b>		



Q-LON

Bürste

Extrudiert

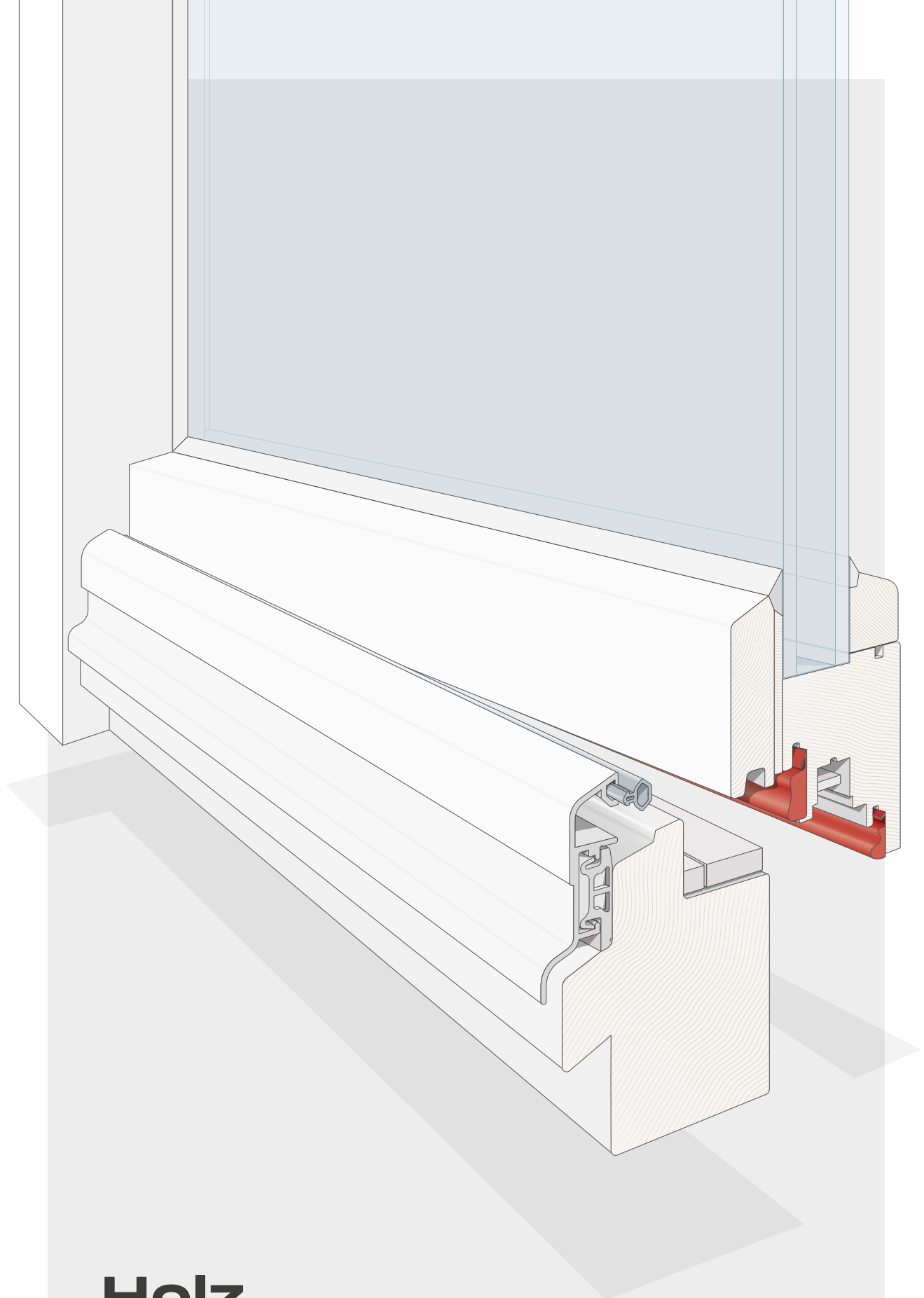

# Holz

Holzfensteranwendungen

<b>QL 3004</b>	2Q014	
Nutbreite: 2,7- 3,0 Min. Nuttiefe: 6,0 Falzbreite: 10,5 Dichtungsspalt: 3,0- 5,0 Packmaß: 350 m x 2		
<b>Fenster</b>	<b>F</b>	
<b>W26276</b>		
Cradle to Cradle Certified® Bronze		

<b>QL 3013</b>	2Q210	
Nutbreite: 2,7- 3,0 Min. Nuttiefe: 6,0 Falzbreite: 8,0 Dichtungsspalt: 2,0- 3,0 Packmaß: 500 m x 2		
<b>Fenster</b>	<b>F S</b>	
<b>W15276</b>		
Cradle to Cradle Certified® Bronze		

<b>QL 3005</b>	2Q021	
Nutbreite: 2,7- 3,0 Min. Nuttiefe: 6,0 Falzbreite: 8,0 Dichtungsspalt: 3,4- 5,4 Packmaß: 300 m x 2		
<b>Fenster</b>	<b>F</b>	
<b>W35266</b>		
Cradle to Cradle Certified® Bronze		

<b>QL 3025 (QL 3004 RV)</b>	2Q014	
Nutbreite: 2,7- 3,0 Min. Nuttiefe: 6,0 Falzbreite: 10,5 Dichtungsspalt: 3,0- 5,0 Packmaß: 350 m x 2		
<b>Fenster</b>	<b>F</b>	
<b>W25266</b>		
Cradle to Cradle Certified® Bronze		

<b>QL 3006</b>	2Q028	
Nutbreite: 2,7- 3,0 Min. Nuttiefe: 6,0 Falzbreite: 13,0 Dichtungsspalt: 5,0- 13,0 Packmaß: 2,1 m x 150		
<b>Fenster</b>	<b>F</b>	
<b>W62276</b>		
Cradle to Cradle Certified® Bronze		

<b>QL 3034</b>	2Q084	
Nutbreite: 2,7- 3,0 Min. Nuttiefe: 8,0 Falzbreite: 8,5 Dichtungsspalt: 0,0- 1,5 Packmaß: 400 m x 2		
<b>Fenster</b>	<b>O S</b>	
<b>W36276</b>		
Cradle to Cradle Certified® Bronze		

<b>QL 3011</b>	2Q042	
Nutbreite: 2,7- 3,0 Min. Nuttiefe: 6,0 Falzbreite: 10,0 Dichtungsspalt: 3,5- 5,5 Packmaß: 250 m x 2		
<b>Fenster</b>	<b>F</b>	
<b>W35276</b>		
Cradle to Cradle Certified® Bronze		

<b>QL 3037</b>	2Q091	
Nutbreite: 2,7- 3,0 Min. Nuttiefe: 6,0 Falzbreite: 10,0 Dichtungsspalt: 3,5- 5,6 Packmaß: 200 m x 2		
<b>Fenster</b>	<b>F</b>	
<b>W35266</b>		
Cradle to Cradle Certified® Bronze		

<b>QL 3012</b>	2Q049	
Nutbreite: 2,7- 3,0 Min. Nuttiefe: 6,0 Falzbreite: 11,0 Dichtungsspalt: 4,0- 6,5 Packmaß: 200 m x 2		
<b>Fenster</b>	<b>F</b>	
<b>W45276</b>		
Cradle to Cradle Certified® Bronze		

<b>QL 3053</b>	2Q105	
Nutbreite: 4,0- 5,0 Min. Nuttiefe: 7,5 Falzbreite: 12,0 Dichtungsspalt: 4,5- 6,0 Packmaß: 200 m x 2		
<b>Fenster</b>	<b>C S</b>	
<b>W35266</b>		
Cradle to Cradle Certified® Bronze		

**C** Geeignet für Mitteldichtung

**O** Geeignet für Überschlagdichtung

**S** Geeignet für Flügelichtung

**F** Geeignet für Rahmendichtung



<b>QL 3054</b>	2Q112
Nutbreite: 2,8- 3,2 Min. Nuttiefe: 5,5 Falzbreite: 10,0 Dichtungsspalt: 4,0- 6,0 Packmaß: 250 m x 2	
Fenster	O
W35276	
Cradle to Cradle Certified® Bronze	

<b>QL 3063</b>	2Q147
Nutbreite: 4,0- 5,0 Min. Nuttiefe: 7,5 Falzbreite: 12,0 Dichtungsspalt: 5,5- 7,5 Packmaß: 200 m x 2	
Fenster	C S
W36266	
Cradle to Cradle Certified® Bronze	

<b>QL 3063 FR</b>	2Q149
<b>Fire retardant (Feuerhemmend)</b>	
Nutbreite: 4,0- 5,0 Min. Nuttiefe: 7,5 Falzbreite: 12,0 Dichtungsspalt: 5,5- 7,5 Packmaß: 200 m x 2	
Fenster	C S
W36266	

<b>QL 3067</b>	2Q161
Nutbreite: 4,0- 5,0 Min. Nuttiefe: 7,5 Falzbreite: 12,0 Dichtungsspalt: 4,0- 6,0 Packmaß: 200 m x 2	
Fenster	C S
W25266	
Cradle to Cradle Certified® Bronze	

<b>QL 3068</b>	2Q168
Nutbreite: 3,4- 4,2 Min. Nuttiefe: 6,5 Falzbreite: 11,0 Dichtungsspalt: 4,5- 6,5 Packmaß: 200 m x 2	
Fenster	C S
W35275	
Cradle to Cradle Certified® Bronze	

<b>QL 3072</b>	2Q182
Nutbreite: 2,7- 3,2 Min. Nuttiefe: 6,5 Falzbreite: 10,0 Dichtungsspalt: 2,7- 4,3 Packmaß: 300 m x 2	
Fenster	C S
W24265	
Cradle to Cradle Certified® Bronze	

<b>QL 3074</b>	2Q196
Nutbreite: 2,7- 3,2 Min. Nuttiefe: 6,5 Falzbreite: 8,5 Dichtungsspalt: 3,5- 5,5 Packmaß: 300 m x 2	
Fenster	F
W22276	
Cradle to Cradle Certified® Bronze	

<b>QL 3076</b>	2Q203
Nutbreite: 3,0- 3,5 Min. Nuttiefe: 6,0 Falzbreite: 10,0 Dichtungsspalt: 3,0- 6,0 Packmaß: 250 m x 2	
Fenster	F
W34266	
Cradle to Cradle Certified® Bronze	

<b>QL 3077 (QL 3013 RV)</b>	2Q210
Nutbreite: 2,7- 3,0 Min. Nuttiefe: 6,0 Falzbreite: 8,0 Dichtungsspalt: 2,0- 3,0 Packmaß: 500 m x 2	
Fenster	F S
W36266	
Cradle to Cradle Certified® Bronze	

<b>QL 3078</b>	2Q217
Nutbreite: 3,0- 3,3 Min. Nuttiefe: 6,0 Falzbreite: 10,5 Dichtungsspalt: 4,0- 7,5 Packmaß: 250 m x 2 300 m x 2	
Fenster	F
W34266	
Cradle to Cradle Certified® Bronze	



<b>QL 3079</b>	2Q224	
Nutbreite: 3,2- 4,0 Min. Nuttiefe: 6,5 Falzbreite: 10,0 Dichtungsspalt: 2,7- 4,3 Packmaß: 300 m x 2		
<b>Fenster</b>	<b>F S</b>	
<b>W24266</b>		
Cradle to Cradle Certified® Bronze		

<b>QL 3128</b>	2Q420	
Nutbreite: 2,7- 3,0 Min. Nuttiefe: 7,0 Falzbreite: 9,0 Dichtungsspalt: 4,0- 7,5 Packmaß: 300 m x 2		
<b>Fenster</b>	<b>F</b>	
<b>W32265</b>		
Cradle to Cradle Certified® Bronze		

<b>QL 3082</b>	2Q308	
Nutbreite: 2,7- 3,2 Min. Nuttiefe: 5,0 Falzbreite: 8,0 Dichtungsspalt: 3,0- 5,0 Packmaß: 250 m x 2		
<b>Fenster</b>	<b>F</b>	
<b>W35275</b>		
Cradle to Cradle Certified® Bronze		

<b>QL 3131 (QL 3070 RV)</b>	2Q427	
Nutbreite: 2,7- 3,0 Min. Nuttiefe: 8,0 Falzbreite: 8,0 Dichtungsspalt: 0,0- 1,5 Packmaß: 400 m x 2		
<b>Fenster</b>	<b>O</b>	
<b>W25266</b>		
Cradle to Cradle Certified® Bronze		

<b>QL 3101</b>	2Q021	
Nutbreite: 2,7- 3,2 Min. Nuttiefe: 7,0 Falzbreite: 13,0 Dichtungsspalt: 3,5- 6,0 Packmaß: 200 m x 2		
<b>Fenster</b>	<b>C</b>	
<b>W35276</b>		
Cradle to Cradle Certified® Bronze		

<b>QL 3140</b>	2Q476	
Nutbreite: 4,0- 5,0 Min. Nuttiefe: 7,5 Falzbreite: 15,0 Dichtungsspalt: 4,0- 6,5 Packmaß: 200 m x 2		
<b>Fenster</b>	<b>C</b>	
<b>W35266</b>		
Cradle to Cradle Certified® Bronze		

<b>QL 3111</b>	2Q336	
Nutbreite: 3,5- 4,0 Min. Nuttiefe: 7,0 Falzbreite: 12,0 Dichtungsspalt: 3,5- 4,0 Packmaß: 200 m x 2		
<b>Fenster</b>	<b>C S</b>	
<b>W35256</b>		
Cradle to Cradle Certified® Bronze		

<b>QL 3141</b>	2Q483	
Nutbreite: 2,7- 3,2 Min. Nuttiefe: 5,5 Falzbreite: 12,0 Dichtungsspalt: 4,0- 6,5 Packmaß: 300 m x 2		
<b>Fenster</b>	<b>C O</b>	
<b>W35255</b>		
Cradle to Cradle Certified® Bronze		

<b>QL 3118</b>	2Q371	
Nutbreite: 3,0- 3,3 Min. Nuttiefe: 7,0 Falzbreite: 9,0 Dichtungsspalt: 3,0- 7,5 Packmaß: 300 m x 2		
<b>Fenster</b>	<b>F</b>	
<b>W31276</b>		
Cradle to Cradle Certified® Bronze		

<b>QL 3143</b>	2Q490	
Nutbreite: 2,7- 3,0 Min. Nuttiefe: 6,0 Falzbreite: 10,5 Dichtungsspalt: 3,0- 5,0 Packmaß: 350 m x 2		
<b>Fenster</b>		
<b>W26275</b>		
Cradle to Cradle Certified® Bronze		

**F** Geeignet für Rahmendichtung   
 **S** Geeignet für Flügelichtung   
 **O** Geeignet für Überschlachtung   
 **C** Geeignet für Mitteldichtung



<b>QL 3147</b> <b>(QL 3076 RV)</b>	2Q203
Nutbreite: <b>3,0- 3,5</b> Min. Nuttiefe: <b>6,0</b> Falzbreite: <b>10,0</b> Dichtungsspalt: <b>3,0- 6,0</b> Packmaß: <b>250 m x 2</b>	
<b>Fenster</b>	
<b>W34266</b>	
<b>Cradle to Cradle Certified® Bronze</b>	

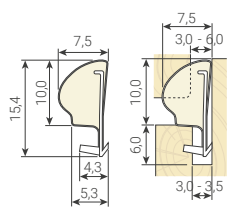

**C** Geeignet für Mitteldichtung

**O** Geeignet für Überschlagdichtung

**S** Geeignet für Flügelabdichtung

**F** Geeignet für Rahmendichtung

# HERVORRAGENDE GERÄUSCHDÄMMUNG

\*Prüfung gemäß UNI EN ISO 10140-2 an einer Auswahl von Q-LON-Dichtungen im Vergleich zu extrudierten Dichtungsprofilen.

Außergewöhnliche  
**Schalldämmleistung** dank hoher  
Kompressionsfähigkeit.  
**Bis zu 4 dB\* Lärmreduzierung**  
im Vergleich zu extrudierten  
Dichtungsprofilen.

**Schlegel**

TYMAN group



Q-LON

Bürste

Extrudiert

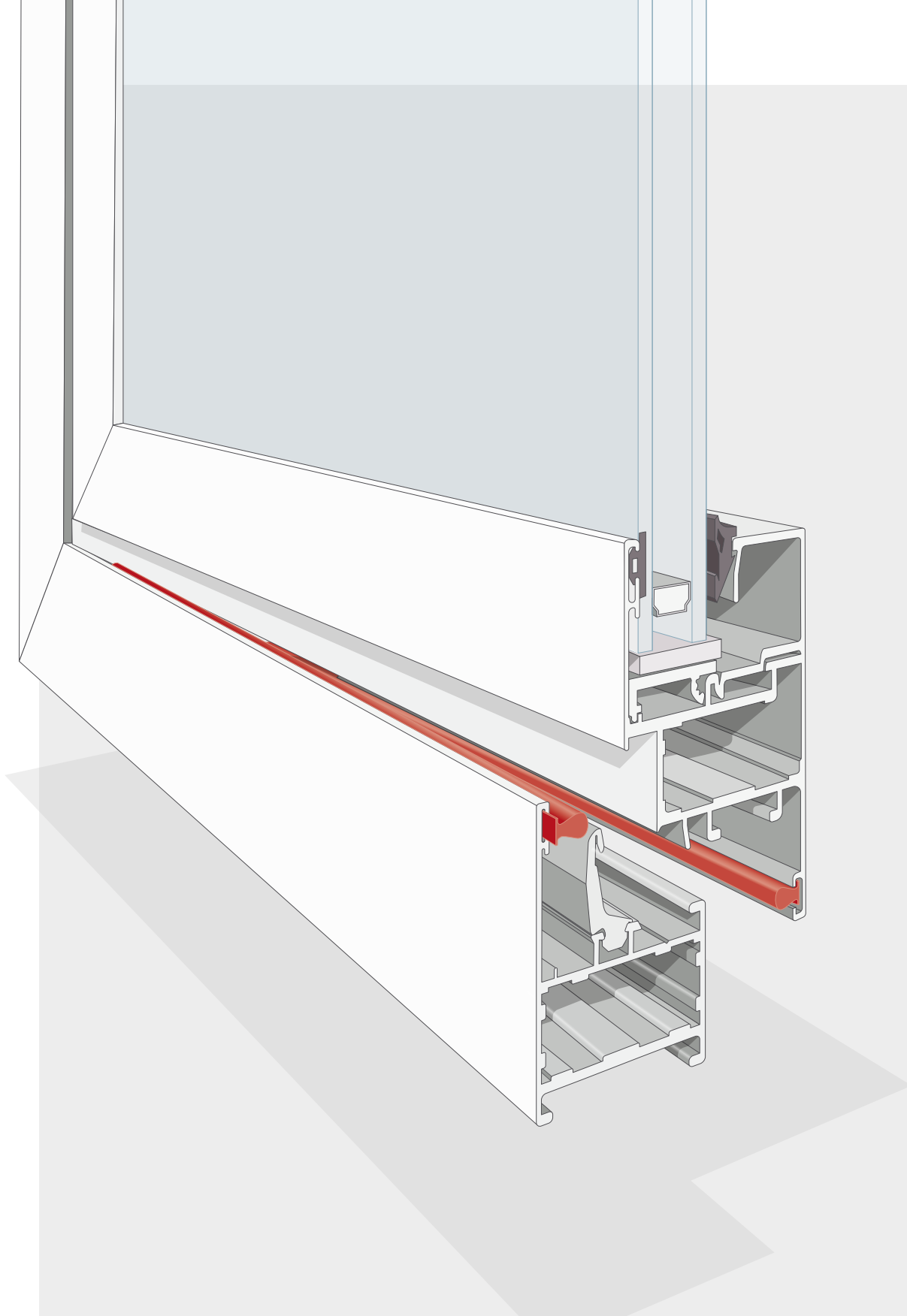

# Aluminium

Anwendungen auf  
Aluminiumtüren und -fenstern

<b>QL 4636</b>	2Q512
Nutöffnung: 3,2 Min. Nuttiefe: 2,3 Dichtungsspalt: 1,0- 2,5 Packmaß: 300 m x 2	
<b>Fenster / sonstiges T-Nut Typ A (5,3)</b>	
Cradle to Cradle Certified® Bronze	

<b>QL 4870</b>	2Q517
Nutöffnung: 3,2 Min. Nuttiefe: 2,3 Dichtungsspalt: 2,5- 4,0 Packmaß: 250 m x 2	
<b>Fenster / Türen / sonstiges T-Nut Typ A (5,3)</b>	
W23266	
Cradle to Cradle Certified® Bronze	

<b>QL 6970</b>	2Q693
Nutöffnung: 4,6 Min. Nuttiefe: 2,3 Dichtungsspalt: 2,5- 4,0 Packmaß: 250 m x 2	
<b>Fenster / Türen / sonstiges T-Nut Typ C (7,5)</b>	
Cradle to Cradle Certified® Bronze	

<b>QL 46105</b>	2Q529
Nutöffnung: 3- 3,2 Nutbreite: 5- 5,6 Dichtungsspalt: 5- 5,6 Packmaß: 250 m x 2	
<b>Überschlagdichtung</b>	
W36276	
Cradle to Cradle Certified® Bronze	

<b>QL 46800</b>	2Q577
Nutöffnung: 2,6- 3,2 Nutbreite: 5- 5,6 Dichtungsspalt: 3- 3,5 Packmaß: 250 m x 2	
<b>Überschlagdichtung</b>	
W25266	
Cradle to Cradle Certified® Bronze	

<b>QL 48100</b>	2Q516
Nutöffnung: 3,2 Min. Nuttiefe: 2,3 Dichtungsspalt: 5,5- 7,0 Packmaß: 250 m x 2	
<b>Fenster / Türen / sonstiges T-Nut Typ A (5,3)</b>	
Cradle to Cradle Certified® Bronze	

<b>QL 48400</b>	2Q518
Nutöffnung: 3,2 Nuttiefe: 2,3 Dichtungsspalt: 0,5- 1,5 Packmaß: 200 m x 2 700 m x 2 900 m x 2	
<b>Fenster / sonstiges T-Nut Typ A (5,3)</b>	
W16266	
Cradle to Cradle Certified® Bronze	

<b>QL 48510</b>	2Q532
Nutöffnung: 3,2 Nuttiefe: 2,3 Dichtungsspalt: 1,1- 2,4 Packmaß: 200 m x 2 500 m x 2 900 m x 2	
<b>Fenster / sonstiges T-Nut Typ A (5,3)</b>	
W15256	
Cradle to Cradle Certified® Bronze	

<b>QL 48650</b>	2Q539
Nutöffnung: 3,2 Nuttiefe: 2,3 Dichtungsspalt: 1,8- 3,4 Packmaß: 200 m x 2 500 m x 2 800 m x 2	
<b>Fenster / sonstiges T-Nut Typ A (5,3)</b>	
W25256	
Cradle to Cradle Certified® Bronze	

<b>QL 48650 FR</b>	2Q536
<b>Fire retardant</b>	
Nutöffnung: 3,2 Nuttiefe: 2,3 Dichtungsspalt: 1,8- 3,4 Packmaß: 500 m x 2	
<b>Fenster / sonstiges T-Nut Typ A (5,3)</b>	
W25256	



<b>QL 48700</b>	2Q546	
Nutöffnung: 3,2 Nuttiefe: 2,3 Dichtungsspalt: 2,5- 6,0 Packmaß: 250 m x 2		
<b>Fenster / Türen / sonstiges T-Nut Typ A (5,3)</b>		
<b>W15256</b>		
<b>Cradle to Cradle Certified® Bronze</b>		

<b>QL 48750</b>	2Q553	
Nutöffnung: 3,2 Nuttiefe: 2,3 Dichtungsspalt: 2,7- 4,6 Packmaß: 200 m x 2 600 m x 2		
<b>Fenster / sonstiges T-Nut Typ A (5,3)</b>		
<b>W25266</b>		
<b>Cradle to Cradle Certified® Bronze</b>		

<b>QL 48750 FR</b>	2Q554	
<b>Fire retardant</b>		
Nutöffnung: 3,2 Nuttiefe: 2,3 Dichtungsspalt: 2,7- 4,6 Packmaß: 600 m x 2		
<b>Fenster / sonstiges T-Nut Typ A (5,3)</b>		
<b>W25266</b>		

<b>QL 48800</b>	2Q560	
Nutöffnung: 3,2 Nuttiefe: 2,3 Dichtungsspalt: 2,5- 7,0 Packmaß: 250 m x 2		
<b>Fenster / Türen / sonstiges T-Nut Typ A (5,3)</b>		
<b>W34276</b>		
<b>Cradle to Cradle Certified® Bronze</b>		

<b>QL 48950</b>	2Q567	
Nutöffnung: 3,2 Nuttiefe: 2,3 Dichtungsspalt: 4,0- 6,5 Packmaß: 200 m x 2 500 m x 2		
<b>Fenster / Türen / sonstiges T-Nut Typ A (5,3)</b>		
<b>W34266</b>		
<b>Cradle to Cradle Certified® Bronze</b>		

<b>QL 57700</b>	2Q623	
Nutöffnung: 3,8 Nuttiefe: 2,3 Dichtungsspalt: 2,3- 4,0 Packmaß: 200 m x 2		
<b>Fenster / sonstiges T-Nut Typ B (6,3)</b>		
<b>W25266</b>		
<b>Cradle to Cradle Certified® Bronze</b>		

<b>QL 69100</b>	2Q694	
Nutöffnung: 4,6 Min. Nuttiefe: 2,3 Dichtungsspalt: 5,5- 7,0 Packmaß: 250 m x 2		
<b>Fenster / Türen / sonstiges T-Nut Typ C (7,5)</b>		
<b>W33276</b>		
<b>Cradle to Cradle Certified® Bronze</b>		

<b>QL 69400</b>	2Q697	
Nutöffnung: 4,6 Nuttiefe: 2,3 Dichtungsspalt: 0,5- 1,5 Packmaß: 700 m x 2 900 m x 2		
<b>Fenster / sonstiges T-Nut Typ C (7,5)</b>		
<b>W15256</b>		
<b>Cradle to Cradle Certified® Bronze</b>		

<b>QL 69510</b>	2Q707	
Nutöffnung: 4,6 Nuttiefe: 2,3 Dichtungsspalt: 1,1- 2,4 Packmaß: 700 m x 2		
<b>Fenster / sonstiges T-Nut Typ C (7,5)</b>		
<b>W15246</b>		
<b>Cradle to Cradle Certified® Bronze</b>		

<b>QL 69650</b>	2Q714	
Nutöffnung: 4,6 Nuttiefe: 2,3 Dichtungsspalt: 1,8- 3,4 Packmaß: 200 m x 2 400 m x 2 600 m x 2		
<b>Fenster / sonstiges T-Nut Typ C (7,5)</b>		
<b>W15266</b>		
<b>Cradle to Cradle Certified® Bronze</b>		

<b>QL 69700</b>	2Q990
Nutöffnung: 4,6 Min. Nuttiefe: 2,3 Dichtungsspalt: 2,5- 6,0 Packmaß: 250 m x 2	
Fenster / Türen / sonstiges <b>T-Nut Typ C (7,5)</b>	
<b>W33266</b>	
Cradle to Cradle Certified® Bronze	

<b>QL 70012</b>	2Q943
Nutöffnung: 4,6 Nuttiefe: 7,5 Dichtungsspalt: 4,5- 8,5 Packmaß: 250 m x 2	
Fenster / Türen / sonstiges <b>T-Nut Typ C (7,5)</b>	
<b>W32266</b>	

<b>QL 69750</b>	2Q721
Nutöffnung: 4,6 Nuttiefe: 2,3 Dichtungsspalt: 2,7- 4,6 Packmaß: 200 m x 2 500 m x 2	
Fenster / sonstiges <b>T-Nut Typ C (7,5)</b>	
<b>W24266</b>	
Cradle to Cradle Certified® Bronze	

<b>QL 70013</b>	2Q936
Nutöffnung: 3,2 Nuttiefe: 5,3 Dichtungsspalt: 4,5- 8,5 Packmaß: 250 m x 2	
Fenster / Türen / sonstiges <b>T-Nut Typ C (7,5)</b>	
<b>W32266</b>	

<b>QL 69800</b>	2Q728
Nutöffnung: 4,6 Nuttiefe: 2,3 Dichtungsspalt: 2,5- 7,0 Packmaß: 250 m x 2	
Fenster / Türen / sonstiges <b>T-Nut Typ C (7,5)</b>	
<b>W34266</b>	
Cradle to Cradle Certified® Bronze	

<b>QL 69950</b>	2Q742
Nutöffnung: 4,6 Nuttiefe: 2,3 Dichtungsspalt: 4,0- 6,5 Packmaß: 200 m x 2 350 m x 2	
Fenster / Türen / sonstiges <b>T-Nut Typ C (7,5)</b>	
<b>W34266</b>	
Cradle to Cradle Certified® Bronze	

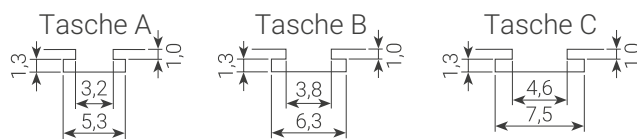
**T-Nut-Maße**



Q-LON

Bürste

Extrudiert

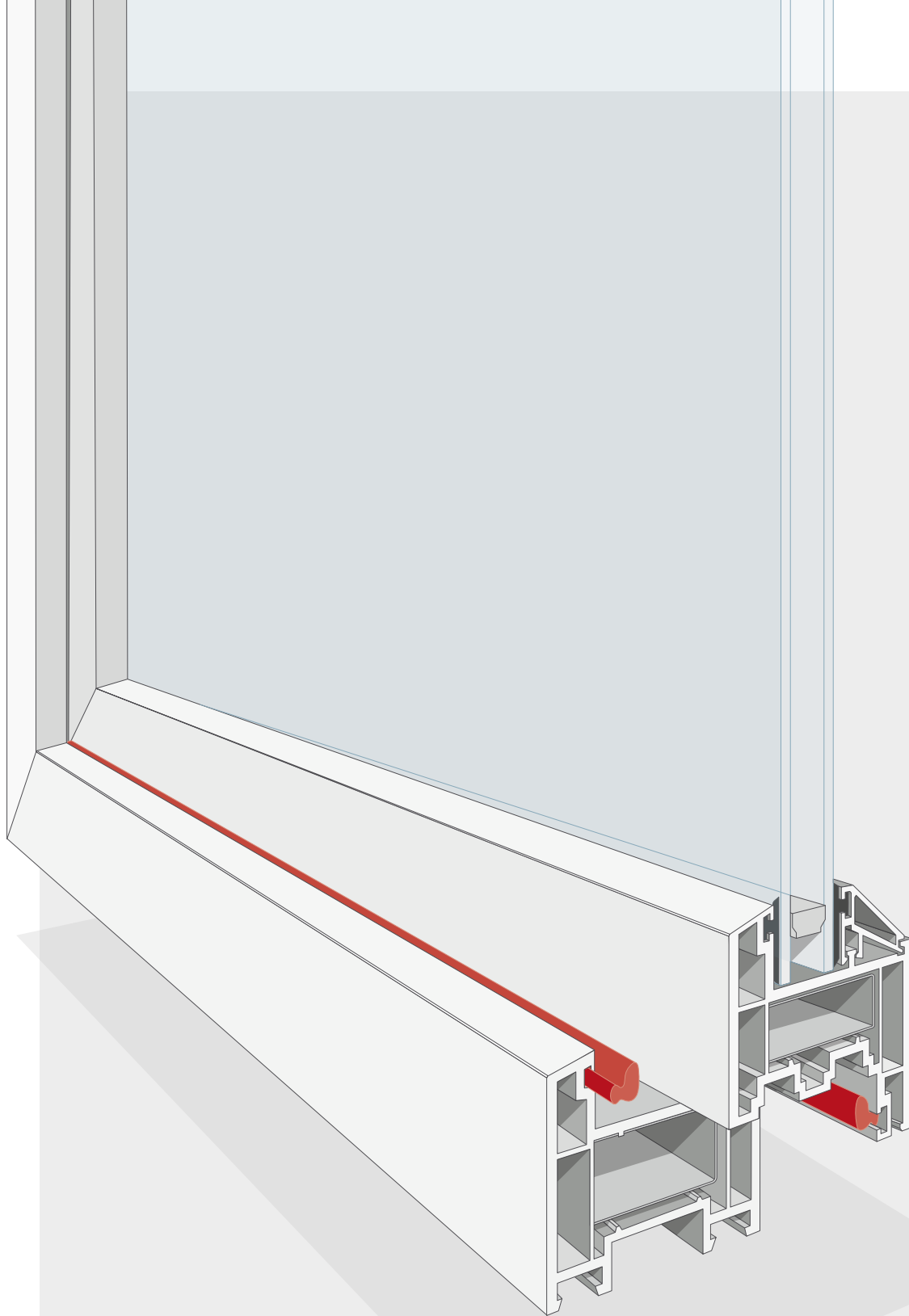

# Kunststoff

Aluminiumtüren und -fenster



<b>QL 4465</b>	2Q505	
Nutöffnung: 4,2 Min. Nuttiefe: 5,7 Dichtungsspalt: 3,0- 4,8 Packmaß: 250 m x 2		
<b>Türen / Fenster</b>		
<b>W25266</b>		
Cradle to Cradle Certified® Bronze		

<b>QL 7032</b>	2Q756	
Nutöffnung: 3,0 Min. Nuttiefe: 4,5 Dichtungsspalt: 1,5- 5,1 Packmaß: 200 m x 2		
<b>Türen / Fenster</b>		
<b>W34266</b>		
Cradle to Cradle Certified® Bronze		

<b>QL 4636</b>	2Q512	
Nutöffnung: 3,2 Min. Nuttiefe: 2,3 Dichtungsspalt: 1,0- 2,5 Packmaß: 300 m x 2		
<b>Fenster</b>		
<b>T-Nut Typ A (5,3 mm)</b>		
Cradle to Cradle Certified® Bronze		

<b>QL 7307</b>	2Q770	
Nutöffnung: 3,2 Min. Nuttiefe: 4,8 Dichtungsspalt: 2,8- 4,4 Packmaß: 250 m x 2		
<b>Fenster</b>		
<b>W35276</b>		
Cradle to Cradle Certified® Bronze		

<b>QL 5570</b>	2Q602	
Nutöffnung: 3,3 Min. Nuttiefe: 5,5 Dichtungsspalt: 3,0- 4,8 Packmaß: 250 m x 2		
<b>Fenster</b>		
<b>W24266</b>		
Cradle to Cradle Certified® Bronze		

<b>QL 9005</b>	2Q785	
Nutöffnung: 2,4 Min. Nuttiefe: 5,2 Dichtungsspalt: 2,5- 4,1 Packmaß: 300 m x 2		
<b>Fenster</b>		
<b>W24266</b>		
Cradle to Cradle Certified® Bronze		

<b>QL 6571</b>	2Q680	
Nutöffnung: 3,0 Min. Nuttiefe: 4,9 Dichtungsspalt: 3,0- 5,0 Packmaß: 250 m x 2		
<b>Fenster</b>		
<b>W35266</b>		
Cradle to Cradle Certified® Bronze		

<b>QL 9100</b>	2Q791	
Nutöffnung: 2,4 Min. Nuttiefe: 5,3 Dichtungsspalt: 2,7- 4,4 Packmaß: 250 m x 2		
<b>Fenster</b>		
<b>W35276</b>		
Cradle to Cradle Certified® Bronze		

<b>QL 6991</b>	2Q735	
Nutöffnung: 3,9 Min. Nuttiefe: 5,3 Dichtungsspalt: 2,0- 3,2 Packmaß: 300 m x 2		
<b>Fenster</b>		
<b>W25266</b>		
Cradle to Cradle Certified® Bronze		

<b>QL 9112</b>	2Q819	
Nutöffnung: 3,2 Min. Nuttiefe: 4,8 Dichtungsspalt: 3,0- 4,9 Packmaß: 300 m x 2		
<b>Fenster</b>		
<b>W35276</b>		
Cradle to Cradle Certified® Bronze		

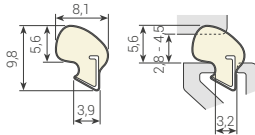

<b>QL 9154</b>	2Q834	
Nutöffnung: 3,2 Min. Nuttiefe: 4,7 Dichtungsspalt: 2,8- 4,5 Packmaß: 300 m x 2		
<b>Fenster</b>		
<b>W35266</b>		
Cradle to Cradle Certified® Bronze		

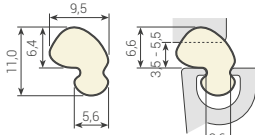
<b>QL 9646</b>	2Q878	
Nutöffnung: 3,6 Min. Nuttiefe: 5,1 Dichtungsspalt: 3,5- 5,5 Packmaß: 250 m x 2		
<b>Fenster</b>		
<b>W35276</b>		
Cradle to Cradle Certified® Bronze		

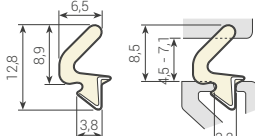
<b>QL 9257</b>	2Q842	
Nutöffnung: 3,2 Min. Nuttiefe: 4,4 Dichtungsspalt: 4,5- 7,1 Packmaß: 300 m x 2		
<b>Türen / Fenster</b>		
<b>W33276</b>		
Cradle to Cradle Certified® Bronze		

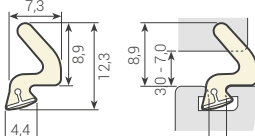
<b>QL 9688</b>	2Q882	
Nutöffnung: 2,8 Min. Nuttiefe: 3,9 Dichtungsspalt: 3,0- 7,0 Packmaß: 400 m x 2		
<b>Türen / Fenster</b>		
<b>W33276</b>		
Cradle to Cradle Certified® Bronze		

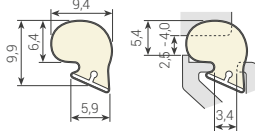
<b>QL 9489</b>	2Q855	
Nutöffnung: 3,4 Min. Nuttiefe: 4,0 Dichtungsspalt: 2,5- 4,0 Packmaß: 250 m x 2		
<b>Türen / Fenster</b>		
<b>W26276</b>		
Cradle to Cradle Certified® Bronze		

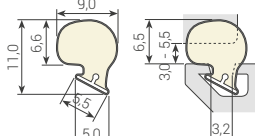
<b>QL 9898</b>	2Q911	
Nutöffnung: 3,2 Min. Nuttiefe: 4,9 Dichtungsspalt: 3,0- 5,5 Packmaß: 300 m x 2		
<b>Fenster</b>		
<b>W35276</b>		
Cradle to Cradle Certified® Bronze		

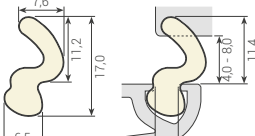
<b>QL 9536</b>	2Q861	
Nutöffnung: 3,9 Min. Nuttiefe: 6,3 Dichtungsspalt: 4,0- 8,0 Packmaß: 250 m x 2		
<b>Türen</b>		
<b>W43276</b>		
Cradle to Cradle Certified® Bronze		

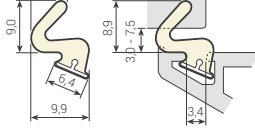
<b>QL 9926</b>	2Q931	
Nutöffnung: 3,2- 3,4 Min. Nuttiefe: 5,0 Dichtungsspalt: 3,0- 7,5 Packmaß: 300 m x 2		
<b>Türen / Fenster</b>		
<b>W33276</b>		
Cradle to Cradle Certified® Bronze		

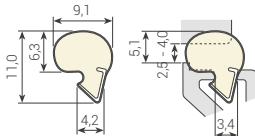
<b>QL 9596</b>	2Q873	
Nutöffnung: 3,4 Min. Nuttiefe: 5,2 Dichtungsspalt: 2,5- 4,0 Packmaß: 300 m x 2		
<b>Fenster</b>		
<b>W26276</b>		
Cradle to Cradle Certified® Bronze		

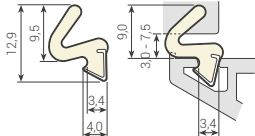
<b>QL 9928</b>	2Q940	
Nutöffnung: 3,2- 3,4 Min. Nuttiefe: 3,9 Dichtungsspalt: 3,0- 7,5 Packmaß: 300 m x 2		
<b>Türen / Fenster</b>		
<b>W34276</b>		
Cradle to Cradle Certified® Bronze		

# Q-LON FÜR SCHIEBETÜREN



Im Vergleich zu herkömmlichen Bürstendichtungen bietet Q-LON eine deutlich bessere Luft-/Wasserdichtigkeit, Geräuschdämmung und Formgebung. Getestet auf Reibungsschäden an Schiebetüren bis zu 40.000 Zyklen.

**Schlegel**

TYMAN group

# Zubehör

## Q-LON Stulpendkappe Für Stulpflügelfenster

Spezielle, farblich abgestimmte Kappen aus strapazierfähigem HDPE für unterschiedliche Nut- und Falz-Maße.

Für Q-Lon Dichtung	Artikelnummer	SAP- Artikelnummer	Nut	Falz
QL 3053	MIS-9124	2Q982	4,0	12,0
	MIS-9125	2Q985	5,0	
	MIS-9184	2Q986	4,0	18,0 – 20,0
	MIS-9185	2Q983	5,0	
QL 3054	MIS-9103	2Q980	3,0	10,0

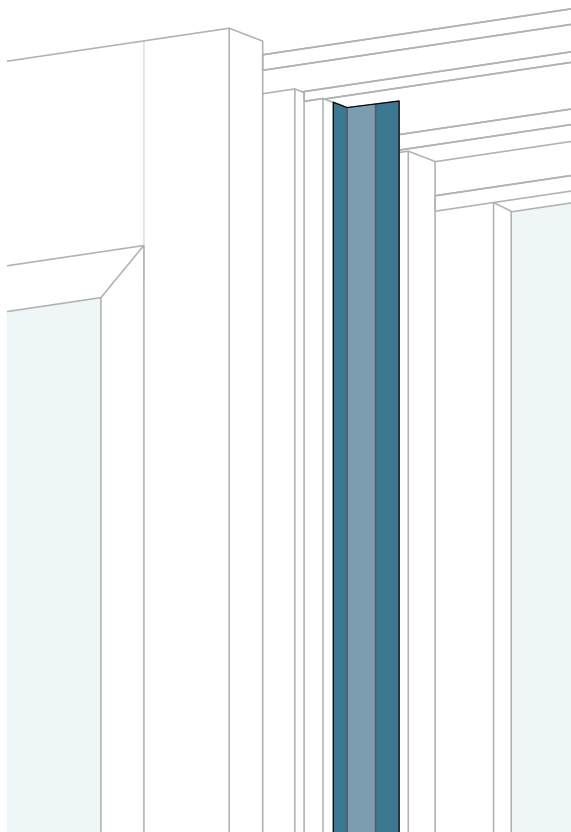
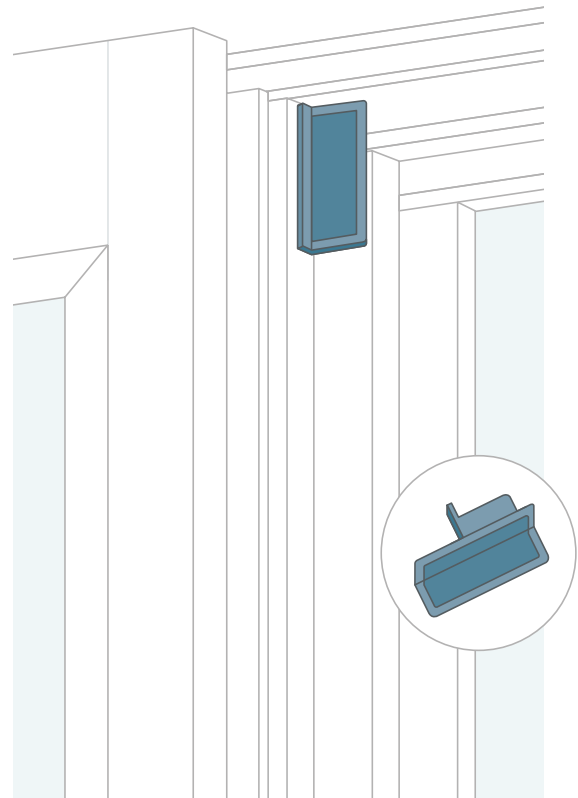

## Lozaron Dichtungsprofile Für Stulpflügelfenster

Farblich abgestimmte Dichtungsprofile aus TPE, verträglich mit Acrylfarben.

Für Q-LON- Dichtung	Artikelnummer	SAP- Artikelnummer	Nut	Falz
QL 3053	DX 1362	26070	4,0 – 5,0	12 + 18 – 20

# Anweisungen

## Installation des Q-LON-Profiles

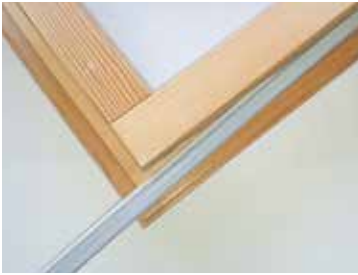

### Schritt 1

Das Q-LON-Profil wird in die Nut in der Mitte des Fensterflügelrahmens gepresst.



### Schritt 2

Der Q-LON-Gehrungsschneider wird mit dem Anschlag in der Falzecke angelegt und im 90°-Winkel geschnitten.

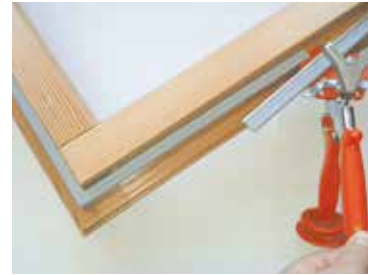

### Schritt 3

Durch Anlegen des Gehrungsschneiders am Profil, wie im Bild gezeigt, wird der endgültige Schnitt auf der Grundlage der genauen Länge ausgeführt.

## Eckverbindung mit Silikonkautschuk



### Holz

Binden einer unterbrochenen Stoßfuge.



### Holz

Binden einer Dichtung mit Gehrungsschnitt.



### Kunststoff und Aluminium

Verbesserung einer durchlaufenden Dichtung.

**Farbloser Wacker Elastosil A07 RTV-1 Silikonkautschuk / Kleber**  
(oder Gleichwertiges)

# Werkzeuge



### QL MIS-9001-99 GEHRUNGSSCHNEIDER 90°

Mit einer Einschubrolle für 90° und Endschnitten für die Montage im Rahmen.

**Artikel Nr.:**  
2T00000001



### QL MONTAGEROLLER Manueller Montageroller.

**Artikel Nr.:**  
2T005000



### Q-LON OVERLAP MONTAGEROLLER

Manueller Montageroller.

**Artikel Nr.:**  
2T030000

# Bürstendichtungen und Dichtungsprofile

Für Anwendungen aus Holz, Aluminium und PVC



Q-LON

Bürste

Extrudiert

# Index

---

<b>Materialien und Farben</b>	<b>51</b>
<b>Übersicht</b>	<b>57</b>
<b>Zertifizierungen</b>	<b>58</b>
<b>Qualitätskontrolle</b>	<b>61</b>
<b>Technische Daten</b>	
Bürstendichtungen	<b>62</b>
<b>Poly-Bond (PB):</b> gewebte Bürstendichtungen	<b>63</b>
<b>Fin-Seal (FS):</b> gewebte Bürstendichtungen	<b>64</b>
<b>Dust-Plug (DP):</b> gewebte Bürstendichtungen	<b>65</b>
<b>Shutter-Pile (SP):</b> gewebte Bürstendichtungen	<b>66</b>
<b>Power-Pile (PW):</b> extrudierte Bürstendichtungen	<b>67</b>
<b>Fin-Pile (FP):</b> extrudierte Bürstendichtung	<b>68</b>
<b>G3:</b> extrudierte Bürstendichtungen	<b>69</b>
<b>G3-QF (Quadrafin):</b> extrudierte Bürstendichtungen	<b>70</b>
<b>Bi-Fin (BF):</b> extrudierte Bürstendichtungen	<b>71</b>
<b>Angle-Pile (AP):</b> extrudierte Bürstendichtungen	<b>72</b>
<b>Skirting-Fringe (SF):</b> extrudierte Bürstendichtungen	<b>73</b>
<b>Flex-Brush (FB):</b> wickelbare Bürstendichtungen	<b>74</b>
<b>Kerf-Pile (KP):</b> extrudierte Bürstendichtungen	<b>75</b>
Kombination Bürstendichtungen	<b>76</b>
Für universelle Montage	<b>77</b>
Für Nutmontage	<b>77</b>
Träger für Bürstendichtungen	<b>78</b>

# Materialien und Farben

## Dichtungen aus unbehandeltem Polypropylen (PP)-Garn.

- Große Auswahl unterschiedlicher Breiten und Höhen
- Unterschiedliche Bürstendichten je nach Typ, Breite und Montageabstand der Dichtung
- Thermofixiert für Rückstellung nach Kompression
- Optional selbstklebender Träger basierend auf Hot-Melt-Technologie (HM)

### Trilobales PP-Garn

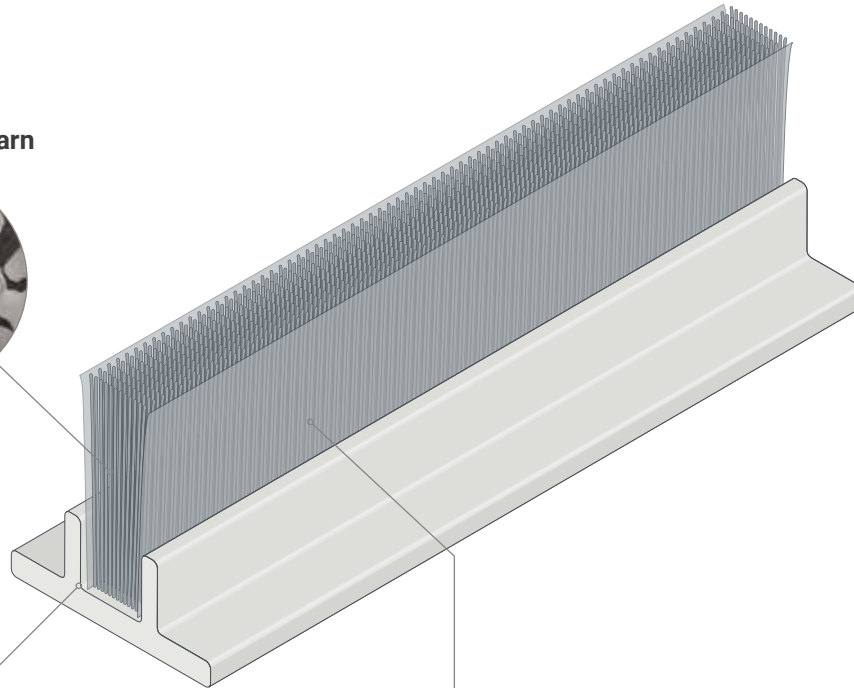

### Singlefaden

Unbehandelt für mehr Steifigkeit  
Erhältlich in den folgenden Farben:

#### Standardfarben

- GRAU / RAL 7045 / Code 277
- SCHWARZ / RAL 9005 / Code 288
- NEUTRAL / RAL / Code 000

### Multifilament

Weiches Multifilament-Standardgarn  
Erhältlich in den folgenden Farben:

#### Standardfarben

- BEIGE / RAL 1011 / Code 241
- DUNKELGOLD / RAL 1032 / Code 292
- GRAU / RAL 7045 / Code 277
- BLASSBRAUN / RAL 8025 / Code 291
- BRAUN / RAL 8028 / Code 264
- WEISS / RAL 9003 / Code 287
- SCHWARZ / RAL 9005 / Code 288

#### Sonderfarben

- ELFENBEIN / RAL 1015 / Code 266
- EISENGRAU / RAL 7011 / Code 240



# LEICHTES GLEITEN

Hervorragende Abriebfestigkeit, kaum statische Aufladung und geringe Reibung für besseres Gleiten

**Schlegel**  
TYMAN group



# SEHR GERINGE LUFTDURCHLÄSSIGKEIT

Die zentralen und seitlichen Stege  
bieten eine bessere Luftdichtheit.

**Schlegel**  
TYMAN group

# Übersicht

## Bürstendichtungen

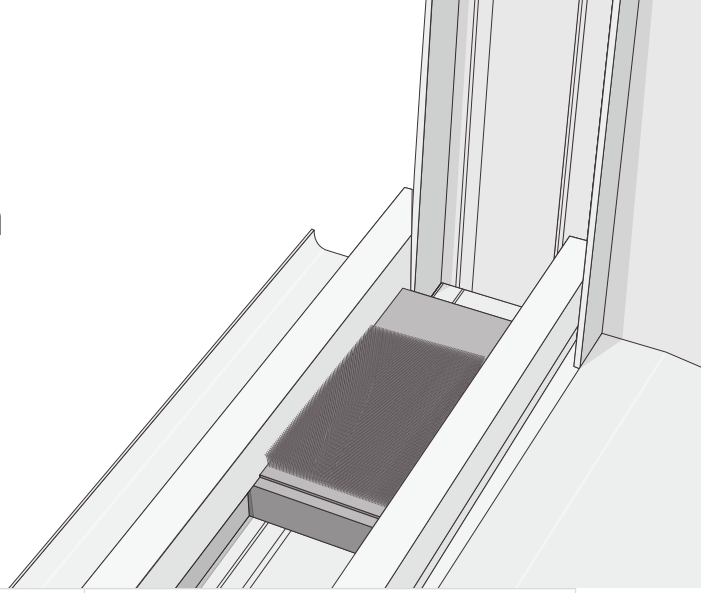

	Produktanwendungsbereich				Produktabmessungen				Bürstenbesatz- und Träger-Merkmale und -Optionen							
	Schiebefenster	Schiebetür	Sonnenschutz	Möbel	Trägerbreite		Bürstenhöhe		Winkel	Filament-Typ	Dichte	Kleber (Schmelzkleber)	Stegposition	Steghöhe	Optimiert für automatische Montage	Seite
					Min	Max	Min	Max								
<b>GEWEBTER TRÄGER</b>																
<b>POLY-BOND</b>	x	x	x	x	4,8 / 6,7 / 6,9		3,0	15,0	90°	Multi	4P	Optional	-	-	-	20
<b>FIN-SEAL</b>	x	x	x	-	4,8 / 6,7 / 6,9		3,0	15,0	90°	Multi	4P	Optional	Mittig	0 / 1	-	21
<b>EXTRUDIERTER TRÄGER</b>																
<b>POWER-PILE</b>	x	x	x	x	4,8 / 6,7 / 6,9		5,0	20,0	90°	Multi	4P	-	-	-	x	22
<b>FIN-PILE</b>	x	x	x	-	4,8 / 6,7 / 6,9		5,0	20,0	90°	Multi	4P	-	Mittig	0	x	23
<b>G3</b>	x	x	x	-	4,8 / 6,7 / 6,9		4,0	20,0	90°	Multi	4P	-	Mittig	0 / 1	x	24
<b>G3-QF QUADRAFIN</b>	x	x	x	-	4,8 / 6,7 / 6,9		6,0	12,0	90°	Multi	4P	-	Mittig/ Seitlich.		x	25
<b>BI-FIN</b>	x	x	x	-	4,8 / 6,7 / 6,9		6,0	20,0	90°	Multi	4P	-	Seitlich	0	x	26
<b>SONDER-PRODUKTE</b>																
<b>ANGLE-PILE</b>	-	-	x	-	4,8 / 6,9		9,0	22,0	45° 60°	Mono	24	-	-	-	x	27
<b>DUST-PLUG</b>	x	x	-	x	10,0	60,0	3,0	22,0	90°	Mono Multi	8P 76P	Optional	Optional	Optional	-	28
<b>SHUTTER-PILE</b>	-	-	x	-	4,8 / 6,7 / 6,9		3,0	15,0	90°	Mono Multi	2P / 3P	Optional	-	-	-	29
<b>SKIRTING FRINGE</b>	x	x	x	-	2,7 / 2,9 / 3,1 / 3,3		5,0	30,0	90°	Mono	24	-	-	-	x	30
	x	x	x	-	2,7 / 2,9 / 3,1 / 3,3		5,0	30,0	90°	Multi	4P	-	-	-	x	30
<b>FLEX-BRUSH</b>	x	x	-	-	3,5	5	10,0	50,0	90°	Mono	HD15 SD15	-	-	-	-	31
<b>KERF-PILE</b>	x	x	-	-	Nutbreite: 3		5,0	25,0	90°	Multi	5P	-	-	-	x	32

Für nähere Informationen und Optionen lesen Sie den Rest dieser Broschüre oder schlagen Sie unter [www.tyman-international.com](http://www.tyman-international.com) nach.

# Cradle to Cradle Zertifizierungen

Die Bauindustrie ist nur einer von vielen Sektoren, die sich auf die Notwendigkeit **nachhaltigerer Produktionsprozesse** und einer effizienteren Nutzung von Ressourcen einstellen.

Der derzeitige Übergang zu einer Kreislaufwirtschaft veranlasst **Schlegel** dazu, Materialien und Produkte zu verwenden, die

frei von Chemikalien sind, die Mensch und Umwelt schaden, ohne jedoch unsere hohen Qualitätsstandards zu senken.

Auch Nachhaltigkeitszertifizierungen haben einen hohen Stellenwert auf dem Markt, vor allem seit einige Länder eine Umweltzertifizierung für bestimmte Produkte vorschreiben.



In 2020 trat Schlegel dem Zertifizierungsprogramm des Cradle to Cradle Products Innovation Institute bei. Diese innovative Initiative fördert Nachhaltigkeit, indem sie den Wandel in Richtung Entwicklung und Produktion von Produkten mit positiven Auswirkungen vorantreibt.

Das Cradle to Cradle Certified® Products-Programm ist eine Methode zur kontinuierlichen Verbesserung, die Produkte unter dem Gesichtspunkt Gesundheit von Mensch und Umwelt anhand mehrerer Kriterien bewertet.

Es bewertet die Produkte in fünf Kategorien der menschlichen und ökologischen Gesundheit. Jedem Produkt wird für jede Kategorie eine Stufe zugewiesen.

Der Standard fördert mit einer Zertifizierung auf der Grundlage aufsteigender Stufen eine kontinuierliche Verbesserung im Laufe der Zeit.

Cradle to Cradle Certified® ist von vielen führenden Marken, Organisationen und Nachhaltigkeitsstandards als bevorzugte Produktzertifizierung anerkannt.

Für Tyman International ist dies nur der erste Schritt zu ehrgeizigeren Zielen.



Erfahren Sie mehr über das **Cradle to Cradle®**-Zertifizierungssystem

## Gesunder und sicherer Umgang mit Materialien

Produkte werden durch einen Prozess der Inventarisierung, Bewertung und Optimierung chemischer Materialien entworfen und entwickelt.

## Kreislaufwirtschaft

Keine Abfälle mehr: Produkte bleiben in einem ständigen Kreislauf der Nutzung und Wiederverwendung.

## Erneuerbare Energie und Kohlenstoffmanagement

Die Produkte werden mit erneuerbarer Energie hergestellt.

## Verantwortungsvoller Umgang mit Wasser

Da Wasser eine wertvolle Ressource ist, werden Wassereinzugsgebiete geschützt, damit den Menschen und allen anderen Organismen sauberes Wasser zur Verfügung steht.

## Soziale Gerechtigkeit

Die Geschäftstätigkeit muss alle Menschen und natürlichen Systeme berücksichtigen, die von einem Produktherstellungszklus betroffen sind.

# LANGLEBIG

UV stabil und chemisch stabil, für eine längere Lebenszeit.

**Schlegel**  
TYMAN group

# WIDERSTANDSFÄHIGKEIT



PP Garn für die Widerstandsfähigkeit gegen  
Schimmel und Mehltau mit Silikon behandelt.

**Schlegel**

TYMAN group

# Qualitätskontrolle

Die von Schlegel in seinen Labors in Aycliffe durchgeführten Standardtests sind:

- QUV - beschleunigter Bewitterungsversuch (3000 Stunden)
- Luftdurchlässigkeit - die Menge der durch die Dichtung eindringenden Luft bei verschiedenen Drücken (gemäß EN 1026)
- Erholung nach Langzeitkompression - zur Analyse der permanenten Durchbiegung nach Langzeitkompression (gemäß EN 12365:2003 IFT-Laborzertifikat)
- Verschleißfestigkeit - Simulation des Gleitens/Reibens für 100.000 Zyklen

Unsere Produkte werden den Anforderungen unserer vielen internationalen Kunden in den unterschiedlichsten Industriezweigen gerecht. Wir setzen ein Qualitätsmanagementsystem ein, das gemäß der ISO-Norm 9001:2015 registriert und zertifiziert ist, sowie ein Umweltmanagementsystem gemäß ISO 14001:2015.

Wir laden Sie ein, unser Sortiment zu entdecken – in dieser Broschüre oder auch auf unserer Website, wo Ihnen ein Produktfilter hilft, die für Ihre Anwendung passende Bürstendichtung zu finden. Wenden Sie sich einfach an uns für nähere Informationen oder spezifische Anforderungen.

## Hergestellt nach der Norm ISO 45001:2018

für Gesundheit und Sicherheit

## Hergestellt nach der Norm ISO 9001:2015

Qualitätskontrollsystem

## Hergestellt nach der Norm ISO 14001:2015

Umweltkontrollsystem





Q-LON

Bürste

Extrudiert

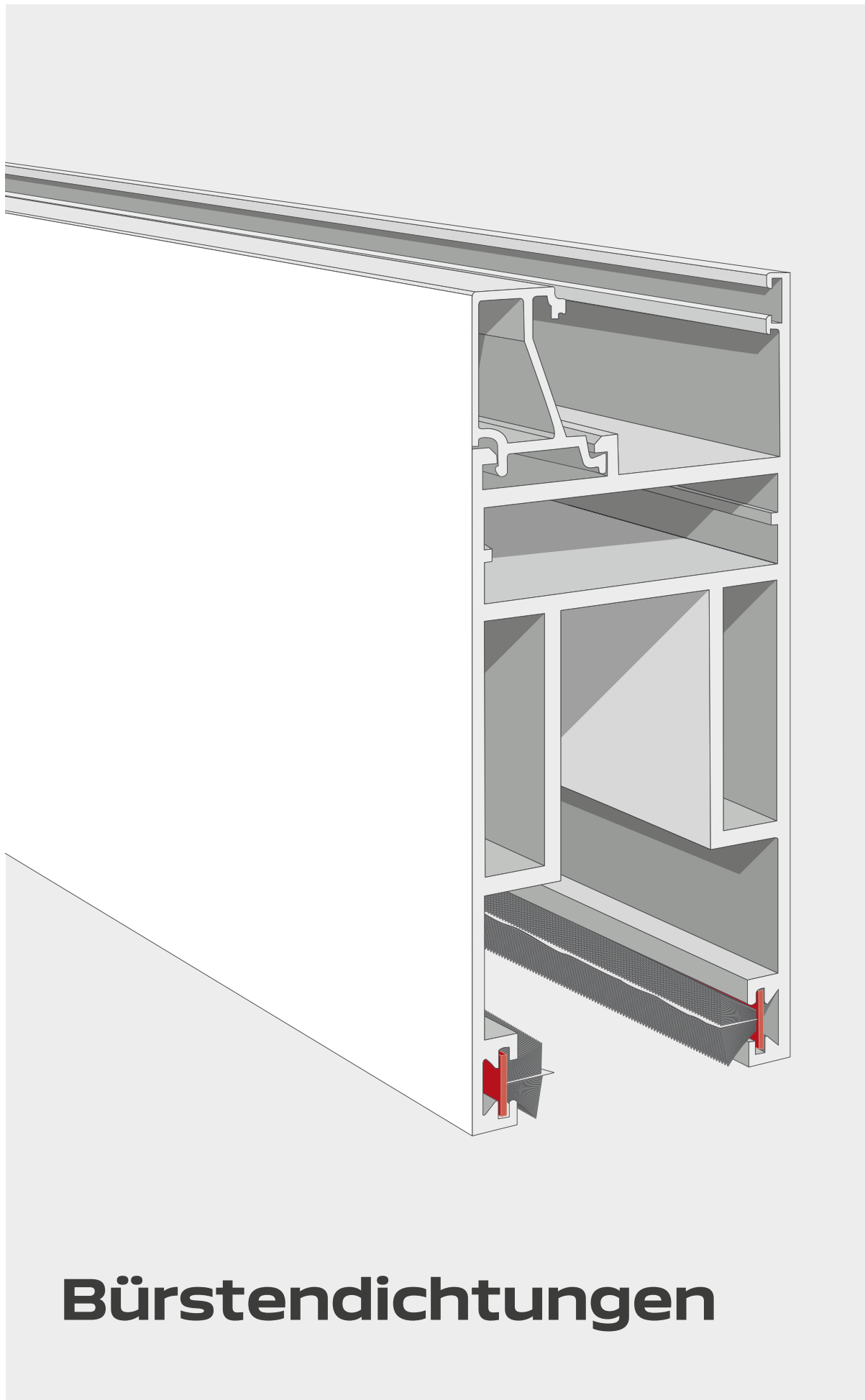

# Bürstendichtungen



# Poly-Bond (PB)

## gewebte Bürstendichtungen



Mit Silikon behandeltes und flexibles Multi-Filament-Bürstengarn, das mit einer verstärkten Rückseite verflochten ist und sich für alle gebräuchlichen Anwendungen eignet, bei denen günstige Dichtungen gefragt sind.

Wahlweise erhältlich mit selbstklebender Rückseite.

### Empfohlene Kompression:

- Bürstenhöhe von 3,0 bis 5,0 mm: 5 % bis 10 %
- Bürstenhöhe von 5,5 bis 6,5 mm: 10 % bis 20 %
- Bürstenhöhe ab 7,0 mm und höher: 15 % bis 25 %



Abmessungen			
	4,8	6,7	6,9
H	5,3	7,5	7,7
I	3,2	3,2	3,2
J	1,3	1,3	1,3
Empfohlener Mindestabstand: +0,5 mm der gewählten Fußbreite			

Standardlösungen				
A Fußbreite*	B Fußstärke	C Breite des Bürstenträgers	D Bürstenhöhe	E Bürstendichte (P)
4,8 +0,10/-0,15 mm 6,7 +0,10/-0,20 mm 6,9 +0,10/-0,20 mm	0,8 ± 0,15 mm	2,4 ± 0,3 mm	3,0 ≤ D ≤ 6,5 mm (+0,25/-0,15 mm) mit Abständen von 0,50 mm 6,5 < D ≤ 10,0 mm (+4 %/-2,5 %) mit Abständen von 0,50 mm 10,0 < D ≤ 15,0 mm (+4 %/-2,5 %) mit Abständen von 1,0 mm	4P

\*Wahlweise mit Heißkleber (HM) • Hinweis: Gesamthöhe erhöht sich um bis zu 0,5 mm bei Heißklebereinsatz

Farben						
Farben für das Multi-Filament-Bürstengarn						
Beige RAL 1011	Dunkles Gold RAL 1032	Grau RAL 7045	Blassbraun RAL 8025	Braun RAL 8028	Weiss RAL 9003	Schwarz RAL 9005

# Fin-Seal (FS)

## gewebte Bürstendichtungen



Mit Silikon behandeltes und flexibles Multi-Filament-Bürstengarn, das mit einer verstärkten Rückseite verflochten ist. Mit verschweißtem, durchsichtigem Mittelsteg für verbesserte Dichtungseigenschaften bei Schiebefenstern und -türen. Wahlweise erhältlich mit selbstklebender Rückseite. Wahlweise erhältlich mit selbstklebender Rückseite.

### Empfohlene Kompression:

- Bürstenhöhe von 3,0 bis 5,0 mm: 5 % bis 10 %.  
Steg muss plus 1 mm betragen
- Bürstenhöhe von 5,5 bis 6,5 mm: 10 % bis 20 %.  
Steg gleich hoch oder plus 1 mm
- Bürstenhöhe von 7,0 bis 11 mm: 15 % bis 25 %.  
Steg gleich hoch oder plus 1 mm
- Bürstenhöhe ab 12,0 mm und höher: 15 % bis 25 %. Nur gleich hoher Steg



Abmessungen			
	4,8	6,7	6,9
H	5,3	7,5	7,7
I	3,2	3,2	3,2
J	1,3	1,3	1,3
Empfohlener Mindestabstand: +0,5 mm der gewählten Fußbreite			

Standardlösungen					
A Fußbreite*	B Fußstärke	C Breite des Bürstenträgers	D Bürstenhöhe	E Steghöhe**	F Bürstendichte (P)
4,8 +0,10/-0,15 mm	0,8 ± 0,15 mm	2,4 ± 0,3 mm	3 ≤ D ≤ 5 mm (+0,25/-0,15 mm) mit Abständen von 0,50 mm	D+1 mm (+0,25/-0,15 mm mit Abständen von 0,50 mm)	4P
6,7 +0,10/-0,20 mm			5,5 ≤ D ≤ 6,5 mm (+0,25/-0,15 mm) mit Abständen von 0,50 mm	Gleich hoch oder D+1 mm (+0,25/-0,15 mm mit Abständen von 0,50 mm)	
6,9 +0,10/-0,20 mm			6,5 ≤ D ≤ 10 mm (+4 %/-2,5 % mit Abständen von 0,50 mm)	Gleich hoch oder D+1 mm (+4 %/-2,5 % mit Abständen von 1 mm)	
			10 ≤ D ≤ 12 mm (+4 %/-2,5 % mit Abständen von 1 mm)		
			12 ≤ D ≤ 15 mm (+4 %/-2,5 % mit Abständen von 1 mm)	Nur gleich hoch (+0,50/-0,50 mm)	

\*Wahlweise mit Heißkleber (HM) • Hinweis: Gesamthöhe erhöht sich um bis zu 0,5 mm bei Heißklebereinsatz

\*\* Mit optionalem schwarzem geräuschlosem Vliessteg (NW)

Farben						
Farben für das Multi-Filament-Bürstengarn						
Beige RAL 1011	Dunkles Gold RAL 1032	Grau RAL 7045	Blassbraun RAL 8025	Braun RAL 8028	Weiss RAL 9003	Schwarz RAL 9005

# Dust-Plug (DP)

## gewebte Bürstendichtungen



Mit Silikon behandeltes und flexibles Multi-Filament-Bürstengarn, das mit einer verstärkten Rückseite verflochten ist. Fertig zugeschnitten und in für spezifische Anwendungen und Einsatzgebiete geeigneten Längen verfügbar, für die in der Regel breitere Dichtungen benötigt werden, wie z. B. an den Kanten von Möbeln und Schiebetüren. Wahlweise erhältlich mit selbstklebender Rückseite, Stegen und unbehandelte Mono-Filament-Kanten.

### Empfohlene Kompression:

- Standardausführung (ohne Stege): 15-20 %
- Steg gleich hoch wie oder niedriger als Bürste: 10-15 %
- Steg höher als Bürste: 5-10 %

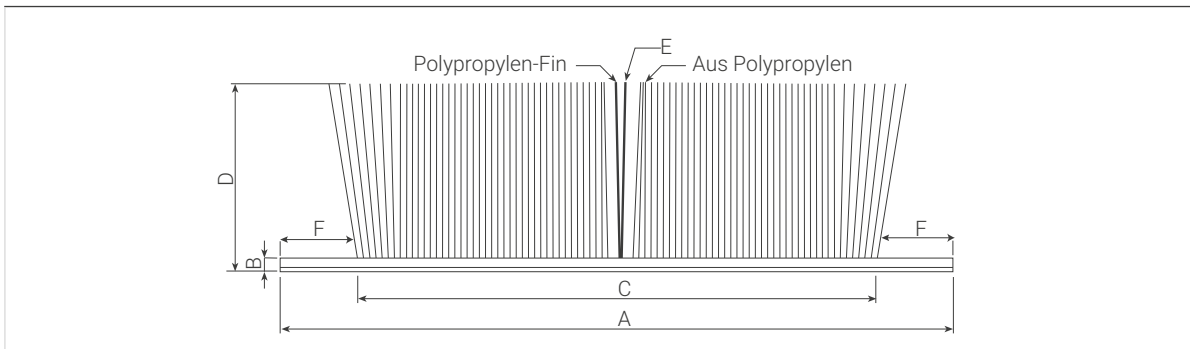

Standardlösungen					
A Trägerbreite*	B Fußstärke	C Breite des Bürstenträgers	D Höhe der Bürste mit optionalem Mittelsteg	E Bürstendichte	F=A-C
10 ≤ L ≤ 60 ± 0,5 mm mit Abständen von 0,5 mm	0,8 ± 0,15 mm	6 ≤ L ≤ 56 ± 1,0 mm	3 ≤ D ≤ 6,5 mm (+0,25/-0,15 mm) mit Abständen von 0,50 mm	8P - 76P	Min. 2 mm
			6,5 <= D <= 22 mm (+4 %/-2,5 % mit Abständen von 1 mm)		
			Steg D >5 mm (+0,25/-0,15 mm mit Abständen von 0,50 mm)		
			Nur gleich hoch wie Steg (+0,50/-0,50 mm)		

Andere Ausführungen auf Anfrage erhältlich: • Verstärkende Mono-Filament-Kanten • Stegalternativen in Planung

\*Wahlweise mit Heißkleber (HM). Hinweis: Gesamthöhe erhöht sich um bis zu 0,5 mm bei Heißklebereinsatz.

Farben		
Farben für das Multi-Filament-Bürstengarn		
<b>Schwarz</b> RAL 9005	<b>Grau</b> RAL 7045	<b>Weiss</b> RAL 9003

# Shutter-Pile (SP)

gewebte Bürstendichtungen



Mit einer verstärkten Rückseite verflochtenes Bürstengarn.  
Mit Silikon behandeltes Multi-Filament-Bürstengarn, das teilweise mit einem steiferen Mono-Filament-Bürstengarn stabilisiert ist. Die Dichtung wird in der Regel zur Abdichtung von Rollläden und in ähnlichen Anwendungen in die T-Nut der seitlichen Führungsschienen eingesetzt. Wahlweise erhältlich mit selbstklebender Rückseite.

### Empfohlene Kompression:

- Bürstenhöhe von 3,0 bis 15,0 mm: 15 % bis 20 %



Abmessungen			
	4,8	6,7	6,9
H	5,3	7,5	7,7
I	3,2	3,2	3,2
J	1,3	1,3	1,3

Empfohlener Mindestabstand: +0,5 mm der gewählten Fußbreite

Standardlösungen				
A Fußbreite*	B Fußstärke	C Breite des Bürsträgers	D Bürstenhöhe	E Bürstendichte (P) in Linie (L) mit Mono-Filament (M)
4,8 + 0,10/-0,15 mm 6,7 + 0,10/-0,20 mm 6,9 + 0,10/-0,20 mm	0,8 ± 0,15 mm	1,6 ± 0,3 mm	3,0 ≤ D ≤ 6,5 mm (+0,25/-0,15 mm) mit Abständen von 0,50 mm 6,5 < D ≤ 10,0 mm mit Abständen von 0,5 mm (4 %/-2,5 % mm) 10,0 ≤ D ≤ 15,0 mm (+4 %/-2,5 %) mit Abständen von 1,0 mm	2P1L1M 3P1L1M

\*Wahlweise mit Heißkleber (HM) • Hinweis: Gesamthöhe erhöht sich um bis zu 0,5 mm bei Heißklebereinsatz

Farben	
Farben für das Multi-Filament-Bürstengarn	
<b>Schwarz</b> RAL 9005	<b>Grau</b> RAL 7045

Farben	
Farben für das Mono-Filament-Bürstengarn	
<b>Schwarz</b> RAL 9005	<b>Weiss</b> RAL 9003

# Power-Pile (PW)

extrudierte gewebte  
Bürstendichtungen



Mit Silikon behandeltes und flexibles Multi-Filament-Bürstengarn auf einer extrudierten Basis mit aufstehenden Rändern. Garantierte Bürstenzentrierung, besser geeignet für maschinelles Einsetzen. Wahlweise erhältlich mit selbstklebender Rückseite.

## Empfohlene Kompression:

- Bürstenhöhe von 3,0 bis 5,0 mm: 5 % bis 10 %
- Bürstenhöhe 5,5 bis 6,5 mm: 10 % bis 20 %
- Bürstenhöhe ab 7,0 mm und höher: 15 % bis 25 %



Abmessungen			
	4,8	6,7	6,9
H	5,3	7,5	7,7
I	3,2	3,2	3,2
J	1,3	1,3	1,3

Wahlweise Spring-Back (SB) Fuß

Empfohlener Mindestabstand: +0,5 mm der gewählten Fußbreite

Standardlösungen					
A Fußbreite*	B Fußstärke	C Führungsbreite	D Führungshöhe	E Bürstenhöhe	F Bürstendichte (P)
4,8 ± 0,2 mm	0,65 ± 0,1 mm	2,5 ± 0,3 mm	2,4 ± 0,3 mm	5,0 ≤ E ≤ 8,0 mm (+0,50/-0,50 mm) mit Abständen von 0,50 mm	4P
6,7 ± 0,2 mm				8,0 < E ≤ 25,0 mm (+0,50/-0,50 mm) mit Abständen von 1,0 mm	
6,9 ± 0,2 mm					

\*Wahlweise mit Heißkleber (HM) • Hinweis: Gesamthöhe erhöht sich um bis zu 0,5 mm bei Heißklebereinsatz

Farben						
Farben für das Multi-Filament-Bürstengarn						
Beige RAL 1011	Dunkles Gold RAL 1032	Grau RAL 7045	Blassbraun RAL 8025	Braun RAL 8028	Weiss RAL 9003	Schwarz RAL 9005

# Fin-Pile (FP)

## extrudierte gewebte Bürstendichtungen



Mit Silikon behandeltes und flexibles Multi-Filament-Bürstengarn auf einer extrudierten Basis mit aufstehenden Rändern. Garantierte Bürstenzentrierung, besser geeignet für maschinelles Einsetzen. Zwei durchsichtige Mittelstege halten die Bürste optisch intakt und sorgen gleichzeitig für eine bessere Abdichtung von Schiebefenstern und -türen. Wahlweise erhältlich mit selbstklebender Rückseite.

### Empfohlene Kompression:

- Bürstenhöhe von 5,5 bis 6,5 mm: 10 % bis 20 %  
Nur gleich hoher Steg
- Bürstenhöhe 7,0 bis 6,5 mm: 15 % bis 25 %



Abmessungen			
	4,8	6,7	6,9
H	5,3	7,5	7,7
I	3,2	3,2	3,2
J	1,3	1,3	1,3

Empfohlener Mindestabstand: +0,5 mm der gewählten Fußbreite

Standardlösungen						
A Fußbreite	B Fußstärke	C Führungsbreite	D Führungshöhe	E Bürstenhöhe	F Steghöhe* (≥ 5 mm)	G Bürstendichte (P)
4,8 ± 0,2 mm	0,65 ± 0,1 mm	2,6 ± 0,3 mm	2,6 ± 0,3 mm	5 ≤ E ≤ 8 mm (+0,50/-0,50 mm) mit Abständen von 0,50 mm	Nur gleich hoch (+0,50/-0,50 mm)	4P
6,7 ± 0,2 mm				E ≤ 20 mm (+0,50/-0,50 mm) mit Abständen von 1 mm		
6,9 ± 0,2 mm						

\* Mit optionalem schwarzem geräuschlosem Vliessteg (NW)

Farben						
Farben für das Multi-Filament-Bürstengarn						
Beige RAL 1011	Dunkles Gold RAL 1032	Grau RAL 7045	Blassbraun RAL 8025	Braun RAL 8028	Weiss RAL 9003	Schwarz RAL 9005

Mit Silikon behandeltes und flexibles Multi-Filament-Bürstengarn auf einer extrudierten Basis. Garantierte Bürstenzentrierung, besser geeignet für maschinelles Einsetzen.  
Mit durchsichtigem Mittelsteg für verbesserte Dichtungseigenschaften bei Schiebefenstern und -türen. Wahlweise erhältlich mit selbstklebender Rückseite.

### Empfohlene Kompression:

- Bürstenhöhe von 4,0 bis 5,0 mm: 5 % bis 10 %  
Steg muss plus 1 mm betragen
- Bürstenhöhe von 5,5 bis 6,5 mm: 10 % bis 20 %  
Steg gleich hoch oder plus 1 mm
- Bürstenhöhe von 7,0 bis 11 mm: 15 % bis 25 %  
Steg gleich hoch oder plus 1 mm
- Bürstenhöhe ab 12,0 mm und höher: 15 % bis 25 %.



	Abmessungen		
	4,8	6,7	6,9
H	5,3	7,5	7,7
I	3,2	3,2	3,2
J	1,3	1,3	1,3

Empfohlener Mindestabstand: +0,5 mm der gewählten Fußbreite

Standardlösungen						
A Fußbreite	B Fußstärke	C Führungsbreite	D Führungshöhe	E Bürstenhöhe	F Steghöhe* (≥ 5 mm)	G Bürstendichte (P)
4,8 ± 0,2 mm	0,65 ± 0,1 mm	2,5 ± 0,3 mm	2,3 ± 0,2 mm	4 ≤ E ≤ 5 mm (+0,50/-0,50 mm) mit Abständen von 0,50 mm	E+1 mm (+0,50/-0,50 mm)	4P
6,7 ± 0,2 mm				5,5 ≤ E ≤ 8 mm (+0,50/-0,50 mm) mit Abständen von 0,50 mm	Gleich hoch oder E+1 mm (+0,50/-0,50 mm)	
6,9 ± 0,2 mm				8 ≤ E ≤ 12 mm (+0,50/-0,50 mm) mit Abständen von 1 mm		
				12 ≤ E ≤ 20 mm (+0,50/-0,50 mm) mit Abständen von 1 mm	Nur gleich hoher Steg (+0,50/-0,50 mm)	

\* Mit optionalem schwarzem geräuschlosem Vliessteg (NW)

Farben						
Farben für das Multi-Filament-Bürstengarn						
Beige RAL 1011	Dunkles Gold RAL 1032	Grau RAL 7045	Blassbraun RAL 8025	Braun RAL 8028	Weiss RAL 9003	Schwarz RAL 9005

# G3-QF (Quadrafin)

extrudierte gewebte  
Bürstendichtungen



Mit Silikon behandeltes und flexibles Multi-Filament-Bürstengarn auf einer extrudierten Basis. Garantierte Bürstenzentrierung, besser geeignet für maschinelles Einsetzen. Mit klaren Mittel- und Außenstegen für verbesserte Dichtungseigenschaften bei Schiebefenstern und -türen. Wahlweise erhältlich mit selbstklebender Rückseite.

## Empfohlene Kompression:

- Bürstenhöhe von 5,0 bis 6,5 mm: 10 % bis 20 %  
Steg gleich hoch oder plus 1 mm
- Bürstenhöhe von 7,0 bis 11 mm: 15 % bis 25 %  
Steg gleich hoch oder plus 1 mm
- Bürstenhöhe von 12,0 bis 15 mm: 15 % bis 25 %  
Nur gleich hoher Steg



Abmessungen			
	4,8	6,7	6,9
H	5,3	7,5	7,7
I	3,2	3,2	3,2
J	1,3	1,3	1,3

Empfohlener Mindestabstand: +0,5 mm der gewählten Fußbreite

Standardlösungen						
A Fußbreite	B Fußstärke	C Führungsbreite	D Führungshöhe	E Bürstenhöhe	F Mittige und äußere Steghöhe* (≥ 6 mm)	G Bürstendichte (P)
4,8 ± 0,2 mm	0,65 ± 0,1 mm	2,5 ± 0,2 mm	1,2 ± 0,2 mm	6 ≤ E ≤ 10 mm (+0,50/-0,50 mm mit Abständen von 0,50 mm)	Gleich hoch oder E+1 mm (+0,50/-0,50 mm)	4P
6,7 ± 0,2 mm				10 ≤ E ≤ 12 mm (+0,50/-0,50 mm mit Abständen von 1 mm)		
6,9 ± 0,2 mm						

\* Mit optionalem schwarzem geräuschlosem Vliessteg (NW)

Farben								
Farben für das Multi-Filament-Bürstengarn						NW-Stegfarben		
Beige RAL 1011	Dunkles Gold RAL 1032	Grau RAL 7045	Blassbraun RAL 8025	Braun RAL 8028	Weiss RAL 9003	Schwarz RAL 9005	Silbergrau RAL 7001	Schwarz RAL 9005



# Bi-Fin (BF)

## extrudierte gewebte Bürstendichtungen



Mit Silikon behandeltes und flexibles Multi-Filament-Bürstengarn auf einer extrudierten Basis mit aufstehenden Rändern. Garantierte Bürstenzentrierung, besser geeignet für maschinelles Einsetzen.

Ein durchsichtiger Seitensteg sorgt für den seitlichen Schutz des Garns und verbessert die Wetterabdichtung bei Schiebeanwendungen. Wahlweise erhältlich mit selbstklebender Rückseite.

### Empfohlene Kompression:

- Bürstenhöhe von 6,0 bis 8,0 mm: 10 % bis 20 %  
Nur gleich hoher Steg
- Bürstenhöhe ab 8,0 mm und höher: 15 % bis 25 %



Abmessungen			
	4,8	6,7	6,9
H	5,3	7,5	7,7
I	3,2	3,2	3,2
J	1,3	1,3	1,3

Empfohlener Mindestabstand: +0,5 mm der gewählten Fußbreite

Standardlösungen						
A Fußbreite	B Fußstärke	C Führungsbreite	D Führungshöhe	E Höhe Bürste und zentraler Steg	F Externe Steghöhe* (≥ 5 mm)	G Bürstendichte (P)
4,8 ± 0,2 mm	0,65 ± 0,1 mm	2,6 ± 0,3 mm	2,4 ± 0,3 mm	6 ≤ E ≤ 8 mm (+0,50/-0,50 mm) mit Abständen von 0,50 mm	Nur gleich hoher Steg (+0,50/-0,50 mm)	4P
6,7 ± 0,2 mm				8 ≤ E ≤ 20 mm (+0,50/-0,50 mm) mit Abständen von 1 mm		
6,9 ± 0,2 mm						

\* Mit optionalem schwarzem geräuschlosem Vliessteg (NW)

Farben						
Farben für das Multi-Filament-Bürstengarn						
Beige RAL 1011	Dunkles Gold RAL 1032	Grau RAL 7045	Blassbraun RAL 8025	Braun RAL 8028	Weiss RAL 9003	Schwarz RAL 9005

# Angle-Pile (AP)

extrudierte gewebte  
Bürstendichtungen



Unbehandeltes Mono-Filament-Garn mit extrudierter Basis. Erhältlich in den Winkeln 45° oder 60°, garantiert auf der mittleren Bürste, besser geeignet für die maschinelle Einbringung. Wird vorwiegend in die seitlichen Führungsschienen von Insektenschutzrollos eingesetzt. Kann einzeln mit einer flexiblen Standardbürste oder in Doppel-Ausführung eingesetzt werden, um das Gitter in den Führungsschienen zu halten.

### Empfohlene Kompression:

- 15-20 %.



Abmessungen		
	4,8	6,9
H	5,3	7,7
I	3,2	3,2
J	1,3	1,3

Empfohlener Mindestabstand: +0,5 mm der gewählten Fußbreite

Standardlösungen				
A Trägerbreite	B Fußstärke	C Bürstenhöhe	D Winkel	E Bürstendichte
4,8 ± 0,2 mm	0,65 ± 0,15 mm	9,0 ≤ D ≤ 12,0 mm + 0,5 mm mit Abständen von 0,50 mm	45 ± 5°	24
6,9 ± 0,2 mm		12,0 < C ≤ 25,0 + 0,5 mm mit Abständen von 1,0 mm	60 ± 5°	

Farben		
Farben für das Multi-Filament-Bürstengarn		
<b>Schwarz</b> RAL 9005	<b>Grau</b> RAL 7045	<b>Weiss</b> RAL 9003

# Skirting-Fringe (SF)

extrudierte gewebte  
Bürstendichtungen



Extrudierte Basis in rechteckiger oder runder Form zur Abdichtung von Lücken an den Kanten von Schwingtüren, Rollläden und ähnlichen Anwendungen mit schmalen Profilen. Unbehandeltes und steifes 6-ply Mono-Filament oder mit Silikon behandeltes und flexibles Multi-Filament-Bürstengarn. Andere Fußvarianten und Abmessungen sind auf Anfrage erhältlich.

## Empfohlene Kompression:

- 15-20%

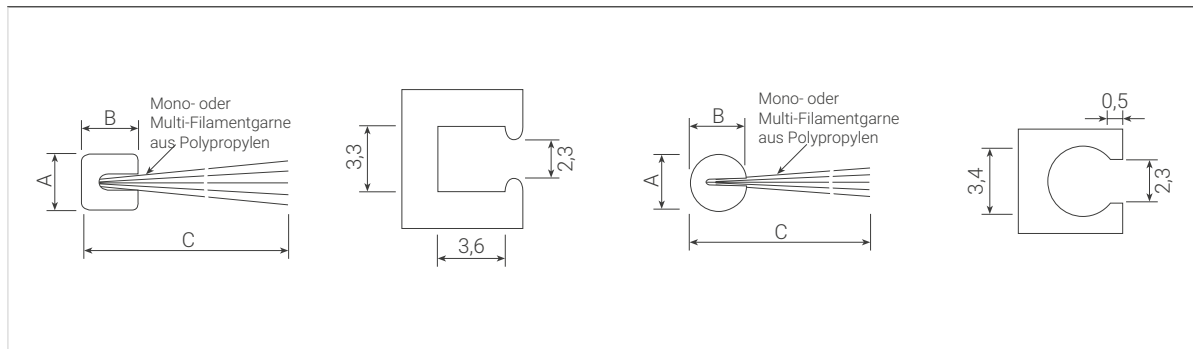

Standardlösungen			
A Trägerbreite	B Trägerhöhe	C Bürstenhöhe	D Bürstendichte
Quadratisch; $2,7 \pm 0,15$ mm Quadratisch; $2,9 \pm 0,15$ mm Quadratisch; $3,1 \pm 0,15$ mm Quadratisch; $3,3 \pm 0,15$ mm Rund $2,7 \pm 0,15$ mm Rund $2,9 \pm 0,15$ mm Rund $3,1 \pm 0,15$ mm Rund $3,3 \pm 0,15$ mm	2,7 (+0,15 / -0,35) 2,9 (+0,15 / -0,35) 3,1 (+0,15 / -0,35) 3,3 (+0,15 / -0,35)	$5,0 \leq D \leq 30,0$ mm + 0,5 mm mit Abständen von 1,0 mm	Singlefaden 24 Multifilament 4P

Farben	
Farben für das Multi-Filament-Bürstengarn	
<b>Schwarz</b> RAL 9005	<b>Grau</b> RAL 7045

Farben	
Farben für das Mono-Filament-Bürstengarn	
<b>Schwarz</b> RAL 9005	<b>Natural</b>

# Flex-Brush (FB)

## wickelbare Bürstendichtungen

Extrudierter quadratischer Fuß zur Abdichtung von Drehtüren, Rolltreppen, Industrietüren und Garagentüren. Singlefadengarn erhältlich aus Polypropylen. Auch aus Polyamid 6 mit besonderen Bedingungen in Bezug auf Mindestbestellmenge, Vorlaufzeit und Preis erhältlich. Andere Trägervarianten und Abmessungen sind auf Anfrage erhältlich.

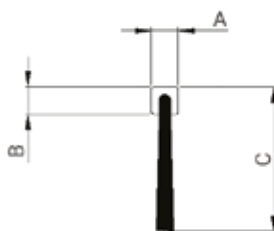

### Standardlösungen

A Trägerbreite	B Trägerhöhe	C Bürstenhöhe	Bürstendichte
3 mm	3 mm	10 – 50 mm (mit Abständen von 1 mm)	SD15
3,5 mm	3,5 mm		
4 mm	4 mm		HD15
4,5 mm	4,5 mm		

### Farben

Polypropylenfarben

**Schwarz**  
RAL 9005

**Grau**  
RAL 7045



# Kerf-Pile (KP)

## extrudierte Bürstendichtungen

Mit weichem Silikon behandeltes Multifilament-Dichtungsgarn auf einem extrudiertem Fuß, entworfen für eine Holznut.  
Einfaches Einsetzen und hervorragende Abdichtung.

### Empfohlene Kompression:

- 15-20%

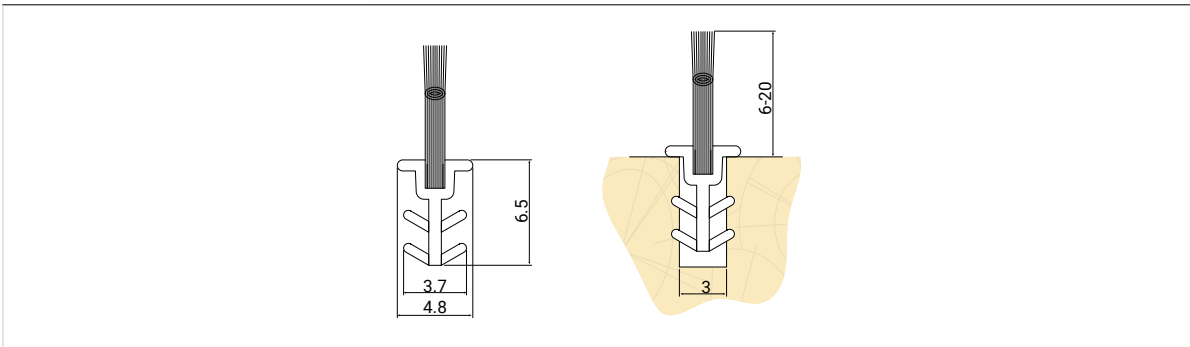

### Standardlösungen

Nutbreite	Nuttiefe	Bürstenhöhe	Bürstendichte
3 mm	7 mm	6,0 < H ≤ 20,0 mm (+0,50/-0,50 mm) mit Abständen von 1,0 mm	5P

### Farben

Farben für das Multi-Filament-Bürstengarn

Weiss RAL 9003	Grau RAL 7045	Schwarz RAL 9005	Braun RAL 8028	Beige RAL 1011
-------------------	------------------	---------------------	-------------------	-------------------

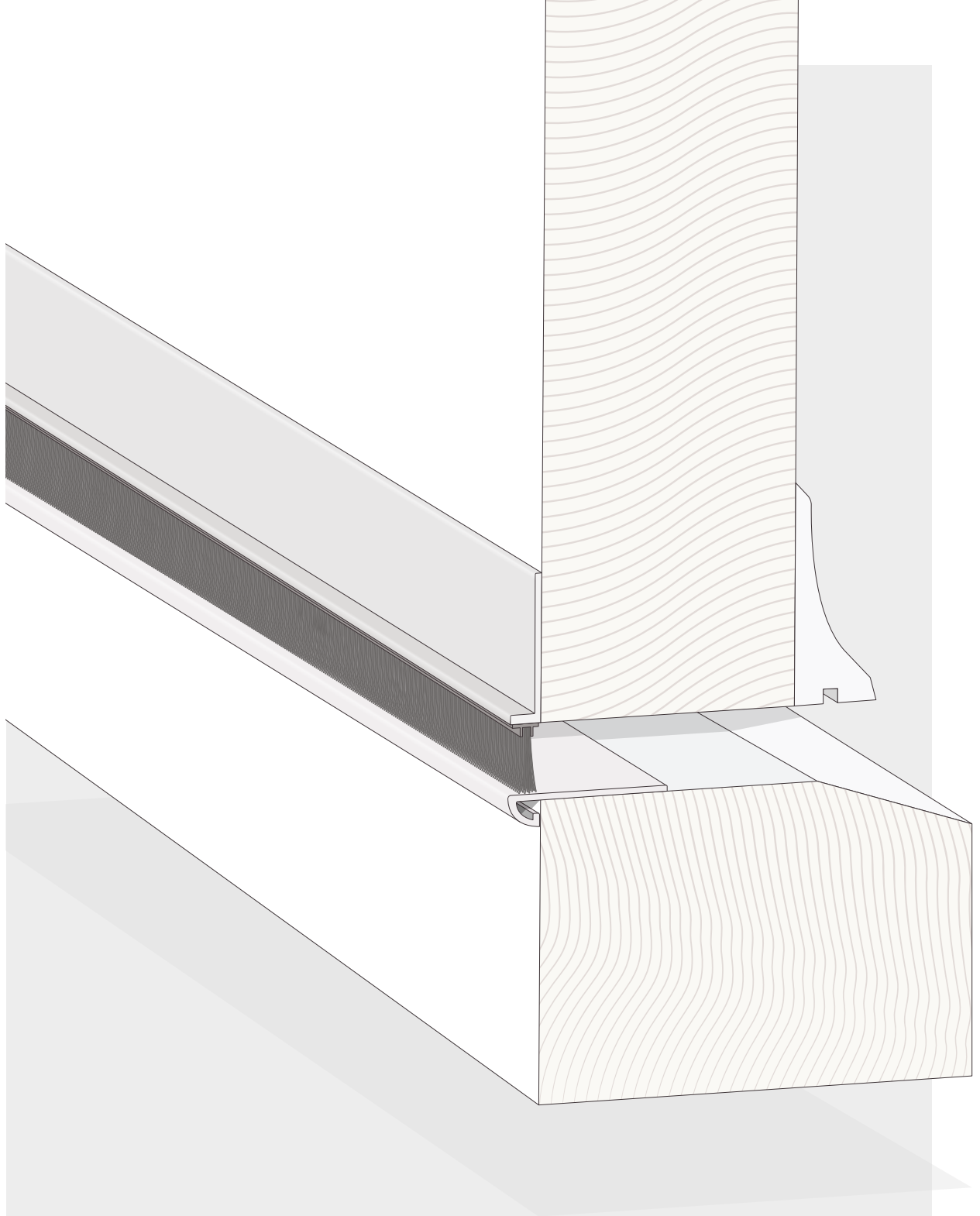

## Kombination Bürstendichtungen

- Starrer ABS-, PP- oder PVC-Profilstrang für universelle Oberflächen- oder Schlitzmontage
- Ausgestattet mit Bürstenbesatz gemäß Spezifikation
- Alternativ: extrudiertes Profil für Nachrüstung mit Bürstenbesatz in den Spulen

## Für universelle Montage

Poly-Bond auf extrudiertem PVC-, PP- oder ABS-Träger

<b>PB 1126</b> Dichtungsspalt: <b>8,0- 15,0</b> Packmaß: <b>50 m x 2</b>	
<b>Türen</b>	

<b>PB 1127</b> Dichtungsspalt: <b>11,0- 23,0</b> Packmaß: <b>50 m x 4</b> <b>50 m x 3</b> <b>45 m x 3</b>	
<b>Türen</b>	

<b>PB 1421</b> Dichtungsspalt: <b>4,0- 4,5</b> Packmaß: <b>2,088 m x 250</b>	
<b>Türen</b>	

## Für Nutmontage

Poly-Bond auf extrudiertem PVC-, PP- oder ABS-Träger

<b>PB 0908</b> Nutbreite: <b>3,0</b> Min. Nuttiefe: <b>10,0</b> Dichtungsspalt: <b>2,0- 13,0</b> Packmaß: <b>2,1 m x 100</b>	
<b>Türen</b>	

<b>PB 1001</b> Nutbreite: <b>3,0</b> Min. Nuttiefe: <b>6,0</b> Falzbreite: <b>9,5</b> Dichtungsspalt: <b>4,0- 15,0</b> Packmaß: <b>150 m x 1</b>	
<b>Schiebefenster aus Holz</b>	

<b>PB 1002</b> Nutbreite: <b>3,0</b> Min. Nuttiefe: <b>6,0</b> Falzbreite: <b>11,8</b> Dichtungsspalt: <b>4,0- 15,0</b> Packmaß: <b>150 m x 1</b>	
<b>Schiebefenster aus Holz</b>	

<b>PB 1003</b> Nutbreite: <b>3,0</b> Min. Nuttiefe: <b>6,0</b> Falzbreite: <b>7,5</b> Dichtungsspalt: <b>4,0- 15,0</b> Packmaß: <b>100 m x 1</b>	
<b>Schiebefenster aus Holz</b>	

<b>PW 1018 FLEX</b> <b>PW 1018 FLEX</b> Nutbreite: <b>3,0</b> Min. Nuttiefe: <b>7,0</b> Dichtungsspalt: <b>4,0- 15,0</b> Packmaß: <b>200 m x 1</b> <b>2,1 m x 300</b>	
<b>Schiebetüren aus Holz</b>	



<p><b>PB 1021</b></p> <p>Nutbreite:  <b>3,0 nom. (B1);</b>  <b>2,5 min. bis 3,8 max. (B2)</b>          Min. Nuttiefe: 7,0          Falzbreite: 7,5          Dichtungsspalt: 4,0- 15,0          Packmaß: 400 m x 1</p> <p><b>Schiebetüren aus Aluminium</b></p>	
--	--

<p><b>PB 1372</b></p> <p>Nutbreite: 3,0          Min. Nuttiefe: 7,0          Packmaß: 650 m x 1</p> <p><b>RX</b></p>	
--	--

<p><b>PB 1451</b></p> <p>Nutbreite: 3,0          Min. Nuttiefe: 7,0          Packmaß: 650 m x 1</p> <p><b>LX</b></p>	
--	--

<p><b>PB 1466</b></p> <p>Nutbreite: 3,0          Min. Nuttiefe: 7,0          Packmaß: 650 m x 1</p> <p><b>Staubfilter</b></p>	
---	--

## Träger für Bürstendichtungen

<p><b>LV 0921</b>   27256</p> <p>Nutbreite: 10,0          Min. Nuttiefe: 4,0          Packmaß: 50 m x 100</p> <p><b>C-Schiene</b>          10 x 4 mit 6,7 Bürsteneinsatz</p>	
--	--

<p><b>LV 3015</b>   27797</p> <p>Packmaß: 2,6 m x 100</p> <p><b>L-Profilträger</b>          7 x 26 mit 4,8 Bürsteneinsatz</p>	
---	--

<p><b>LV 3016</b>   27809</p> <p>Packmaß: 1,0 m x 100</p> <p><b>L-Profilträger</b>          10 x 26 mit 6,7 Bürsteneinsatz</p>	
--	--

<p><b>LV 5032</b>   27853</p> <p>Nutbreite: 4,0          Min. Nuttiefe: 10,0          Packmaß: 50 m x 9</p> <p><b>Nutträger</b>          7 x 9 mit 4,8 Bürsteneinsatz</p>	
---	--

<p><b>LV 5438</b>   27900</p> <p>Nutbreite: 3,0          Min. Nuttiefe: 8,0          Packmaß: 2,2 m x 200</p> <p><b>Nutträger</b>          7 x 7 mit 4,8 Bürsteneinsatz</p>	
---	--

<p><b>LV 5594</b>   27923</p> <p>Nutbreite: 7,1          Min. Nuttiefe: 3,5          Packmaß: 2,1 m x 100</p> <p><b>Selbstklebende C-Schiene für 4,8 mm Bürstenfußbreite</b></p>	
--	--



# LEICHTE EINFÜHRBARKEIT

Verstärkte Geweberückseite, extrudierte Basis  
oder Trägerprofil für optimale Einführbarkeit

**Schlegel**  
TYMAN group

# Extrudierte Dichtungsprofile

Für Anwendungen aus Holz, Aluminium und PVC

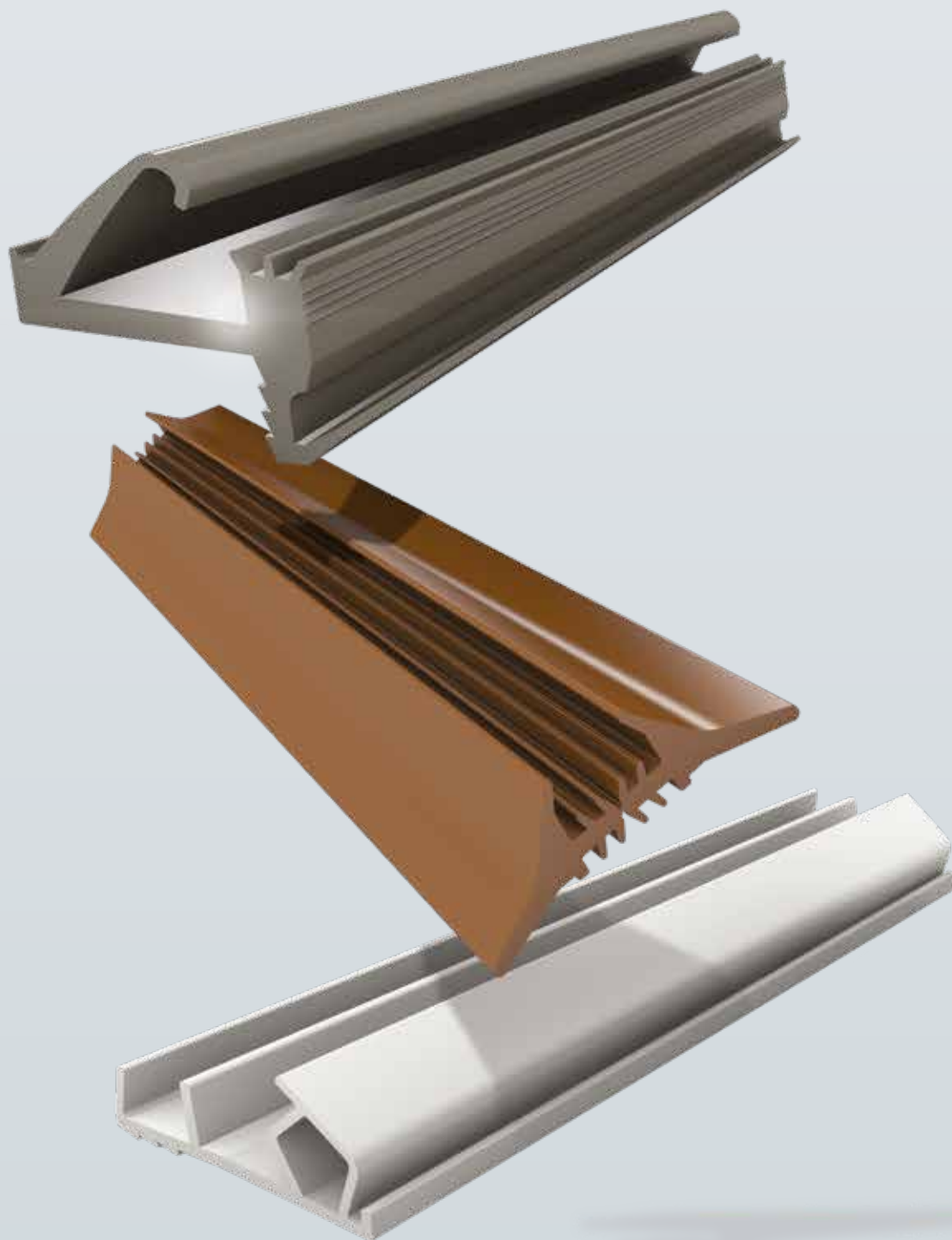

Q-LON

Bürste

Extrudiert

# Index

---

<b>Materialien und Farben</b> .....	<b>82</b>
<b>Klassifikationen</b> .....	<b>85</b>
<b>Technische Daten</b>	
Lozaron. Extrudierte Profile für Holztüren und -fenster .....	<b>86</b>
Lozaron. Extrudierte Profile für Aluminiumtüren und -fenster .....	<b>88</b>
<b>Rollläden</b> und Screens .....	<b>92</b>

# Materialien und Farben

Die Extrusionsdichtungen von Schlegel werden aus verschiedenen extrudierten Materialien hergestellt und können mit geschäumten Dichtungen kombiniert werden.

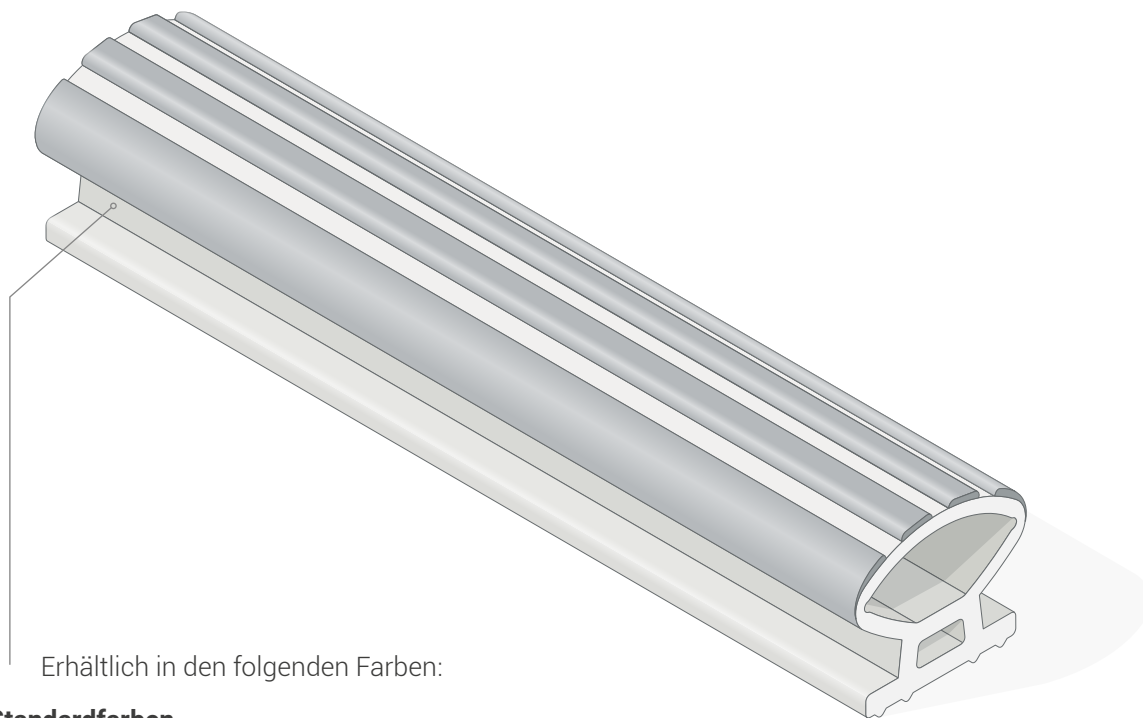

Erhältlich in den folgenden Farben:

## Standardfarben

- BRONZE / RAL 8019 / Code 285
- WEISS / RAL 9003 / Code 287
- SCHWARZ / RAL 9005 / Code 288

## Sonderfarben

- TRANSLUZENT / RAL - / Code 200
- PAPYRUS WEISS / RAL 9018 / Code 265
- GRAPHITGRAU / RAL 9011 / Code 268
- BEIGE / RAL 1001 / Code 270
- SILBERGRAU / RAL 7001 / Code 271
- GRAPHITSCHWARZ / RAL 7024 / Code 273
- KIESELGRAU / RAL 7032 / Code 274
- LICHTGRAU / RAL 7035 / Code 275
- STAUBGRAU / RAL 7037 / Code 276
- OCKER / RAL 8001 / Code 278
- KASTANIENBRAUN / RAL 8015 / Code 282
- SCHOKOLADENBRAUN / RAL 8017 / Code 284

Die Standardfarben für jeden Artikel entnehmen Sie bitte den separat erhältlichen Kundenzeichnungen auf unserer Website.

## Lozaron (LF) (LP) (LT) (LV)

Die Lozaron Dichtungen werden aus TPE, geschäumtem TPE, EDPM und PVC-Profilen hergestellt.

- Lozaron TPE-Extrusionen mit flexiblem Mikrozellschäum
- Extrudierte Lozaron TPE-Profile ohne Schaum (LT)
- Polypropylen- (LP) und PVC (LV)-Extrusionen

Bei unserem Angebot an extrudierten Dichtungen werden verschiedenste Materialien und Herstellungsprozesse kombiniert, um die besten Produkteigenschaften zu erzielen.

Die Lozaron Extrusionsdichtungen bestehen aus verschiedenen Kunststoffverbundstoffen und können mit der Poly-Bond Bürstendichtung und der geschäumten Q-LON Technologie wie beschrieben kombiniert werden.

# GROSSE AUSWAHL AN FARBEN



Extrudierte Dichtungsprofile  
von Schlegel gibt es in einer  
Vielzahl von Farben.

**Schlegel**  
TYMAN group



# GROSSE AUSWAHL AN MATERIALIEN

Extrudierte Dichtungsprofile von Schlegel werden aus dem für die jeweilige Anwendung am besten geeigneten Material hergestellt.

**Schlegel**

TYMAN group

# Klassifikationen

## Dichtungen gemäß EN 12365 2003

EN 12365 2003 enthält ein vorgeschriebenes Klassifizierungssystem, mithilfe dessen die Hersteller und Monteure von Fenstern, Türen, Abschlüssen und vorgehängten Fassaden sicherstellen können, dass sie dasjenige Bauteil verwenden, das ihre Anforderungen bestmöglich erfüllt

### Es wird ein sechsstelliges System verwendet

1	2	3	4	5	6
Nutzungskategorie	Arbeitsbereich	Lineare Druckkraft	Arbeitstemperaturbereich	Rückstellvermögen	Rückstellvermögen nach der Alterung
W = Dichtung (Weatherstrip) G = Abdichtung (Gasket)	9 Klassen, die den Arbeitsbereich des Siegels angeben;  9 gibt den größten Abstand an	9 Klassen für die lineare Druckkraft;  9 zeigt die größte Kraft an	6 Klassen, die den Betriebstemperaturbereich angeben  jeweils mit unterschiedlichen Höchst- und Mindesttemperaturen	8 Klassen, die das Rückstellvermögen angeben;  Klasse 0 bedeutet keine Anforderung und Klasse 7 gibt das größte Rückstellvermögen an	8 Klassen, die das Rückstellvermögen nach Alterung zeigen;  Klasse 0 bedeutet keine Anforderung und Klasse 7 gibt das größte Rückstellvermögen an

### Klassen

	1: ≤ 1 mm 2: >1 mm ≤ 2 mm 3: >2 mm ≤ 4 mm 4: >4 mm ≤ 6 mm 5: >6 mm ≤ 8 mm 6: >8 mm ≤ 10 mm 7: >10 mm ≤ 15 mm 8: >15 mm ≤ 30 mm 9: >30 mm	1: ≤ 10 N/m 2: >10 N/m ≤ 20 N/m 3: >20 N/m ≤ 50 N/m 4: >50 N/m ≤ 100 N/m 5: >100 N/m ≤ 200 N/m 6: >200 N/m ≤ 500 N/m 7: >500 N/m ≤ 700 N/m 8: >700 N/m ≤ 1000 N/m 9: >1000 N/m	1: 0°C bis +45°C 2: -10°C bis +55°C 3: -20°C bis +85°C 4: -25°C bis +100°C 5: -40°C bis +70°C 6: 0°C bis +200°C	0: Keine Anforderungen 1: >30% bis 40% 2: >40% bis 50% 3: >50% bis 60% 4: >60% bis 70% 5: >70% bis 80% 6: >80% bis 90% 7: >90%	0: Keine Anforderungen 1: >30% bis 40% 2: >40% bis 50% 3: >50% bis 60% 4: >60% bis 70% 5: >70% bis 80% 6: >80% bis 90% 7: >90%
--	--	--	--	---	---

### Eine typische Klassifikation sieht so aus

W	3	4	2	4	3
---	---	---	---	---	---

Code	EN 12365
LT 1305	W33221
LT 1432	W34243
LT 1509	W24521
LT 1515	W15232





- LE** Lozaron EPDM Dichtungsprofile
- LT** Lozaron TPE -Dichtungsprofile aus Schaumstoff
- LP** Lozaron PP Dichtungsprofile
- LV** Lozaron PVC Dichtungsprofile

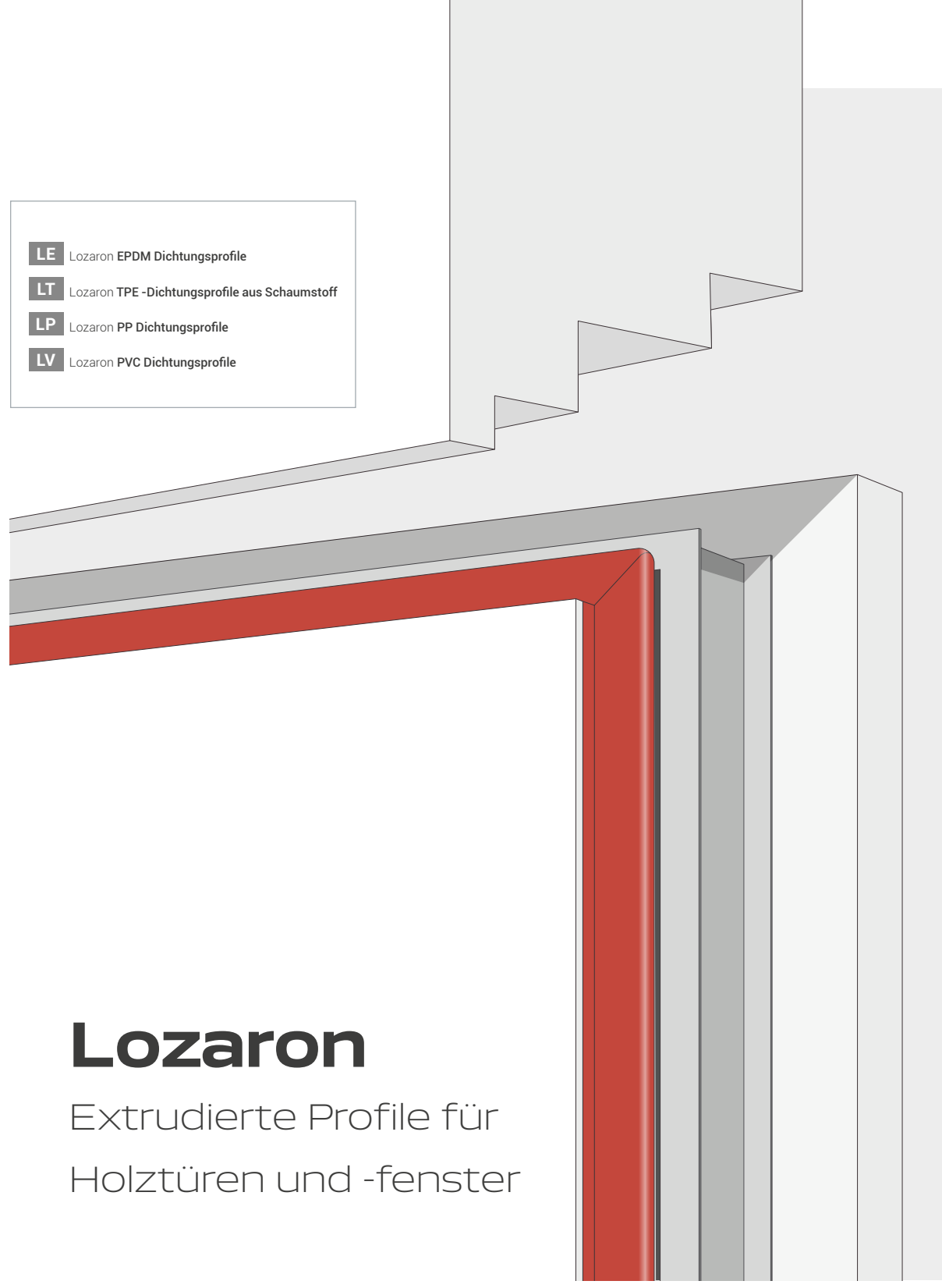

# Lozaron

Extrudierte Profile für Holztüren und -fenster

<b>LF 1105</b>	23010	
Nutbreite: 1,5- 2,2 Min. Nuttiefe: 11,5 Packmaß: 400 m x 2		
<b>Abdeckprofil für Trockenverglasung</b>		

<b>LP 1034</b>	24010	
Nutbreite: 0,7- 0,8 Packmaß: 400 m x 1		
<b>Abdeckprofil für Trockenverglasung</b>		



<b>LP 1057</b>	24091	
Nutbreite: 3,0 Min. Nuttiefe: 6,0 Falzbreite: 11,0 Dichtungsspalt: 4,0- 5,5 Packmaß: 800 m x 1		
<b>Flügelichtung</b>		

<b>LP 1101</b>	24171	
Nutbreite: 4,0 Min. Nuttiefe: 6,0 Dichtungsspalt: 4,0- 7,0 Packmaß: 300 m x 1		
<b>Mitteldichtung</b>		<b>C</b>

<b>LT 1362</b>	26020	
Nutbreite: 5,0 Min. Nuttiefe: 8,0 Falzbreite: 12,0 / 19,0 Packmaß: 25 m x 1 150 m x 1		
<b>Profil für Türen und Fenster</b>		<b>F</b>

<b>LT 1430</b>	26350	
Nutbreite: 5,0 Min. Nuttiefe: 7,0 Falzbreite: 15,0 Dichtungsspalt: 5,0 Packmaß: 130 m x 1		
<b>Dichtungsprofil für Türen</b>		<b>F S</b>
<b>W34242</b>		

<b>LT 1432</b>	26571	
Nutbreite: 5,0 Min. Nuttiefe: 8,0 Falzbreite: 12,0 Dichtungsspalt: 5,0 Packmaß: 150 m x 1		
<b>Dichtungsprofil</b>		<b>C</b>
<b>W34243</b>		

<b>LV 1481</b>	27670	
Nutbreite: 4,0 Min. Nuttiefe: 6,0 Falzbreite: 12,0 Dichtungsspalt: 5,0 Packmaß: 120 m x 1		
<b>Dichtungsprofil</b>		

<b>LT 1489</b>	26891	
Nutbreite: 3,0 Min. Nuttiefe: 7,0 Packmaß: 300 m x		
<b>Doppelte Fensterdichtung</b>		<b>C S</b>

<b>LV 0959</b>	27437	
Nutbreite: 3,0- 4,0 Min. Nuttiefe: 7,0 Falzbreite: 17,0 Dichtungsspalt: 4,0- 5,0 Packmaß: 165		
<b>Türschwellenprofil</b>		<b>F S</b>

<b>LV 1102</b>	27370	
Nutbreite: 2,8- 3,5 Min. Nuttiefe: 6,5 Falzbreite: 12,0 Dichtungsspalt: 3,5- 5,0 Packmaß: 80 m x 4		
<b>Doppelte Fensterdichtung</b>		<b>C F</b>

<b>LV 1140</b>	27003	
Nutbreite: 6,35 Min. Nuttiefe: 10,0 Falzbreite: 17,0 Dichtungsspalt: 5,0- 8,0 Packmaß: 50		
<b>Dichtungsprofil für Türen</b>		<b>F S</b>

<b>LV 1305</b>	27555	
Nutbreite: 4,0 Min. Nuttiefe: 5,0 Dichtungsspalt: 5,0- 7,0 Packmaß: 45 m x 7 60 m x 10 300 m x 1		
<b>Dichtungsprofil für Fenster</b>		<b>F</b>
<b>W33221</b>		

<b>LV 1306</b>	2756601	
Nutbreite: 4,0 Min. Nuttiefe: 5,0 Dichtungsspalt: 5,0- 7,0 Packmaß: 300 m x 1		
<b>Dichtungsprofil für Fenster</b>		<b>F</b>
<b>W33221</b>		

**F** Geeignet für Rahmendichtung **S** Geeignet für Flügelichtung **O** Geeignet für Überschlagichtung **C** Geeignet für Mitteldichtung



Q-LON

Bürste

Extrudiert

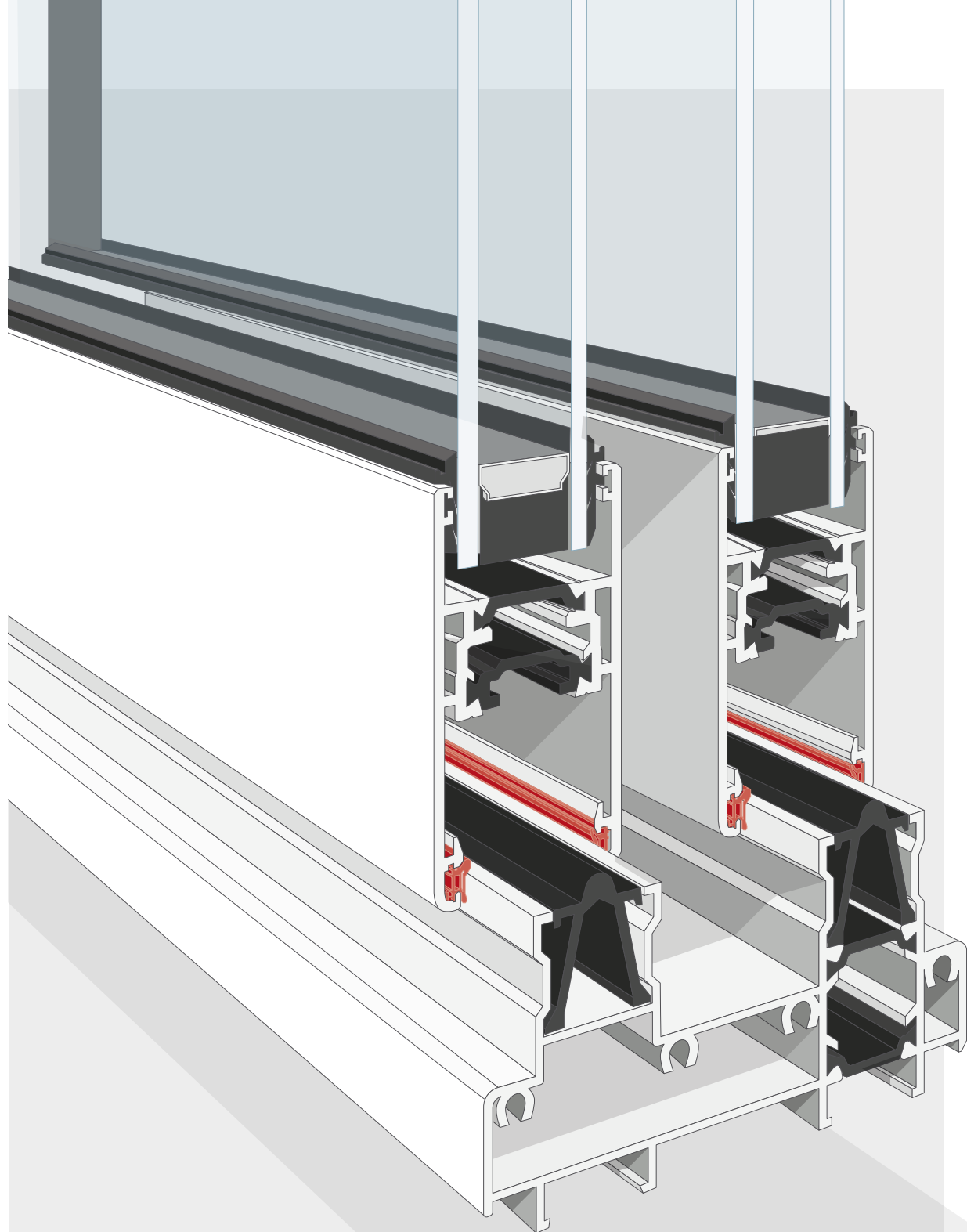

# Lozaron Aluminium

Anwendungen auf  
Aluminiumtüren und -fenstern

## Für Schiebetüren aus Aluminium

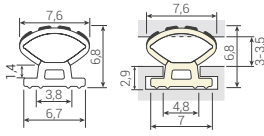
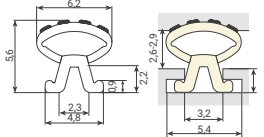
<b>LT 1509</b>	26990	
Nutöffnung: 4,0- 4,5 Nutbreite: 5,0 Dichtungsspalt: 3,0 Packmaß: 250 m x 1		
<b>Schiebedichtung</b>		
W24521		
<b>LT 1515</b>	26993	
Nutöffnung: 3,2 Nutbreite: 5,4 Dichtungsspalt: 2,6- 2,9 Packmaß: 250 m x 1		
<b>Schiebedichtung</b>		
W15232		

## Für Trockenverglasung aus Aluminium

<p><b>LE 611 FV2</b> 2230501</p> <p>A - Dichtungsspalt: <b>2,0</b> Packmaß: <b>500 m x 1</b></p> <p><b>Glasleistendichtung</b></p>	
<p><b>LE 727 FV3</b> 2231001</p> <p>A - Dichtungsspalt: <b>3,0</b> Packmaß: <b>400 m x 1</b></p> <p><b>Glasleistendichtung</b></p>	
<p><b>LE 768 FV4</b> 2231501</p> <p>A - Dichtungsspalt: <b>4,0</b> Packmaß: <b>250 m x 1</b></p> <p><b>Glasleistendichtung</b></p>	
<p><b>LE 1009 FV5</b> 2232001</p> <p>A - Dichtungsspalt: <b>5,0</b> Packmaß: <b>150 m x 1</b></p> <p><b>Glasleistendichtung</b></p>	
<p><b>LE 1162 FV6</b> 2232501</p> <p>A - Dichtungsspalt: <b>6,0</b> Packmaß: <b>150 m x 1</b></p> <p><b>Glasleistendichtung</b></p>	
<p><b>LE 1232 FV7</b> 2233001</p> <p>A - Dichtungsspalt: <b>7,0</b> Packmaß: <b>100 m x 1</b></p> <p><b>Glasleistendichtung</b></p>	

<p><b>LE 1325 FV8</b> 2233501</p> <p>A - Dichtungsspalt: <b>8,0</b> Packmaß: <b>100 m x 1</b></p> <p><b>Glasleistendichtung</b></p>	
<p><b>LE 1670 FV10</b> 22340</p> <p>A - Dichtungsspalt: <b>10,0</b> Packmaß: <b>100 m x 1</b></p> <p><b>Glasleistendichtung</b></p>	

# IN ALLEN FORMEN



Extrudierte Dichtungsprofile von Schlegel können mit Geometrien konfiguriert werden, die von den einfachsten bis zu den spezifischsten Formen reichen.

**Schlegel**  
TYMAN group



Q-LON

Bürste

Extrudiert

# Rolläden und Screens

## Für Rollläden, Screens und Sonnenschutzprodukte

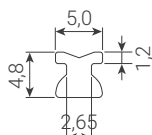
<b>LP 1040</b>	24030
Packmaß: 500 m x 1	
	
<b>Dichtung für seitliche Führungsschienen in Rollläden</b>	

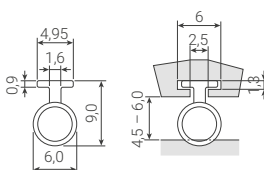
<b>LP 1077</b>	26015
Nutbreite: 2,5- 6,0 Min. Nuttiefe: 1,2 Dichtungspalt: 4,5- 6,0 Packmaß: 400 m x 1	
	
<b>Dichtung für Unterleisten</b>	

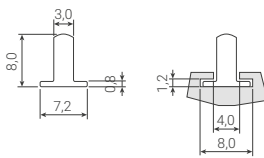
<b>LP 1088</b>	24151
Nutbreite: 4,0- 8,0 Min. Nuttiefe: 1,2 Packmaß: 400 m x 1	
	
<b>T-Profil für Rollläden</b>	

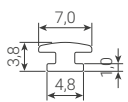
<b>LP 1102</b>	27370
Packmaß: 400 m x 2	
	
<b>Dichtung für seitliche Führungsschienen in Rollläden</b>	

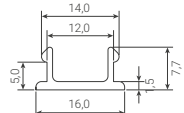
<b>LV 1194</b>	27364
Packmaß: 2,5 m x 50	
	
<b>Abdeckprofil</b>	

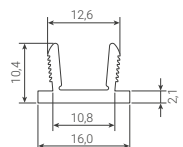
<b>LV 1215</b>	27483
Packmaß: 2,5 m x 50	
	
<b>Abdeckprofil</b>	

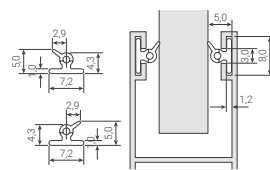
<b>LV 1417</b>	27599
Nutbreite: 3,0- 8,0 Min. Nuttiefe: 1,2 Packmaß: 350 m x 1	
	
<b>Dichtungsprofil für seitliche Führungsschienen</b>	

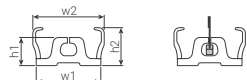
<b>LV ZIP</b>	
Packmaß: 6,0 m x 40	
	
<b>ZIP-Profil für Screens (Fertigung nach Auftrag)</b>	

# VERSCHIEDENE DICHTEN



Extrudierte Dichtungsprofile von Schlegel gibt es in drei verschiedenen Dichten und Materialien, die für eine optimale Leistung miteinander kombiniert werden können.

**Schlegel**  
TYMAN group





# Farbenanhang

## Q-LON: geschäumte PU-Dichtungen

Farbe	RAL-Code	Schlegel-Code
<b>Standardfarben</b>		
Weiss	9003	222
Silbergrau	7001	212
Braun	8019	220
Schwarz	9005	223

Farbe	RAL-Code	Schlegel-Code
<b>Sonderfarben</b>		
Beige	1001	211
Eiche hell	8003	217
Rehbraun	8007	218
Reinweiß	9010	221
Hellgrau	7035	215
Kieselgrau	7032	213
Graphitgrau	7024	214

## Bürstendichtungen und Dichtungsprofile

Farbe	RAL-Code	Schlegel-Code
<b>Standardfarben Monofilament</b>		
Grau	7045	277
Schwarz	9005	288
Neutral	-	000
<b>Standardfarben Multifilament</b>		
Beige	1011	241
Dunkles Gold	1032	292
Grau	7045	277
Hellbraun	8025	291

Farbe	RAL-Code	Schlegel-Code
Braun	8028	264
Weiss	9003	287
<b>Sonderfarben Multifilament</b>		
Elfenbein	1015	266
Eisengrau	7011	240

## Extrudierte Dichtungsprofile

Farbe	RAL-Code	Schlegel-Code
<b>Standardfarben</b>		
Bronze	8019	285
Weiss	9003	287
Schwarz	9005	288
<b>Sonderfarben</b>		
Transluzent	-	200
Papyrus weiß	9018	265
Graphitschwarz	9011	268
Beige	1001	270

Farbe	RAL-Code	Schlegel-Code
Silbergrau	7001	271
Graphitgrau	7024	273
Kieselgrau	7032	274
Lichtgrau	7035	275
Staubgrau	7037	276
Ocker	8001	278
Kastanienbraun	8015	282
Schokoladenbraun	8017	284





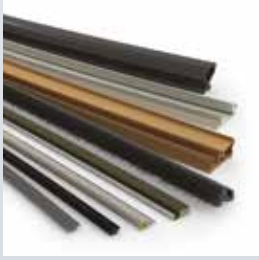

**Schlegel**

High performance sealing solutions



**GIESSE**

Innovative engineered hardware



**REGUITTI**

Italian design handles



**JATEC**

Timeless exclusive handles

