

BEARBEITUNGSMASCHINE FÜR STANGEN PA009

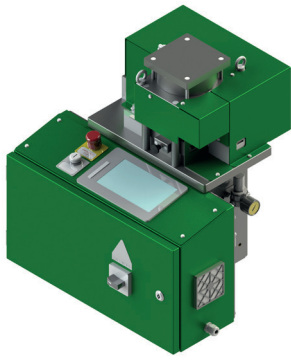

Funktion

Die automatische Stanzmaschine PA009 ist für den automatischen Zuschnitt der Verbindungsstangen aus Polyamid ausgelegt und entwickelt worden. Sie ermöglicht darüber hinaus das Nieten der Verriegelungsbolzen sowie die Anfertigung der Schließzapfen auf der Stange. Speziell für Bearbeitungen an Polyamid-Stangen für 15/20 mm Laufrille.

Technisches Online-Datenblatt



Technische Merkmale

Der 7"-Touchscreen erleichtert die Einstellung der Konfigurationen und das Laden der Flügeldata (Höhe, Griffhöhe und Breite).

Bearbeitungen der Maschine PA009:

- Schneiden und Bohren mit Ø 8. Diese Bearbeitung ermöglicht die Ausführung der Verbindungsstangen für GIESSE Beschläge.
 - Schnitt mit integriertem Schließzapfen. Diese Bearbeitung ermöglicht die Ausführung des direkt aus der Stange erhaltenen Schließzapfens.
 - Doppelte Bohrung mit Ø 8 Achsabstand 32 mm mit Nieten der Verriegelungsbolzen zum Erhalt des Mitnehmers für den Getriebegriff GIESSE.
 - Ausklinken der Stange zum Einsetzen des Zubehörs für die Technologie 009
- Bei der Dateneingabe schlägt die Maschine automatisch die zu wählenden Optionen in Abhängigkeit von den Abmessungen des Flügels entsprechend den technischen Spezifikationen der GIESSE Beschläge vor.

Bestellung der Maschine

Zur Verwendung der automatischen Stanzmaschine PA009 sind folgende Artikel notwendig:

- 1) 5810800000 Maschine PA009
- 2) 5840600000 Lagerung und Haspel

Verbrauchsmaterial

Die Maschine PA009 bearbeitet ausschließlich Polyamid-Stangen für 15/20 mm Laufrille:

- 03524590N Polyamid-Stange, schwarz
- 03524542N Polyamid-Stange, grau
- 01356000K Verriegelungsbolzen zum Nieten auf die Stange (zusätzliche Schließstellen bzw. Mitnehmer für Getriebegriff)

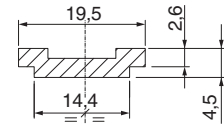

Schnitt der Stange und kopf- sowie endseitige Bohrungen



Profilieren der Stange



Zwischenbohrungen Ø8



Ausklinken der Stange

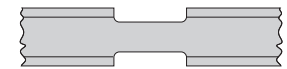

Nieten der Verriegelungsbolzen

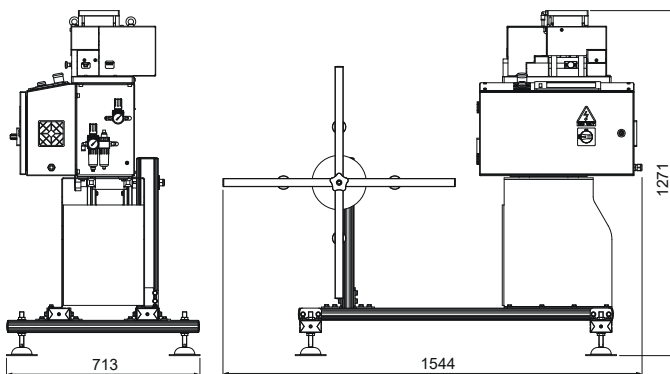
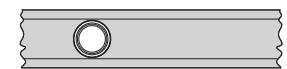

5810800000

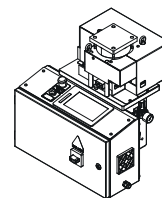

5840600000

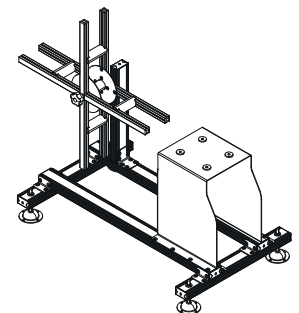

Art. Nr.	Einzelteilbezeichnung	Anmerkung	Basis Neutral	Eloxiertes Elox	Lackiert	Trend/Gold Messing	Stücke pro Schachtel
5810800000	PA009 HALBAUTOMATISCHE MASCHINE		X				1
5840600000	LAGERUNG UND HASPEL		X				1