

MACCHINA LAVORAZIONE ASTINE PA009

Funzioni

La punzonatrice automatica PA009 è stata creata e sviluppata per il taglio in automatico a misura delle astine di collegamento in poliammide.
Permette inoltre la ribattitura dei nottolini e la realizzazione del puntale di chiusura sull'astina.
Specifica per lavorazioni su asta in poliammide per pista 15/20 mm.

Scheda tecnica on-line



Caratteristiche Tecniche

Dotata di uno schermo touch da 7" che facilita le operazioni di impostazione delle configurazioni e il caricamento dei dati dell'anta (altezza, altezza manovra e larghezza).

Le lavorazioni che esegue la macchina PA009 sono:

- Taglio e Foratura $\varnothing 8$. Questa lavorazione consente di effettuare astine di collegamento per la ferramenta GIESSE.
 - Taglio con puntale integrale. Questa lavorazione permette l'esecuzione del puntale ricavato direttamente dall'astina.
 - Doppio foro $\varnothing 8$ interasse 32 mm con ribaditura nottolini per ricavare il traino per la cremonese GIESSE.
 - Scantonatura dell'asta. per inserirvi gli accessori dedicati alla tecnologia 009
- Durante le fasi di inserimento dei dati, la macchina in automatico, propone le opzioni da scegliere in funzioni della dimensione dell' anta in accordo alle specifiche tecniche della ferramenta GIESSE.

Come ordinare la macchina

Per l'utilizzo della punzonatrice automatica PA009 sono necessari i seguenti articoli:

- 1) 5810800000 Macchina PA009
- 2) 5840600000 Supporto e Aspò

Materiale di consumo

La macchina PA009 lavora esclusivamente l'astina in poliammide per pista 15/20 mm:

- 03524590N Astina in poliammide nera
- 03524542N Astina in poliammide grigia
- 01356000K Nottolini da ribadire sull'astina (chiusure supplementari e/o traino cremonese)

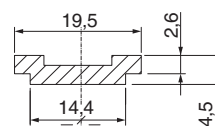

Taglio astina e fori di testa e di coda



Sagomatura dell'asta



Fori $\varnothing 8$ intermedi

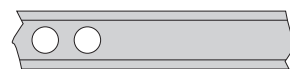

Scantonatura astina



Ribattitura dei nottolini

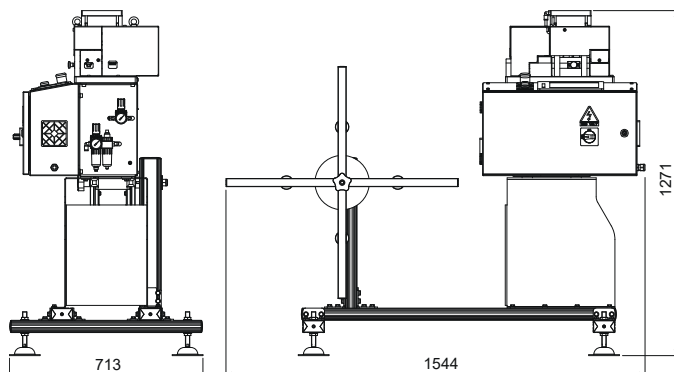
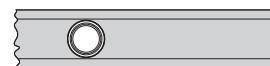

5810800000

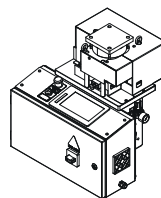

5840600000

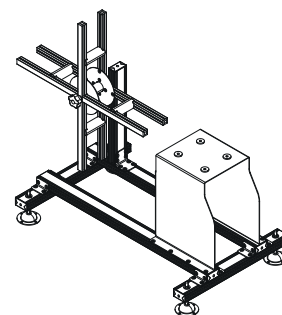

Codice	Descrizione	Nota	Base Grezzo	Anodizzato Elox	Verniciato	Trend/Oro Ottone	Pezi per confezione
5810800000	PA009 MACCHINA SEMI-AUTOMATICA		X				1
5840600000	SUPPORTO E ASPÒ		X				1