

MÁQUINA PARA MECANIZADO DE VARILLAS PA009

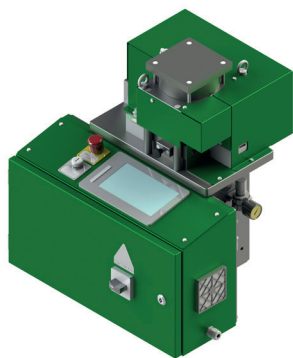

Funciones

La punzonadora automática PA009 se ha creado y desarrollado para cortar a medida varillas de unión de poliamida en automático. Asimismo, permite remachar los pestillos y realizar el puntal de cierre en la varilla. Específica para mecanizados sobre varilla de poliamida para pista de 15/20 mm.

Ficha técnica on-line



Características Técnicas

Incorpora una pantalla táctil de 7" que facilita las operaciones de ajuste de las configuraciones y la carga de los datos de la hoja (altura, altura del elemento de maniobra y anchura).

La máquina PA009 realiza los siguientes mecanizados:

- Corte y perforación $\varnothing 8$. Este mecanizado permite realizar varillas de unión para el herraje GIESSE.
- Corte con puntal integral. Este mecanizado permite realizar el puntal directamente en la varilla.
- Doble orificio $\varnothing 8$ con distancia entre ejes de 32 mm y remache de los pestillos para obtener el arrastre de la cremona GIESSE.
- Biselado de la varilla para introducir los accesorios específicos de la tecnología 009

Durante las fases de introducción de los datos, la máquina propone en automático las opciones que se pueden elegir en función del tamaño de la hoja y de las características técnicas del herraje GIESSE.

Cómo realizar el pedido de la máquina

Para utilizar la punzonadora automática PA009 se necesitan los siguientes artículos:

- 1) 5810800000 máquina PA009
- 2) 5840600000 soporte y aspa

Material de consumo

La máquina PA009 solo puede mecanizar varillas de poliamida para pista de 15/20 mm:

- 03524590N varilla de poliamida negra
- 03524542N varilla de poliamida gris
- 01356000K pestillos que se han de remachar sobre la varilla (cierres adicionales y/o arrastre cremona)

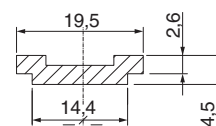

Corte de la varilla y orificios en los extremos



Perfilado de la varilla



Orificios $\varnothing 8$ intermedios

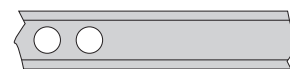

Biselado de la varilla



Remachado de los pestillos

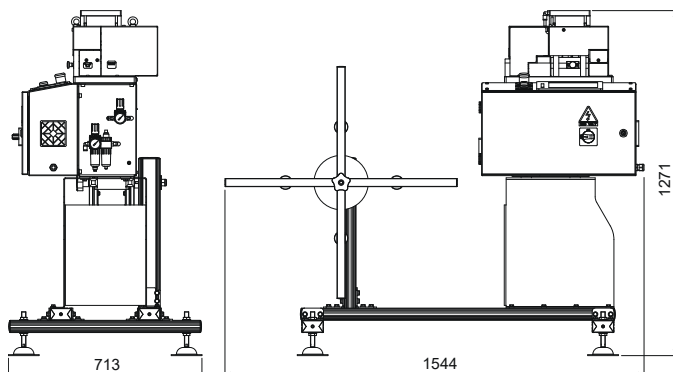

5810800000

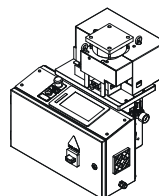

5840600000

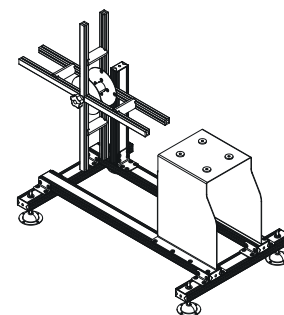

Código	Descripción	Nota	Base Bruto	Anodizado Elox	Lacado	Trend/Oro Latón	Unidades por conexión
5810800000	PA009 MÁQUINA SEMIAUTOMÁTICA		X				1
5840600000	SOPORTE Y ASPA		X				1