

# INNOVATIVE ENGINEERED **HARDWARE**

CATÁLOGO TÉCNICO GERAL



 **GIESSE**



**DOBRADIÇAS PARA PORTAS E JANELAS**

<b>DOBRADIÇAS PARA JANELAS</b>	<b>2</b>
DOBRADIÇAS FLASH BASE	2
DOBRADIÇAS FLASH BASE 3 ABAS	5
DOBRADIÇAS FLASH	6
KIT DOBRADIÇA FOLHA CHIC 3D 100	8
KIT DOBRADIÇA FOLHA CHIC 3D 100 COMPLANAR	10
KIT DOBRADIÇA FOLHA CHIC 3D 130	12
KIT DOBRADIÇAS DA FOLHA CHIC 3D 150	14
KIT DOBRADIÇA FOLHA CHIC 3D 130 ERRE	16
DOBRADIÇAS CHIC DE TOMBAR	18
DOBRADIÇAS CHIC ERRE DE TOMBAR	20
KIT DOBRADIÇAS OCULTA	22
DOBRADIÇAS PARA MAXIM-AR	24
<b>DOBRADIÇAS PARA PORTA DE ENCAIXE</b>	<b>25</b>
DOBRADIÇAS BRIDGE 2	25
DOBRADIÇAS CELERA	26
DOBRADIÇAS FULCRA	27
DOBRADIÇAS FLASH XXL	28
DOBRADIÇAS FLASH XLR	30
DOBRADIÇAS FLASH SLR	32
<b>DOBRADIÇAS PARA PORTA DE MONTAGEM POR APLICAÇÃO FRONTAL</b>	<b>33</b>
DOBRADIÇAS BRIDGE	33
DOBRADIÇAS DOMINA CLASSIC	34
DOBRADIÇAS DOMINA HP	37
DOBRADIÇAS DOMINA HP ÂNGULO	40
DOBRADIÇAS DOMINA HP COVER	43
PASSO DOMINA	46
KIT FIXAÇÃO	47
PARAFUSOS DE FIXAÇÃO DIRETA	48
BUCHAS DE FIXAÇÃO	49
BUCHAS DISTANCIADORAS ESPAÇADORES DE PERFIS TT	50
SISTEMAS DE SEGURANÇA DOMINA HP	51
GABARITOS DE USINAGEM DE DOBRADIÇAS	53
FERRAMENTA DE MONTAGEM DOMINA	54
<b>DOBRADIÇAS RETRÁCTEIS PARA PORTA</b>	<b>55</b>
DOBRADIÇAS CHIC DOOR 160	55
KIT DE REFORÇO CHIC DOOR	59
KIT DE INSTALAÇÃO CHIC DOOR	60
DOBRADIÇAS CHIC DOOR EG	61
DOBRADIÇA CHIC DOOR RG	62
<b>FRICÇÕES</b>	<b>63</b>
FRICÇÃO TECH	63
FRICÇÕES FRIBLOK	65
<b>PUXADORES, MAÇANETAS E FECHOS</b>	
<b>SUPRA 7</b>	<b>68</b>
SUPRA 7 - MECANISMOS	68
SUPRA 7 - MECANISMO COM FECHO DESLOCADO	70
SUPRA 7 - MARTELINAS DUPLAS	72
SUPRA 7 - GABARITO DE FURAÇÃO	74
<b>NP SUPRA</b>	<b>75</b>
NP SUPRA - MANOBRA ASIA	76
NP SUPRA - MANOBRA PRIMA	77
NP SUPRA - MOVIMENTAÇÃO ABRE E TOMBA	78
NP SUPRA - MOVIMENTAÇÃO FOLHA	79
NP SUPRA - GABARITO DE FURAÇÃO	80
<b>CREMONAS</b>	<b>81</b>
CREMONA KORA	81
CREMONA KORA KEY	83
CREMONA KORA 0-180	85
CREMONA KORA KEY 0-180	86
CREMONA KORA CW	87
CREMONA KORA 0-90	88
KIT DE ABERTURA EXTERNA KORA 0-90	89
CREMONA EURO	90
CREMONA EURO KEY	93
CREMONA EURO UNIVERSAL	95
CREMONA EURO AWAY	97
CREMONA EURO CW	99
CREMONA EURO PARA FACHADA PARALELA	101

CREMONA PRIMA .....	102
CREMONA PRIMA KEY .....	104
CREMONA PRIMA UNIVERSAL .....	106
CREMONA ASIA .....	108
CREMONA ASIA KEY .....	110
CREMONA ASIA UNIVERSAL .....	112
CREMONA ASIA AWAY .....	113
CREMONA ASIA PLUS OUTWARD 0-90° .....	115
KIT DE ABERTURA EXTERNA ASIA PLUS 0-90 .....	116
DISPOSITIVOS DE MOVIMENTAÇÃO .....	117
CREMONA ESSEN .....	118
CREMONA ÚNICA .....	120
DISPOSITIVOS DE MOVIMENTAÇÃO .....	123
PINOS DE LIGAÇÃO .....	124
CREMONA ÚNICA KEY .....	125
CREMONA UNICA AWAY .....	126
CREMONA UNICA CW 2 .....	128
CREMONA NOVA .....	129
CREMONA SUPERNOVA .....	131
CREMONA COUPE' .....	132
CALÇOS E RESALTOS .....	133
BLOCO DE PARADA .....	134
CONECTOR DE MOVIMENTAÇÃO .....	135
KIT DE LIGAÇÃO .....	136
PINOS DE LIGAÇÃO .....	139
MONTAGEM DE CREMONAS NÃO PINTADAS .....	140
<b>MANÍPULOS .....</b>	<b>141</b>
MARTELINA ASIA .....	141
MANÍPULO PRIMA PLUS .....	142
MARTELINA KORA .....	144
MARTELINA KORA DESLOCADA .....	145
MARTELINA GAIA .....	148
MARTELINA GAIA DESLOCADA .....	149
MARTELINA BAS .....	150
MARTELINA COMPA .....	151
<b>MOVIMENTAÇÕES INTERNAS .....</b>	<b>152</b>
MOVIMENTAÇÕES INTERNAS BIDIRECIONAIS .....	152
MOVIMENTAÇÕES INTERNAS MONODIRECIONAIS .....	154
MOVIMENTAÇÃO BIDIRECIONAL PARA ABERTURA EXTERNA DO GHIBO OUT .....	156
MOVIMENTAÇÃO MONODIRECIONAL PARA ABERTURA EXTERNA DO GHIBO OUT .....	158
MOVIMENTAÇÕES GHIBO MONODIRECIONAL M180 ABERTURA EXTERNA .....	161
MOVIMENTAÇÃO ONIDIRECIONAL DO GHIBO PLUS CW1 .....	163
<b>PUXADORES PARA PORTAS .....</b>	<b>165</b>
MAÇANETA PRIMA PLUS .....	165
MAÇANETA MASTERMONT .....	166
MAÇANETA ASIA .....	167
PUXADORES PORTAS KORA .....	168
MAÇANETA MASTER PLUS .....	169
MAÇANETA MASTERPLAST .....	171
ESPELHOS DE COBERTURA DO CILINDRO .....	172
TESTA COBRE CILINDRO GHIBO OUT KEY .....	174
<b>FECHADURAS PARA PORTA .....</b>	<b>175</b>
FECHADURAS PARA FECHO ALTO-BAIXO .....	175
FECHADURAS PARA FECHO PERIMETRAL .....	177
FECHADURAS COM TRINCO .....	179
FECHADURA COM LINGUETA E PASSADOR .....	180
FECHADURA DE ROLETE E FECHO .....	181
FECHADURAS MULTIPONTO FRENTE PLANA .....	182
FECHADURAS MULTIPONTO FRENTE EM U .....	183
CONTRAFECHOS .....	184
<b>CILINDROS PARA PORTA .....</b>	<b>187</b>
CILINDRO EUROPEU DUPLO .....	187
MEIO CILINDRO EUROPEU .....	189
CILINDRO PERFIL EUROPEU COM MAÇANETA .....	190
MEIO CILINDRO COM MAÇANETA .....	192
<b>EVO DESIGN .....</b>	<b>194</b>
MANÍPULOS DE LATÃO .....	194
PUXADORES DE LATÃO .....	195
COBRE-FECHADURAS DE LATÃO .....	197
<b>SISTEMA UNICA .....</b>	<b>198</b>
CREMONA KORA .....	199
SISTEMA UNICA CREMONA .....	199
SISTEMA UNICA KIT CREMONA .....	205
SISTEMA UNICA KIT ABERTURA EXTERNA .....	207
SISTEMA UNICA KIT ABERTURA INTERNA .....	209

<b>FECHOS BANDEIRA</b>	<b>210</b>
FECHO BANDEIRA TWIN .....	210
FECHO BANDEIRA GRISBI .....	211
FECHO BANDEIRA RIVO .....	212
<b>FECHOS DE PRESSÃO</b>	<b>213</b>
FECHO DE PRESSÃO BRAVO - LINHA EURO .....	213
FECHO DE PRESSÃO BRAVO - LINHA PRIMA .....	214
<b>PUXADORES</b>	<b>215</b>
PUXADORES DE LATÃO .....	215
<b>DISPOSITIVO SAÍDA DE PÂNICO AP001</b>	<b>216</b>
AP001 LATERAL .....	217
AP001 ALTO-BAIXO .....	218
AP001 MODULAR .....	219
BARRAS DE ACIONAMENTO AP001 .....	221
FECHOS SUPLEMENTARES AP001 .....	222
ENCONTROS PARA FECHOS AP001 .....	223
COMANDOS EXTERNOS .....	225
<b>DISPOSITIVO SAÍDA DE PÂNICO AP002</b>	<b>226</b>
AP002 LATERAL .....	227
AP002 ALTO-BAIXO .....	228
AP002 MODULAR .....	229
FECHOS SUPLEMENTARES AP002 .....	231
ENCONTROS PARA FECHOS AP002 .....	233
COMANDOS EXTERNOS .....	235
<b>PUXADORES ANTIPÂNICO AP100</b>	<b>236</b>
BARRAS DE ACIONAMENTO AP100 .....	237
MECANISMO AP100 .....	238
FECHOS CENTRAIS PARA SAÍDAS DE EMERGÊNCIA .....	239
FECHO MULTIPONTO PARA SAÍDAS DE EMERGÊNCIA .....	241
CONTRAFECHOS PARA FECHADURAS AP100 .....	242
<b>PUXADORES ANTIPÂNICO AP200</b>	<b>244</b>
MECANISMO AP200 .....	245
FECHOS CENTRAIS PARA SAÍDAS DE EMERGÊNCIA .....	246
FECHO MULTIPONTO PARA SAÍDAS DE EMERGÊNCIA .....	247
CONTRAFECHOS PARA FECHADURAS AP200 .....	248
<b>COMPONENTES DE TRAVAMENTO E FECHAMENTO</b>	
<b>FECHOS PARA JANELAS</b>	<b>252</b>
FECHOS GIAP FOLHA .....	252
KIT FOLHA COMBINADA FECHOS GIAP .....	254
FECHOS GIAP FOLHA BATENTE .....	255
FECHOS SUPERGIAP .....	256
ACESSÓRIOS GIAP E SUPERGIAP .....	257
FECHOS REGULÁVEIS .....	258
KIT FOLHA COMBINADA FECHOS REGULÁVEIS .....	259
FECHOS BIDIRECIONAIS .....	260
FECHO PERIMETRAL .....	262
FECHO PERIMETRAL PARA FOLHA SECUNDÁRIA FUTURA .....	263
PASSADOR ANGULAR FUTURA .....	264
FECHOS INCA .....	265
FECHOS TOTEM .....	266
MECANISMOS TOTEM .....	268
CONTRA FECHO DE FOLHA .....	269
<b>FECHOS PARA PORTAS</b>	<b>270</b>
FECHOS MAYA .....	270
FECHOS TOTEM PORTAS .....	271
FECHOS PESOS .....	273
FECHOS BULL .....	275
FECHO STELVIO .....	276
CHAPAS PARA TRINCO DE PISO .....	277
<b>HASTES DE LIGAÇÃO E TERMINAIS</b>	<b>279</b>
TERMINAIS REGISTRÁVEIS FUTURA .....	279
TERMINAIS TOTEM .....	280
TERMINAIS .....	281
TRANSMISSÕES ANGULARES .....	282
HASTES DE LIGAÇÃO .....	283
<b>CONTRA FECHOS E COMPONENTES DE FECHAMENTO</b>	<b>284</b>
LINGUETAS .....	284
LINGUETAS 009 .....	287
LINGUETAS PARA FACHADA .....	288

CONECTOR COM PONTOS DE FECHO .....	289
ELEMENTOS PARA FECHOS SUPLEMENTARES .....	290
CONTRA FECHOS .....	291
CONTRA FECHOS PARA PORTA .....	293
CONTRA FECHOS PARA MARCO PLANO .....	294
FECHO ANTI-FURTO .....	296
MICROVENTILAÇÃO .....	298
ELEMENTOS CHIC .....	299
TERCEIROS PONTOS DE FECHO .....	300
TERCEIROS PONTOS DE FECHO PARA FACHADA TELAS PLANAS .....	301
<b>KIT DE FECHO</b> .....	<b>302</b>
KIT FECHO BIDIRECIONAL .....	302
KIT FOLHA FECHO MONODIRECIONAL .....	304
KIT FECHOS MÚLTIPLOS PARA ABERTURA BASCULANTE .....	305
<b>CONEXÕES, TAMPAS E VALVULAS DE DRENAGEM</b>	
<b>CONEXÕES</b> .....	<b>308</b>
ESQUADROS DE ENCAIXE .....	308
ESQUADROS DE ENCAIXE KAMEL .....	309
ESQUADROS DE ENCAIXE KAMELDUE .....	310
ESQUADROS DE ENCAIXE KAPPA .....	311
ESQUADROS DE ENCAIXE REX .....	312
CONEXÕES COM PARAFUSO .....	313
CONEXÃO MULTIFUNÇÃO .....	314
ESQUADROS DE ALINHAMENTO .....	315
<b>FIXADORES</b> .....	<b>316</b>
FIXADORES DE AÇO ALEX .....	316
CONEXÃO A T EM AÇO ROBUR .....	317
FIXADORES DE ALUMÍNIO EXTRUDADO .....	318
<b>COMPENSADORES</b> .....	<b>320</b>
<b>COMPONENTES VÁRIOS</b> .....	<b>326</b>
VÁLVULA DE DRENAGEM .....	329
<b>TAMPAS E GUARNIÇÕES</b> .....	<b>331</b>
TAMPAS SUSTENTAÇÃO DE FOLHAS .....	331
TAMPA DA PINGADEIRA .....	332
TAMPAS DE FECHAMENTO DO FURO .....	333
<b>BRAÇOS</b>	
<b>BRAÇOS PARA FACHADA/MAXIM-AR/DE GIRO</b> .....	<b>336</b>
BRAÇOS GS HD TIPO A .....	336
BRAÇOS GS HD TIPO M .....	338
BRAÇOS GS HD TIPO C .....	339
BRAÇOS GS HD TIPO C PLUS .....	340
BRAÇOS GS HD TIPO C PLUS SUPER .....	341
BRAÇOS GS HD TIPO P .....	342
BRAÇOS GS HD TIPO P SUPER .....	344
BRAÇOS GS HD TIPO TS .....	345
BRAÇOS COM DOBRADIÇA PARA MAXIM-AR .....	347
CALÇOS PARA BRAÇOS MAXIM-AR .....	348
DISPOSITIVOS DE REGULAGEM DE BRAÇOS MAXIM-AR .....	349
BRAÇOS LASER .....	350
BRAÇOS LIMITADORES TIPO I .....	352
BRAÇOS LIMITADORES TIPO L .....	353
BRAÇOS LIMITADORES TIPO N .....	354
BRAÇOS FRIZ PARA ABERTURA EXTERNA .....	355
BRAÇOS PARALELOS .....	356
BRAÇOS PARALELOS TIPO G .....	357
BRAÇOS LIMITADORES E DE FECHAMENTO PARA MAXIM-AR .....	360
KIT ULK .....	361
KIT ULK .....	363
<b>BRAÇOS LIMITADORES</b> .....	<b>364</b>
BRAÇOS FRIZ .....	364
BRAÇOS LIMITY .....	365
BRAÇOS RALLENTY .....	366
BRAÇOS LIMITADORES COM BLOCO .....	368

**SISTEMAS COMPLETOS COM MOVIMENTAÇÃO E FECHAMENTO**

<b>SISTEMAS SKG 2 STARS - JANELA OSCILO-BATENTE (ABRE E TOMBA)</b>	<b>370</b>
SKG - CREMONAS	372
SKG - JANELA OSCILO-BATENTE (ABRE E TOMBA)	373
SKG 2 STARS - FECHO ANTI-FURTO	374
SKG - BRAÇO SUPLEMENTAR	375
SKG - DOBRADIÇA E BRAÇOS CHIC 100 JANELA OSCILO-BATENTE	376
SKG - DOBRADIÇA E BRAÇOS CHIC 130 JANELA OSCILO-BATENTE	377
SKG - DOBRADIÇAS E BRAÇOS FUTURA 3D 130	378
<b>SISTEMAS SKG 2 STARS - JANELA OSCILO-BATENTE (ABRE E TOMBA)</b>	<b>379</b>
SKG - CREMONAS	381
SKG - KIT JANELA BATENTE	382
SKG 2 STARS - FECHO ANTI-FURTO	383
SKG - DOBRADIÇAS E BRAÇOS CHIC 100 JANELA BATENTE	384
SKG - DOBRADIÇAS E BRAÇOS CHIC 130 JANELA BATENTE	385
SKG - DOBRADIÇAS E BRAÇOS FUTURA 3D 130	386
<b>SISTEMAS SKG 3 STARS - JANELA OSCILO-BATENTE (ABRE E TOMBA)</b>	<b>387</b>
SKG - CREMONAS	389
SKG - JANELA OSCILO-BATENTE (ABRE E TOMBA)	390
SKG 3 STARS FECHO ANTI-FURTO	391
SKG 3 STARS DISPOSITIVO ANTI-FALSA MANOBRA	392
SKG - BRAÇO SUPLEMENTAR	393
SKG - DOBRADIÇA E BRAÇOS CHIC 100 JANELA OSCILO-BATENTE	394
SKG - DOBRADIÇA E BRAÇOS CHIC 130 JANELA OSCILO-BATENTE	395
SKG - DOBRADIÇAS E BRAÇOS FUTURA 3D 130	396
<b>SISTEMAS SKG 3 STARS - JANELA OSCILO-BATENTE (ABRE E TOMBA)</b>	<b>397</b>
SKG - CREMONAS	399
SKG - KIT JANELA BATENTE	400
SKG 3 STARS FECHO ANTI-FURTO	401
SKG 3 STARS DISPOSITIVO ANTI-FALSA MANOBRA	402
SKG - DOBRADIÇAS E BRAÇOS CHIC 100 JANELA BATENTE	403
SKG - DOBRADIÇAS E BRAÇOS CHIC 130 JANELA BATENTE	404
SKG - DOBRADIÇAS E BRAÇOS FUTURA 3D 130	405
<b>FOLHA COM SISTEMAS DE SEGURANÇA</b>	<b>406</b>
KIT DE FOLHA DE SEGURANÇA	407
CREMONAS DA FOLHA DE SEGURANÇA	409
DOBRADIÇAS DA FOLHA DE SEGURANÇA	410
FECHOS SUPLEMENTARES DE FOLHA DE SEGURANÇA EXEMPLOS DE CONFIGURAÇÕES	411
<b>VASISTAS HP</b>	<b>413</b>
KIT VASISTAS HP	414
CREMONAS VASISTAS HP	415
DOBRADIÇAS VASISTAS HP	416
DOBRADIÇAS VASISTAS HP ERRE	417
FECHOS SUPLEMENTARES VASISTAS HP EXEMPLOS DE CONFIGURAÇÕES	418
<b>FOLHA DE VENTILAÇÃO</b>	<b>420</b>
EXEMPLOS DE CONFIGURAÇÕES	
DOBRADIÇAS DE PORTA DE VENTILAÇÃO	421
MECANISMOS DE FOLHA DE VENTILAÇÃO	422
FECHAMENTOS DE FOLHA DE VENTILAÇÃO	423
<b>FOLHA COM CHIC 100</b>	<b>424</b>
EXEMPLOS DE CONFIGURAÇÕES	
DOBRADIÇAS DA FOLHA CHIC 100	425
MECANISMO DA FOLHA CHIC 100	426
FECHAMENTOS DA FOLHA CHIC 100	427
<b>FOLHA COM CHIC 130</b>	<b>428</b>
EXEMPLOS DE CONFIGURAÇÕES	
DOBRADIÇAS DA FOLHA CHIC 130	429
MECANISMO DA FOLHA CHIC 130	430
FECHAMENTOS DA FOLHA CHIC 130	431
<b>FOLHA COM CHIC 130 ERRE</b>	<b>432</b>
EXEMPLOS DE CONFIGURAÇÕES	
DOBRADIÇAS DA FOLHA CHIC 130 ERRE	433
MECANISMO DA FOLHA CHIC 130 ERRE	434
FECHAMENTO DA FOLHA CHIC 130 ERRE	435
<b>GIESSE - BALCONY DOOR</b>	<b>436</b>
EXEMPLOS DE CONFIGURAÇÕES	
MOVIMENTAÇÃO M180 ENTRADA DE 32 MM	437
FECHADURA PARA PORTA Balcão	438
SUPRA 7 - MARTELINAS DUPLAS	439
DOBRADIÇA E BRAÇOS CHIC 100 JANELA ABRE E TOMBA	441
DOBRADIÇAS E BRAÇOS FUTURA 3D 130	442

<b>OS OPERATOR</b>	<b>443</b>
CREMONA UNICA OS OPERATOR.....	444
MECANISMOS OS OPERATOR.....	445
EXTENSÕES.....	447
BRAÇOS OS OPERATOR.....	448
EXEMPLOS DE CONFIGURAÇÕES	
<b>OS OPERATOR 2.0</b>	<b>450</b>
CREMONA UNICA OS OPERATOR.....	452
MECANISMO OS OPERATOR 2.0.....	453
BRAÇOS OS OPERATOR 2.....	454
EQUIPAMENTOS DO OS OPERATOR 2.0.....	457
EXEMPLOS DE CONFIGURAÇÕES	
<b>JALOUSIE</b>	<b>459</b>
CREMONA UNICA PARA JALOUSIE.....	460
COMPONENTES JALOUSIE.....	461
EXEMPLO DE CONFIGURAÇÃO	
<b>PROVENCE</b>	<b>463</b>
CREMONA PROVENCE.....	464
HASTES.....	465
PONTAS PROVENCE.....	466
ENCONTROS PROVENCE.....	467
EXEMPLOS DE CONFIGURAÇÕES	
<b>COMANDOS MANUAIS</b>	<b>469</b>
CDM 30.....	469

## MECANISMOS E KITS PARA ABRE E TOMBA

<b>CHIC 3D 100</b>	<b>472</b>
DOBRADIÇA E BRAÇOS CHIC 3D 100.....	476
MECANISMOS DE FECHAMENTO CHIC 3D 100.....	477
FECHOS E ACESSÓRIOS SUPLEMENTARES CHIC 3D 100.....	478
KIT DOBRADIÇA FOLHA SECUNDÁRIA NO CHIC 3D 100.....	480
EXEMPLOS DE CONFIGURAÇÕES	
<b>CHIC 3D 100 COPLANAR</b>	<b>482</b>
DOBRADIÇAS E BRAÇOS CHIC 3D 100 COPLANAR.....	486
BRAÇO LIMITADOR CHIC.....	487
MECANISMO DE FECHAMENTO CHIC 3D 100 COPLANAR.....	488
FECHAMENTOS E ACESSÓRIOS SUPLEMENTARES CHIC 3D 100 COPLANAR.....	489
KIT DOBRADIÇA FOLHA EQUIPADO CHIC 3D 100 COPLANAR.....	490
EXEMPLOS DE CONFIGURAÇÕES	
<b>CHIC 3D 130</b>	<b>492</b>
DOBRADIÇA E BRAÇOS CHIC 3D 130.....	496
MECANISMOS DE FECHAMENTO CHIC 3D 130.....	497
FECHOS E ACESSÓRIOS SUPLEMENTARES CHIC 3D 130.....	498
KIT DOBRADIÇA FOLHA SECUNDÁRIA NO CHIC 3D 130.....	500
EXEMPLOS DE CONFIGURAÇÕES	
<b>CHIC 3D 150</b>	<b>502</b>
DOBRADIÇAS E BRAÇOS CHIC 3D 150.....	506
MECANISMO DE FECHAMENTO CHIC 3D 150.....	508
FECHOS E ACESSÓRIOS SUPLEMENTARES CHIC 3D 150.....	509
KIT DOBRADIÇAS DA FOLHA SECUNDÁRIA CHIC 3D 150.....	511
EXEMPLOS DE CONFIGURAÇÕES	
<b>CHIC 3D 130 ERRE</b>	<b>513</b>
DOBRADIÇA E BRAÇOS CHIC 3D 130 ERRE.....	517
MECANISMOS DE FECHAMENTO CHIC 3D 130 R.....	518
FECHOS E ACESSÓRIOS SUPLEMENTARES CHIC 3D 130 ERRE.....	519
KIT DOBRADIÇA FOLHA SECUNDÁRIA NO CHIC 3D 130 ERRE.....	521
EXEMPLOS DE CONFIGURAÇÕES	
<b>FUTURA 3D 130</b>	<b>523</b>
DOBRADIÇAS FUTURA 3D 130.....	527
MECANISMOS DE FECHAMENTO FUTURA 3D 130.....	528
BRAÇOS FUTURA 3D 130.....	529
FECHOS E ACESSÓRIOS SUPLEMENTARES FUTURA 3D 130.....	531
PORTA EQUIPADA FUTURA 3D 130.....	533
EXEMPLOS DE CONFIGURAÇÕES	
<b>FUTURA 3D 170 HP INVISIBLE</b>	<b>536</b>
DOBRADIÇA E BRAÇOS FUTURA 3D 170 HP OCULTA.....	540
MECANISMOS DE FECHAMENTO FUTURA 3D 170 HP OCULTA.....	542
FECHOS E ACESSÓRIOS SUPLEMENTARES FUTURA 3D 170 HP INVISÍVEIS.....	543
FOLHA SECUNDÁRIA FUTURA 3D 170 HP OCULTA.....	545
EXEMPLOS DE CONFIGURAÇÕES	



<b>FUTURA 3D 80 COMPLANAR</b>	<b>547</b>
DOBRADIÇAS FUTURA 3D 80 COMPLANAR .....	551
MECANISMOS DE FECHAMENTO FUTURA 3D 80 COMPLANAR .....	552
BRAÇOS FUTURA 3D 80 COMPLANAR .....	553
FECHOS E ACESSÓRIOS SUPLEMENTARES FUTURA 3D 80 COMPLANAR .....	554
EXEMPLOS DE CONFIGURAÇÕES	
<b>FUTURA 3D A &amp; F</b>	<b>557</b>
MECANISMO BASE FUTURA 3D A & F .....	560
FECHOS E ACESSÓRIOS SUPLEMENTARES FUTURA 3D A & F .....	561
EXEMPLOS DE CONFIGURAÇÕES	
<b>FUTURA 3D R</b>	<b>563</b>
DOBRADIÇAS FUTURA 3D R .....	567
MECANISMOS DE FECHAMENTO FUTURA 3D R .....	568
BRAÇOS FUTURA 3D R .....	569
FECHOS E ACESSÓRIOS SUPLEMENTARES FUTURA 3D R .....	570
KIT DOBRADIÇAS DA FOLHA SECUNDÁRIA FUTURA 3D R .....	571
EXEMPLOS DE CONFIGURAÇÕES	
<b>CLASSIC 3D 80</b>	<b>573</b>
DOBRADIÇAS CLASSIC 3D 80 .....	577
DOBRADIÇAS CLASSIC 3D 80 INDUSTRIAL .....	578
MECANISMOS DE FECHAMENTO CLASSIC 3D 80 .....	579
MECANISMOS DE FECHAMENTO CLASSIC 3D 80 INDUSTRIAL .....	580
BRAÇOS CLASSIC 3D 80 .....	581
FECHOS E ACESSÓRIOS SUPLEMENTARES CLASSIC 3D 80 .....	582
FOLHA SECUNDÁRIA CLASSIC 80 .....	583
EXEMPLOS DE CONFIGURAÇÕES	
<b>GS990</b>	<b>586</b>
MECANISMO BÁSICO GS990 .....	588
BRAÇOS GS990 .....	589
FECHOS E ACESSÓRIOS SUPLEMENTARES GS990 .....	590
EXEMPLOS DE CONFIGURAÇÕES	

## COMPONENTES E FECHOS PARA SISTEMAS DE CORRER

<b>ROLDANAS REGULÁVEIS</b>	<b>594</b>
ROLDANAS CARRERA 1 REGULÁVEIS .....	594
ROLDANAS CARRERA 2 REGULÁVEIS .....	596
ROLDANAS 1 RODA REGULÁVEIS .....	598
ROLDANAS 2 RODAS REGULÁVEIS .....	599
ROLDANAS 4 RODAS REGULÁVEIS .....	600
<b>ROLDANAS FIXAS</b>	<b>601</b>
ROLDANAS CARRERA 1 FIXAS .....	601
ROLDANAS CARRERA 2 FIXAS .....	603
ROLDANAS 1 RODA FIXAS .....	604
ROLDANAS 2 RODAS FIXAS .....	605
<b>PUXADORES CONCHA</b>	<b>606</b>
MAÇANETA BRIO EVO .....	606
MAÇANETA BRIO EVO KEY .....	608
PUXADORES BRIO KEY COM BRIO EVO .....	610
MAÇANETA DE ENCAIXAR BRIO KEY COM BRIO EVO .....	612
MAÇANETA BRIO MINI EVO .....	614
MAÇANETA BRIO EVO L .....	616
MAÇANETA BRIO EVO XL .....	618
MAÇANETA BRIO RAPID EVO ARREDONDADA .....	620
PUXADOR BRIO EVO CEGA .....	621
PUXADOR NADA .....	622
PUXADOR PRATIKA .....	623
PUXADOR PRATIKA DUO .....	624
PUXADOR PRATIKA DUO KEY .....	625
<b>PUXADORES DE MOVIMENTAÇÃO EXTERNA</b>	<b>626</b>
PUXADORES DE MOVIMENTAÇÃO BRIO .....	626
MOVIMENTAÇÃO BRIO KEY .....	628
MAÇANETA DE ENCAIXAR BRIO EVO .....	629
PUXADORES TIPO CONCHA .....	631
<b>PUXADORES DE MOVIMENTAÇÃO INTERNA</b>	<b>632</b>
MAÇANETA LATERAL DE PUXADOR BRIO EVO .....	632
MOVIMENTAÇÃO INTERNA PRATIKA .....	634
<b>CREMONAS PARA SISTEMAS DE CORRER</b>	<b>635</b>
CREMONA CITY .....	635
CREMONA CITY KEY .....	636

<b>COMPONENTES DE FECHAMENTO</b>	<b>638</b>
GATILHOS BRIO EVO BIG .....	638
LINGUETAS BRIO SMALL .....	639
LINGUETAS BRIO ZAMA .....	641
LINGUETAS PRATIKA/NADA .....	642
CONTRAFECHOS .....	643
CONTRAFECHOS APLICAÇÃO FRONTAL .....	644
CONTRAFECHOS PARA TRILHO FRESADO .....	645
CONTRAFECHOS VÁRIOS .....	646
KIT ENGATE BRIO EVO .....	647
KIT DE BLOQUEIO BRIO .....	649
KIT ENGANCHE PRATIKA/NADA .....	650
MAÇANETA COM BOTÃO DELTA PLUS .....	652
<b>PUXADORES APLICAÇÃO FRONTAL</b>	<b>654</b>
PUXADOR BUTTERFLY .....	654
<b>MULTIFECHOS</b>	<b>655</b>
MISMO .....	655
TOP SECURITY BRIO .....	656
<b>MULTIFECHO CHAMPION PLUS</b>	<b>658</b>
HASTE DE FECHAMENTO CHAMPION PLUS COM MICRO VENTILAÇÃO .....	659
KIT DE FIXAÇÃO CHAMPION PLUS COM MICRO VENTILAÇÃO .....	661
HASTE DE FECHAMENTO CHAMPION PLUS .....	665
KIT DE FIXAÇÃO CHAMPION PLUS .....	667
HASTE DE FECHAMENTO CHAMPION PLUS 90 .....	671
DISPOSITIVO ANTI FALSA MECANISMO .....	673
MANÍPULO PRIMA CHAMPION PLUS .....	674
MANÍPULO DE EMBUTIR .....	675
CURSOR DE MOVIMENTAÇÃO EXTERNO .....	676
CURSOR DE MOVIMENTAÇÃO INTERNO CEGO .....	677
<b>KIT PARA SISTEMA DE CORRER</b>	<b>678</b>
KIT DE MONTAGEM DA JANELA DE 2 FOLHAS .....	678
<b>TAMPAS AMORTECEDORAS</b>	<b>679</b>
BATEDEIRA DE FOLHA .....	682
<b>TAMPAS DE COBERTURA USINAGEM E ANTIPIÓ</b>	<b>683</b>
<b>COMPONENTES DIVERSOS SISTEMAS DE CORRER</b>	<b>704</b>
BUCHAS .....	704
CILINDROS E CHAVES .....	705
TAMPA .....	706

# Tratamentos e acabamentos

## Base/Neutro

O acabamento neutro (código 000) refere-se a todos os produtos sem acabamento e que não podem ser posteriormente pintados/oxidados.

Os acabamentos Base (códigos 005-006) são os tratamentos de superfície que a Giesse fornece aos produtos que serão posteriormente pintados ou anodizados.

O Base Painting (código 005) é um tratamento de passivação isento de Cromo VI que permite manter ao longo do tempo as características da superfície adequadas para a pintura posterior.

O Base Painting é ideal tanto para pintura em pó, quanto para aquela em líquida e é compatível com todos os pré-tratamentos que preveem uma fase de limpeza por ataque ácido.

O Base Oxidation (código 006) é, por sua vez, um tratamento de tamboreamento (vibroacabamento) para a oxidação anódica posterior.

## Polímeros plásticos

Por polímeros plásticos entendemos todos os produtos feitos de poliamida.

## Anodizado Elox

Por Anodizado/Elox entendemos todos os produtos com acabamento oxidado e/ou eletrocolor.

A oxidação só pode ser realizada em produtos em alumínio extrudado.

## Pintado

Por pintado se entendem todos os produtos que são pintados no sistema de pintura interno, usando exclusivamente tintas em pó termoendurecíveis, atóxicas e não nocivas e, portanto, não poluentes e ecológicas (isentas de TGIC).

## Trend/Ouro/Bronze

Fazem parte deste grupo de acabamento os produtos Trend.

A oxidação só pode ser realizada em produtos em alumínio extrudado.

BASE/NEUTRO	ANODIZADO/ELOX	PINTADO	TREND/OURO/BRONZE
000 cru/inox/poliamida 005 base primer 006 base oxidation 010 nylon preto 501 preto opaco	020 prata 060 bronze 190 eletrogiesse 9	362 F1 prata 376 prata Giesse 380 euro bronze 382 bronze escuro Giesse 385 bronze Giesse 390 euro eletro 5 410 branco puro 9010 411 branco 25% gloss ~ Ral 9010 414 marfim claro ~ Ral 1015 415 branco ~ Ral 9003 420 branco creme ~ Ral 9001 430 branco pérola ~ Ral 1013 443 cinza brilhante ~ Ral 7016 461 vermelho ~ Ral 3000 470 branco ~ Ral 9016 480 verde musgo ~ Ral 6005 490 marrom chocolate ~Ral 8017 500 preto ~ Ral 9005 510 verde opaco SFX 530 cinza opaco SFX 610 branco francês 9010 611 ~ Ral 9010 branco 640 pintado marrom ~ Ral 8019 641 marrom opcao ~Ral 8019 650 marrom musgo Grinz 660 verde musgo Grinz 670 marrom opaco SFX 680 branco ~ Ral 9002 700 verde Giesse ~Ral 6029 790 níquelado branco 960 cabeça de mouro ~ Ral 1247 970 prata ~ Ral 9006	040 oro 310 trend ouro 325 trend nichelsat 350 trend cromosat 375 prata antiga 383 bronze antigo
POLÍMEROS PLÁSTICOS			
542 cinza claro 544 cinza 560 branco 590 preto 591 preto Ral 9005 - RE30			

SESSÃO TIPO PARA FOLHA BATENTE C

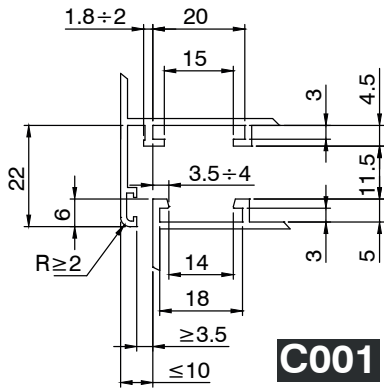

**C001**

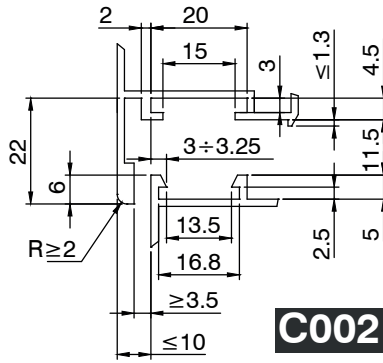

**C002**

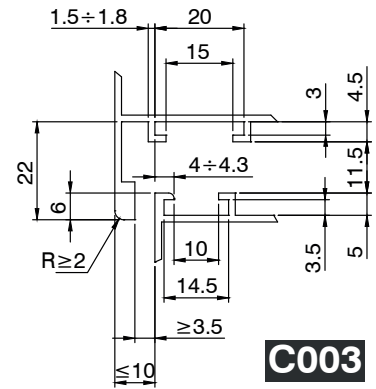

**C003**

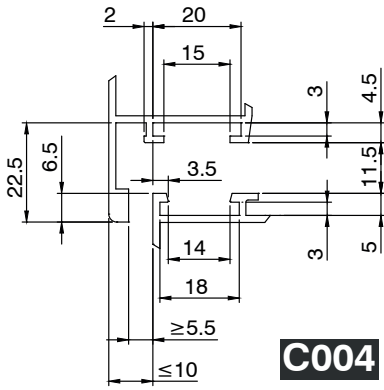

**C004**

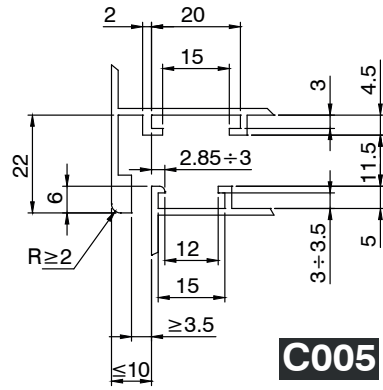

**C005**

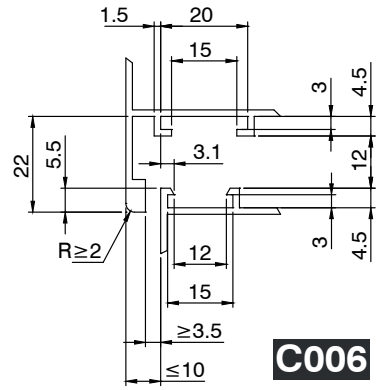

**C006**

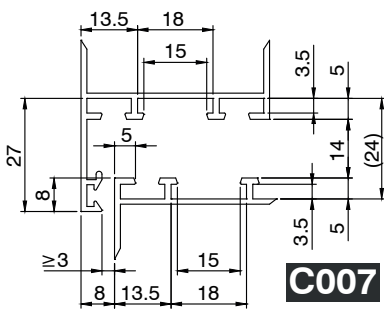

**C007**

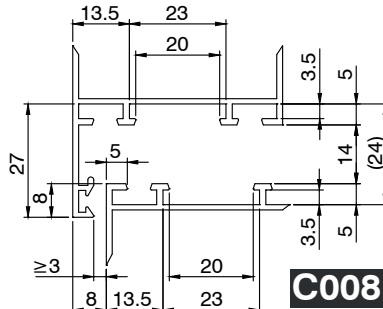

**C008**

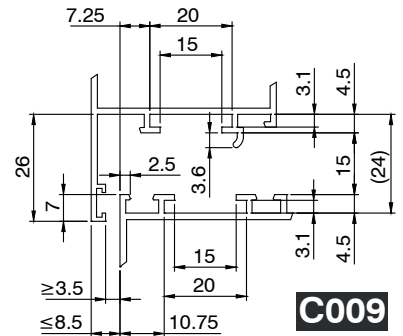

**C009**

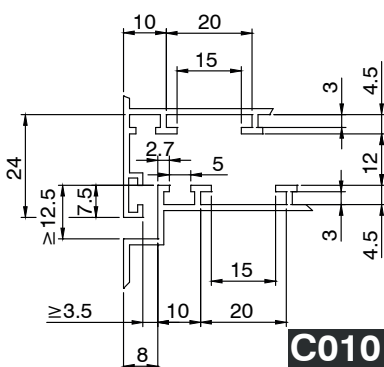

**C010**

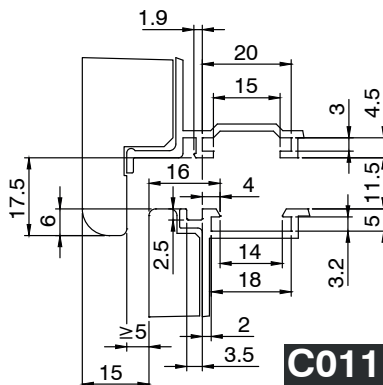

**C011**

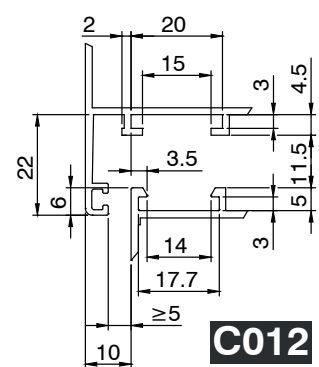

**C012**

## SESSÃO TIPO PARA FOLHA BATENTE C

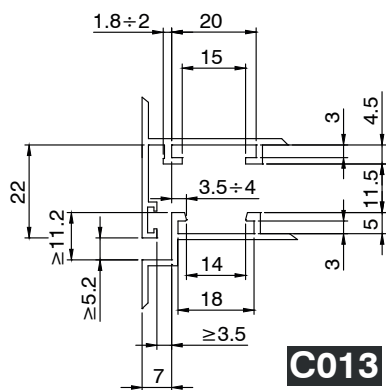
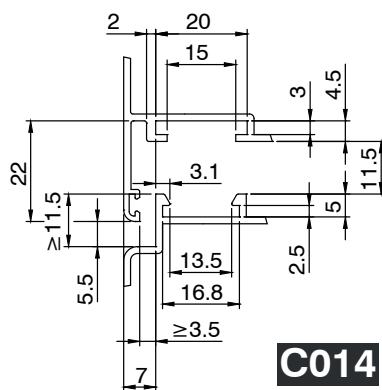
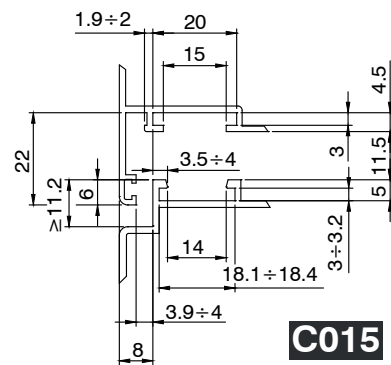
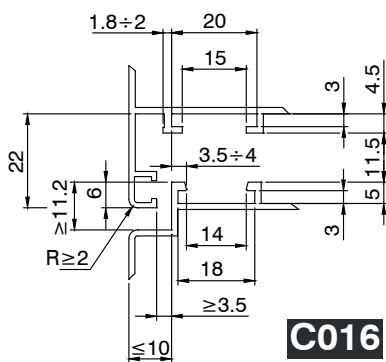
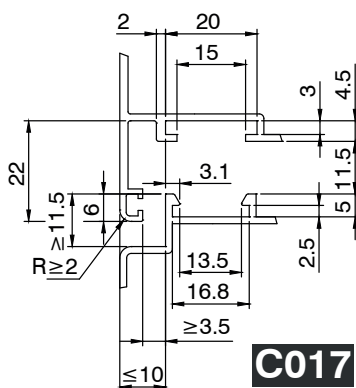
**C013****C014****C015****C016****C017**

Navegar pelo catálogo on-line para correspondência exata série/código.

# SESSÃO TIPO PARA FOLHA BATENTE C - EMPRESAS - SÉRIE/SISTEMAS

**C001**

A.SER - MODENA  
A.SER - CLASSICA  
ABYAT - C100  
ADOPEN - AD 55  
ADOPEN - AD 55T  
AKFA GROUP - AKI65  
ALCAR - AE0943  
ALCAS - AW 50  
ALCEMAR - MONACO  
ALDOM - TB65LT  
ALEXIA - 54-72 HT  
ALEXIA - 65 ATLAS  
ALEXIA - 74 ELEGANCE  
ALEXIA - 74 MAGNUM  
ALEXIA - 65 ATLAS  
ALEXIA - 74 MAGNUM  
ELEGANCE  
ALEXIA - 65 ATLAS PORTE  
ALEXIA - 74 MAGNUM PORTE  
ALLCO - EXPORT 50  
ALLCO - EXPORT 50TT  
ALLCO - EXPORT 45  
ALLCO - K40 SORMONTO  
ALLCO - ALLCO.TEC 72  
ALLCO - ALLCO.TEC 72  
MINIMAL  
ALLCO - EXPORT 56TT  
ALLCO - ALLCO HT 80  
ALLCO - WS 75 FL  
ALPROF - T72  
ALSISTEM - PLANET 62 TT  
ALSISTEM - PLANET 50 TT  
ALSISTEM - PLANET 72 HT  
ALSISTEM - PLANET 45  
ALSISTEM - PLANET 72 PLUS  
ALSISTEM - PLANET 62 PLUS  
ALSISTEM - PLANET 50 PLUS  
ALSISTEM - ECOSLIM 50 TT  
ALSISTEM - ECOSLIM 62 TT  
ALSISTEM - ECOSLIM 62 UP  
ALSISTEM - PLANET 62 UP  
ALSISTEM - PLANET NEO 62 UP  
ALSISTEM - PLANET NEO 72 PLUS  
ALSISTEM - PLANET 72 TT UP  
ALUAR - ALTEZZA  
ALUBIN - AD 45  
ALUCANSA - AL 67 RPT  
ALUGOM - ALG 55 ESTANDAR  
ALUGOM - ALG 65 OPTIMA  
ALUGOM - ALG 65 OPTIMA HS  
ALUGOM - ALG 75 MAXIMA HS  
ALUGOM - ALG 75 MAXIMA  
ALUK - VENTA  
ALUK - TRITON  
ALUMAFEL - UNNO  
ALUMAFEL - UNNO-THERMIC  
ALUMARTE - 34000 RT  
ALUMEC - SYNTHESIS-57  
ALUMEC - SYNTHESIS 45  
ALUMEC - SYNTHESIS 52  
ALUMIL - M9400  
ALUMIL - M11500  
ALUMIL - S60  
ALUMIL - S77  
ALUMIL - M15000  
ALUMIL - M9660  
ALUMIL - S67  
ALUMIL - M940  
ALUMIL - M9650  
ALUMIL - M20650  
ALUMINCO - W 450  
ALUMINCO - W 540  
ALUMINCO - W 4750  
ALUMINCO - W 4900  
ALUPROF - MB-70 HI  
ALUPROF - MB-104  
ASISTAL ALUMINIUM - TH 55  
BALEXCO - BL45  
BURAK ALLUMINIUM - BM 72  
CAPPELLO GROUP SPA - EK79TH  
CAPPELLO GROUP SPA - EK53TH  
CAPPELLO GROUP SPA - EK58TH

CAPPELLO GROUP SPA - EK61TH  
CAPPELLO GROUP SPA - EK68TH  
CAPPELLO GROUP SPA - EK69TH  
CAPPELLO GROUP SPA - EK80TH  
CAPPELLO GROUP SPA - EK95TH  
CENTRO ALUM - RENOVA OCULTEC  
CLL - TECNO CE 65 TT  
CLL - TECNO CE 85 TT  
CORTIZO - COR 70 IND  
CORTIZO - COR 3500  
CORTIZO - COR 60 HO  
CORTIZO - COR 70 HO  
CORTIZO - COR 70  
CORTIZO - COR 2000  
CUHADAROGLU - ST 70  
CUHADAROGLU - ST 80  
CUHADAROGLU - DE 60  
DFV - SINERGY - LINEA 65 CE  
DFV - SINERGY - LINEA 75 CE  
DFV - SINERGY - SINERGY LINEA  
DFV - SINERGY - ECOWIN TH72  
DOMAL HYDRO BUILDING SYSTEM IT - STOPPER PG  
DOMAL HYDRO BUILDING SYSTEM IT - DOMALBRIGHT PA70S  
DOMAL HYDRO BUILDING SYSTEM IT - DOMAL EXTRATHERMIC 62  
DOMAL HYDRO BUILDING SYSTEM IT - TOP TB 65  
DOMAL HYDRO BUILDING SYSTEM IT - PERFORMANCE 70  
DOMAL HYDRO BUILDING SYSTEM IT - TOP TB 75  
DOMAL HYDRO BUILDING SYSTEM IT - AVANTIS 70  
DOMAL HYDRO BUILDING SYSTEM IT - TOP TB65  
MINIMALE  
ENDER ALUMINIUM - EIN 55  
ENDER ALUMINIUM - EIN 64  
ENDER ALUMINIUM - EIN 74  
ETA - START 470 TT  
ETA - START 560 TT  
ETA - START 410  
ETA - START 640 TT  
ETA - START 510  
ETEM - E 45  
ETEM - E 75  
ETNALL - ET 45  
EVEREST - 70000  
EXTRUGAL - P45  
EXTRUGASA - V-8000-50 RPT  
EXTRUGASA - V-8000-58 RPT  
FEAL - TERMO 85  
FEAL - TERMO 65  
FEAL - TERMO 65 PLUS  
GASTALDELLO - EL65LL-PAS  
GASTALDELLO - EL 76 LL  
GASTALDELLO - EUROLINE 50N  
GASTALDELLO - EUROLINE 65LL  
GASTALDELLO - EUROLINE EL 90 IT  
GEAL - HP 600  
GEAL - HP 700  
GEAL - HP SYSTEM SLIM  
GEAL - HP 600 ANTA STYLE  
GEAL - HP 820  
GENERICO - ELIOS 50C - CASEMENT  
GENERICO - ELIOS 50C - BALCONY

GENERICO - ELIOS 50C - DOOR  
GIESSE - MASTER C001  
GOS-C - GOS-C T70 PACK 4  
GOS-C - GOS-C T66 HS  
GOS-C - GOS-C T70 HS  
GULF EXTRUSION - TB-600 SERIES  
HEROAL - W 77  
HILAL ALUMINIUM - H 55  
HYDRO-SAPA ARGENTINA - HA 62 RPT  
INDINVEST - GOLD 400  
INDINVEST - GOLD 500  
INDINVEST - GOLD 600  
INDINVEST - GOLD 450TT  
INDINVEST - GOLD 450  
INDINVEST - DOGMA  
INDINVEST - DOGMA LIGHT  
INDINVEST - DOGMA SLIM  
INDINVEST - DOGMA PRO  
INDINVEST - GOLD 502  
INESPAL - A54 RPT  
INSTALLUX - ECLIPSE 70TH OC  
ITESAL - IT-45 RPT  
ITESAL - IT-61 RPT  
ITESAL - IT-75 RPT  
KAWNEER - ALCOA BRASIL - NG7  
KRISTALL - KEEPER 61/68  
KURTOGLU - 70 TH  
KURTOGLU - 84 TH  
MERIDIONALE ALLUMINIO - MA 72 HP  
MEXALL - MX70  
MUSKITA ALUMINIUM - MU 2075  
MV ABITHAL - ABITHAL-GREEN  
NAPCO - N 45  
ORIGINAL SYSTEM HYDRO BUILDING - R 72CE  
PONZIO - WS 45  
PONZIO - WS 45 TT  
PONZIO - WS 55 TT  
PONZIO - WS 75 AS  
PONZIO - WS 65 TH  
PONZIO - WS 75 TH  
PROFILATI - ECU 53  
PROFILATI - ECU 64TT  
PROFILATI - ECU 72TT  
PROFILATI - ECU 53TT  
PROFILATI - ECU 40  
PROFILATI - ECU 66TT  
PROFILATI - ECU 78TT  
PROFILATI - ECU PERFEKTION  
PROFILATI - ECU 52TT  
PROFILATI - ECU PERFEKTION HPS  
PROFILATI - ECU 66TT HPS  
Q SYSTEM - Q57  
QALEX - POLAR 47  
QALEX - PANDA 47  
QALEX - T-PANDA 47  
RESCARA INTERNATIONAL - RWT 64  
RESCARA INTERNATIONAL - RWT 75  
SYSTEM ALUMINIUM - W55  
SERIES W1  
TECHNAL - UNNO THERMIC  
TECNO FURNITURE - PR50  
TECNO FURNITURE - PR50 TT  
TECNO FURNITURE - PR65 TT  
TECNO FURNITURE - PR75 TT  
TGP SISTEMI - TGP 45  
TGP SISTEMI - TGP TH 52  
TGP SISTEMI - TGP TH 60  
TGP SISTEMI - TGP TH 68  
THERMECO - EC65TB  
TOMA - ATLANTIS 45  
TOMA - ATLANTIS 68TT  
TOMA - ATLANTIS 55TT  
TOMA - ATLANTIS 80TT  
TOMA - TIERRE 590 TH  
TOMA - TIERRE 640TH  
TOMA - NGS MINIMAL  
TOMA - TIERRE 600TH  
TP PROFILATI - EKOS - 50 TH  
TP PROFILATI - EKOS - 85 TH

TP PROFILATI - EKOS - 75 TH  
TPR - TW74  
TWIN SYSTEMS - CX 600  
TWIN SYSTEMS - CX 700  
TWIN SYSTEMS - CX 650  
TWIN SYSTEMS - CX 700 ASE  
TWIN SYSTEMS - MX 603  
TWIN SYSTEMS - CX 700 AS  
TWIN SYSTEMS - CX 700 HP  
TWIN SYSTEMS - CX 850 PH  
TWIN SYSTEMS - MX 753  
ULUSAN - AWT 64  
ULUSAN - AWT 58  
ULUSAN - AW 50

**C002**

GIESSE - MASTER C002  
GIUGNI - GIUGNI TT  
METRA - NC 50I  
METRA - NC 55I  
METRA - NC 65 STH  
METRA - NC 72 STH  
METRA - NC 50 STH  
METRA - NC 65 STH HES  
METRA - NC 75 STH HES-WS

**C003**

ALUK - REVA 54  
GUTMANN - S70  
HEROAL - 110 ES  
HEROAL - W 72  
HEROAL - W 65  
HEROAL - W 50  
INSTALLUX - ESPACE 50TH  
INSTALLUX - ESPACE 50  
INSTALLUX - ESPACE 40  
RESCARA INTERNATIONAL - P69  
REYNAERS - XS50  
REYNAERS - CS 45 PA  
REYNAERS - XS68

**C004**

INDINVEST - PLATHINA 69  
INDINVEST - PLATHINA 75

**C005**

ALUMAFEL - FORMA-THERMIC  
ALUMAFEL - FORMA

**C006**

GULF EXTRUSION - 45-E  
TECHNAL - FC

**C007**

CLL - TECNO 45  
CLL - TECNO 50 TT  
CLL - TECNO 60-68 TT  
CLL - TECNO 76 TT  
COLMA - MAR73HTI  
ETA - ER 750 TT  
ETA - ER 670  
ETA - ER 730  
ETNALL - TT 50  
GASTALDELLO - NT 50  
GASTALDELLO - NT 52  
GASTALDELLO - NT 60  
GASTALDELLO - NT 68  
GASTALDELLO - NT 65 TT  
GASTALDELLO - NT 65  
ORIGINAL SYSTEM HYDRO BUILDING - R 40  
ORIGINAL SYSTEM HYDRO BUILDING - R 62TT  
ORIGINAL SYSTEM HYDRO BUILDING - R 72TT  
ORIGINAL SYSTEM HYDRO BUILDING - R 50TT (NEW)  
ORIGINAL SYSTEM HYDRO BUILDING - R 85TT  
ORIGINAL SYSTEM HYDRO BUILDING - R 72TT 1.3 HP  
ORIGINAL SYSTEM HYDRO BUILDING - R 85TT 1.0  
PONZIO - NT 50  
PONZIO - NT 52  
PONZIO - NT 60  
PONZIO - NT 68

PONZIO - NEWTEC 50  
PERSIANE  
PONZIO - NT 65 TT  
PONZIO - NT 75 TT HI  
TECNO FURNITURE - PR66 TT  
TECNO FURNITURE - PR58  
TECNO FURNITURE - TF 75 TT  
TOMA - RS 67TT  
TWIN SYSTEMS - RX 600  
TWIN SYSTEMS - RX 700  
TWIN SYSTEMS - RX 450  
TWIN SYSTEMS - RX 700 HP  
TWIN SYSTEMS - RX 700 HP +

**C008**

ORIGINAL SYSTEM HYDRO BUILDING - R 50  
ORIGINAL SYSTEM HYDRO BUILDING - R 60TT

**C009**

ALLCO - ALLCO5S  
ALLCO - ALLCO5STT  
ALLCO - NEW-AGE

**C010**

ETNALL - ET 40  
ETNALL - ET 43  
METRA - NUOVO NC40S  
MV ABITHAL - ABITHAL POINT  
PROFILATI - PE 40 SISTEMA1  
PROFILATI - PE 50 SISTEMA1  
PROFILATI - PE 58TT  
SORMONTO

**C011**

PROFILATI - THERMOLEGNO

**C012**

DOMAL HYDRO BUILDING SYSTEM IT - AVANTIS 55

**C013**

ALUAR - A30NEW-PORTE  
DOMAL HYDRO BUILDING SYSTEM IT - STOPPER PG  
DOMAL HYDRO BUILDING SYSTEM IT - DOMALBRIGHT PA70S  
DOMAL HYDRO BUILDING SYSTEM IT - DOMAL EXTRATHERMIC 62  
ETNALL - ET 45

**C015**

INDINVEST - GOLD 400  
INDINVEST - GOLD 500  
INDINVEST - GOLD 450TT  
INDINVEST - GOLD 450  
PROFILATI - ECU 53TT  
PROFILATI - ECU 60TT  
PROFILATI - ECU 80TT  
TOMA - ATLANTIS 68TT  
TOMA - ATLANTIS 45  
COMPLANARE  
TOMA - ATLANTIS 55TT

**C016**

ALLCO - EXPORT 51TT  
DOMAL HYDRO BUILDING SYSTEM IT - TOP TB 65  
ETA - START 470 TT  
ETA - START 410  
ETA - START 510

**C017**

METRA - NC 50I  
METRA - NC 65 STH  
METRA - NC 72 STH  
METRA - NC 50 STH

## SESSÃO TIPO BÁSCULA P

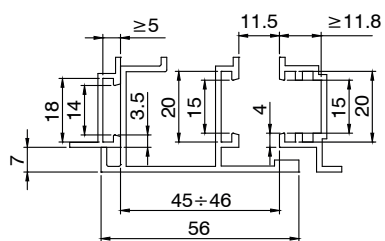

**P001**

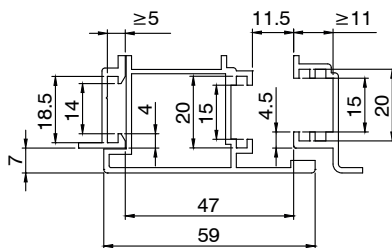

**P002**

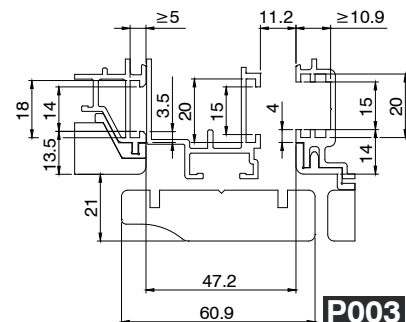

**P003**

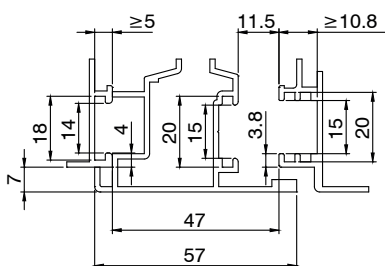

**P004**

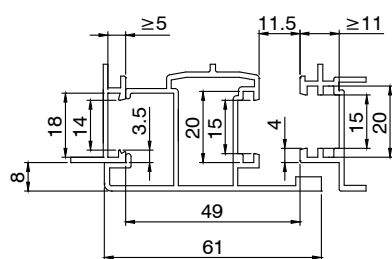

**P005**

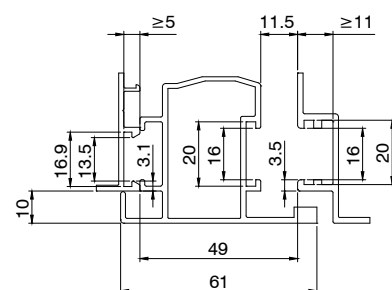

**P006**

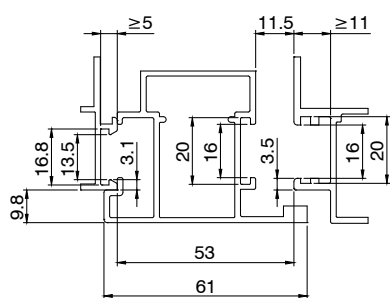

**P007**

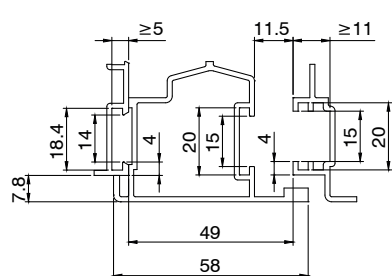

**P008**

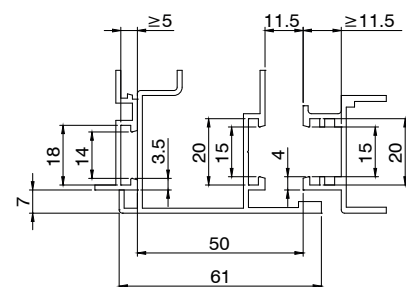

**P009**

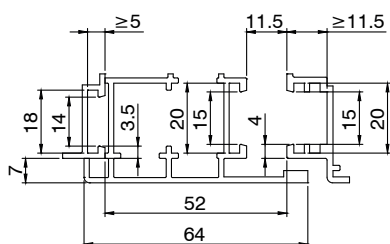

**P010**



Navegar pelo catálogo on-line para correspondência exata série/código.

## SESSÃO TIPO BÁSCULA P - EMPRESAS - SÉRIE/SISTEMAS

### P001

DOMAL HYDRO BUILDING SYSTEM IT - STOPPER PG  
DOMAL HYDRO BUILDING SYSTEM IT - DOMALBREAKPA52  
DOMAL HYDRO BUILDING SYSTEM IT - DOMAL EXTRATHERMIC 62

### P002

ALLCO - EXPORT 50  
ALLCO - EXPORT 50TT  
ALLCO - EXPORT 45  
MERIDIONALE ALLUMINIO - MA 72 HP  
PONZIO - WS 55 TT

### P004

MV ABITHAL - ABITHAL-GREEN  
MV ABITHAL - EURO KEEPER 45

### P005

INDINVEST - GOLD 400  
INDINVEST - GOLD 500  
INDINVEST - GOLD 600  
INDINVEST - GOLD 450TT  
INDINVEST - GOLD 450  
INDINVEST - GOLD 502 HC  
TOMA - TIERRE 550 TH

### P006

ALUMIL - M11500  
METRA - NC 50I  
METRA - NC 50 STH

### P007

METRA - NC 65 STH

### P008

PROFILATI - EKU 53  
PROFILATI - EKU 64TT  
PROFILATI - EKU 53TT  
PROFILATI - EKU WOOD 72TT

### P009

ALEXIA - 74 MAGNUM  
ALEXIA - 65 ATLAS  
DOMAL HYDRO BUILDING SYSTEM IT - DOMALBREAKPA63  
DOMAL HYDRO BUILDING SYSTEM IT - DOMALBREAKPA70S

### P010

DOMAL HYDRO BUILDING SYSTEM IT - DOMALBRIGHT PA70S



Código	Pag	SESSÃO TIPO PARA FOLHA BATENTE															SESSÃO TIPO BÂSCULA											
		C001	C002	C003	C004	C005	C006	C007	C008	C009	C010	C011	C012	C013	C014	C015	C016	C017	P001	P002	P003	P004	P005	P006	P007	P008	P009	P010
00094U	3																											
00095U	3																											
00099U	3				■																							
00100U	3																											
00103U	5																											
00112N	33	■	■	■									■	■				■	■									
00115U	5	■	■										■		■	■		■	■		■	■				■	■	■
00119	5	■	■	■									■	■	■	■		■	■		■	■		■	■			
001201	3	■	■										■		■	■		■	■		■	■				■	■	■
001202	3	■	■										■		■	■		■			■					■	■	■
00120U	3	■	■										■		■	■		■	■		■	■				■	■	■
00120U	410	■	■										■		■	■		■	■		■	■				■	■	■
001211	3	■	■										■			■		■	■									■
001212	3	■	■										■			■		■	■									■
00121U	3	■	■										■			■		■	■									■
001221	3			■										■			■							■	■			
001222	3			■										■			■							■	■			
00122U	3			■										■			■							■	■			
001231	3			■										■			■											
001232	3			■										■			■											
00123U	3			■										■			■											
00126U	3									■																		
00127U	3									■																		
001281	3									■																		
001282	3									■																		
00128U	3									■																		
00128U	410									■																		
00129U	3									■																		
00130U	3																											
001341	3										■																	
001342	3										■																	
00134U	3										■																	
00135U	3										■																	
00136U	3				■																							
00137U	3																											
00142U	3																											
001431	3	■	■										■		■	■			■			■				■		
001432	3	■	■										■		■	■			■			■				■		
00143U	3	■	■										■		■	■			■			■				■		
0014411	3	■	■	■									■	■	■	■	■	■	■	■	■	■		■	■		■	■
0014421	3	■	■	■									■	■	■	■	■	■	■	■	■	■		■	■		■	■
00144N	3	■	■	■									■	■	■	■	■	■	■	■	■	■		■	■		■	■
00147N	3																											
00149U	7	■	■																									
00150U	7	■	■										■		■	■		■	■	■	■	■		■	■		■	■
00151U	7	■	■										■					■	■		■	■		■	■		■	■
00157U	7									■																		
00171	5																											
00227U	3																											
00240U	3										■																	
00258U	3																											
002591	3																											
002592	3																											
00259U	3																											
002701	3																											
002702	3																											
00278U	3																											
00279U	3																											

# CÓDIGO / SESSÃO TIPO

Código	Pag	SESSÃO TIPO PARA FOLHA BATENTE															SESSÃO TIPO BÂSCULA											
		C001	C002	C003	C004	C005	C006	C007	C008	C009	C010	C011	C012	C013	C014	C015	C016	C017	P001	P002	P003	P004	P005	P006	P007	P008	P009	P010
002811	3																											
002812	3																											
00281U	3																											
002851	4																											
002852	4																											
00285U	4																											
00305	308			■										■														
00313	308	■	■										■		■				■			■			■			
00321010	311			■										■														
00322010	311																											
00323010	311			■					■									■					■					
00325	312																											
00326	312																											
00330	310	■	■								■									■								
00332	309																											
00334	312																											
00335	310																											
00336	309								■	■																		
00337	309								■	■																		
00338	309								■																			
00339	309								■																			
00340	309	■	■																									
00344	309	■	■										■		■				■			■				■		
00349	309	■	■							■																		
00350	312	■	■						■																			
00351X	312	■	■																									
00352	312																											
00353	312																											
00355	312																											
00356	312	■	■																									
00357	309	■	■										■						■									
00360	315	■	■																	■								
00362	315																											
00363	315										■																	
00365	315	■	■												■							■						
00366	315	■	■												■							■						
00367	308	■	■												■							■						
00397	313	■	■												■							■						
00398	313																											
00420	319																											
00425	319	■	■																	■								
00428N	319	■	■									■			■	■						■						
00429	319	■	■																									
00430N	319																											
00431	319	■	■									■														■		
00432	319	■	■																	■								
00443	319	■	■																			■						
00471	316			■										■														
00474	319								■																			
00475N	319								■																			
00476	317								■																			
00477	317									■																		
00479	319									■																		
00481	317																											
00484	319																											
00485	319										■																	
00486	319								■																			
00487	319									■																		

Código	Pag	SESSÃO TIPO PARA FOLHA BATENTE															SESSÃO TIPO BÂSCULA											
		C001	C002	C003	C004	C005	C006	C007	C008	C009	C010	C011	C012	C013	C014	C015	C016	C017	P001	P002	P003	P004	P005	P006	P007	P008	P009	P010
005271	4	■	■				■																					
005272	4	■	■				■																					
00527U	4	■	■				■																					
00529U	4	■	■				■						■						■	■								
00561	29	■	■	■									■	■	■	■	■	■	■	■	■	■	■	■	■	■	■	■
005641	4								■	■																		
005642	4								■	■																		
00564U	4								■	■																		
00591	29	■	■	■									■	■	■	■	■	■	■	■	■	■	■	■	■	■	■	■
00598N	29	■	■										■		■	■						■	■		■			
00598N	410	■	■										■		■	■						■	■		■			
00599	29	■	■	■									■	■	■	■	■	■	■	■	■	■	■	■	■	■	■	■
00599	410	■	■	■									■	■	■	■	■	■	■	■	■	■	■	■	■	■	■	■
00600N	25	■	■	■									■	■	■	■	■	■	■	■	■	■	■	■	■	■	■	■
00600N	410	■	■	■									■	■	■	■	■	■	■	■	■	■	■	■	■	■	■	■
00600N	416	■	■	■									■	■	■	■	■	■	■	■	■	■	■	■	■	■	■	■
00601N	25	■	■										■													■		
00602N	25								■																			
00602N	410								■																			
00602N	417								■																			
00603N	25								■																			
00604N	25									■																		
00605N	25									■																		
00606N	25										■																	
00607N	25	■	■												■								■			■		
00609N	25				■		■																					
00612U	4								■																			
00681	26	■	■	■			■						■	■	■	■	■	■	■	■	■	■	■	■	■	■	■	■
00681	410	■	■	■			■						■	■	■	■	■	■	■	■	■	■	■	■	■	■	■	■
00682	26								■																			
00682	410								■																			
00684	26	■	■	■									■		■		■					■		■	■	■	■	■
00685	26	■	■										■			■										■	■	■
00687	26									■																		
00688	26										■																	
00689	26																											
00690	26								■																			
00700	27	■	■										■		■	■					■	■	■	■	■	■	■	■
00700	410	■	■										■		■	■					■	■	■	■	■	■	■	■
00701	27								■																			
00701	410								■																			
00702	27																											
00703	27	■	■										■		■	■					■		■	■	■	■	■	■
00725	61	■	■					■							■	■						■						
00726	62								■																			
00755	59																											
00756	60																											
00757	58																											
00763	58																											
0078902	648																											
00801	597																											
0080201	648																											
00806	595																											
0083101	620																											
00859	598																											
0086401	328																											
0087302	619																											
00878	619																											

# CÓDIGO / SESSÃO TIPO

Código	Pag	SESSÃO TIPO PARA FOLHA BATENTE															SESSÃO TIPO BÂSCULA											
		C001	C002	C003	C004	C005	C006	C007	C008	C009	C010	C011	C012	C013	C014	C015	C016	C017	P001	P002	P003	P004	P005	P006	P007	P008	P009	P010
00889N	360																											
00890N	360																											
00917	58																											
00920	58																											
00925N	31	■	■																									
00926N	31																											
00927N	31																											
00929N	31																											
00930	31																											
00934	157																											
00935	157																											
00936	157																											
00937	157																											
00938	157																											
00939	290																											
00940	32	■	■																									
00943	157																											
00945	437																											
00946	438																											
00947	437	■	■	■		■	■						■	■	■			■										
00947	477	■	■	■		■	■						■	■	■			■										
00947	488	■	■	■		■	■						■	■	■			■										
00947	497	■	■	■		■	■						■	■	■			■										
00947	508	■	■	■		■	■						■	■	■			■										
00947	528	■	■	■		■	■						■	■	■			■										
00947	542	■	■	■		■	■						■	■	■			■										
00947	552	■	■	■		■	■						■	■	■			■										
00948	153	■	■	■	■	■	■					■	■	■	■	■	■	■										
00949	155	■	■	■	■	■	■	■				■	■	■	■	■	■	■	■	■	■	■	■	■	■	■	■	■
00949	422	■	■	■	■	■	■	■				■	■	■	■	■	■	■	■	■	■	■	■	■	■	■	■	■
00949	426	■	■	■	■	■	■	■				■	■	■	■	■	■	■	■	■	■	■	■	■	■	■	■	■
00949	430	■	■	■	■	■	■	■				■	■	■	■	■	■	■	■	■	■	■	■	■	■	■	■	■
00949	580	■	■	■	■	■	■	■				■	■	■	■	■	■	■	■	■	■	■	■	■	■	■	■	■
00957	82																											
00958	84																											
00959	82																											
00959	415																											
00960	84	■	■	■	■		■	■					■	■	■	■	■	■	■	■	■	■	■	■	■	■	■	■
00960	372	■	■	■	■		■	■					■	■	■	■	■	■	■	■	■	■	■	■	■	■	■	■
00960	381	■	■	■	■		■	■					■	■	■	■	■	■	■	■	■	■	■	■	■	■	■	■
00960	389	■	■	■	■		■	■					■	■	■	■	■	■	■	■	■	■	■	■	■	■	■	■
00960	399	■	■	■	■		■	■					■	■	■	■	■	■	■	■	■	■	■	■	■	■	■	■
00961	84																											
00961	409																											
00962	84																											
00963	204																											
00964	85																											
00965	85																											
00966	204																											
00967	86																											
00968	88																											
009691	87																											
00986	155																											
009881	149																											
009882	149																											
00989	148																											
00989	149																											
00990	148																											

Código	Pag	SESSÃO TIPO PARA FOLHA BATENTE															SESSÃO TIPO BÂSCULA											
		C001	C002	C003	C004	C005	C006	C007	C008	C009	C010	C011	C012	C013	C014	C015	C016	C017	P001	P002	P003	P004	P005	P006	P007	P008	P009	P010
00990	149																											
00991	148																											
00992	147																											
00993	101																											
0099611	147	■	■	■	■	■	■	■				■	■	■	■	■	■	■	■	■	■	■	■	■	■	■	■	■
0099621	147	■	■	■	■	■	■	■				■	■	■	■	■	■	■	■	■	■	■	■	■	■	■	■	■
00997	144	■	■	■						■								■		■			■	■				
00998	144																											
01000U	92	■	■	■	■	■	■	■	■	■		■	■	■	■	■	■	■	■	■	■	■	■	■	■	■	■	■
01001	98	■	■	■	■	■	■	■	■	■		■	■	■	■	■	■	■	■	■	■	■	■	■	■	■	■	■
01002	94	■	■	■	■	■	■	■	■	■		■	■	■	■	■	■	■	■	■	■	■	■	■	■	■	■	■
01004	130	■	■	■						■				■	■	■		■		■			■	■			■	■
01005	112																											
01006	130	■	■	■						■				■	■	■		■		■			■	■			■	■
01007	131	■	■	■	■	■	■	■	■	■		■	■	■	■	■	■	■	■	■	■	■	■	■	■	■	■	■
01008	92	■	■	■	■	■	■	■	■	■		■	■	■	■	■	■	■	■	■	■	■	■	■	■	■	■	■
01009	130	■	■										■							■						■		
01011	105	■	■	■	■	■	■	■	■	■		■	■	■	■	■	■	■	■	■	■	■	■	■	■	■	■	■
01019	105	■	■	■	■	■	■	■	■	■		■	■	■	■	■	■	■	■	■	■	■	■	■	■	■	■	■
0102001	153	■	■	■	■	■	■	■	■	■		■	■	■	■	■	■	■	■	■	■	■	■	■	■	■	■	■
0102001	422	■	■	■	■	■	■	■	■	■		■	■	■	■	■	■	■	■	■	■	■	■	■	■	■	■	■
0102001	426	■	■	■	■	■	■	■	■	■		■	■	■	■	■	■	■	■	■	■	■	■	■	■	■	■	■
0102001	430	■	■	■	■	■	■	■	■	■		■	■	■	■	■	■	■	■	■	■	■	■	■	■	■	■	■
0102001	434	■	■	■	■	■	■	■	■	■		■	■	■	■	■	■	■	■	■	■	■	■	■	■	■	■	■
0102101	153											■																
0102301	153	■	■													■							■					
01024U	103	■	■	■	■	■	■	■	■	■		■	■	■	■	■	■	■	■	■	■	■	■	■	■	■	■	■
01025K	153	■	■	■									■	■	■		■		■			■	■			■	■	■
01026K	153	■	■										■		■				■									
01029K	155	■	■	■	■	■	■	■					■	■	■	■	■	■	■	■	■	■	■	■	■	■	■	■
0103001	155																											
01037	96	■	■	■	■	■	■	■					■	■	■	■	■	■	■	■	■	■	■	■	■	■	■	■
01038	107	■	■	■	■	■	■	■					■	■	■	■	■	■	■	■	■	■	■	■	■	■	■	■
01039	103	■	■	■	■	■	■	■					■	■	■	■	■	■	■	■	■	■	■	■	■	■	■	■
01039	415	■	■	■	■	■	■	■					■	■	■	■	■	■	■	■	■	■	■	■	■	■	■	■
01056	132	■	■	■						■				■	■	■		■		■			■	■			■	■
01057R	96	■	■	■	■	■	■	■	■	■		■	■	■	■	■	■	■	■	■	■	■	■	■	■	■	■	■
01058R	107	■	■	■	■	■	■	■	■	■		■	■	■	■	■	■	■	■	■	■	■	■	■	■	■	■	■
0106101	155	■	■																									
0106101	426	■	■																									
0106101	430	■	■																									
0106101	580	■	■																									
01062	155																											
01062	434																											
01063	204	■	■																									
01064	109																											
01065	111																											
01076	109	■	■	■	■																							
01078	114																											
01079	114																											
01084	109	■	■	■	■																							
01084	415	■	■	■	■																							
0108501	111	■	■	■	■								■	■	■	■	■	■	■	■	■	■	■	■	■	■	■	■
0108501	372	■	■	■	■								■	■	■	■	■	■	■	■	■	■	■	■	■	■	■	■
0108501	381	■	■	■	■								■	■	■	■	■	■	■	■	■	■	■	■	■	■	■	■
0108501	389	■	■	■	■								■	■	■	■	■	■	■	■	■	■	■	■	■	■	■	■
0108501	399	■	■	■	■								■	■	■	■	■	■	■	■	■	■	■	■	■	■	■	■
01086	111	■	■	■	■																							

CÓDIGO / SESSÃO TIPO

Código	Pag	SESSÃO TIPO PARA FOLHA BATENTE															SESSÃO TIPO BÂSCULA											
		C001	C002	C003	C004	C005	C006	C007	C008	C009	C010	C011	C012	C013	C014	C015	C016	C017	P001	P002	P003	P004	P005	P006	P007	P008	P009	P010
01086	409	■	■	■	■															■								
01087	111	■	■																									
01091K	98	■	■	■	■	■	■	■	■	■	■	■	■	■	■	■	■	■	■	■	■	■	■	■	■	■	■	■
01092K	94	■	■	■	■	■	■	■	■	■	■	■	■	■	■	■	■	■	■	■	■	■	■	■	■	■	■	■
01094	92	■	■	■	■	■	■					■	■	■	■	■	■	■	■	■	■	■	■	■	■	■	■	■
01094	415	■	■	■	■	■	■					■	■	■	■	■	■	■	■	■	■	■	■	■	■	■	■	■
01108	92	■	■	■	■	■	■	■	■	■	■	■	■	■	■	■	■	■	■	■	■	■	■	■	■	■	■	■
01109	92	■	■	■	■	■	■	■	■	■	■	■	■	■	■	■	■	■	■	■	■	■	■	■	■	■	■	■
01111	114																											
01114	130																											
01116	130																											
01120	103	■	■	■	■	■	■	■				■	■	■	■	■	■	■	■	■	■	■	■	■	■	■	■	■
01121	103	■	■	■	■	■	■	■	■	■	■	■	■	■	■	■	■	■	■	■	■	■	■	■	■	■	■	■
01123	133																											
01125001	204	■	■	■	■	■	■	■	■	■	■		■	■	■	■	■	■	■	■	■	■	■	■	■	■	■	■
01126	204	■	■	■	■	■	■	■	■	■	■		■	■	■	■	■	■	■	■	■	■	■	■	■	■	■	■
01127	444																											
01127	452																											
01128	444																											
01128	452																											
01129	127	■	■	■	■	■	■	■	■	■	■		■	■	■	■	■	■	■	■	■	■	■	■	■	■	■	■
01129	444	■	■	■	■	■	■	■	■	■	■		■	■	■	■	■	■	■	■	■	■	■	■	■	■	■	■
01129	452	■	■	■	■	■	■	■	■	■	■		■	■	■	■	■	■	■	■	■	■	■	■	■	■	■	■
01130	98	■	■	■	■	■	■	■	■	■	■		■	■	■	■	■	■	■	■	■	■	■	■	■	■	■	■
01131	133	■	■																		■							
01132	133	■	■										■															
01137	133	■	■										■								■							
01138	127	■	■	■	■	■	■	■	■	■	■		■	■	■	■	■	■	■	■	■	■	■	■	■	■	■	■
0114901	105	■	■	■	■	■	■	■	■	■	■		■	■	■	■	■	■	■	■	■	■	■	■	■	■	■	■
01150001	204	■	■	■	■	■	■	■	■	■	■		■	■	■	■	■	■	■	■	■	■	■	■	■	■	■	■
01151001	204	■	■	■	■	■	■	■	■	■	■		■	■	■	■	■	■	■	■	■	■	■	■	■	■	■	■
01154001	122	■	■																		■							
01155001	122	■	■										■															
01157001	122	■	■	■	■	■	■	■	■	■	■		■	■	■	■	■	■	■	■	■	■	■	■	■	■	■	■
01159001	122	■	■	■	■	■	■	■	■	■	■		■	■	■	■	■	■	■	■	■	■	■	■	■	■	■	■
01160	464	■	■	■									■	■	■	■	■	■	■	■	■	■	■	■	■	■	■	■
01161	464	■	■	■									■	■	■	■	■	■	■	■	■	■	■	■	■	■	■	■
01162	464	■	■	■									■	■	■	■	■	■	■	■	■	■	■	■	■	■	■	■
01163N	125	■	■										■															
01164N	122	■	■		■											■												
01165N	122																											
011691	204																											
011692	204																											
011701	128																											
011702	128																											
01171	444																											
01171	452																											
01172	444																											
01172	452																											
01174K	408	■	■	■	■	■	■	■				■	■	■	■	■	■	■	■	■	■	■	■	■	■	■	■	■
01175K	408	■	■	■	■	■	■	■				■	■	■	■	■	■	■	■	■	■	■	■	■	■	■	■	■
01175K	414	■	■	■	■	■	■	■				■	■	■	■	■	■	■	■	■	■	■	■	■	■	■	■	■
01181K	304																											
01183K	303																											
01184K	304	■	■										■		■	■					■	■				■	■	■
01185K	304	■	■		■																							
01187	304	■	■										■		■	■					■	■				■	■	■
01188	304																											

Código	Pag	SESSÃO TIPO PARA FOLHA BATENTE															SESSÃO TIPO BÂSCULA											
		C001	C002	C003	C004	C005	C006	C007	C008	C009	C010	C011	C012	C013	C014	C015	C016	C017	P001	P002	P003	P004	P005	P006	P007	P008	P009	P010
01190	153								■																			
01190	434								■																			
0119102	105	■	■	■	■		■	■					■	■	■	■	■	■	■	■	■	■	■	■	■	■	■	■
0119102	372	■	■	■	■		■	■					■	■	■	■	■	■	■	■	■	■	■	■	■	■	■	■
0119102	381	■	■	■	■		■	■					■	■	■	■	■	■	■	■	■	■	■	■	■	■	■	■
0119102	389	■	■	■	■		■	■					■	■	■	■	■	■	■	■	■	■	■	■	■	■	■	■
0119102	399	■	■	■	■		■	■					■	■	■	■	■	■	■	■	■	■	■	■	■	■	■	■
01192	105	■	■	■	■	■	■	■	■				■	■	■	■	■	■	■	■	■	■	■	■	■	■	■	■
01192	409	■	■	■	■	■	■	■	■				■	■	■	■	■	■	■	■	■	■	■	■	■	■	■	■
01193	105	■	■	■	■	■	■	■			■		■	■	■	■	■	■	■	■	■	■	■	■	■	■	■	■
01194	105	■	■	■	■	■	■	■	■				■	■	■	■	■	■	■	■	■	■	■	■	■	■	■	■
01196	111																											
01207	408																											
01207	414																											
01209	105																											
01210	408																											
01213	295				■																							
01214	295				■																							
01215	292																											
01215	435																											
01216	283																											
01220	683																											
01221	684																											
01224	315																											
01228	320	■	■																									
01230	204	■	■	■	■	■	■	■	■	■	■	■	■	■	■	■	■	■	■	■	■	■	■	■	■	■	■	■
01239	706																											
01261	330																											
01266K	295																											
01267K	295	■	■		■																							
01269K	295				■																							
01274	685																											
01275	686																											
01280	295				■																							
01294N	467	■	■	■					■	■	■		■	■	■		■	■	■	■	■	■	■	■	■	■	■	■
01295N	467	■	■	■					■		■		■	■	■		■	■	■	■	■	■	■	■	■	■	■	■
01297	465	■	■	■					■	■	■		■	■	■		■	■	■	■	■	■	■	■	■	■	■	■
01298	465	■	■	■					■	■	■		■	■	■		■	■	■	■	■	■	■	■	■	■	■	■
01299	532																											
01299	555																											
01299	582																											
01300	465	■	■	■					■	■	■		■	■	■		■	■	■	■	■	■	■	■	■	■	■	■
01304	465	■	■	■					■	■	■		■	■	■		■	■	■	■	■	■	■	■	■	■	■	■
0130501	292																											
0130601	292																											
0130701	292																											
01308	293																											
01314K	292	■	■	■									■	■	■	■	■	■	■	■	■	■	■	■	■	■	■	■
0131501	292																											
0131601	292																											
01317K	292																											
01317K	435																											
01318K	292																											
01319K	286																											
01320	278																											
01322	292	■	■	■										■	■	■	■	■	■	■	■	■	■	■	■	■	■	■
01322K	292	■	■																									
0132501	293	■	■	■																								

CÓDIGO / SESSÃO TIPO

Código	Pag	SESSÃO TIPO PARA FOLHA BATENTE															SESSÃO TIPO BÁSCULA										
		C001	C002	C003	C004	C005	C006	C007	C008	C009	C010	C011	C012	C013	C014	C015	C016	C017	P001	P002	P003	P004	P005	P006	P007	P008	P009
01326	278	■	■	■				■					■	■	■		■	■	■	■	■	■		■	■		
01328	292																										
01329	292									■																	
0133001	290									■																	
01331	292																										
01332	286																										
01333	286	■	■	■		■					■		■	■	■	■	■	■	■	■	■	■	■	■	■	■	■
0133801	292																										
01339	292	■	■	■	■	■		■			■		■	■	■	■	■	■	■	■	■	■	■	■	■	■	■
01340K	292						■																				
01340N	292						■																				
01342K	292				■		■																				
01343K	292	■	■	■									■		■		■		■				■		■		
01344K	292							■																			
01344K	435							■																			
01345K	292								■																		
01347K	292	■	■	■	■		■	■			■		■	■	■	■	■	■	■	■	■	■	■	■	■	■	■
01347K	411	■	■	■	■		■	■			■		■	■	■	■	■	■	■	■	■	■	■	■	■	■	■
01347K	418	■	■	■	■		■	■			■		■	■	■	■	■	■	■	■	■	■	■	■	■	■	■
01347K	423	■	■	■	■		■	■			■		■	■	■	■	■	■	■	■	■	■	■	■	■	■	■
01347K	427	■	■	■	■		■	■			■		■	■	■	■	■	■	■	■	■	■	■	■	■	■	■
01347K	431	■	■	■	■		■	■			■		■	■	■	■	■	■	■	■	■	■	■	■	■	■	■
01348K	292	■	■	■	■	■	■	■			■		■	■	■	■	■	■	■	■	■	■	■	■	■	■	■
01348K	423	■	■	■	■	■	■	■			■		■	■	■	■	■	■	■	■	■	■	■	■	■	■	■
01348K	427	■	■	■	■	■	■	■			■		■	■	■	■	■	■	■	■	■	■	■	■	■	■	■
01348K	431	■	■	■	■	■	■	■			■		■	■	■	■	■	■	■	■	■	■	■	■	■	■	■
01349K	292	■	■	■	■	■	■	■			■		■	■	■	■	■	■	■	■	■	■	■	■	■	■	■
01349K	427	■	■	■	■	■	■	■			■		■	■	■	■	■	■	■	■	■	■	■	■	■	■	■
01349K	431	■	■	■	■	■	■	■			■		■	■	■	■	■	■	■	■	■	■	■	■	■	■	■
01349K	580	■	■	■	■	■	■	■			■		■	■	■	■	■	■	■	■	■	■	■	■	■	■	■
01350K	300	■	■	■	■		■				■		■	■	■	■	■	■	■	■	■	■	■	■	■	■	■
01352K	286	■	■	■	■	■	■	■	■	■	■	■	■	■	■	■	■	■	■	■	■	■	■	■	■	■	■
01353K	292	■	■	■	■		■	■	■	■	■	■	■	■	■	■	■	■	■	■	■	■	■	■	■	■	■
01355K	331	■	■		■									■													
01356K	286																										
0135701	300							■	■																		
01362K	292	■	■	■	■								■		■	■	■	■	■	■	■	■	■	■	■	■	■
01373	287																										
01391	300							■																			
01394	287																										
01395	287	■	■																				■				
01396	292																										
01398	292																										
01399	287	■	■													■							■				
01400	292																										
01401	115	■	■					■															■				
01410	301				■																						
01420	64	■	■										■									■					
01421	64	■	■																			■					
01424	64	■	■												■							■					
01427	64			■																			■				
01428	64	■	■												■									■			
01429	64	■	■										■									■				■	
01439	64																										
01441	66																					■					
01443	66	■	■																			■					
01449	66							■	■																		
01459	64	■	■	■									■		■		■		■	■	■	■	■	■	■	■	■



Código	Pag	SESSÃO TIPO PARA FOLHA BATENTE															SESSÃO TIPO BÂSCULA											
		C001	C002	C003	C004	C005	C006	C007	C008	C009	C010	C011	C012	C013	C014	C015	C016	C017	P001	P002	P003	P004	P005	P006	P007	P008	P009	P010
01464	64	■	■												■													
01640N	214	■	■	■				■	■					■												■		
01642N	214	■	■	■			■	■					■	■	■	■	■	■	■	■	■			■	■		■	
01650N	213	■	■	■				■	■					■													■	
01652N	213	■	■	■			■	■					■	■	■	■	■	■	■	■	■				■	■		■
01700	368																											
01701N	211	■	■	■	■						■			■	■	■	■	■	■	■	■	■	■	■	■	■	■	■
01704	210	■	■	■	■	■	■						■	■	■	■	■	■	■	■	■	■	■	■	■	■	■	■
0170601	210							■	■																			
01709	211																											
01711	212																											
01717	331																											
01801	347																											
01950	351						■																					
01951	351																											
01952	351	■	■												■										■			
01954	351	■	■	■							■			■	■	■	■	■	■	■	■	■	■	■	■	■	■	■
01955	351	■	■	■							■			■										■	■	■	■	■
01956	351							■	■																			
01959	351																											
01960	351																											
01961	351																											
01969001	359																											
01971	348	■	■					■								■											■	
01972	348								■																			
01974	348	■	■		■					■																		
01977001	359																											
01978001	359																											
01979001	359																											
01984	461																											
01985	461																											
01986	461																											
01987	460																											
01988	461																											
0199002	356																											
0199102	356																											
01999	359																											
02000	446																											
020021	446																											
020022	446																											
02003	457																											
02006K	349																											
02009	453																											
02011	261			■											■									■	■			
02025	88																											
02025	89																											
02025	115																											
02025	116																											
02026	88																											
02026	89																											
02026	115																											
02026	116																											
02027	88																											
02027	89																											
02027	115																											
02027	116																											
02028	88																											
02028	89																											

# CÓDIGO / SESSÃO TIPO

Código	Pag	SESSÃO TIPO PARA FOLHA BATENTE															SESSÃO TIPO BÂSCULA											
		C001	C002	C003	C004	C005	C006	C007	C008	C009	C010	C011	C012	C013	C014	C015	C016	C017	P001	P002	P003	P004	P005	P006	P007	P008	P009	P010
02028	115																											
02028	116																											
02029	88																											
02029	89																											
02029	115																											
02029	116																											
02030K	364	■	■	■			■				■		■	■	■	■	■	■	■	■	■	■	■	■	■	■	■	■
02030K	479	■	■	■			■				■		■	■	■	■	■	■	■	■	■	■	■	■	■	■	■	■
02030K	499	■	■	■			■				■		■	■	■	■	■	■	■	■	■	■	■	■	■	■	■	■
02030K	510	■	■	■			■				■		■	■	■	■	■	■	■	■	■	■	■	■	■	■	■	■
02031K	364																											
02034K	364							■																				
02034K	520							■																				
02035	364								■																			
02036	355																											
02037	355																											
02038	365																											
02039	365																											
02040K	367	■	■	■	■	■					■		■	■	■	■	■	■	■	■	■	■	■	■	■	■	■	■
02041K	367	■	■	■	■	■					■		■	■	■	■	■	■	■	■	■	■	■	■	■	■	■	■
02042K	367							■																				
02043K	367							■																				
0204401	367								■																			
0204501	367								■																			
0204601	367									■																		
0204701	367									■																		
02050	88																											
02050	89																											
02050	115																											
02050	116																											
0205101	24																											
02056	454																											
02058	454																											
02059	454																											
02061	454																											
02064	448																											
02064	454																											
02065	448																											
02065	454																											
02066	455																											
02067	456																											
02070	447																											
02071	267			■										■								■	■					
02072	267	■	■			■							■		■	■			■	■			■		■	■	■	■
02073	267									■																		
02074	267	■	■				■				■		■		■	■							■					
02075	267							■																				
02079	164																											
02080	270	■	■	■				■					■	■	■								■		■	■	■	■
02081	270	■	■	■				■					■	■	■								■		■	■	■	■
02082	270	■	■	■				■					■	■	■								■		■	■	■	■
02083	270	■	■	■				■					■	■	■								■		■	■	■	■
02085	279							■																				
02085	435							■																				
02086	135																											
02087	638																											
02101	276																											
02102	276																											

Código	Pag	SESSÃO TIPO PARA FOLHA BATENTE															SESSÃO TIPO BÂSCULA											
		C001	C002	C003	C004	C005	C006	C007	C008	C009	C010	C011	C012	C013	C014	C015	C016	C017	P001	P002	P003	P004	P005	P006	P007	P008	P009	P010
02108	253	■	■								■		■		■			■	■					■				
02108K	253	■	■								■		■		■	■			■	■					■			
02111K	253	■	■	■	■						■	■	■		■	■	■			■	■	■			■			
02111K	427	■	■	■	■						■	■	■		■	■	■			■	■	■			■			
02111K	431	■	■	■	■						■	■	■		■	■	■			■	■	■			■			
02111N	253	■	■	■	■						■	■	■		■	■	■			■	■	■			■			
02112	253	■	■	■										■								■		■				
02112K	253	■	■	■										■								■		■				
02113	257	■	■	■	■						■	■	■	■	■	■	■			■	■	■			■	■	■	
02114	281	■	■	■	■						■	■	■	■	■	■	■			■	■	■	■	■	■	■	■	■
02114K	281	■	■	■	■						■	■	■	■	■	■	■			■	■	■	■	■	■	■	■	■
02114K	423	■	■	■	■						■	■	■	■	■	■	■			■	■	■	■	■	■	■	■	■
02114K	427	■	■	■	■						■	■	■	■	■	■	■			■	■	■	■	■	■	■	■	■
02114K	431	■	■	■	■						■	■	■	■	■	■	■			■	■	■	■	■	■	■	■	■
02125	253	■	■																									
02125K	253	■	■																									
02129	303																											
02131	253										■																	
02131K	253										■																	
02131K	435										■																	
02132	253										■																	
02133	253																											
02134	253																											
02135	466	■	■	■							■	■	■	■	■	■	■			■	■	■			■			
02136	466	■	■								■	■	■	■	■	■	■			■	■	■			■			
02138K	253																											
02140	281																											
02141	281										■																	
02141K	281										■																	
02141K	435										■																	
02142	281										■																	
02143N	280	■	■								■		■								■							
02144	278	■	■								■				■								■					
02145N	280	■	■			■							■		■	■				■	■	■			■	■	■	■
02146	281										■																	
02149	651																											
02150	274	■	■	■							■			■							■							
02151	274	■	■	■							■			■							■							
02153	256	■	■								■		■							■	■	■			■			
02156	261	■	■		■						■		■		■	■				■	■	■			■	■		
02158	274	■	■	■							■			■							■							
02159	278	■	■	■							■		■	■	■	■					■	■	■			■		
02161	281	■	■												■											■		
02162	281	■	■												■											■		
02163	281	■	■												■											■		
02164	253	■	■												■										■			
02165	253	■	■								■		■		■	■					■				■			
02165K	253	■	■								■		■		■	■					■				■			
02166K	258			■										■									■	■				
02167K	279	■	■	■	■						■	■	■		■	■				■	■	■			■	■	■	■
02168K	258	■	■	■	■						■	■	■		■	■				■	■	■			■	■	■	■
02168K	427	■	■	■	■						■	■	■		■	■				■	■	■			■	■	■	■
02168K	431	■	■	■	■						■	■	■		■	■				■	■	■			■	■	■	■
02170	272	■	■	■							■			■	■													
02177K	267	■	■	■		■					■		■		■	■				■	■	■			■	■		
02178	261	■	■	■							■		■		■	■				■	■	■			■	■		
02179	262			■																								
02180	275	■	■	■	■		■	■	■	■	■		■	■	■	■				■	■	■			■	■		

# CÓDIGO / SESSÃO TIPO

Código	Pag	SESSÃO TIPO PARA FOLHA BATENTE															SESSÃO TIPO BÁSCULA											
		C001	C002	C003	C004	C005	C006	C007	C008	C009	C010	C011	C012	C013	C014	C015	C016	C017	P001	P002	P003	P004	P005	P006	P007	P008	P009	P010
02181	275	■	■	■	■		■	■	■	■	■		■	■	■		■	■	■		■	■		■	■		■	■
02182	275	■	■	■	■		■	■	■	■	■		■	■	■		■	■	■		■	■		■	■		■	■
02183	278	■	■	■	■		■	■	■	■	■		■	■	■		■	■	■		■	■		■	■		■	■
02185	272																											
02186K	263	■	■										■								■							
02187	283	■	■	■	■		■						■	■	■	■	■	■	■	■	■	■	■	■	■	■	■	■
02187K	283	■	■	■	■		■						■	■	■	■	■	■	■	■	■	■	■	■	■	■	■	■
02188K	279	■	■	■	■						■	■	■		■	■	■	■	■	■	■	■	■	■	■	■	■	■
02188K	423	■	■	■	■						■	■	■		■	■	■	■	■	■	■	■	■	■	■	■	■	■
02188K	427	■	■	■	■						■	■	■		■	■	■	■	■	■	■	■	■	■	■	■	■	■
02188K	431	■	■	■	■						■	■	■		■	■	■	■	■	■	■	■	■	■	■	■	■	■
02189K	261	■	■	■	■		■						■	■	■	■	■	■	■	■	■	■	■	■	■	■	■	■
02191K	261	■	■		■								■		■	■	■	■	■	■	■	■	■		■	■	■	■
02194	135	■																										
02195K	261			■										■									■	■				
02196	331	■	■	■	■		■	■					■	■	■	■	■	■	■	■	■	■	■	■	■	■	■	■
02197K	305	■	■																								■	
02198	269																											
02199	269	■	■	■	■									■	■	■	■	■	■	■	■	■	■	■	■	■	■	■
02215K	288																											
02223K	305	■	■																			■						
02229K	298	■	■	■	■								■		■	■	■	■	■	■	■	■	■	■	■	■	■	■
0223001	298	■	■	■									■		■	■	■	■	■	■	■	■	■	■	■	■	■	■
02235	134	■	■	■	■		■	■	■	■	■		■	■	■	■	■	■	■	■	■	■	■	■	■	■	■	■
02235	415	■	■	■	■		■	■	■	■	■		■	■	■	■	■	■	■	■	■	■	■	■	■	■	■	■
02236	135	■	■		■								■		■								■					■
02237	208	■	■	■									■	■												■	■	
02240	208	■	■	■									■	■	■						■		■			■		
02241	208	■	■	■									■	■	■						■		■			■		
02243	208	■	■	■									■	■	■						■		■			■		
02245	208	■	■	■									■		■												■	
02246	208	■	■	■									■	■	■						■		■			■		
02250	138	■	■	■										■													■	
02251K	124	■	■										■								■							■
02251K	139	■	■										■								■							■
02252K	124	■	■																		■		■				■	
02252K	139	■	■																		■		■				■	
02253K	124	■	■	■									■	■	■								■				■	
02253K	139	■	■	■									■	■	■								■				■	
02254K	124	■	■																									
02254K	139	■	■																									
02255K	124	■	■																								■	
02255K	139	■	■																								■	
02256K	303																											
02256N	303																											
02257	303																											
02258K	303																											
02259	206	■	■																									
02260	138	■	■																									
02261	138	■	■																									
02262	135																											
02270	303																											
02270K	303																											
02271	303																											
02282	330	■	■																									
02290	679																											
02296	138	■	■																									
02301	326																											

Código	Pag	SESSÃO TIPO PARA FOLHA BATENTE															SESSÃO TIPO BÂSCULA											
		C001	C002	C003	C004	C005	C006	C007	C008	C009	C010	C011	C012	C013	C014	C015	C016	C017	P001	P002	P003	P004	P005	P006	P007	P008	P009	P010
02304	687																											
02309	331									■																		
02309	427									■																		
02309	431									■																		
02314	330	■	■	■	■							■	■	■			■	■				■	■					
02315K	286	■	■	■			■						■	■	■			■	■			■	■			■		
02317	210			■														■					■					
02319	321	■	■																			■						
02320	286																											
02326	322																											
02328	330	■	■									■				■							■			■		
02331	333																											
02332	333																											
02336	331	■	■	■	■		■		■			■		■	■	■	■	■	■	■	■	■	■			■	■	■
02336	427	■	■	■	■		■		■			■		■	■	■	■	■	■	■	■	■	■			■	■	■
02336	431	■	■	■	■		■		■			■		■	■	■	■	■	■	■	■	■	■			■	■	■
02337	292	■	■	■	■							■		■	■	■	■	■	■	■	■	■	■			■	■	■
02340	274	■	■	■					■					■									■					
02341	631																											
02352	331	■	■	■	■		■	■				■		■	■	■	■	■	■	■	■	■	■			■	■	■
02354	330								■	■																		
02357	330	■	■		■								■		■								■			■	■	
02359	330																											
02360	330	■	■							■	■																	
02365	323									■	■																	
02366	331									■	■																	
02366	435									■	■																	
02367	704									■	■																	
02368	315	■	■							■	■																	
02377	138									■		■																
02379	138	■	■																									
02380	315																											
02382N	138	■	■	■			■					■		■	■	■	■	■	■	■	■	■	■			■	■	■
02383	138																											
02385	135									■																		
02385K	135									■																		
02386	135										■																	
02387	135	■	■	■	■		■	■				■		■	■	■	■	■	■	■	■	■	■			■	■	■
02387K	135	■	■	■	■		■	■				■		■	■	■	■	■	■	■	■	■	■			■	■	■
02390	331																											
02394	327																											
02403	206																											
02407	206																											
02408	206	■	■		■												■											
02414	167	■	■																									
02415	141	■	■	■						■																		
02416	141																											
02422	170																											
0243001	173																											
02431	173	■	■																									
02456	171	■	■							■			■		■							■	■			■	■	■
02458	166																											
02473N	196																											
02474N	196																											
02476	143	■	■																									
02481N	194																											
02482N	194																											
02483	194																											

# CÓDIGO / SESSÃO TIPO

Código	Pag	SESSÃO TIPO PARA FOLHA BATENTE															SESSÃO TIPO BÁSCULA											
		C001	C002	C003	C004	C005	C006	C007	C008	C009	C010	C011	C012	C013	C014	C015	C016	C017	P001	P002	P003	P004	P005	P006	P007	P008	P009	P010
02487	196																											
02491	150	■	■													■			■									
0249201	151																											
02494	151																											
02500	151																											
02505	196	■	■	■		■		■	■	■			■	■	■		■	■	■		■	■				■	■	
02518N	196																											
02521N	196																											
02522N	194																											
02541N	196																											
02542N	194																											
02543	197								■																			
02544	197								■																			
02545	197	■	■	■				■					■	■	■		■	■	■		■	■				■	■	
02546	197	■	■	■				■					■	■	■		■	■	■		■	■				■	■	
02547	197	■	■	■				■					■	■	■		■	■	■		■	■				■	■	
02548	197	■	■	■				■					■	■	■		■	■	■		■	■				■	■	
02553N	196																											
02558N	196																											
02559N	196																											
02560N	194																											
02563	168	■	■	■		■		■	■	■			■	■	■		■	■	■		■	■				■	■	
02571K	303																											
02574K	303																											
02578K	303																											
02581K	254																											
02582K	254																											
02585K	259																											
02589K	303																											
0259701	638																											
02609	215	■	■	■		■		■	■	■			■	■	■		■	■	■		■	■				■	■	
02610	215	■	■	■		■		■	■	■			■	■	■		■	■	■		■	■				■		
02611	215	■	■	■		■		■	■	■			■	■	■		■	■	■		■	■				■		
02612	657																											
02675	642																											
02676	642																											
02677	642																											
02679	642																											
02682	642																											
02691	640																											
02701	653																											
0272001	666																											
0272101	666																											
0272201	666																											
0272301	666																											
0272401	666																											
0272501	666																											
0272601	666																											
0272701	666																											
0272801	666																											
02742	268	■	■		■								■		■	■		■	■		■	■				■	■	■
02743	268									■																		
02744	268	■	■			■					■		■		■	■							■					
02745	268								■																			
02760	675																											
02761	675																											
02762	143	■	■						■																			
02762	674	■	■						■																			

Código	Pag	SESSÃO TIPO PARA FOLHA BATENTE															SESSÃO TIPO BÂSCULA											
		C001	C002	C003	C004	C005	C006	C007	C008	C009	C010	C011	C012	C013	C014	C015	C016	C017	P001	P002	P003	P004	P005	P006	P007	P008	P009	P010
02763	143																											
02763	674																											
02764	676																											
02765	677																											
02770	673																											
02792	165	■	■																									
02800K	364																											
0288201	609																											
0289201	609																											
0289401	617																											
0289501	621																											
02914	595																											
02966N	627																											
02967V	628																											
0297802	615																											
0298201	607																											
02985	597																											
0298802	615																											
0299101	646																											
0299202	607																											
02996	628																											
03000	622	■	■																									
03018N	635																											
03041	605																											
03043	633																											
0304911	147	■	■	■	■	■	■	■				■	■	■	■	■	■	■	■	■	■	■	■	■	■	■	■	■
0304921	147	■	■	■	■	■	■	■				■	■	■	■	■	■	■	■	■	■	■	■	■	■	■	■	■
03050	633																											
03055	634																											
03061	705																											
03062	705																											
03063L	651																											
03064	633																											
03068	651																											
03069L	651																											
03079	602																											
03082	651																											
03083	651																											
03084	651																											
03085	651																											
03087	651																											
03088	651																											
03088L	651																											
03092	651																											
03098	651																											
03104	595																											
03105	597																											
03106	678																											
03108	678																											
03114	678																											
03115	602																											
03116	597																											
03118	597																											
03119X	602																											
03120	597																											
03122	598																											
03123	602																											
03124	688																											

# CÓDIGO / SESSÃO TIPO

Código	Pag	SESSÃO TIPO PARA FOLHA BATENTE															SESSÃO TIPO BÂSCULA											
		C001	C002	C003	C004	C005	C006	C007	C008	C009	C010	C011	C012	C013	C014	C015	C016	C017	P001	P002	P003	P004	P005	P006	P007	P008	P009	P010
03125	597																											
03132	602																											
03133	597																											
03136N	597																											
03137N	597	■	■																							■		
03138	602																											
03139	597																											
03140	689																											
03141N	597																											
03143	690																											
03144	691																											
03146N	595																											
03147N	595																											
03148N	595	■	■													■												
03149	330	■	■																									
03150	692																											
03151N	604																											
0315202	599																											
03155	706																											
03156	704																											
03166	693																											
03172	654																											
03177	654																											
03178	595																											
03183	597																											
03185N	694																											
03194	695																											
03195N	330	■	■																		■							
03196	704																											
03199X	680																											
03200	681																											
03203	332																											
03237	53	■	■	■	■	■	■		■	■			■	■	■	■	■	■	■	■	■	■	■	■	■	■	■	■
0323901	50	■	■	■				■					■	■	■	■				■			■					
0324001	50	■	■	■				■														■				■		
0324101	50	■	■	■	■			■																			■	
0324201	50	■	■	■																								
03288	466	■	■	■				■	■	■			■	■	■				■			■	■			■		
03289	597																											
03290	595																											
03291	597																											
03297	595																											
03298	597																											
03314	696																											
03319	602																											
03326	643																											
0332701	643																											
0332801	643																											
0333001	638																											
0333101	638																											
0333301	638																											
03336	645																											
03336L	645																											
03337	644																											
03338	644																											
0334001	655																											
03345	655																											
03346	651																											



Código	Pag	SESSÃO TIPO PARA FOLHA BATENTE															SESSÃO TIPO BÂSCULA											
		C001	C002	C003	C004	C005	C006	C007	C008	C009	C010	C011	C012	C013	C014	C015	C016	C017	P001	P002	P003	P004	P005	P006	P007	P008	P009	P010
03351	623																											
03352	625																											
03353	624																											
03360V	635																											
03361V	637																											
03384	697																											
03389	644																											
03390	597																											
03397	597																											
03398	595																											
03462	698																											
03463	315																											
03467	699																											
03471	597																											
03472	597																											
03473	595																											
03474	135																											
03474K	135																											
03479	700																											
03485	701																											
03491	702																											
03507	703																											
03520	532	■	■	■		■	■						■	■	■	■	■	■	■	■	■	■	■	■	■	■	■	■
03520	544	■	■	■		■	■						■	■	■	■	■	■	■	■	■	■	■	■	■	■	■	■
03520	555	■	■	■		■	■						■	■	■	■	■	■	■	■	■	■	■	■	■	■	■	■
03524N	283	■	■										■			■						■						
03525	283																											
03526N	283																											
03528	582	■	■	■	■		■	■					■	■	■	■	■	■	■	■	■	■	■	■	■	■	■	■
03529	604																											
03534	597																											
03535	479	■	■	■	■		■	■					■	■	■	■	■	■	■	■	■	■	■	■	■	■	■	■
03535	499	■	■	■	■		■	■					■	■	■	■	■	■	■	■	■	■	■	■	■	■	■	■
03535	510	■	■	■	■		■	■					■	■	■	■	■	■	■	■	■	■	■	■	■	■	■	■
03536	80																											
03539	604																											
03546	74																											
03547	74																											
03548	520																											
03557	597																											
03558	604																											
0373301	657																											
0373401	657																											
03900	54																											
03901	278																											
03930	643																											
03947	643																											
0395301	78	■	■	■	■		■	■					■	■	■	■	■	■	■	■	■	■	■	■	■	■	■	■
03954	79	■	■	■	■		■	■					■	■	■	■	■	■	■	■	■	■	■	■	■	■	■	■
0395501	477	■	■	■	■		■	■					■	■	■	■	■	■	■	■	■	■	■	■	■	■	■	■
0395501	488	■	■	■	■		■	■					■	■	■	■	■	■	■	■	■	■	■	■	■	■	■	■
0395501	497	■	■	■	■		■	■					■	■	■	■	■	■	■	■	■	■	■	■	■	■	■	■
0395501	508	■	■	■	■		■	■					■	■	■	■	■	■	■	■	■	■	■	■	■	■	■	■
0395501	528	■	■	■	■		■	■					■	■	■	■	■	■	■	■	■	■	■	■	■	■	■	■
0395501	542	■	■	■	■		■	■					■	■	■	■	■	■	■	■	■	■	■	■	■	■	■	■
0395501	552	■	■	■	■		■	■					■	■	■	■	■	■	■	■	■	■	■	■	■	■	■	■
0395501	579	■	■	■	■		■	■					■	■	■	■	■	■	■	■	■	■	■	■	■	■	■	■
03962	77	■	■	■	■		■	■					■	■	■	■	■	■	■	■	■	■	■	■	■	■	■	■





# CÓDIGO / SESSÃO TIPO

Código	Pag	SESSÃO TIPO PARA FOLHA BATENTE															SESSÃO TIPO BÂSCULA										
		C001	C002	C003	C004	C005	C006	C007	C008	C009	C010	C011	C012	C013	C014	C015	C016	C017	P001	P002	P003	P004	P005	P006	P007	P008	P009
04155	434	■	■	■	■	■	■	■	■	■	■	■	■	■	■	■	■	■	■	■	■	■	■	■	■	■	■
04156	69	■	■	■																							
04156	422	■	■	■																							
04156	426	■	■	■																							
04156	430	■	■	■																							
04156	434	■	■	■																							
04157	101																										
04158	101																										
04164	69	■	■																								
04202	530	■	■	■	■		■	■					■	■	■	■	■	■	■	■	■	■	■	■	■	■	■
04202	553	■	■	■	■		■	■					■	■	■	■	■	■	■	■	■	■	■	■	■	■	■
04203	530	■	■	■	■		■	■					■	■	■	■	■	■	■	■	■	■	■	■	■	■	■
04203	553	■	■	■	■		■	■					■	■	■	■	■	■	■	■	■	■	■	■	■	■	■
042061	541	■	■										■		■	■									■	■	■
042062	541	■	■										■		■	■									■	■	■
042071	541	■	■										■		■	■									■	■	■
042072	541	■	■										■		■	■									■	■	■
042091	541	■	■												■										■		■
042092	541	■	■												■										■		■
0421101	589	■	■	■			■	■					■	■	■	■	■	■	■	■	■	■	■	■	■	■	■
0421701	589												■														
04222	530																										
0422301	589	■	■												■											■	
0422701	589														■												
0422901	569																										
0423001	569																										
04231	261																										
0424001	590																										
0424101	590	■	■	■										■		■	■	■	■	■	■	■	■	■	■	■	■
0424601	590																										
0424701	590																										
0426001	255																										
04265K	255																										
04266	255																										
04267	255																										
04274K	255	■	■		■									■		■	■	■	■	■	■	■	■	■	■	■	■
04277K	255					■																					
04278K	255			■																							
04280	265	■	■		■		■							■		■	■	■	■	■	■	■	■	■	■	■	■
04282K	265	■	■		■		■							■		■	■	■	■	■	■	■	■	■	■	■	■
04284	378	■	■	■	■																			■	■	■	
04284	386	■	■	■	■																			■	■	■	
04284	396	■	■	■	■																			■	■	■	
04284	405	■	■	■	■																			■	■	■	
04284	442	■	■	■	■																			■	■	■	
04284	530	■	■	■	■																			■	■	■	
04284	553	■	■	■	■																			■	■	■	
04285	378	■	■	■	■																			■	■	■	
04285	396	■	■	■	■																			■	■	■	
04285	442	■	■	■	■																			■	■	■	
04285	530	■	■	■	■																			■	■	■	
04285	553	■	■	■	■																			■	■	■	
04300	375	■	■	■	■		■	■					■	■	■	■	■	■	■	■	■	■	■	■	■	■	■
04300	393	■	■	■	■		■	■					■	■	■	■	■	■	■	■	■	■	■	■	■	■	■
04301K	411	■	■	■	■		■	■					■	■	■	■	■	■	■	■	■	■	■	■	■	■	■
04301K	479	■	■	■	■		■	■					■	■	■	■	■	■	■	■	■	■	■	■	■	■	■
04301K	489	■	■	■	■		■	■					■	■	■	■	■	■	■	■	■	■	■	■	■	■	■
04301K	499	■	■	■	■		■	■					■	■	■	■	■	■	■	■	■	■	■	■	■	■	■



CÓDIGO / SESSÃO TIPO

Código	Pag	SESSÃO TIPO PARA FOLHA BATENTE															SESSÃO TIPO BÂSCULA										
		C001	C002	C003	C004	C005	C006	C007	C008	C009	C010	C011	C012	C013	C014	C015	C016	C017	P001	P002	P003	P004	P005	P006	P007	P008	P009
04357	499	■	■	■	■		■	■					■	■	■	■	■	■	■	■	■	■	■	■	■	■	■
04357	510	■	■	■	■		■	■					■	■	■	■	■	■	■	■	■	■	■	■	■	■	■
04358	299	■	■	■	■		■	■					■	■	■	■	■	■	■	■	■	■	■	■	■	■	■
043591	476	■	■	■	■		■	■					■	■	■	■	■	■	■	■	■	■	■	■	■	■	■
043592	476	■	■	■	■		■	■					■	■	■	■	■	■	■	■	■	■	■	■	■	■	■
04362	19	■	■																								
04362	416	■	■																								
04363	19	■	■																								
04363	416	■	■																								
0436411	15																										
0436411	511																										
0436421	15																										
0436421	511																										
0436511	507																										
0436521	507																										
0436611	507																										
0436621	507																										
04371	477	■	■	■	■	■	■	■				■	■	■	■	■	■	■	■	■	■	■	■	■	■	■	■
04371	488	■	■	■	■	■	■	■				■	■	■	■	■	■	■	■	■	■	■	■	■	■	■	■
04371	497	■	■	■	■	■	■	■				■	■	■	■	■	■	■	■	■	■	■	■	■	■	■	■
04371	508	■	■	■	■	■	■	■				■	■	■	■	■	■	■	■	■	■	■	■	■	■	■	■
04371	528	■	■	■	■	■	■	■				■	■	■	■	■	■	■	■	■	■	■	■	■	■	■	■
04371	542	■	■	■	■	■	■	■				■	■	■	■	■	■	■	■	■	■	■	■	■	■	■	■
04371	552	■	■	■	■	■	■	■				■	■	■	■	■	■	■	■	■	■	■	■	■	■	■	■
04371	579	■	■	■	■	■	■	■				■	■	■	■	■	■	■	■	■	■	■	■	■	■	■	■
04380	569							■																			
04395	73																										
04395	440																										
04396	73																										
04396	440																										
04397	73																										
04397	440																										
04398	73																										
04398	440																										
04399	73																										
044001	23	■	■										■		■	■		■	■		■	■		■	■	■	■
044001	545	■	■										■		■	■		■	■		■	■		■	■	■	■
044002	23	■	■										■		■	■		■	■		■	■		■	■	■	■
044002	545	■	■										■		■	■		■	■		■	■		■	■	■	■
04407	544	■	■																								
04409	544	■	■	■											■		■				■	■		■			
04411	544																										
04423	571							■																			
044241	13	■	■	■																							
044241	410	■	■	■																							
044241	429	■	■	■																							
044241	500	■	■	■																							
044242	13	■	■	■																							
044242	410	■	■	■																							
044242	429	■	■	■																							
044242	500	■	■	■																							
044251	377	■	■	■																							
044251	385	■	■	■																							
044251	395	■	■	■																							
044251	404	■	■	■																							
044251	496	■	■	■																							
044252	377	■	■	■																							
044252	385	■	■	■																							

Código	Pag	SESSÃO TIPO PARA FOLHA BATENTE															SESSÃO TIPO BÂSCULA											
		C001	C002	C003	C004	C005	C006	C007	C008	C009	C010	C011	C012	C013	C014	C015	C016	C017	P001	P002	P003	P004	P005	P006	P007	P008	P009	P010
044252	395	■	■	■																								
044252	404	■	■	■																								
044252	496	■	■	■																								
044261	377	■	■	■																								
044261	395	■	■	■																								
044261	496	■	■	■																								
044262	377	■	■	■																								
044262	395	■	■	■																								
044262	496	■	■	■																								
04462N	191																											
04463N	191																											
04464N	191																											
04465N	191																											
04466N	191																											
04467N	191																											
04469N	188																											
04470N	188																											
04471N	188																											
04472N	188																											
04473N	188																											
04474N	188																											
04476N	173	■	■																									
04490N	188	■	■																									
04491N	188																											
04492N	188																											
04493N	188																											
04494N	188	■	■																									
04495N	188																											
04496N	189																											
04497N	189																											
04498N	189																											
04499N	189																											
04500N	189																											
0450701	588									■																		
0451601	588																											
0452901	588								■	■																		
0453001	638	■	■																									
04542	597																											
04545	602																											
04546	597																											
04549	597																											
04559	603																											
04560	595																											
04561	602																											
04563	597																											
04572	597																											
0457701	638																											
0457901	638																											
0458001	638																											
0458101	638																											
0458201	638																											
0458301	638																											
0458401	638																											
0458601	638																											
0458801	638																											
0458901	638																											
0459001	638																											
0459101	638																											

CÓDIGO / SESSÃO TIPO

Código	Pag	SESSÃO TIPO PARA FOLHA BATENTE															SESSÃO TIPO BÂSCULA											
		C001	C002	C003	C004	C005	C006	C007	C008	C009	C010	C011	C012	C013	C014	C015	C016	C017	P001	P002	P003	P004	P005	P006	P007	P008	P009	P010
0459201	638																											
0459401	638																											
04598	641																											
04600	597																											
04607N	191																											
0461301	179																											
0461401	179																											
0461501	179	■	■																									
04616	181	■	■																									
04617	181																											
04618	181	■	■																									
0461901	179																											
0462001	179																											
0462101	179	■	■																									
04623	181																											
04624	181	■	■												■													
0462701	176																											
0462801	176	■	■																									
04630	186	■	■										■										■					
04633	191																											
04634	191																											
04635	193																											
04636	191																											
04638	193																											
04639	186																											
04645	178	■	■										■										■					
04646	178	■	■										■			■							■					
04647	191																											
04648K	520								■																			
04648K	570								■																			
04649	178	■	■																									
04650	178	■	■																									
04652N	188	■	■																									
04653N	188	■	■																									
04654N	188	■	■																									
04655	186	■	■													■							■					
0465801	186																											
04659	178																											
04665N	191																											
04666N	193																											
04667N	193																											
04671K	560	■	■										■		■				■	■		■	■			■	■	
04675K	288																											
04677K	288																											
04679K	288																											
04685	643																											
04688	645																											
04690	645																											
0469401	646																											
0469501	638																											
04698	178																											
04699	178																											
04704	477	■	■	■	■		■	■					■	■	■	■	■	■	■	■	■	■	■	■	■	■	■	■
04704	488	■	■	■	■		■	■					■	■	■	■	■	■	■	■	■	■	■	■	■	■	■	■
04704	497	■	■	■	■		■	■					■	■	■	■	■	■	■	■	■	■	■	■	■	■	■	■
04704	508	■	■	■	■		■	■					■	■	■	■	■	■	■	■	■	■	■	■	■	■	■	■
04704	528	■	■	■	■		■	■					■	■	■	■	■	■	■	■	■	■	■	■	■	■	■	■
04704	542	■	■	■	■		■	■					■	■	■	■	■	■	■	■	■	■	■	■	■	■	■	■





# CÓDIGO / SESSÃO TIPO

Código	Pag	SESSÃO TIPO PARA FOLHA BATENTE															SESSÃO TIPO BÂSCULA											
		C001	C002	C003	C004	C005	C006	C007	C008	C009	C010	C011	C012	C013	C014	C015	C016	C017	P001	P002	P003	P004	P005	P006	P007	P008	P009	P010
04770K	555	■	■	■	■		■	■					■	■	■	■	■	■	■	■	■	■	■	■	■	■	■	■
04777K	411	■	■	■	■		■	■			■		■	■	■	■	■	■	■	■	■	■	■	■	■	■	■	■
04777K	479	■	■	■	■		■	■			■		■	■	■	■	■	■	■	■	■	■	■	■	■	■	■	■
04777K	489	■	■	■	■		■	■			■		■	■	■	■	■	■	■	■	■	■	■	■	■	■	■	■
04777K	499	■	■	■	■		■	■			■		■	■	■	■	■	■	■	■	■	■	■	■	■	■	■	■
04777K	510	■	■	■	■		■	■			■		■	■	■	■	■	■	■	■	■	■	■	■	■	■	■	■
04777K	532	■	■	■	■		■	■			■		■	■	■	■	■	■	■	■	■	■	■	■	■	■	■	■
04777K	544	■	■	■	■		■	■			■		■	■	■	■	■	■	■	■	■	■	■	■	■	■	■	■
04777K	555	■	■	■	■		■	■			■		■	■	■	■	■	■	■	■	■	■	■	■	■	■	■	■
04778	582																											
04850	183																											
04851	183																											
04852	183	■	■																									
04854	182																											
04855	182	■	■																									
04859	186	■	■																									
04860	186	■	■																									
04861	186	■	■																									
04862	186	■	■																									
04865	638																											
0488801	648																											
0489101	648																											
0489301	648																											
0489401	648																											
0489501	648																											
0489601	648																											
0489701	648																											
0489901	648																											
0490201	648																											
04902L1	648																											
0490301	648																											
0490401	648																											
0490501	648																											
0491001	648																											
04912L1	648																											
0491301	648																											
0491601	648																											
0491701	648																											
0491902	648																											
0492001	648																											
0492101	648																											
04922	646																											
04923	640																											
04924	640																											
0496601	648																											
0499002	638																											
0499101	638																											
0499202	638																											
04994L1	648																											
0499902	638																											
0500201	649																											
0500401	638																											
05005	649																											
050071	100				■																							
050072	100																											
05008	100				■																							
050081	100				■																							
05011	641																											

Código	Pag	SESSÃO TIPO PARA FOLHA BATENTE															SESSÃO TIPO BÂSCULA										
		C001	C002	C003	C004	C005	C006	C007	C008	C009	C010	C011	C012	C013	C014	C015	C016	C017	P001	P002	P003	P004	P005	P006	P007	P008	P009
05052	53	■	■	■			■		■	■			■	■	■		■	■	■		■	■	■	■	■	■	
05053	54	■	■	■			■		■	■			■	■	■	■	■	■	■		■	■		■	■	■	■
05054	54	■	■							■																	
05095	46	■	■																								
05096	46	■	■						■																		
05097	46	■	■																								
05098	46	■	■																								
05120V	45	■	■	■	■	■	■		■				■	■	■		■	■	■		■	■	■	■	■	■	■
05121V	45	■	■	■	■		■		■				■	■	■		■	■	■		■	■	■	■	■	■	■
05122V	45	■	■		■																						
05125V	45																										
05132V	45																										
05134V	45	■	■	■									■	■						■	■						
05135V	45	■	■	■									■	■					■	■							■
05136V	45	■	■	■					■	■				■	■		■					■			■		
05137V	45	■	■	■					■	■				■	■		■					■			■		
05158V	39												■														
05159V	39																										
05160V	39	■	■	■	■	■	■		■				■	■	■		■	■	■		■	■	■	■	■	■	■
05161V	39	■	■	■	■	■	■		■				■	■	■		■	■	■		■	■	■	■	■	■	■
05162V	39				■																						
05163V	39				■																						
05164V	39																										
05165V	39																										
05166V	39	■	■	■				■	■	■			■	■	■	■	■	■	■		■	■	■	■	■	■	■
05167V	39	■	■	■				■	■	■			■	■	■	■	■	■	■		■	■	■	■	■	■	■
05168V	39	■	■	■					■	■																■	
05169V	39	■	■						■	■			■														■
05170V	39	■	■												■							■					
05171V	39	■	■												■							■					
05172V	39																										
05174V	39	■	■	■									■	■					■	■							■
05175V	39	■	■	■									■	■					■	■							■
05176V	39	■	■	■					■	■				■	■		■					■			■		
05178V	39					■																					
05179V	39					■																					
05180N	42																										
05182N	42																										
05195	46	■	■																			■					
05196	46	■	■						■	■																	
05197	46	■	■			■																					
05198	46	■	■																								
05199	46																										
0520001	47	■	■			■			■				■		■							■			■		
0520101	47	■	■			■			■				■									■			■		
0520201	47	■	■			■			■	■												■					
0520301	47	■	■			■			■	■												■					
0520401	49	■	■						■				■													■	
0520501	49	■	■						■													■					
05241	52																										
05242	52																										
05243	52	■	■	■	■	■	■	■	■	■			■	■	■	■	■	■	■		■	■	■	■	■	■	■
05244	52	■	■	■	■	■	■	■	■	■			■	■	■	■	■	■	■		■	■	■	■	■	■	■
05261	71																										
052621	71																										
052622	71																										
052831	17								■																		
052831	433								■																		

# CÓDIGO / SESSÃO TIPO

Código	Pag	SESSÃO TIPO PARA FOLHA BATENTE															SESSÃO TIPO BÂSCULA											
		C001	C002	C003	C004	C005	C006	C007	C008	C009	C010	C011	C012	C013	C014	C015	C016	C017	P001	P002	P003	P004	P005	P006	P007	P008	P009	P010
052831	521						■																					
052832	17						■																					
052832	433						■																					
052832	521						■																					
052841	517						■																					
052842	517						■																					
052851	517						■																					
052852	517						■																					
052861	517						■																					
052862	517						■																					
05287	520						■																					
05288	299						■																					
05288	435						■																					
05289	489												■	■	■	■	■											
052901	11																											
052901	490																											
052902	11																											
052902	490																											
0529111	486																											
0529121	486																											
0529211	486																											
0529221	486																											
05293	11												■	■	■	■	■											
05293	487												■	■	■	■	■											
05294	300	■	■	■																								
05295	21						■																					
05295	417						■																					
05296	21						■																					
05296	417						■																					
05300	48	■	■																									
05301	48	■	■																									
05302	48	■	■																									
05303	48																											
05306	578																											
05307	578																											
05308	578																											
05309	578																											
05310	578																											
05311	580																											
05312	580																											
05313	580																											
05560	71																											
05980	191																											
05982	191																											
05983	191																											
05984	191																											
05985	191																											
05986	191																											
05987	191																											
05988	188																											
05989	191																											
05990	193																											
05991	193																											
05992	193																											
05993	191																											
05995	189																											
05997	191																											
05998	191																											

Código	Pag	SESSÃO TIPO PARA FOLHA BATENTE															SESSÃO TIPO BÂSCULA											
		C001	C002	C003	C004	C005	C006	C007	C008	C009	C010	C011	C012	C013	C014	C015	C016	C017	P001	P002	P003	P004	P005	P006	P007	P008	P009	P010
05999	188																											
06004	607																											
06005	609																											
06006	607																											
06007	609																											
06008	617																											
06009	619																											
06010	630																											
06011	630																											
06014	627																											
06015	619																											
0601801	615																											
06019	613																											
06037	611																											
0603801	615																											
06039	613																											
06040	669																											
06044	669																											
06045	669																											
06046	669																											
06047	669																											
06048	669																											
06052	611																											
06054	613																											
06112	669																											
06113	669																											
06168	36																											
06169	36																											
06170	36	■	■	■		■	■		■				■	■	■		■	■				■	■	■	■	■		
06171	36	■	■	■	■	■	■		■				■	■	■		■	■				■	■	■	■	■		
06172	36				■																							
06173	36																											
06174	36																											
06175	36																											
06176	36	■	■	■				■	■	■			■	■	■	■	■	■	■	■	■	■	■	■	■	■	■	■
06177	36	■	■	■				■	■	■			■	■	■	■	■	■	■	■	■	■	■	■	■	■	■	■
06178	36				■				■	■																		■
06179	36									■																		
06180	36	■	■												■								■					
06181	36	■	■												■								■					
06195N	46	■	■																				■					
06196N	46	■	■																									
06231	669																											
06232	669																											
06233	669																											
06301	669																											
06302	669																											
06303	669																											
0630901	666																											
0631001	666																											
06311	669																											
06312	669																											
06313	669																											
06321	669																											
06322	669																											
06323	669																											
06324	672																											
06325	669																											

# CÓDIGO / SESSÃO TIPO

Código	Pag	SESSÃO TIPO PARA FOLHA BATENTE															SESSÃO TIPO BÂSCULA											
		C001	C002	C003	C004	C005	C006	C007	C008	C009	C010	C011	C012	C013	C014	C015	C016	C017	P001	P002	P003	P004	P005	P006	P007	P008	P009	P010
06326	669																											
06327	672																											
06328	672																											
06329	672																											
06330	672																											
06332	669																											
06333	669																											
06334	660																											
06335	660																											
06336	660																											
06337	660																											
06338	660																											
06339	660																											
06340	660																											
06342	669																											
06343	669																											
06344	663																											
06345	663																											
06346	663																											
06347	663																											
06348	663																											
06349	663																											
06351	669																											
06352	669																											
06353	669																											
06354	663																											
06355	663																											
06356	663																											
06357	663																											
06358	663																											
06359	663																											
06360	672																											
06362	669																											
06364	663																											
06365	663																											
06366	663																											
06367	663																											
06368	663																											
06369	663																											
06370	663																											
06371	669																											
06372	669																											
06373	669																											
06374	663																											
06375	663																											
06381	670																											
06382	670																											
06383	670																											
06384	664																											
06385	664																											
06386	664																											
06387	664																											
06388	664																											
06389	664																											
06390	664																											
06391	670																											
06392	670																											
06393	670																											

Código	Pag	SESSÃO TIPO PARA FOLHA BATENTE															SESSÃO TIPO BÂSCULA											
		C001	C002	C003	C004	C005	C006	C007	C008	C009	C010	C011	C012	C013	C014	C015	C016	C017	P001	P002	P003	P004	P005	P006	P007	P008	P009	P010
06394	664																											
06395	664																											
06421	670																											
06422	670																											
06423	670																											
06431	670																											
06441	670																											
06443	670																											
06451	670																											
06452	670																											
06453	670																											
06461	670																											
06462	670																											
06463	670																											
06471	670																											
06472	670																											
06473	670																											
06481	670																											
06482	670																											
06483	670																											
06491	670																											
06492	670																											
06493	670																											
06500	324	■	■	■		■		■	■	■	■		■	■	■		■	■	■		■	■		■	■		■	
06501	324	■	■	■		■		■	■	■	■		■	■			■	■	■		■	■		■	■		■	
06502	324	■	■	■				■		■	■										■							
06503	597																											
06504	595																											
06510	325	■	■	■		■		■	■	■	■		■	■	■		■	■	■		■	■		■	■		■	
06512	597																											
06521	314																											
06523	314																											
06528	315																											
06529	315																											
06532	314																											
06533	314																											
06534	314																											
06535	314																											
06575	308																											
06579	315																											
06791	313																											
06792	670																											
06793	670																											
06951	444																											
06951	452																											
06954	603																											
06955	595																											
06980	119	■	■			■																						
06981	119	■	■			■																						
07000	140																											
07002	140																											
07003	140																											
07005	140																											
07006	140																											
07008	140																											
07009	140																											
07012	140																											
07057N	637																											

# CÓDIGO / SESSÃO TIPO

Código	Pag	SESSÃO TIPO PARA FOLHA BATENTE															SESSÃO TIPO BÂSCULA											
		C001	C002	C003	C004	C005	C006	C007	C008	C009	C010	C011	C012	C013	C014	C015	C016	C017	P001	P002	P003	P004	P005	P006	P007	P008	P009	P010
07058N	173	■	■										■			■												
0714102	648																											
0714202	648																											
07195	599																											
07196	600																											
07310	217																											
07312	220																											
07315	222																											
07315	232																											
07316	222																											
07316	232																											
07317	222																											
07317	232																											
07318	222																											
07318	232																											
0732201	225																											
0732201	235																											
07324	225																											
07324	235																											
0737201	646																											
07373	640																											
07374	640																											
0737801	646																											
07410	227								■																			
07411	227								■																			
07412	227								■																			
07413	228								■																			
07414	228								■																			
07415	228								■																			
07418	230								■																			
07420	227																											
07421	227																											
07422	227																											
07426	230																											
07427	230																											
07428	230																											
07430	245	■	■	■					■	■			■		■		■	■	■		■	■						
07431	245	■	■	■					■	■			■		■		■	■	■		■	■						
07470N	224																											
07470N	234																											
07471	224								■																			
07471	234								■																			
07472	234								■																			
07473	224																											
07473	234																											
07474	224																											
07474	234																											
07475	224																											
07475	234																											
0763001	180																											
0763101	180																											
0763201	180																											
07640	240			■										■														
07643	240	■	■						■												■							
07653	241	■	■						■												■							
07660	240	■	■	■									■				■	■			■							
07660	246	■	■	■									■				■	■			■							
07661	240																											



Código	Pag	SESSÃO TIPO PARA FOLHA BATENTE															SESSÃO TIPO BÂSCULA											
		C001	C002	C003	C004	C005	C006	C007	C008	C009	C010	C011	C012	C013	C014	C015	C016	C017	P001	P002	P003	P004	P005	P006	P007	P008	P009	P010
07661	246																											
07662	240	■	■					■	■			■						■	■									
07662	246	■	■					■	■			■						■	■									
07663	240	■	■												■							■						
07663	246	■	■												■							■						
07664	241	■	■	■								■					■	■			■							
07664	247	■	■	■								■					■	■			■							
07665	241																											
07665	247																											
07666	241	■	■					■	■			■						■	■									
07666	247	■	■					■	■			■						■	■									
07667	241	■	■												■							■						
07667	247	■	■												■							■						
07674	189																											
07675	188																											
07676	193																											
07678	191																											
07679	191																											
07680	188	■	■	■				■	■				■								■							
07681	188	■	■									■			■			■				■						
07682	188																											
07683	188	■	■						■			■						■										
07684	188	■	■																									
07685	188	■	■	■											■		■					■						
07686	189	■	■																■									
07687	188	■	■									■																
07688	188																											
07689	188																											
07690	243	■	■									■			■			■	■			■						
07690	249	■	■									■			■			■	■			■						
07691	243	■	■	■								■	■				■	■			■							
07691	249	■	■	■								■	■				■	■			■							
07693	243							■	■																			
07693	249							■	■																			
07694	243																											
07694	249																											
07695	243																											
07695	249																											
07696	189																											
07697	188																											
07698	188																											
07699	188																											
07700	243	■	■									■			■			■	■			■						
07700	249	■	■									■			■			■	■			■						
07701	243	■	■	■													■											
07701	249	■	■	■													■											
07702	243																											
07702	249																											
07704	249																											
07830N	217							■																				
07831N	218							■																				
07832N	220							■																				
07833	238																											
07835N	222							■																				
07835N	232							■																				
07836N	222							■																				
07836N	232							■																				
07837N	222							■																				

CÓDIGO / SESSÃO TIPO

Código	Pag	SESSÃO TIPO PARA FOLHA BATENTE															SESSÃO TIPO BÂSCULA											
		C001	C002	C003	C004	C005	C006	C007	C008	C009	C010	C011	C012	C013	C014	C015	C016	C017	P001	P002	P003	P004	P005	P006	P007	P008	P009	P010
07837N	232																											
07838N	222																											
07838N	232																											
07843	210	■	■	■	■				■							■	■	■		■			■	■		■		
07843	221	■	■	■	■				■							■	■	■		■			■	■		■		
07843	237	■	■	■	■				■							■	■	■		■			■	■		■		
07844	210	■	■	■	■				■							■	■	■		■			■	■		■		
07844	221	■	■	■	■				■							■	■	■		■			■	■		■		
07844	237	■	■	■	■				■							■	■	■		■			■	■		■		
07845	210	■	■	■	■				■							■	■	■		■			■	■		■		
07845	221	■	■	■	■				■							■	■	■		■			■	■		■		
07845	237	■	■	■	■				■							■	■	■		■			■	■		■		
07850	469	■	■	■				■	■	■	■		■	■	■		■		■	■		■	■	■		■		
07851	469	■	■	■				■	■	■	■		■	■	■		■		■	■		■	■	■		■		
07852	469	■	■	■				■	■	■	■		■	■	■		■		■	■		■	■	■		■		
07853	469	■	■	■				■	■	■	■		■	■	■		■		■	■		■	■		■			
08123	352				■																							
08124	352				■																							
08127N	337																											
08128N	337																											
08130N	337																											
08133N	337																											
0814701	339																											
0814901	339				■																							
0815101	339				■																							
0815201	339				■																							
08177	352				■																							
08178	352				■																							
08179	352				■																							
08183	352				■																							
08184	353				■																							
08185	353				■																							
08186	353				■																							
08187	353				■																							
08188	353				■																							
08189	353				■																							
08195	338																											
08196	338																											
08197	338																											
08198	338																											
08199	354																											
08200	354																											
08201	338																											
08202	338																											
08222	340																											
08223	340																											
08224	340																											
08225	340																											
08226	340																											
08232	341																											
08233	341																											
08234	341																											
08235	341																											
08236	341																											
08309	343	■	■																									
08341	346																											
08342	346																											
08343	346																											

Código	Pag	SESSÃO TIPO PARA FOLHA BATENTE															SESSÃO TIPO BÂSCULA											
		C001	C002	C003	C004	C005	C006	C007	C008	C009	C010	C011	C012	C013	C014	C015	C016	C017	P001	P002	P003	P004	P005	P006	P007	P008	P009	P010
08348	343																											
08349	346	■	■										■			■		■					■				■	
08350	346	■	■										■			■		■					■				■	
08351	343	■	■										■			■		■					■				■	
08352	343	■	■										■			■		■					■				■	
08500	362																											
08534N	343				■																						■	
08535N	343				■																						■	
08536N	343				■																						■	
08537N	343				■																						■	
08538N	343				■																						■	
08539N	343				■																						■	
08540N	343				■																						■	
08541N	343				■																						■	
08542N	343				■																						■	
08886	344																											
08887	344																											
08888	344																											
08889	344																											
08890	344																											
08891	344																											
08892	344																											
08893	344																											
08894	344																											
89989	319																											
9002901	644																											
9003001	643																											
90032	644																											
9003301	643																											
9003401	644																											
90035	645																											
9003601	643																											
9003801	644																											
90039	643																											
90040	643																											
90041N	645																											
9004201	644																											
90043	645																											
90044N	643																											
90047	644																											
90049	640																											
90055	640																											
90056	640																											
90057	640																											
90058	640																											
90061	640																											
90062	640																											
90063	640																											
90064	640																											
90067	640																											
90068	640																											
90070	640																											
90075	640																											
9007601	646																											
90079	643																											
9008001	643																											
90081	640																											
90082	640																											

# CÓDIGO / SESSÃO TIPO

Código	Pag	SESSÃO TIPO PARA FOLHA BATENTE															SESSÃO TIPO BÂSCULA										
		C001	C002	C003	C004	C005	C006	C007	C008	C009	C010	C011	C012	C013	C014	C015	C016	C017	P001	P002	P003	P004	P005	P006	P007	P008	P009
90083	640																										
90084	640																										
90085	644																										
9008701	641																										
90088N	640																										

 **GIESSE**

**DOBRADIÇAS  
PARA  
PORTAS  
E JANELAS**

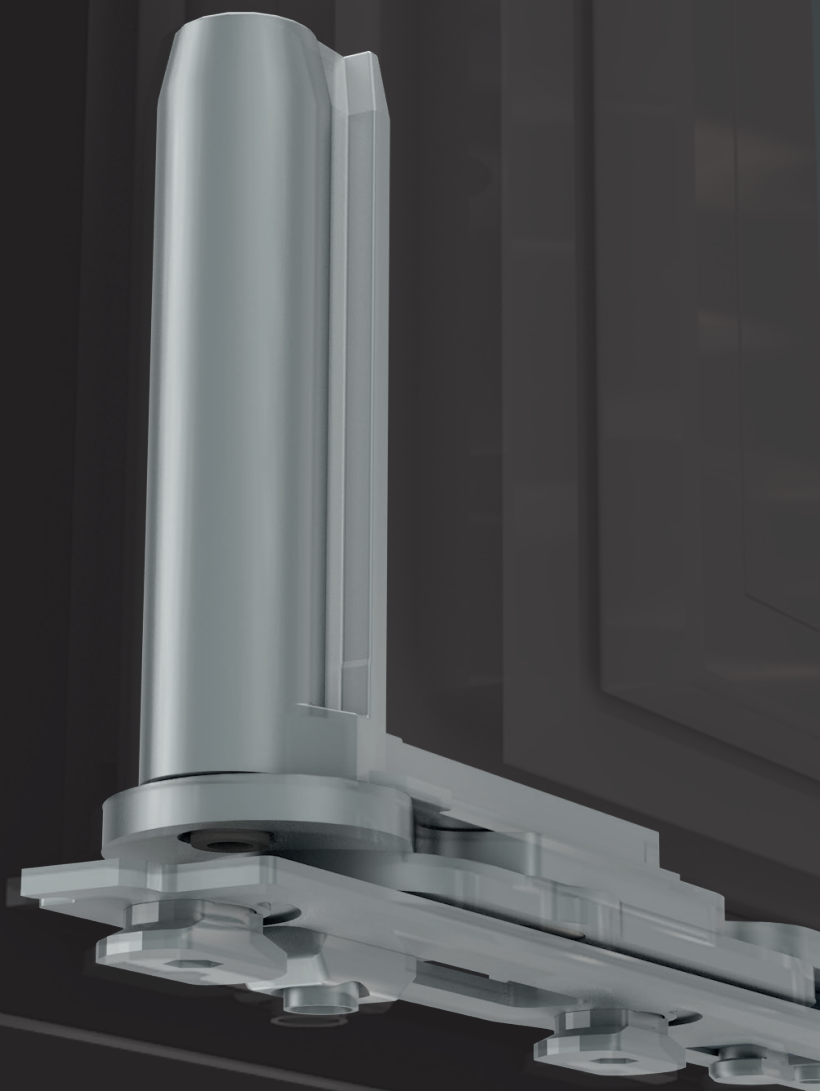

## DOBRADIÇAS FLASH BASE

### Funções

Dobradiça reversível para janelas e portas de folha de esquadrias de alumínio.

Ficha técnica online



### Características Técnicas

Fornecida pré-montada para uma montagem rápida e um perfeito posicionamento da dobradiça em esquadrias já montadas.

As placas de fixação especiais, pré-montadas no corpo da dobradiça (sistema RAPID Giesse), permitem uma montagem rápida e um posicionamento perfeito da dobradiça nas janelas já montadas.

A dobradiça FLASH BASE é aplicada com extrema rapidez no fechamento, também caso este último já esteja montado.

As particulares conformações da dobradeira e das placas permitem uma montagem prática e rápida na esquadria já montada e um perfeito posicionamento da dobradiça durante a fixação dos parafusos.

As dobradeiras 00120 00122 00123 00128 e 00259 são certificadas de acordo com a norma EN1935:2002 e classificadas para janelas onde há uma frequência média de uso e um determinado cuidado por parte do usuário (categoria de uso 2\* - uso médio) com elevada resistência ao cansaço e desgaste (durabilidade grau 7\* - 200.000 ciclos de teste).

\* Em conformidade com o EN1935

### Materiais

Corpos da dobradiça em alumínio extrudado pino, parafusos e placa em aço inoxidável  
Buchas de poliamida

### Capacidades

Com 2 dobradiças FLASH BASE: Kg 75

Com 3 dobradiças FLASH BASE: Kg 85

considerados em esquadrias com altura de 2.000 mm e largura de 1.000 mm.

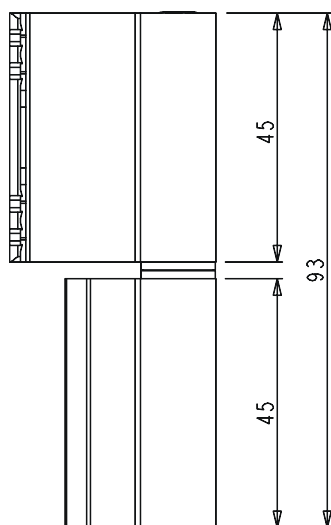

Nó lateral

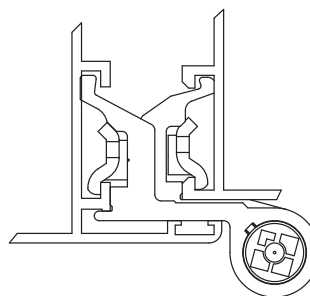

Nó do terceiro folha

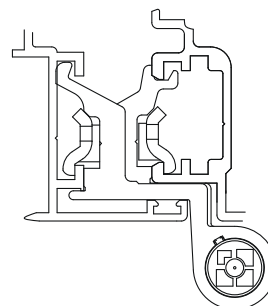

# DOBRADIÇAS PARA JANELAS

Código	Descrição	Seção do perfil	Pré-montadas	Mão	Abertura complanar	Terceiro folha	Base Natural	Anodizado Elox	Pintado	Trend/Outro Látex	Peças por embalagem
00094U	DOBRADIÇA FLASH BASE	consulte aplicação					X		X	X	20
00095U	DOBRADIÇA FLASH BASE	consulte aplicação					X	X	X	X	20
00099U	DOBRADIÇA FLASH BASE	consulte aplicação					X	X	X	X	20
00100U	DOBRADIÇA FLASH BASE	consulte aplicação					X	X	X		20
001201	DOBRADIÇA FLASH BASE	C001	X	D				X	X	X	50
001202	DOBRADIÇA FLASH BASE	C001	X	ESQUERDO				X	X	X	50
00120U	DOBRADIÇA FLASH BASE	C001					X	X	X	X	20
001211	DOBRADIÇA FLASH BASE	consulte aplicação	X	D		X		X	X	X	50
001212	DOBRADIÇA FLASH BASE	consulte aplicação	X	ESQUERDO		X		X	X	X	50
00121U	DOBRADIÇA FLASH BASE	consulte aplicação				X	X	X	X	X	20
001221	DOBRADIÇA FLASH BASE	C002	X	D				X	X	X	50
001222	DOBRADIÇA FLASH BASE	C002	X	ESQUERDO				X	X	X	50
00122U	DOBRADIÇA FLASH BASE	C002					X	X	X	X	20
001231	DOBRADIÇA FLASH BASE	consulte aplicação	X	D		X		X	X	X	50
001232	DOBRADIÇA FLASH BASE	consulte aplicação	X	ESQUERDO		X		X	X	X	50
00123U	DOBRADIÇA FLASH BASE	consulte aplicação				X	X	X	X	X	20
00126U	DOBRADIÇA FLASH BASE	C008					X	X	X	X	20
00127U	DOBRADIÇA FLASH BASE	C008				X		X	X	X	20
001281	DOBRADIÇA FLASH BASE	C007	X	D				X	X	X	50
001282	DOBRADIÇA FLASH BASE	C007	X	ESQUERDO				X	X	X	50
00128U	DOBRADIÇA FLASH BASE	C007					X	X	X	X	20
00129U	DOBRADIÇA FLASH BASE	C007				X		X	X	X	20
00130U	DOBRADIÇA FLASH BASE	C005					X	X	X	X	20
001341	DOBRADIÇA FLASH BASE	C009	X	D				X	X	X	50
001342	DOBRADIÇA FLASH BASE	C009	X	ESQUERDO				X	X	X	50
00134U	DOBRADIÇA FLASH BASE	C009					X	X	X	X	20
00135U	DOBRADIÇA FLASH BASE	consulte aplicação				X		X	X	X	20
00136U	DOBRADIÇA FLASH BASE	C003					X	X	X	X	20
00137U	DOBRADIÇA FLASH BASE	consulte aplicação					X	X	X	X	20
00142U	DOBRADIÇA FLASH BASE	consulte aplicação					X	X	X		20
001431	DOBRADIÇA FLASH BASE	C015	X	D		X		X	X	X	50
001432	DOBRADIÇA FLASH BASE	C015	X	ESQUERDO		X		X	X	X	50
00143U	DOBRADIÇA FLASH BASE	C015				X	X	X	X	X	20
0014411	DOBRADIÇA FLASH BASE	C001-C002-C-013-C014-C015-C-016-C017	X	D		X		X	X		50
0014421	DOBRADIÇA FLASH BASE	C001-C002-C-013-C014-C015-C-016-C017	X	ESQUERDO		X		X	X		50
00144N	DOBRADIÇA FLASH BASE	C001-C002-C-013-C014-C015-C-016-C017				X	X	X	X	X	20
00147N	DOBRADIÇA FLASH BASE	C003					X	X	X		20
00227U	DOBRADIÇA FLASH BASE	consulte aplicação						X	X		20
00240U	DOBRADIÇA FLASH BASE	C011					X	X	X	X	20
00258U	DOBRADIÇA FLASH BASE	consulte aplicação						X	X	X	20
002591	DOBRADIÇA FLASH BASE	C010	X	D		X		X	X	X	50
002592	DOBRADIÇA FLASH BASE	C010	X	ESQUERDO		X		X	X	X	50
00259U	DOBRADIÇA FLASH BASE	C010				X	X	X	X	X	20
002701	DOBRADIÇA FLASH BASE	consulte aplicação	X	D			X	X	X	X	50
002702	DOBRADIÇA FLASH BASE	consulte aplicação	X	ESQUERDO			X	X	X	X	50
00278U	DOBRADIÇA FLASH BASE	consulte aplicação				X		X	X	X	20
00279U	DOBRADIÇA FLASH BASE	consulte aplicação				X	X	X	X	X	20
002811	DOBRADIÇA FLASH BASE	consulte aplicação				X			X		50
002812	DOBRADIÇA FLASH BASE	consulte aplicação				X			X		50
00281U	DOBRADIÇA FLASH BASE	consulte aplicação				X	X	X	X	X	20

## DOBRADIÇAS PARA JANELAS

Código	Descrição	Seção do perfil	Pré-montadas	Mão	Abertura complanar	Terceiro folha	Base Natural	Anodizado Elox	Pintado	Trend/Ouro Latão	Peças por embalagem
002851	DOBRADIÇA FLASH BASE	consulte aplicação	X	D				X	X		50
002852	DOBRADIÇA FLASH BASE	consulte aplicação	X	ESQUERDO				X	X		50
00285U	DOBRADIÇA FLASH BASE	consulte aplicação					X	X	X	X	20
005271	DOBRADIÇA FLASH BASE	C001-C005	X	D				X	X	X	50
005272	DOBRADIÇA FLASH BASE	C001-C005	X	ESQUERDO				X	X	X	50
00527U	DOBRADIÇA FLASH BASE	C001-C005					X		X		20
00529U	DOBRADIÇA FLASH BASE	consulte aplicação				X	X	X	X	X	20
005641	DOBRADIÇA FLASH BASE	consulte aplicação	X	D	X			X	X		50
005642	DOBRADIÇA FLASH BASE	consulte aplicação	X	ESQUERDO	X			X	X		50
00564U	DOBRADIÇA FLASH BASE	consulte aplicação			X			X	X	X	20
00612U	DOBRADIÇA FLASH BASE	consulte aplicação					X	X	X	X	20

Observação: Para as dobradiças «terceiro folha», verifique a série correta no Onde É Usado.



## DOBRADIÇAS FLASH BASE 3 ABAS



### Funções

Dobradiça 3 abas ambidestra, para janelas e portas leves realizadas com perfil com canal.

Ficha técnica online



### Características Técnicas

Dobradiça ambidestra com três abas adequada para portas leves e para abertura do tipo de tombar ou maxim ar.

As placas de fixação especiais, pré-montadas no corpo da dobradiça (sistema RAPID Giesse), permitem uma montagem rápida e um posicionamento perfeito da dobradiça nas janelas já montadas.

### Materiais

Corpos da dobradiça em alumínio extrudado pino, placas de fixação, parafusos e parafusos em aço inoxidável

Buchas em resina de acetal

### Capacidades

85 Kg com 2 dobradiças

100 Kg com 3 dobradiças

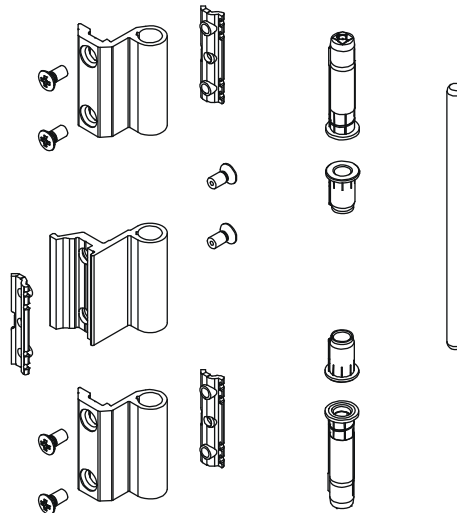
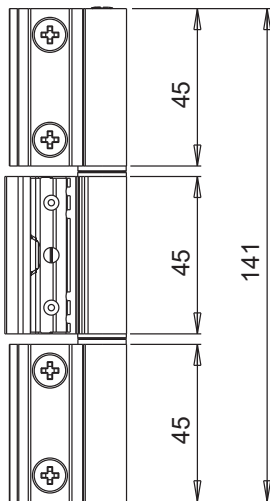

Código	Descrição	Seção do perfil	Capacidade 2 dobradiças[kg]	Capacidade 3 dobradiças[kg]	Base Natural	Anodizado Elox	Pintado	Trend/Ouro Latão	Peças por embalagem
00103U	DOBRADIÇA FLASH BASE 3 asas	C003	85	100	X				20
00115U	DOBRADIÇA FLASH BASE 3 asas	C001	85	100	X	X	X		20
00119	DOBRADIÇA FLASH BASE 3 asas	C001-C002-C013-C014-C-015-C016-C017	85	100	X		X		20
00171	DOBRADIÇA FLASH BASE 3 asas	consulte aplicação	85	100	X		X		20

## DOBRADIÇAS FLASH

### Funções

Dobradiça reversível, regulável, para janelas e portas de folha de esquadrias de alumínio com junta aberta.

Ficha técnica online



### Características Técnicas

Fornecida pré-montada para uma montagem rápida e um perfeito posicionamento da dobradiça em esquadrias já montadas.

A pino anti-efração em aço inoxidável é caracterizada no centro por um colar que impede o deslizamento em caso de tentativa de força.

As placas de fixação especiais, pré-montadas no corpo da dobradiça (sistema RAPID Giesse), permitem uma montagem rápida e um posicionamento perfeito da dobradiça nas janelas já montadas.

A dobradiça FLASH é aplicada com extrema rapidez no fechamento, também caso este último já esteja montado.

As particulares conformações da dobradeira e das placas permitem uma montagem prática e rápida na esquadria já montada e um perfeito posicionamento da dobradiça durante a fixação dos parafusos.

### Regulagens

A dobradiça é caracterizada por uma pino excêntrica que, regulada pelo êmbolo adequado, permite obter um registro em compressão e Caixas de  $\pm 0,3$  mm.

### Materiais

Corpos da dobradiça em alumínio extrudado pino, parafusos e placa em aço inoxidável Buchas de poliamida

### Capacidades

Com 2 dobradiças FLASH BASE: Kg 75

Com 3 dobradiças FLASH BASE: Kg 85

considerados em esquadrias com altura de 2.000 mm e largura de 1.000 mm.

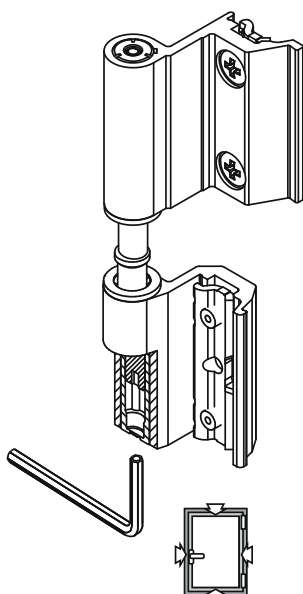
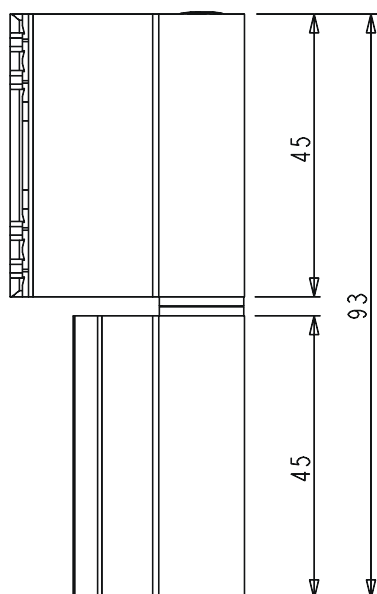

Nó lateral

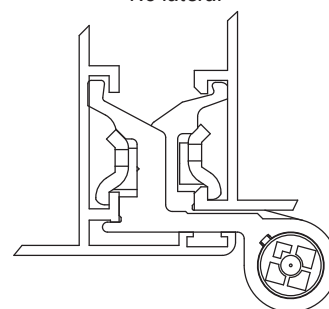

Nó do terceiro folha

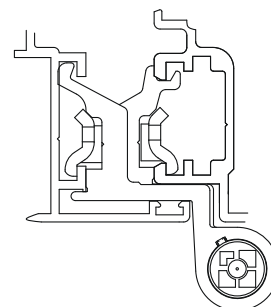

## DOBRADIÇAS PARA JANELAS

Código	Descrição	Seção do perfil	Terceiro folha	Base Natural	Anodizado Elox	Pintado	Trend/Ouro Latão	Peças por embalagem
00149U	DOBRADIÇA FLASH	consulte aplicação		X	X	X	X	20
00150U	DOBRADIÇA FLASH	C001		X	X	X	X	20
00151U	DOBRADIÇA FLASH	consulte aplicação	X	X	X	X	X	20
00157U	DOBRADIÇA FLASH	C008	X	X		X	X	20

Observação: Para as dobradiças «terceiro folha», verifique a série correta no Onde É Usado.

## KIT DOBRADIÇA FOLHA CHIC 3D 100

### Funções

Grupo de dobradiças (superior e inferior) para folha batente ou para folha secundária com abre e tomba CHIC 3D 100.

Ficha técnica online



### Características Técnicas

Abertura da folha em 180°.  
Capacidade máxima de 100 kg.  
Montagem simples, fácil e rápida através de cames pré-montados especiais.  
Na presença de fecho suplementar, é necessário utilizar o elemento de fixação CHIC.

Ambas as dobradiças são reguláveis (3D).

Sempre que houver impedimentos na abertura, deve-se utilizar o braço limitador FRIZ.

**ATENÇÃO:** esta dobradiça foi projetada para ser usada somente em janelas de abertura interna e não é adequada para janelas de abertura externa.

### Materiais

Suporte angular em zamak  
Biela e placas das dobradiças em aço zincado  
Pinos em aço inoxidável AISI 304 e bronze alumínio  
Came em aço zincado

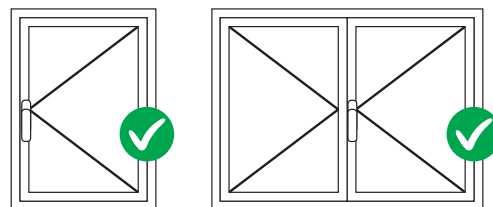

### REGULAGENS [mm]

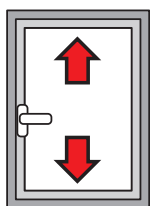

Altura:  
+2,5/-1

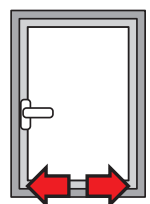

Lateral:  
+1,5/-1,5

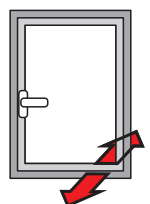

Compressão da  
dobradiça:  
+1,4/-0,6

043542

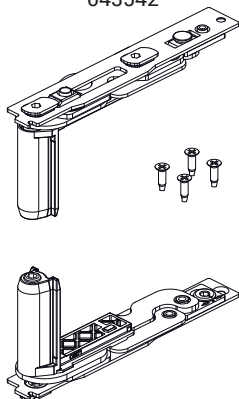

043541

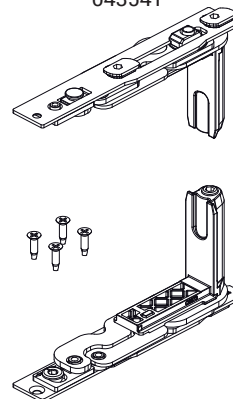

### Regulagens



Tabela de espessura máxima do vidro [mm]

2500	33	27	23	20	18	16	15	14	13	12	11	
2400	33	27	23	20	18	16	15	14	13	12	11	
2300	34	28	24	21	19	17	16	14	13	12	11	
2200	36	30	25	22	20	18	16	15	14	13	12	
2100	37	31	27	23	21	19	17	16	14	13	12	
2000	39	33	28	25	22	20	18	16	15	14	13	
1900	41	34	30	26	23	21	19	17	16	15	14	
1800	44	36	31	27	24	22	20	18	17	16	15	
1700	46	38	33	29	26	23	21	19	18	16	15	
1600	49	41	35	31	27	25	22	20	19	17	15	
1500	50	44	37	33	29	26	24	22	20	17	15	
1400	50	47	40	35	31	28	25	23	20	17	15	
1300	50	50	43	38	34	30	27	24	20	17	15	
1200	50	50	47	41	36	33	28	24	20	17	15	
1100	50	50	50	45	40	34	28	24	20	17		
1000	50	50	50	49	42	34	28	24	20			
900	50	50	50	50	42	34	28	24				
800	50	50	50	50	42	34	28					
700	50	50	50	50	42	34						
600	160	500	600	700	800	900	1000	1100	1200	1300	1400	1500

Tabela de carga máxima [kg]

2500	100	100	100	100	100	100	100	100	100	100	100	
2400	100	100	100	100	100	100	100	100	100	100	100	
2300	100	100	100	100	100	100	100	100	100	100	100	
2200	100	100	100	100	100	100	100	100	100	100	100	
2100	100	100	100	100	100	100	100	100	100	100	100	
2000	100	100	100	100	100	100	100	100	100	100	100	
1900	100	100	100	100	100	100	100	100	100	100	100	
1800	100	100	100	100	100	100	100	100	100	100	100	
1700	100	100	100	100	100	100	100	100	100	100	98	
1600	100	100	100	100	100	100	100	100	100	99	92	
1500	100	100	100	100	100	100	100	100	100	93	87	
1400	100	100	100	100	100	100	100	100	93	87	81	
1300	100	100	100	100	100	100	100	94	87	80	75	
1200	100	100	100	100	100	100	95	87	80	74	69	
1100	100	100	100	100	100	95	87	79	73	68		
1000	100	100	100	100	96	87	79	72	67			
900	100	100	100	98	87	78	71	65				
800	100	100	99	87	77	69	63					
700	100	100	87	76	67	61						
600	160	500	600	700	800	900	1000	1100	1200	1300	1400	1500

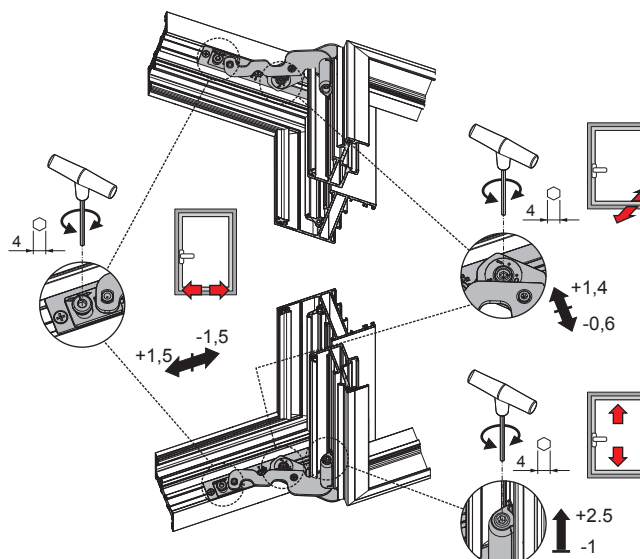
Obrigatória utilização do braço FRIZ

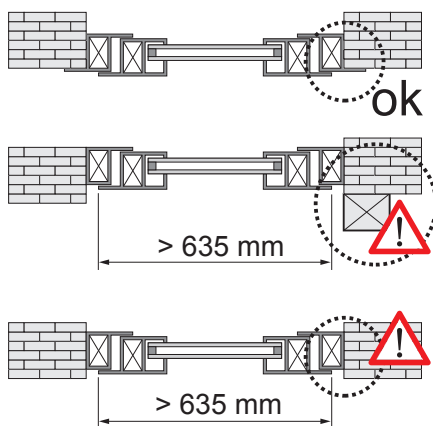

Posicionamento do braço FRIZ

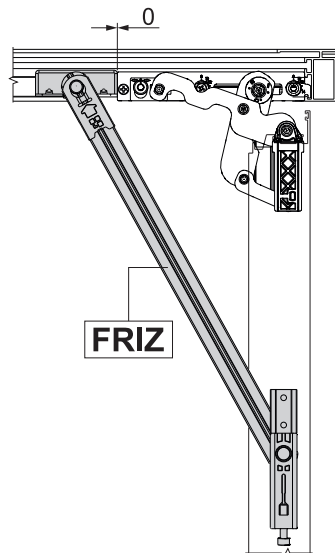

Ângulo de abertura com braço FRIZ

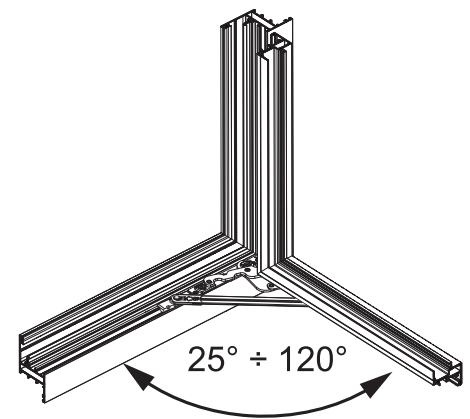

Código	Descrição	Seção do perfil	Mão	Base Natural	Anodizado Elox	Pintado	Trend/Ouro Latão	Peças por embalagem
043541	CHIC - KIT DE DOBRADIÇAS DA FOLHA	C001-C002-C003-C005-C006	D	X				10
043542	CHIC - KIT DE DOBRADIÇAS DA FOLHA	C001-C002-C003-C005-C006	ESQUERDO	X				10

## KIT DOBRADIÇA FOLHA CHIC 3D 100 COMPLANAR



### Funções

Grupo dobradiças (superior e inferior) ara folha batente ou porta equipada com folha secundária CHIC 3D 100 COMPLANAR.

Ficha técnica online



### Características Técnicas

Abertura da folha de 105°.  
Capacidade máxima de 100 kg.  
Montagem simples, fácil e rápida através de cames pré-montados especiais.  
Na presença de fecho suplementar, é necessário utilizar o elemento de fixação CHIC.

Ambas as dobradiças são reguláveis (3D).  
Obrigatório o uso do braço limitador CHIC (cód. 05293).

**ATENÇÃO:** esta dobradiça foi projetada para ser usada somente em janelas de abertura interna e não é adequada para janelas de abertura externa.

### Materiais

Suporte angular em zamak  
Biela e placas das dobradiças em aço zincado  
Pinos em aço inoxidável AISI 304 e bronze alumínio  
Came em aço zincado

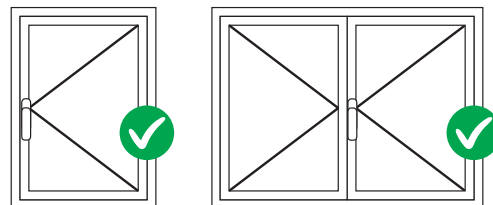

### REGULAGENS [mm]

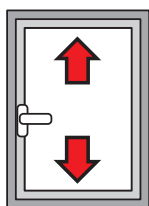

Altura:  
+2,5/-1

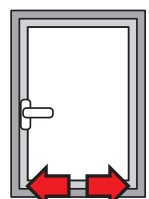

Lateral:  
+1,5/-1,5

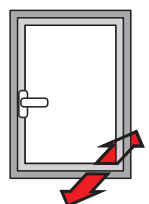

Compressão da  
dobradiça:  
+1,4/-0,6

052902

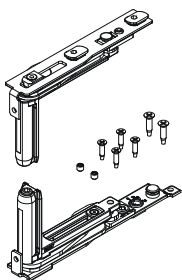

052901

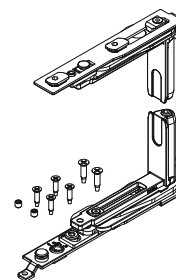

### Regulagens



Tabela de espessura máxima do vidro [mm]

3000	27	22	19	16	15	13	12	11						
2900	27	23	19	17	15	14	12	11						
2800	28	23	20	18	16	14	13	12	11					
2700	29	24	21	18	16	15	13	12	11					
2600	30	25	22	19	17	15	14	13	12	11				
2500	33	27	23	20	18	16	15	14	13	12				
2400	33	27	23	20	18	16	15	14	13	12	11			
2300	34	28	24	21	19	17	16	14	13	12	11			
2200	36	30	25	22	20	18	16	15	14	13	12			
2100	37	31	27	23	21	19	17	16	14	13	12			
2000	39	33	28	25	22	20	18	16	15	14	13			
1900	41	34	30	26	23	21	19	17	16	15	14			
1800	44	36	31	27	24	22	20	18	17	16	15			
1700	46	38	33	29	26	23	21	19	18	16	15			
1600	49	41	35	31	27	25	22	20	19	17	15			
1500	50	44	37	33	29	26	24	22	20	17	15			
1400	50	47	40	35	31	28	25	23	20	17	15			
1300	50	50	43	38	34	30	27	24	20	17	15			
1200	50	50	47	41	36	33	28	24	20	17	15			
1100	50	50	50	45	40	34	28	24	20	17				
1000	50	50	50	49	42	34	28	24	20					
900	50	50	50	50	42	34	28	24						
800	50	50	50	50	42	34	28							
700	50	50	50	50	42	34								
600	50	50	50	50	42	34								
	420	500	600	700	800	900	1000	1100	1200	1300	1400	1500		

Tabela de carga máxima [kg]

3000	100	100	100	100	100	100	100	100	100					
2900	100	100	100	100	100	100	100	100	100					
2800	100	100	100	100	100	100	100	100	100					
2700	100	100	100	100	100	100	100	100	100	100				
2600	100	100	100	100	100	100	100	100	100	100	100			
2500	100	100	100	100	100	100	100	100	100	100	100	100		
2400	100	100	100	100	100	100	100	100	100	100	100	100	100	
2300	100	100	100	100	100	100	100	100	100	100	100	100	100	100
2200	100	100	100	100	100	100	100	100	100	100	100	100	100	100
2100	100	100	100	100	100	100	100	100	100	100	100	100	100	100
2000	100	100	100	100	100	100	100	100	100	100	100	100	100	100
1900	100	100	100	100	100	100	100	100	100	100	100	100	100	100
1800	100	100	100	100	100	100	100	100	100	100	100	100	100	100
1700	100	100	100	100	100	100	100	100	100	100	100	100	100	100
1600	100	100	100	100	100	100	100	100	100	100	100	100	100	98
1500	100	100	100	100	100	100	100	100	100	100	100	100	99	92
1400	100	100	100	100	100	100	100	100	100	100	100	100	93	87
1300	100	100	100	100	100	100	100	100	100	100	100	93	87	81
1200	100	100	100	100	100	100	100	100	100	94	87	80	75	75
1100	100	100	100	100	100	100	100	100	95	87	80	74	69	69
1000	100	100	100	100	100	100	95	87	79	73	68			
900	100	100	100	100	96	87	79	72	67					
800	100	100	100	98	87	78	71	65						
700	100	100	99	87	77	69	63							
600	100	100	87	76	67	61								
	420	500	600	700	800	900	1000	1100	1200	1300	1400	1500		

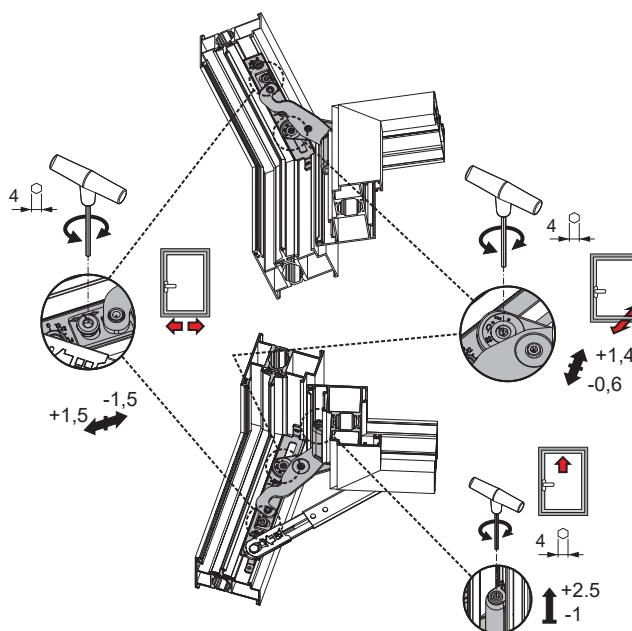
Braço limitador CHIC (05293)

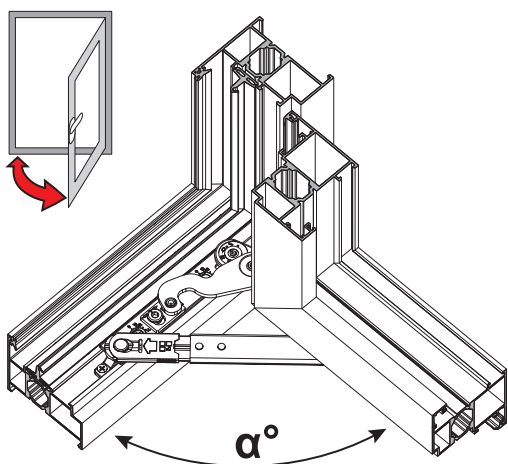

d (mm)	$\alpha^\circ$
102	105°
127	90°
>127	<90°

**$\alpha^\circ$  MAX 105**

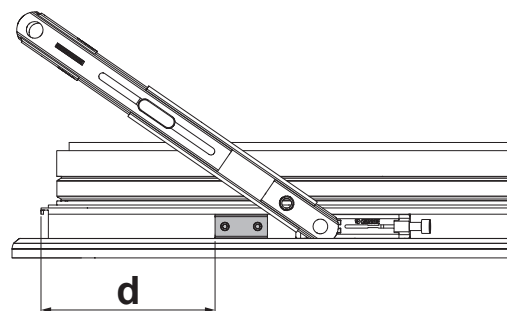

Código	Descrição	Seção do perfil	Mão	Base Natural	Anodizado Elox	Pintado	Trend/Ouro Latão	Peças por embalagem
052901	CHIC 100 FLUSH-KIT DOBRADIÇA FOLHA	C013-C014-C015-C016-017	D					10
052902	CHIC 100 FLUSH-KIT DOBRADIÇA FOLHA	C013-C014-C015-C016-017	ESQUERDO					10

Código	Descrição	Câmara	Base Natural	Anodizado Elox	Pintado	Trend/Ouro Latão	Peças por embalagem
05293	CHIC - BRAÇO LIMITADOR	C013-C014-C015-C016-C017	X				10

# DOBRADIÇAS PARA JANELAS



## KIT DOBRADIÇA FOLHA CHIC 3D 130

### Funções

Grupo de dobradiças (superior e inferior) para folha batente ou para folha secundária com abre e tomba CHIC 3D 130.

Ficha técnica online



### Características Técnicas

Abertura da folha em 180°. Capacidade máxima de 130 kg. Montagem simples, fácil e rápida através de cames pré-montados especiais. Na presença de fecho suplementar, é necessário utilizar o elemento de fixação CHIC.

Ambas as dobradiças são reguláveis (3D).

Sempre que houver impedimentos na abertura, deve-se utilizar o braço limitador FRIZ.

**ATENÇÃO:** esta dobradiça foi projetada para ser usada somente em janelas de abertura interna e não é adequada para janelas de abertura externa.

### Materiais

Suporte angular em zamak  
Biela e placas das dobradiças em aço zincado  
Pinos em aço inoxidável AISI 304 e bronze alumínio  
Came em aço zincado

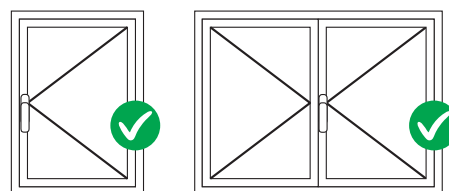

### REGULAGENS [mm]

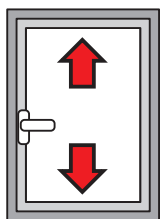

Altura:  
+2,5/-1

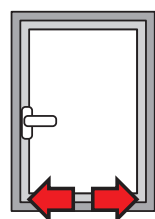

Lateral:  
+1,5/-1,5

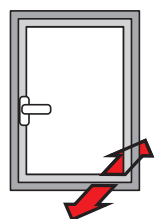

Compressão da  
dobradiça:  
+1,4/-0,6

044242

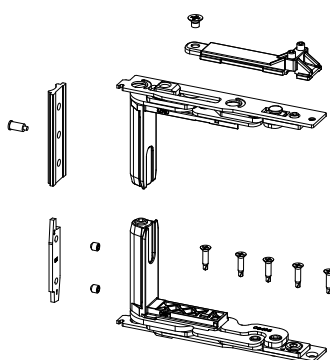

044241

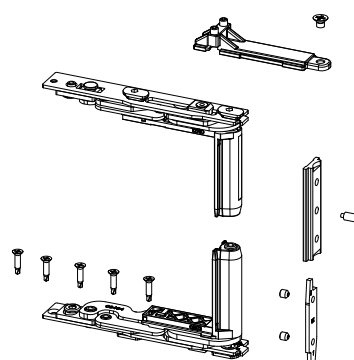

Regulagens





Tabela de espessura máxima do vidro [mm]

2800	35	29	25	22	19	17	16	14	13	12	12				
2700	37	31	26	23	20	18	17	15	14	13	12				
2600	39	32	28	24	21	19	18	16	15	14	13	12			
2500	43	35	30	27	24	21	19	18	16	15	14	13			
2400	43	35	30	27	24	21	19	18	16	15	14	13			
2300	44	37	32	28	25	22	20	18	17	16	15	14			
2200	46	39	33	29	26	23	21	19	18	17	15	14			
2100	49	40	35	30	27	24	22	20	19	17	16	15			
2000	51	43	36	32	28	26	23	21	20	18	17	16			
1900	54	45	38	34	30	27	24	22	21	19	18	17			
1800	57	47	40	35	31	28	26	24	22	20	19	18			
1700	60	50	43	38	33	30	27	25	23	21	20	18			
1600	60	53	46	40	35	32	29	27	25	23	21	18			
1500	60	57	49	43	38	34	31	28	26	24	21	18			
1400	60	60	52	46	40	36	33	30	28	24	21	18			
1300	60	60	56	49	44	39	36	33	28	24	21	18			
1200	60	60	60	53	47	43	39	33	28	24	21				
1100	60	60	60	58	52	46	39	33	28	24					
1000	60	60	60	60	57	47	39	33	28						
900	60	60	60	60	58	47	39	33							
800	60	60	60	60	58	47	39								
700	60	60	60	60	58	47									
600	200	500	600	700	800	900	1000	1100	1200	1300	1400	1500	1600		

Tabela de carga máxima [kg]

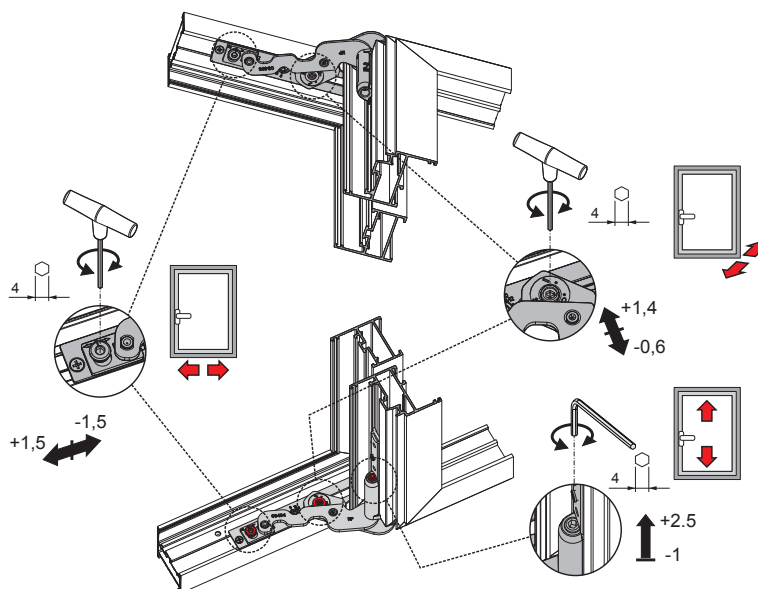
2800	124	124	124	124	124	124	124	124	124	124	124	124	124	124	124
2700	126	126	126	126	126	126	126	126	126	126	126	126	126	126	126
2600	128	128	128	128	128	128	128	128	128	128	128	128	128	128	128
2500	130	130	130	130	130	130	130	130	130	130	130	130	130	130	130
2400	130	130	130	130	130	130	130	130	130	130	130	130	130	130	130
2300	130	130	130	130	130	130	130	130	130	130	130	130	130	130	130
2200	130	130	130	130	130	130	130	130	130	130	130	130	130	130	130
2100	130	130	130	130	130	130	130	130	130	130	130	130	130	130	130
2000	130	130	130	130	130	130	130	130	130	130	130	130	130	130	130
1900	130	130	130	130	130	130	130	130	130	130	130	130	130	130	130
1800	130	130	130	130	130	130	130	130	130	130	130	130	130	130	130
1700	130	130	130	130	130	130	130	130	130	130	130	130	130	130	127
1600	130	130	130	130	130	130	130	130	130	130	130	130	127	119	
1500	130	130	130	130	130	130	130	130	130	130	130	128	119	112	
1400	130	130	130	130	130	130	130	130	130	130	129	119	119	111	104
1300	130	130	130	130	130	130	130	130	130	130	129	119	111	103	97
1200	130	130	130	130	130	130	130	130	130	119	110	102	95		
1100	130	130	130	130	130	130	130	119	109	101	94				
1000	130	130	130	130	130	119	108	99	92						
900	130	130	130	130	119	107	98	90							
800	130	130	130	119	106	95	87								
700	130	130	119	104	93	84									
600	200	500	600	700	800	900	1000	1100	1200	1300	1400	1500	1600		

Obrigatória utilização do braço FRIZ

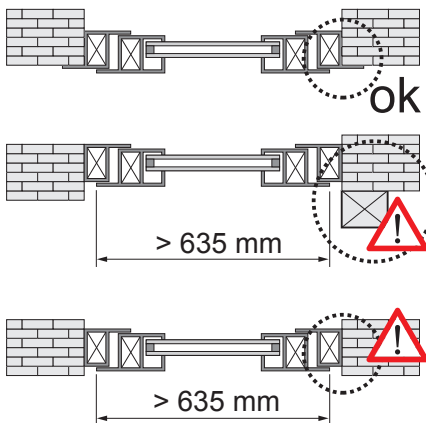

Posicionamento do braço FRIZ

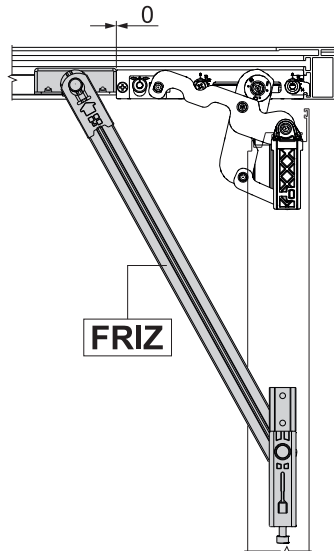

Ângulo de abertura com braço FRIZ

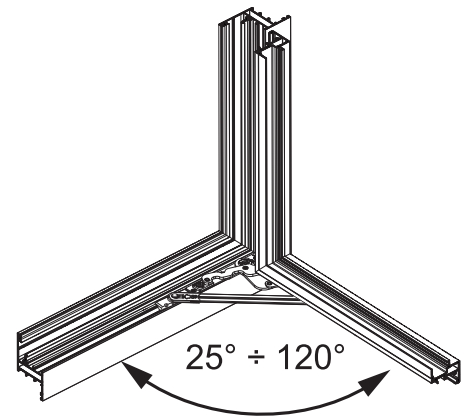

Código	Descrição	Seção do perfil	Mão	Base Natural	Anodizado Elox	Pintado	Trend/Ouro Latão	Peças por embalagem
044241	CHIC - KIT DE DOBRADIÇAS DA FOLHA	C001	D	X				10
044242	CHIC - KIT DE DOBRADIÇAS DA FOLHA	C001	ESQUERDO	X				10

## KIT DOBRADIÇAS DA FOLHA CHIC 3D 150

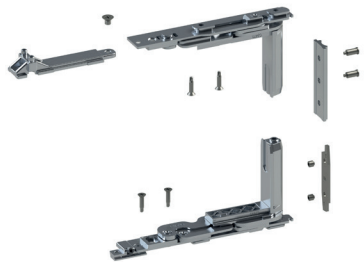

### Funções

Grupo de dobradiças (superior e inferior) para folha batente ou para folha secundária com abre e tomba CHIC 3D 150.

Ficha técnica online



### Características Técnicas

Abertura da folha em 180°.  
Capacidade de carga máxima de 150 kg.  
Disponível na versão direita e esquerda.  
Montagem simples, fácil e rápida através de cames pré-montados especiais.  
Na presença de fecho suplementar, é necessário utilizar o elemento de fixação CHIC.

Ambas as dobradiças são reguláveis (3D).

Sempre que houver impedimentos na abertura, deve-se utilizar o braço limitador FRIZ.

**ATENÇÃO:** esta dobradiça foi projetada para ser usada somente em janelas de abertura interna e não é adequada para janelas de abertura externa.

### Materiais

Suporte angular em zamak  
Biela e placas das dobradiças em aço zincado  
Pinos em aço inoxidável AISI 304 e bronze alumínio  
Came em aço zincado

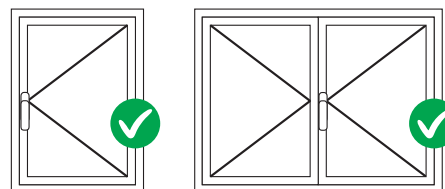

### REGULAGENS [mm]

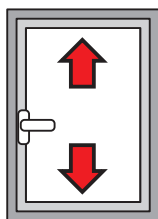

Altura:  
+2,5/-1

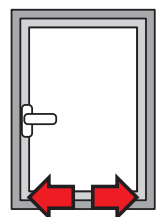

Lateral:  
+1,5/-1,5

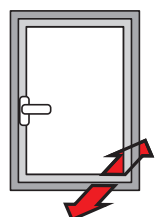

Compressão da  
dobradiça:  
+1,4/-0,6

0436421

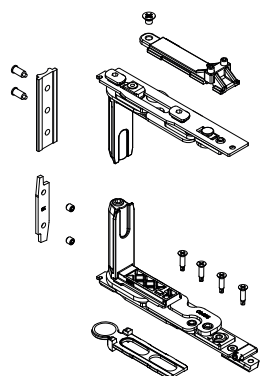

0436411

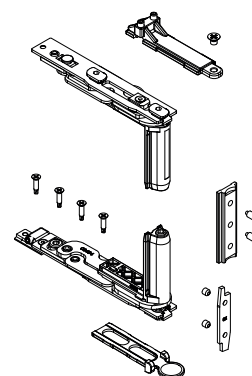

### Regulagens



Tabela de espessura máxima do vidro [mm]

2800	40	33	29	25	22	20	18	17	15	14					
2700	42	35	30	26	23	21	19	18	16	15					
2600	45	37	32	28	25	22	20	19	17	16	15				
2500	49	41	35	31	27	25	22	20	19	18	16	15			
2400	49	41	35	31	27	25	22	20	19	18	16	15			
2300	51	43	37	32	28	26	23	21	20	18	17	16			
2200	54	45	38	33	30	27	24	22	21	19	18	17			
2100	56	47	40	35	31	28	25	23	22	20	19	18			
2000	59	49	42	37	33	29	27	25	23	21	20	18			
1900	60	52	44	39	34	31	28	26	24	22	21	19			
1800	60	55	47	41	36	33	30	27	25	23	22	20			
1700	60	58	49	43	38	35	31	29	27	25	23	20			
1600	60	60	53	46	41	37	33	31	28	26	23	20			
1500	60	60	56	49	44	39	36	33	30	26	23	20			
1400	60	60	60	53	47	42	38	35	30	26	23	20			
1300	60	60	60	57	50	45	41	35	30	26	23	20			
1200	60	60	60	60	55	49	42	35	30	26	23				
1100	60	60	60	60	59	51	42	35	30	26					
1000	60	60	60	60	60	51	42	35	30						
900	60	60	60	60	60	51	42	35							
800	60	60	60	60	60	51	42								
700	60	60	60	60	60	51									
600	500	600	700	800	900	1000	1100	1200	1300	1400	1500	1600			

Tabela de carga máxima [kg]

2800	143	143	143	143	143	143	143	143	143	143	143	143	143				
2700	145	145	145	145	145	145	145	145	145	145	145	145	145				
2600	148	148	148	148	148	148	148	148	148	148	148	148	148				
2500	150	150	150	150	150	150	150	150	150	150	150	150	150	150			
2400	150	150	150	150	150	150	150	150	150	150	150	150	150	150			
2300	150	150	150	150	150	150	150	150	150	150	150	150	150	150			
2200	150	150	150	150	150	150	150	150	150	150	150	150	150	150			
2100	150	150	150	150	150	150	150	150	150	150	150	150	150	150			
2000	150	150	150	150	150	150	150	150	150	150	150	150	150	150			
1900	150	150	150	150	150	150	150	150	150	150	150	150	150	150			
1800	150	150	150	150	150	150	150	150	150	150	150	150	150	150	146		
1700	150	150	150	150	150	150	150	150	150	150	150	150	150	147	138		
1600	150	150	150	150	150	150	150	150	150	150	150	150	148	138	130		
1500	150	150	150	150	150	150	150	150	150	150	150	150	149	139	122		
1400	150	150	150	150	150	150	150	150	150	150	150	140	130	121	113		
1300	150	150	150	150	150	150	150	150	150	150	140	130	120	112	105		
1200	150	150	150	150	150	150	150	150	141	130	120	111	104				
1100	150	150	150	150	150	150	143	130	119	110	102						
1000	150	150	150	150	144	130	118	108	100								
900	150	150	150	146	130	117	106	97									
800	150	150	148	130	115	104	94										
700	150	150	130	113	101	91											
600	500	600	700	800	900	1000	1100	1200	1300	1400	1500	1600					

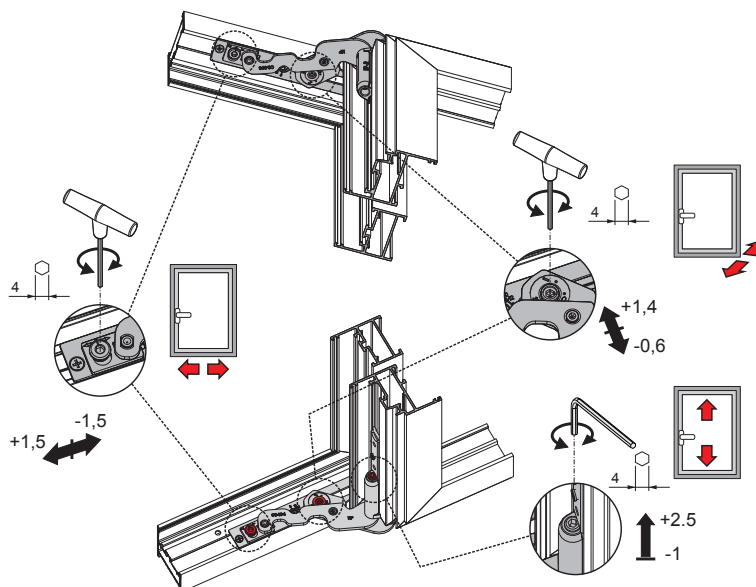
Obrigatória utilização do braço FRIZ

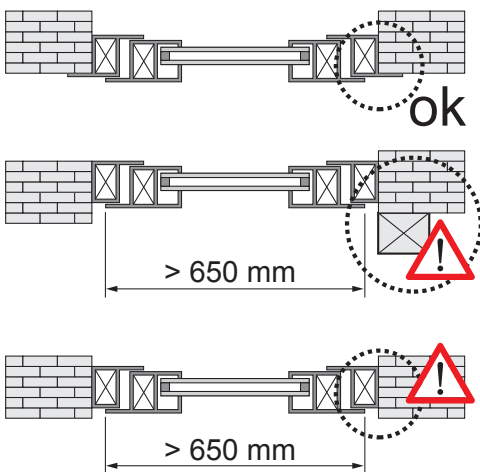

Posicionamento do braço FRIZ

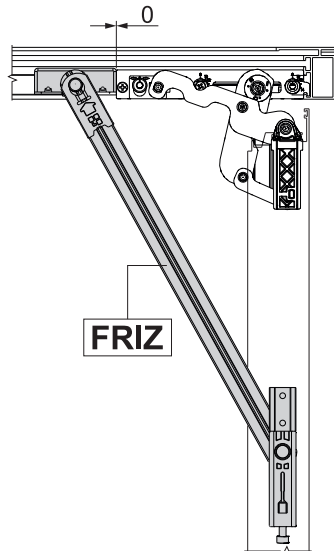

Ângulo de abertura com braço FRIZ

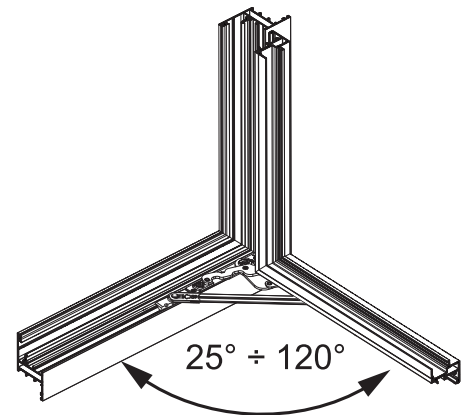

Código	Descrição	Seção do perfil	Mão	Base Natural	Anodizado Elox	Pintado	Trend/Ouro Latão	Peças por embalagem
0436411	CHIC - KIT DE DOBRADIÇAS DA FOLHA	C001-C002-C003-C004-C-005-C006	D	X				10
0436421	CHIC - KIT DE DOBRADIÇAS DA FOLHA	C001-C002-C003-C004-C-005-C006	ESQUERDO	X				10

## KIT DOBRADIÇA FOLHA CHIC 3D 130 ERRE

### Funções

Grupo de dobradiças (superior e inferior) para folha batente ou para folha secundária com abre e tomba CHIC 3D 130 ERRE.

Ficha técnica online



### Características Técnicas

Abertura da folha em 180°.  
Capacidade máxima de 130 kg.  
Montagem simples, fácil e rápida através de cames pré-montados especiais.  
Ambas as dobradiças são reguláveis (3D).  
Sempre que houver impedimentos na abertura, deve-se utilizar o braço limitador FRIZ.

**ATENÇÃO:** esta dobradiça foi projetada para ser usada somente em janelas de abertura interna e não é adequada para janelas de abertura externa.

### Materiais

Suporte angular em zamak  
Biela e placas das dobradiças em aço zincado  
Pinos em aço inoxidável AISI 304 e bronze alumínio  
Came em aço zincado

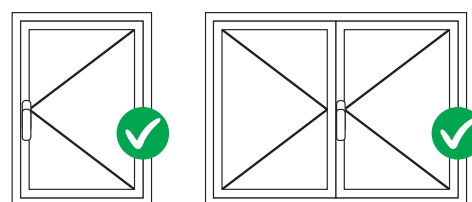

### REGULAGENS [mm]

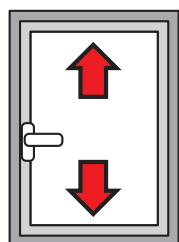

Altura:  
+2,5/-1

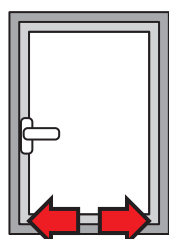

Lateral:  
+1,5/-1,5

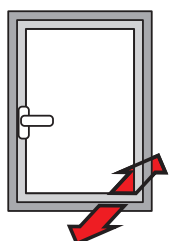

Compressão da  
dobradiça:  
+1,4/-0,6

052832

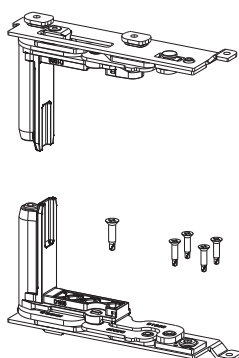

052831

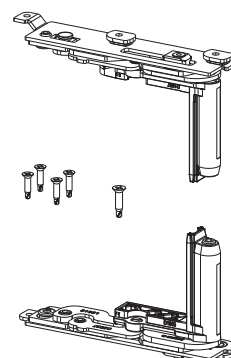

### Regulagens



Tabela de carga máxima [kg]

2800	124	124	124	124	124	124	124	124	124	124	124		
2700	126	126	126	126	126	126	126	126	126	126	126		
2600	128	128	128	128	128	128	128	128	128	128	128		
2500	130	130	130	130	130	130	130	130	130	130	130		
2400	130	130	130	130	130	130	130	130	130	130	130		
2300	130	130	130	130	130	130	130	130	130	130	130		
2200	130	130	130	130	130	130	130	130	130	130	130		
2100	130	130	130	130	130	130	130	130	130	130	130		
2000	130	130	130	130	130	130	130	130	130	130	130		
1900	130	130	130	130	130	130	130	130	130	130	130		
1800	130	130	130	130	130	130	130	130	130	130	130		
1700	130	130	130	130	130	130	130	130	130	130	127		
1600	130	130	130	130	130	130	130	130	130	127	119		
1500	130	130	130	130	130	130	130	130	128	119	112		
1400	130	130	130	130	130	130	130	129	119	111	104		
1300	130	130	130	130	130	130	129	119	111	103	97		
1200	130	130	130	130	130	130	119	110	102	95			
1100	130	130	130	130	130	119	109	101	94				
1000	130	130	130	130	119	108	99	92					
900	130	130	130	119	107	98	90						
800	130	130	119	106	95	87							
700	130	130	119	104	93	84							
600	200	500	600	700	800	900	1000	1100	1200	1300	1400	1500	1600

Tabela de espessura máxima do vidro [mm]

2800	35	29	25	22	19	17	16	14	13	12	12		
2700	37	31	26	23	20	18	17	15	14	13	12		
2600	39	32	28	24	21	19	18	16	15	14	13		
2500	43	35	30	27	24	21	19	18	16	15	14	13	
2400	43	35	30	27	24	21	19	18	16	15	14	13	
2300	44	37	32	28	25	22	20	18	17	16	15	14	
2200	46	39	33	29	26	23	21	19	18	17	15	14	
2100	49	40	35	30	27	24	22	20	19	17	16	15	
2000	51	43	36	32	28	26	23	21	20	18	17	16	
1900	54	45	38	34	30	27	24	22	21	19	18	17	
1800	57	47	40	35	31	28	26	24	22	20	19	18	
1700	60	50	43	38	33	30	27	25	23	21	20	18	
1600	60	53	46	40	35	32	29	27	25	23	21	18	
1500	60	57	49	43	38	34	31	28	26	24	21	18	
1400	60	60	52	46	40	36	33	30	28	24	21	18	
1300	60	60	56	49	44	39	36	33	28	24	21	18	
1200	60	60	60	53	47	43	39	33	28	24	21		
1100	60	60	60	58	52	46	39	33	28	24			
1000	60	60	60	60	57	47	39	33	28				
900	60	60	60	60	58	47	39	33					
800	60	60	60	60	58	47	39						
700	60	60	60	60	58	47							
600	200	500	600	700	800	900	1000	1100	1200	1300	1400	1500	1600

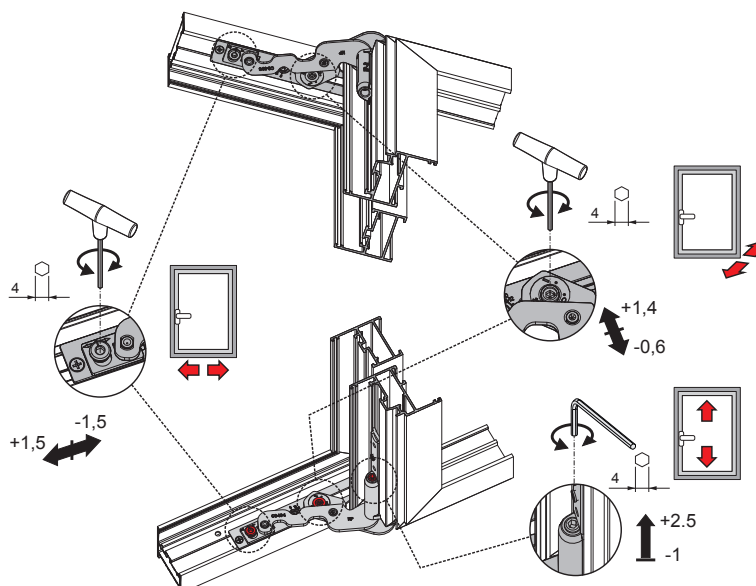
Obrigatória utilização do braço FRIZ

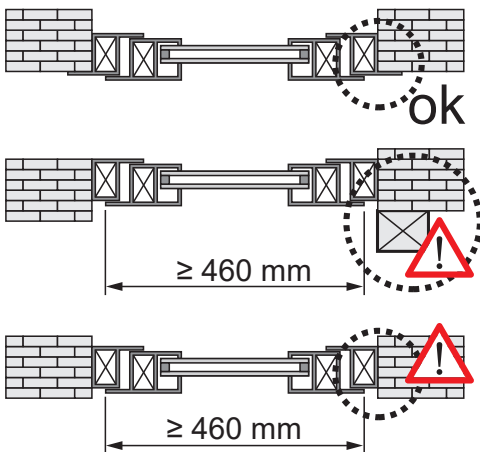

Posicionamento do braço FRIZ

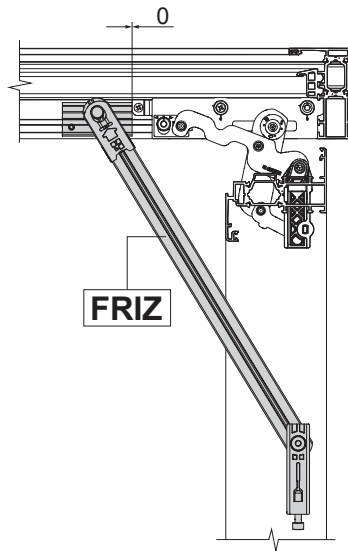

Ângulo de abertura com braço FRIZ

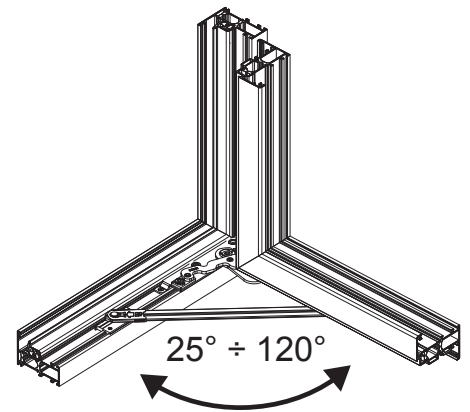

Código	Descrição	Seção do perfil	Mão	Base Natural	Anodizado Elox	Pintado	Trend/Ouro Latão	Peças por embalagem
052831	CHIC 130 ERRE - KIT DE DOBRADIÇAS DA FOLHA	C007	D	X				10
052832	CHIC 130 ERRE - KIT DE DOBRADIÇAS DA FOLHA	C007	ESQUERDO	X				10

## DOBRADIÇAS CHIC DE TOMBAR

### Funções

Grupo dobradiças de tombar retráteis.

Ficha técnica online



### Características Técnicas

Abertura total da dobradiça em 180° para facilitar sua montagem.  
 Fixação no marco sem usinagens, através do came pré montado.  
 Regulagem da folha em altura (+2,5 ÷ -0,5 mm) e compressão (+1,4 ÷ -0,6 mm) micrométricas e independentes uma da outra.  
 A dobradiça é composta de 2 componentes de elevação que melhoram sua estabilidade.  
 Capacidade de carga máxima (\*) 250 kg  
 Altura mínima (\*) 3.000 mm  
 (\*) são uma consequência do limitador de abertura utilizado (ver tabela de limitadores de abertura).  
 Largura máxima de 2.500 mm Acima de 1.500 e 2.000 mm é necessário usar 1 ou 2 Elevadores 04363 (ver esquema de uso do Elevador).

### Materiais

Suporte da folha em zamak GS Silver PLUS  
 Bielas e placas das dobradiças e cames em aço zincado  
 Pinos e parafusos em aço inoxidável AISI 304  
 Componente de elevação em poliamida cinza

**CHIC** BOTTOM HUNG

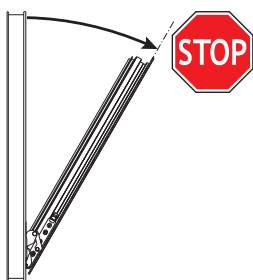
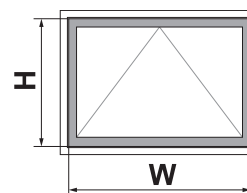

Obrigatório: limitador de abertura.

Descrição	Código	Capacidades	W (mm)	H (mm)
RALLENTY (150mm)	02041K	50 kg	200÷2500	400÷1500
RALLENTY (250mm)	02040K	80 kg	200÷2500	570÷2500
FRIZ (140mm)	02800K	130 kg	200÷2500	420÷2500
FRIZ (300mm)	02030K	130 kg	200÷2500	580÷2500
FUTURA HP	01175K	250 kg	780÷2500	600÷3000

Utilização do elevador

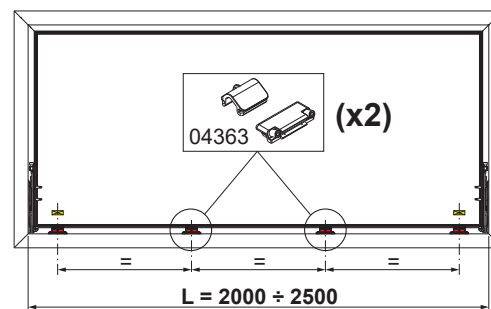
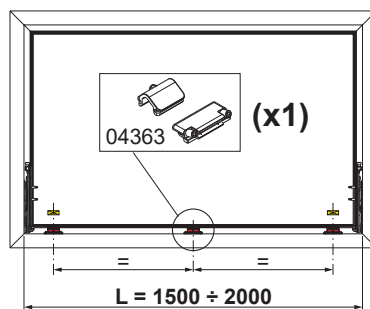
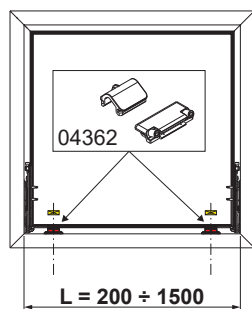
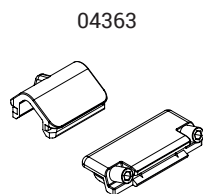

## Regulagem da altura

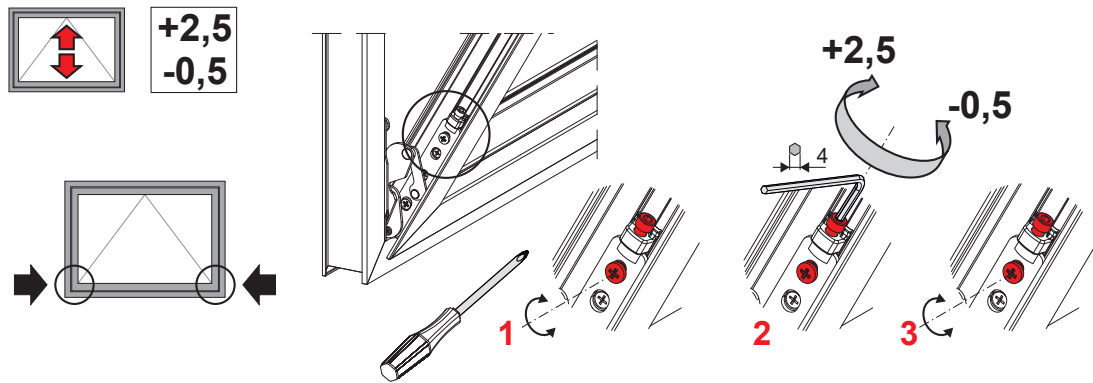

## Regulagem da compressão

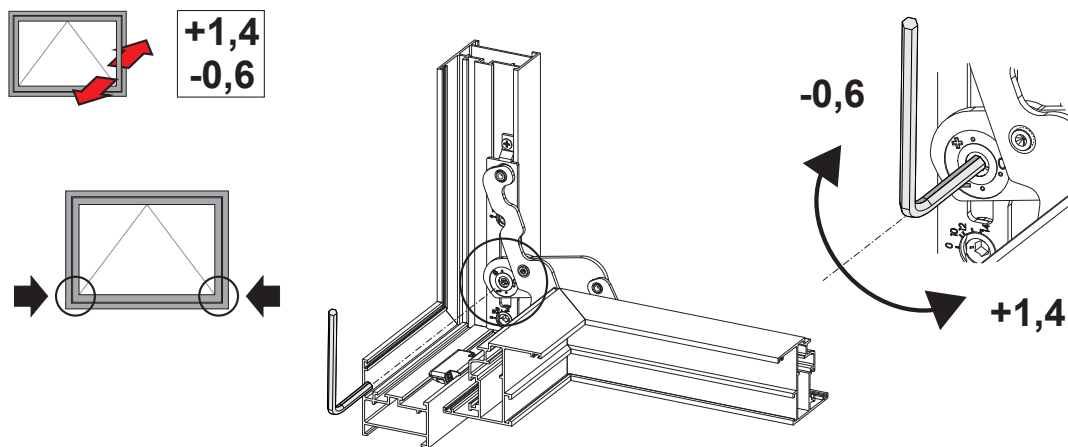

Código	Descrição	Observação	Seção do perfil	Base Natural	Anodizado Elox	Pintado	Trend/ Ouro Latão	Peças por embalagem
04362	CHIC - KIT DOBRADIÇAS DE TOMBAR	par	C001-C002-C004-C005-C006	X				10
04363	CHIC - ELEVADOR DE TOMBAR		C001-C002-C004-C005-C006	X				10

## DOBRADIÇAS CHIC ERRE DE TOMBAR

### Funções

Grupo dobradiças de tombar retráteis.

Ficha técnica online



### Características Técnicas

Abertura total da dobradiça em 180° para facilitar sua montagem.  
 Fixação no marco sem usinagens, através do came pré montado.  
 Regulagem da folha em altura (+2,5 ÷ -0,5 mm) e compressão (+1,4 ÷ -0,6 mm) micrométricas e independentes uma da outra.  
 A dobradiça é composta de 2 componentes de elevação que melhoram sua estabilidade.  
 Capacidade de carga máxima (\*) 250 kg  
 Altura mínima (\*) 3.000 mm  
 (\*) são uma consequência do limitador de abertura utilizado (ver tabela de limitadores de abertura).  
 Largura máxima de 2.500 mm Acima de 1.500 e 2.000 mm é necessário usar 1 ou 2 Elevadores 05296 (ver esquema de uso do Elevador).

### Materiais

Suporte da folha em zamak GS Silver PLUS  
 Bielas e placas das dobradiças e cames em aço zincado  
 Pinos e parafusos em aço inoxidável AISI 304  
 Componente de elevação em poliamida cinza

**CHIC** BOTTOM HUNG

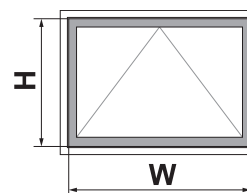

Obrigatório: limitador de abertura.

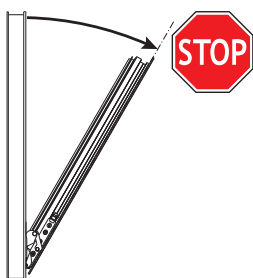

Descrição	Código	Capacidades	W (mm)	H (mm)
RALLENTY (150mm)	02043K	50 kg	200÷2500	400÷1500
RALLENTY (250mm)	02042K	70 kg	200÷2500	570÷1500
FRIZ (300mm)	02034K	70 kg	200÷2500	580÷2500
FUTURA HP	01207	250 kg	780÷2500	600÷3000

Utilização do elevador

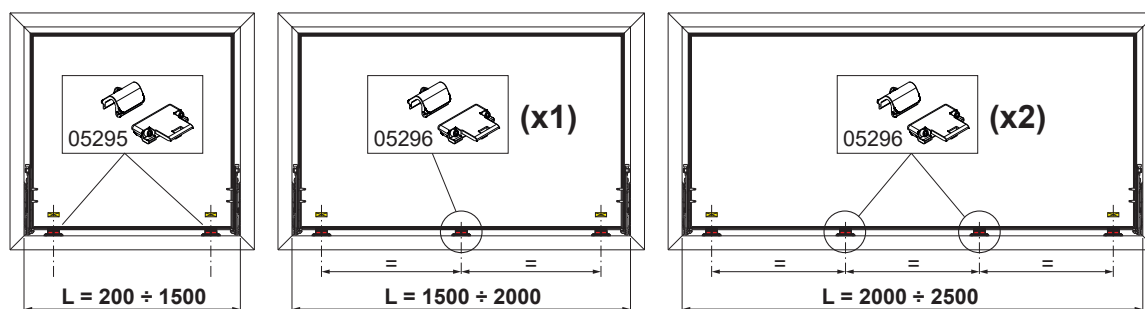
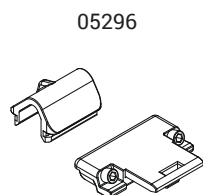



## Regulagem da altura

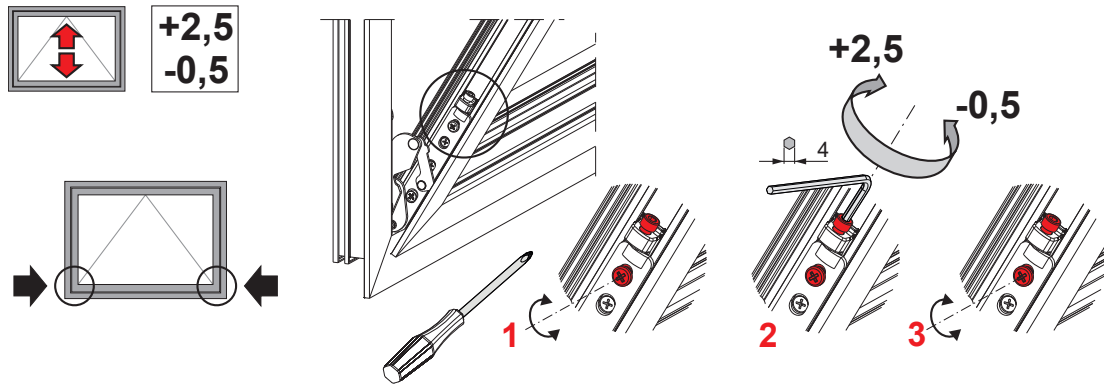

## Regulagem da compressão

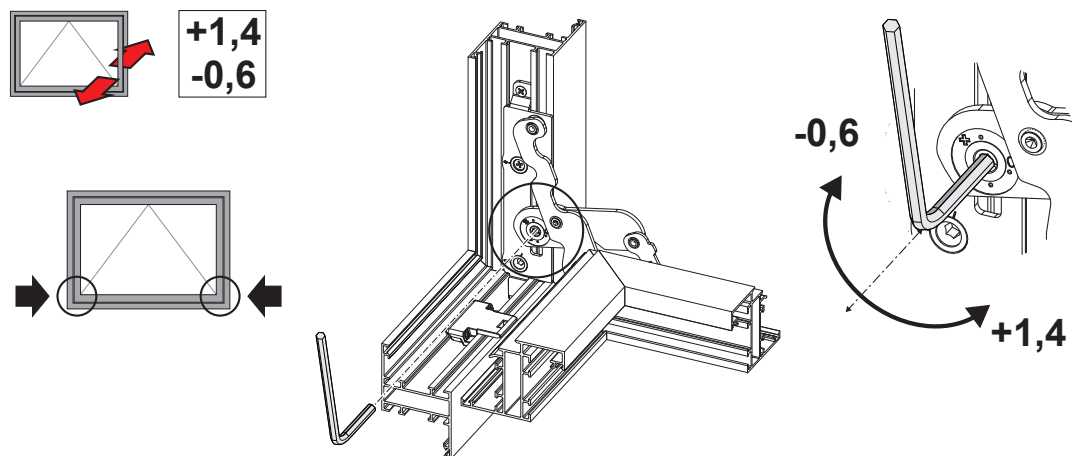

Código	Descrição	Observação	Seção do perfil	Base Natural	Anodizado Elox	Pintado	Trend/ Ouro Latão	Peças por embalagem
05295	CHIC ERRE - KIT DOBRADIÇAS VASISTAS	par	C007	X				10
05296	CHIC ERRE - SISTEMA ELEVADOR DOBRADIÇAS VASISTAS		C007	X				10

## KIT DOBRADIÇAS OCULTA



### Funções

Grupo de dobradiças (superior e inferior) para folha batente ou para folha secundária com abre e tomba FUTURA 3D 170 HP OCULTA.

Ficha técnica online



### Características Técnicas

O produto foi estudado para perfis de folha com canal liso. Nos perfis com canal descarregado, é necessário utilizar os calços cód. 04406 (1,5 mm) ou cód.04407 (2 mm).

### Materiais

Dobradiça em aço inoxidável e zamak, pino e parafusos em aço inoxidável  
Buchas de poliamida

### Capacidades

O produto tem uma capacidade de carga de 130 kg.  
Para capacidade de carga maior de até 170 kg, utilize o kit de reforço cód.04409 ou cód. 04411.

Montagem

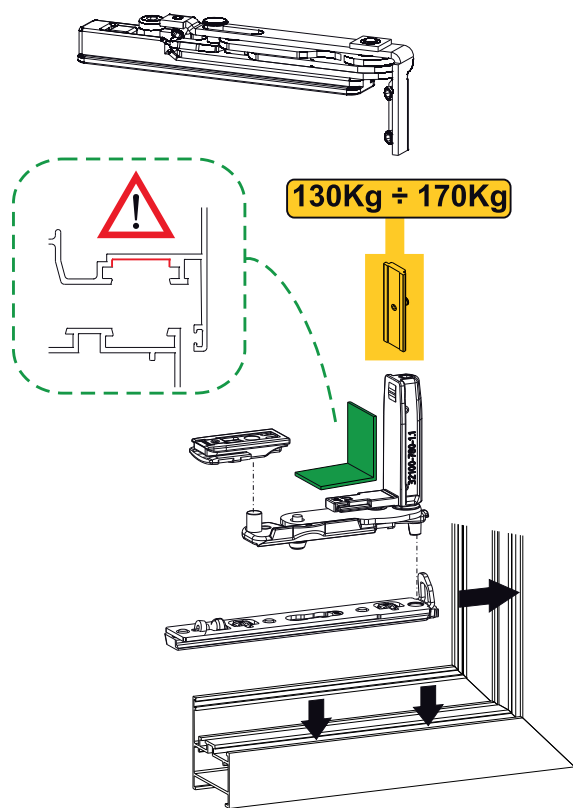

calços Futura 3D 170 HP OCULTA

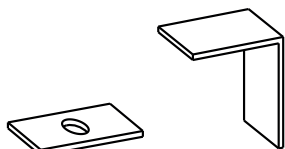

Regulagem da queda da folha

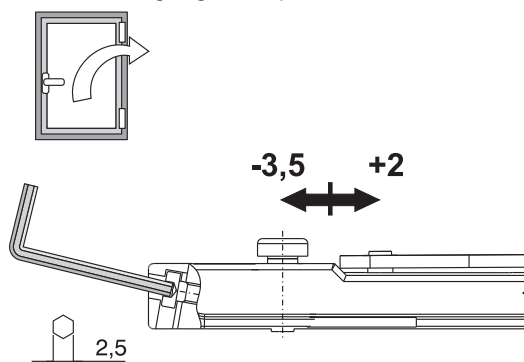

Regulagem lateral e vertical

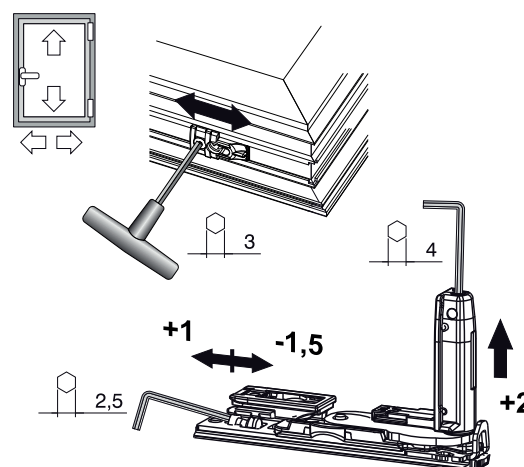



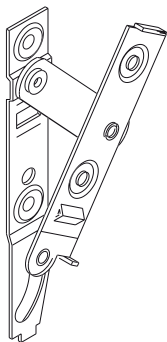

## DOBRADIÇAS PARA MAXIM-AR

### Funções

Dobradiça para janelas de tombar de rápida aplicação e fixação segura. Permite a abertura da folha de tombar sem que haja dobradiças visíveis.

Ficha técnica online



### Características Técnicas

É fixada com came e placas e para a sua montagem não são necessárias usinagens nas guarnições.

Permite a abertura de tombar da folha a 32°.

A sua aplicação e funcionamento dentro da câmara permite realizar janelas de tombar sem que haja dobradiças visíveis.

### Materiais

Dobradiça e placas em aço com acabamento Zn-Ni

Placas de aço inoxidável

Parafusos e placas longas em aço com acabamento Zn-Ni

### Componentes de fixação

8 Parafusos TSP M5x8

4 Placa com came roscado

2 Placas longas roscadas

### Capacidades

com 2 dobradiças:

20 kg considerados nas janelas com altura máxima de 700 mm

Altura mínima de 170 mm

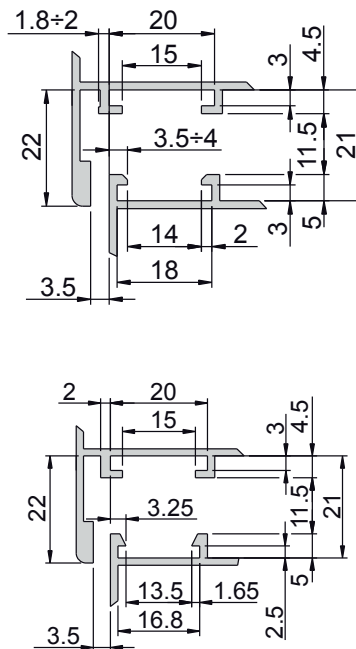
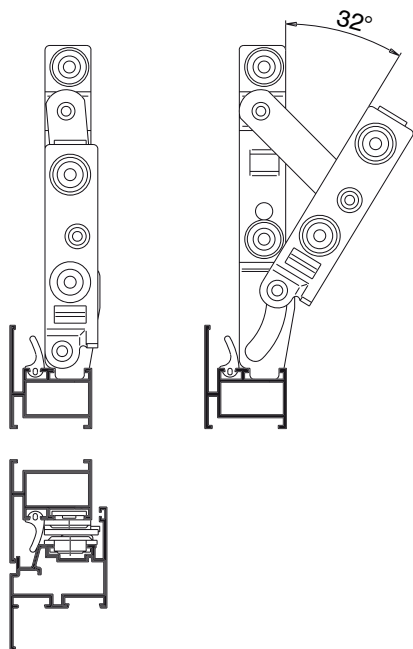

Código	Descrição	Observação	Seção do perfil	Base Natural	Anodizado Elox	Pintado	Trend/Ouro Latão	Peças por embalagem
0205101	DOBRADIÇAS PARA MAXIM-AR	par	C001	X				10

## DOBRADIÇAS BRIDGE 2

### Funções

Dobradiça de montagem por encaixe, para janelas e portas leves realizadas em perfis com canal.

Ficha técnica online

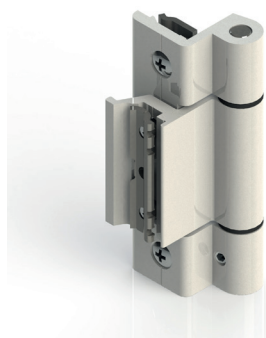

### Características Técnicas

Dobradiça ambidestra adequada para portas leves e aberturas do tipo postigos ou saliente.

Fornecida pré-montada (com exclusão da placa de fixação da dobradiça da tela) para uma montagem rápida e um perfeito posicionamento na dobradiça em esquadrias já montadas.

A placa da folha com encaixe especial (sistema RAPID Giesse) garante o máximo suporte da dobradiça no perfil.

pino removível para separar o folha com tela, sem desmontar a dobradiça do perfil.

### Materiais

Corpos da dobradiça em alumínio extrudado pino, placas de fixação, parafusos e parafusos em aço inoxidável

Buchas em resina de acetal

### Capacidades

90 Kg com 2 dobradiças

100 Kg com 3 dobradiças

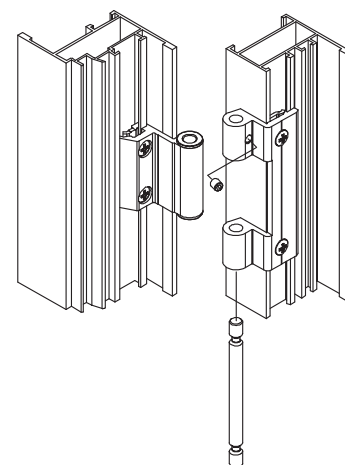
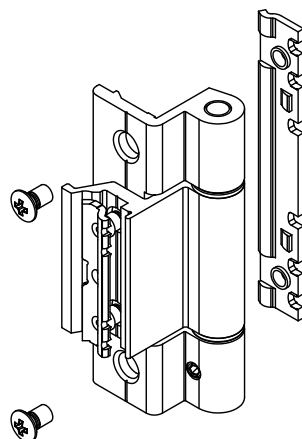
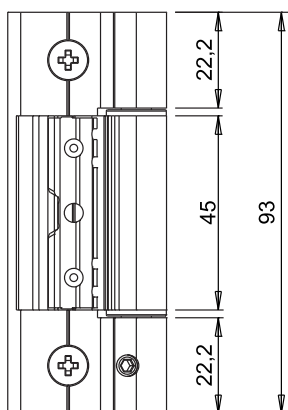

Código	Descrição	Seção do perfil	Terceiro folha	Capacidade 2 dobradiças[kg]	Capacidade 3 dobradiças[kg]	Base Natural	Anodizado Elox	Pintado	Trend/Ouro Latão	Peças por embalagem
00600N	DOBRADIÇA BRIDGE 2	C001-C002		90	100	X	X	X	X	20
00601N	DOBRADIÇA BRIDGE 2	C001	x	90	100	X	X	X	X	20
00602N	DOBRADIÇA BRIDGE 2	C007		90	100	X	X	X	X	20
00603N	DOBRADIÇA BRIDGE 2		x	90	100	X	X	X	X	20
00604N	DOBRADIÇA BRIDGE 2	C008		90	100	X	X	X	X	20
00605N	DOBRADIÇA BRIDGE 2		x	90	100		X	X	X	20
00606N	DOBRADIÇA BRIDGE 2	C009		90	100	X	X	X	X	20
00607N	DOBRADIÇA BRIDGE 2		x	90	100	X	X	X	X	20
00609N	DOBRADIÇA BRIDGE 2	C005		90	100	X	X	X		20

Observação: Para as dobradiças «terceiro folha», verifique a série correta no Onde É Usado.



## DOBRADIÇAS CELERA

### Funções

Dobradiça de montagem por encaixe para portas, para aplicação em canal.  
Regulagem lateral com a porta instalada.

Ficha técnica online



### Características Técnicas

Dobradiça adequada para portas sujeitas a uso frequente com elevada resistência ao esforço e desgaste.

As placas de fixação, com usinagem especial, asseguram a máxima retenção no canal do perfil.

A dobradiça CELERA é aplicada com extrema rapidez na janela, mesmo no caso desta última já esteja montada, graças às placas de fixação que são pré-montadas nos corpos da dobradiça (sistema RAPID Giesse).

É, portanto, possível aplicar uma dobradiça suplementar (por exemplo no centro) mesmo após a colocação sem ser preciso desmontar a folha.

Regulagem lateral ( $\pm 1$  mm) atuando na bucha excêntrica da dobradiça da folha através da chave hexagonal de 6 mm.

### Materiais

Corpos da dobradiça em alumínio extrudado  
Pino de  $\varnothing 10$ , placas de fixação, parafusos de fixação em aço inoxidável

Bucha excêntrica, elemento do bloco de regulagem e arruela em resina acetálica  
Tampa em poliamida

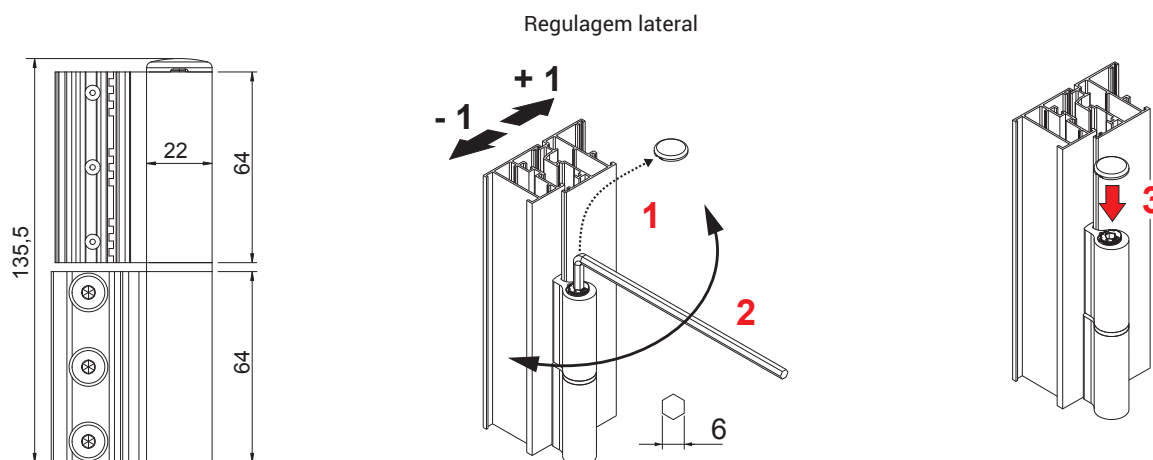

Código	Descrição	Seção do perfil	Abertura complanar	Terceiro folha	Capacidade 2 dobradiças[kg]	Capacidade 3 dobradiças[kg]	Marcação CE	Base Natural	Anodizado Elox	Pintado	Trend/Ouro Latão	Peças por embalagem
00681	DOBRADIÇA CELERA	C001 - C002 - C005			100	120	Classe 12	X	X	X		20
00682	DOBRADIÇA CELERA	C007			100	120	-	X	X	X		20
00684	DOBRADIÇA CELERA	consulte aplicação	X		100	120	Classe 12	X	X	X		20
00685	DOBRADIÇA CELERA	consulte aplicação			90	110	-	X	X	X		20
00687	DOBRADIÇA CELERA	C008			90	110	-	X	X	X		20
00688	DOBRADIÇA CELERA	C009			100	120	-	X	X	X		20
00689	DOBRADIÇA CELERA	consulte aplicação			100	120	-	X	X	X		20
00690	DOBRADIÇA CELERA	consulte aplicação		X	80	100	-	X	X	X	X	20



## DOBRADIÇAS FULCRA

### Funções

Dobradiça invertida para portas, a ser aplicada no canal e regulável em três direções (lateral, altura e compressão).

Graças ao inovador sistema de regulagem (patenteado), os dois corpos da dobradiça são sempre mantidos alinhados independente do movimento lateral efetuado.

Ficha técnica online



### Características Técnicas

Dobradiça adequada para portas sujeitas ao uso frequente (categoria de uso 4\* - uso intensivo).

O inovador sistema de regulagem (patenteado) torna mais fácil e precisas as intervenções de alinhamento da folha ao marco, assegurando sempre o alinhamento perfeito dos dois corpos da dobradiça.

As placas de fixação, com usinagem especial, asseguram a máxima retenção em ambos os lados do canal do perfil.

Os parafusos de reforço suplementares aumentam a resistência ao deslizamento.

O dispositivo de regulagem de altura funciona também como um rolamento agulha, aumentando a resistência à fadiga da dobradiça (durabilidade de grau 7\* - 200.000 ciclos de abertões).

Regulagens nas três direções:

- Regulagem lateral (+/- 2 mm.), usando uma chave Allen no pino excêntrico, bloqueando-o depois na posição desejada por meio de dois parafusos sem cabeça.

- Regulagem de altura (0/+ 3 mm.), usando uma chave Allen no parafuso sem cabeça preso ao corpo da dobradiça marco.

- Regulagem da pressão (+/- 0,5 mm.), atuando sobre a bucha excêntrica colocada no corpo da dobradiça marco.

(\*) Em conformidade com a norma EN1935

### Materiais

Corpos da dobradiça em alumínio extrudado

Pino em aço inoxidável

Parafuso sem cabeça de regulagem vertical em zamak com acabamento galvanizado e selado

Placas, parafusos sem cabeça e parafusos em aço inoxidável

Bucha excêntrica em tecnopolímero

Tampas e bússola de centragem em poliamida

### Capacidades

120 kg com 2 dobradiças

150 kg com 3 dobradiças

Marcação CE em conformidade com o EN1935

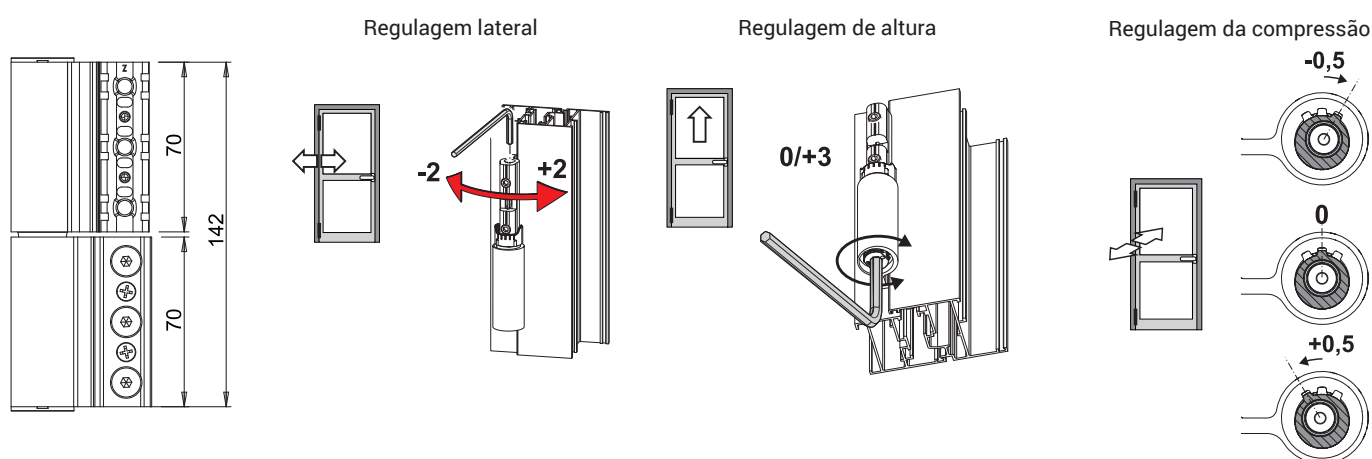

Código	Descrição	Seção do perfil	Abertura complanar	Abertura	Capacidade de 2 dobradiças [kg]	Capacidade de 3 dobradiças [kg]	Marcação CE	Base Natural	Anodizado Elox	Pintado	Trend/Ouro Latão	Peças por embalagem
00700	DOBRADIÇA FULCRA DE CÂMARA EUROPEIA	C001	-	Interna	120	150	Classe 13	X	X	X	X	10
00701	DOBRADIÇA FULCRA R40	C007-C008	-	Interna	120	150	Classe 12	X	X	X	X	10
00702	DOBRADIÇA FULCRA DE ABERTURA LESTE.C.E.	consulte aplicação	Sim	Externa	100	120	Classe 11	X	X	X	X	10
00703	DOBRADIÇA FULCRA ALU 16	consulte aplicação	-	Interna	110	130	Classe 12	X	X	X		10

## DOBRADIÇAS FLASH XXL

### Funções

Dobradiça invertida para portas para aplicar no canal, regulável em duas direções com porta instalada. Para equipar nas tampas de alumínio adquiridas separadamente da dobradiça.

Ficha técnica online



### Características Técnicas

Dobradiça adequada para portas sujeitas ao uso frequente (categoria de uso 4\* - uso intensivo).

Solução ideal para a realização de portas de grandes dimensões, peso elevado e uso intenso.

O rolamento de impulso, localizado entre dois corpos da dobradiça, aumenta a resistência de fadiga e desgaste da dobradiça (durabilidade grau 7\* - 200.000 ciclos de teste).

A dobradiça marco é fixada no perfil com parafuso auto atarraxante passando pelo corpo da dobradiça, para aumentar a estabilidade do sistema.

Pino totalmente ou parcialmente removível, para a montagem da folha no marco mesmo em condições de espaço levemente difíceis.

Regulagens em duas direções com a porta instalada:

- regulagem lateral (+/-1 mm) agindo na bucha excêntrica da dobradiça folha através da chave especial cód. 03900.

- regulagem de altura (-2/+4 mm) realizada através do bloco de elevação da folha para a dobradiça, para posicionar em correspondência com a dobradiça superior do lado da folha

A dobradiça é equipada na cobertura da dobradiça folha e dobradiça marco (cód. 00599), pintada e oxidável, adquiridas separadamente. A aplicação da cobertura por inserção evita os danos das partes visuais da dobradiça durante as fases de montagem, transporte e instalação.

Placa de pré-carga especial fornecida, para posicionar em correspondência com a dobradiça folha inferior, para garantir o alinhamento da folha/marco em condições de carga elevada.

A placa é adquirida separadamente (cód. 00591) em substituição às placas padrões fornecidas com a dobradiça, quando são realizadas portas com três dobradiças, com a terceira dobradiça na posição central.

\* Em conformidade com o EN1935

### Materiais

Corpo da dobradiça em alumínio extrudado oxidado preto

Pino Ø10, rolamento agulha e parafusos de fixação em aço inoxidável

Bucha excêntrica em resina de acetal

Placas de fixação em alumínio extrudado

Placa de pré-carga em alumínio extrudado

Bloco de elevação em zamak fundido

Parafuso de regulagem de altura em aço zincado

Tampa em poliamida

Tampa em alumínio extrudado

### Capacidades

160 Kg com 2 dobradiças

180 Kg com 3 dobradiças

Marcação CE em conformidade com o EN1935

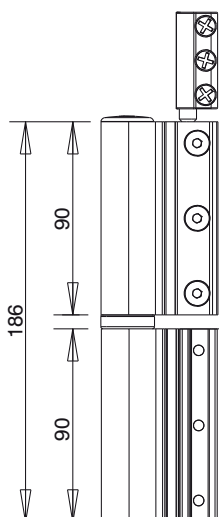

Parafusos auto atarraxantes

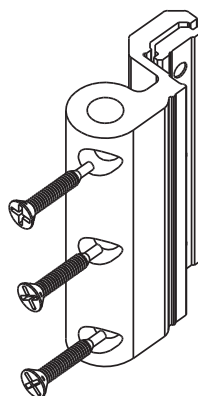

Placa de pré-carga

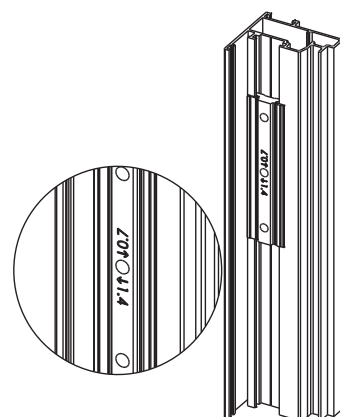



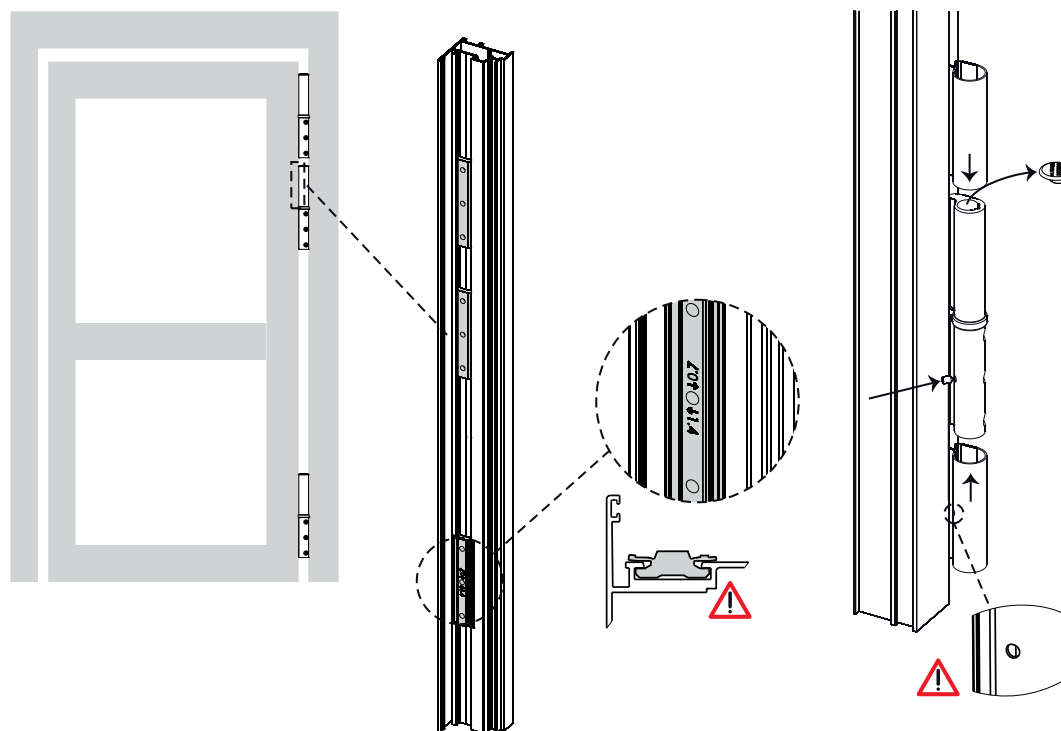
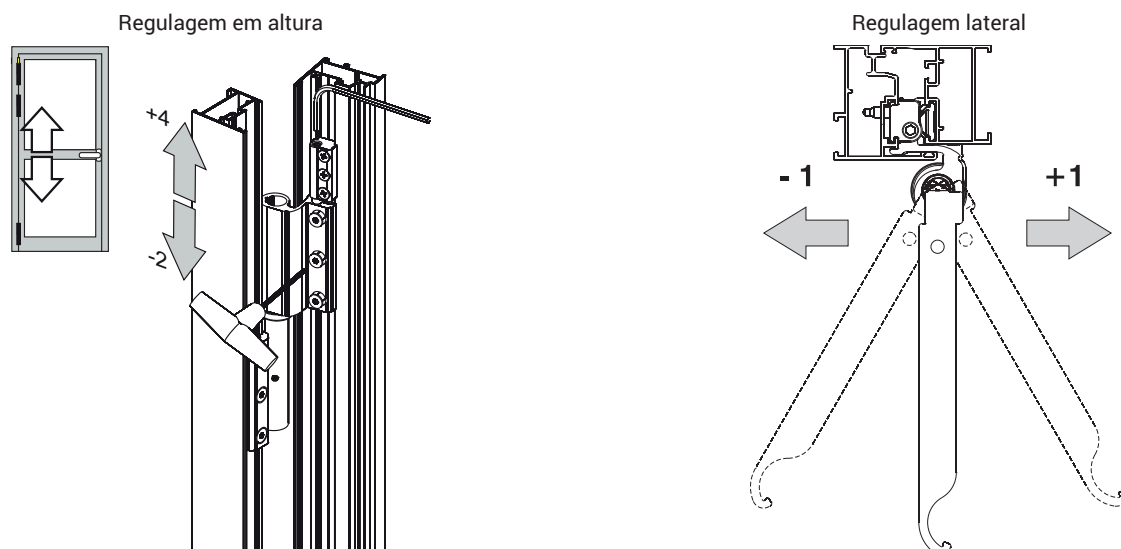

Código	Descrição	Seção do perfil	Grade	Abertura complanar	Terceiro folha	Capacidade de 2 dobradiças [kg]	Capacidade de 3 dobradiças [kg]	Marcação CE	Base Natural	Anodizado Elox	Pintado	Trend/Ouro Latão	Peças por embalagem
00561	PLACAS FLASH XXL	C001	-	-	-	-	-	-	X				10
00591	PLACA PRÉ-CARGA FLASH XXL	C001-C002	-	-	-	-	-	-	X				10
00598N	DOBRADIÇA FLASH XXL	C001	máx 8 mm	-	-	160	180	Classe 14		X			20
00599	COBERTURA DA DOBRADIÇA FLASH XXL	C001	-	-	-	-	-	-	X	X	X	X	20

## DOBRADIÇAS FLASH XLR

### Funções

Dobradiça de montagem por encaixe para portas, para aplicação em canal.  
Regulável em duas direções.

Ficha técnica online



### Características Técnicas

Dobradiça adequada para portas sujeitas ao uso frequente (categoria de uso 4\* - uso intensivo).

As placas de fixação com dimensão especial, inserível no canal e lateralmente na folha e marco já montado, garantem o suporte máximo no perfil.

O rolamento agulha localizado entre os dois corpos da dobradiça, aumenta a resistência à fadiga e desgaste da dobradiça (durabilidade passo 7\* - 200.000 ciclos de teste).

Regulagens em duas direções com a porta instalada:

- regulagem lateral ( $\pm 2$  mm) agindo nas buchas excêntricas da dobradiça folha através da chave especial cód. 03900

- regulagem de altura (-2/+4 mm) realizada através do bloco de elevação da folha para a dobradiça, para posicionar em correspondência com a dobradiça do lado da folha.

\* Em conformidade com o EN1935

### Materiais

Corpos em alumínio extrudado

Pino Ø10, rolamento agulha, placas de fixação e parafusos de fixação em aço inoxidável

Bloco de elevação em alumínio extrudado

Parafuso de regulagem de altura em aço inoxidável

Bucha excêntrica em resina acetálica

Tampas em poliamida

### Capacidades

120 Kg com 2 dobradiças

140 Kg com 3 dobradiças

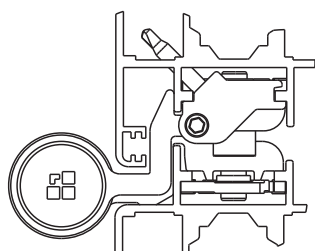
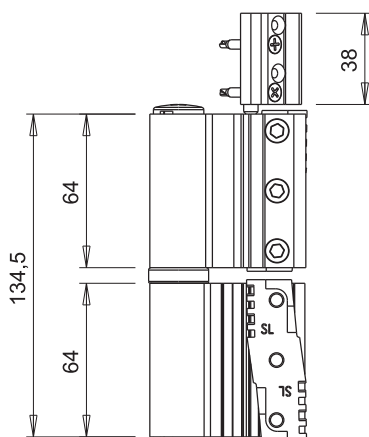

Regulagem lateral

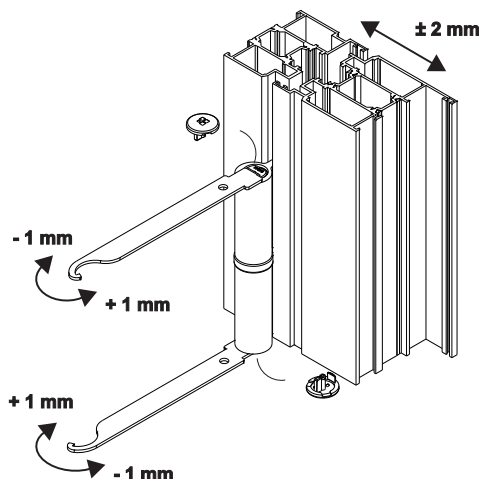

Regulagem em altura

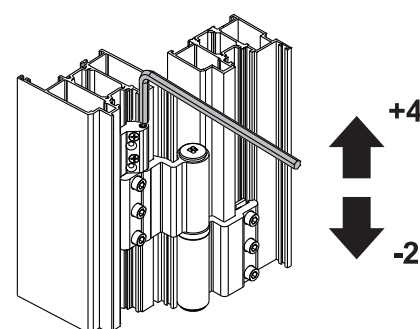

Seção 1

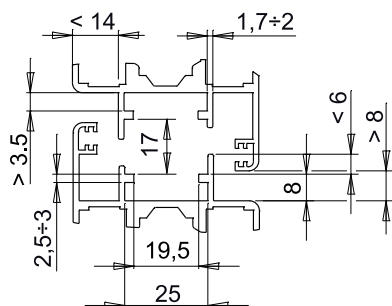

Seção 2

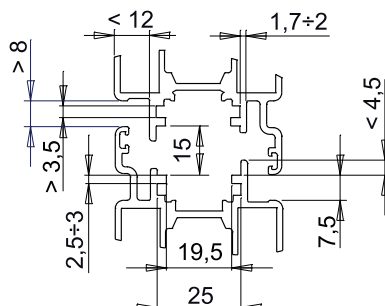

Seção 3

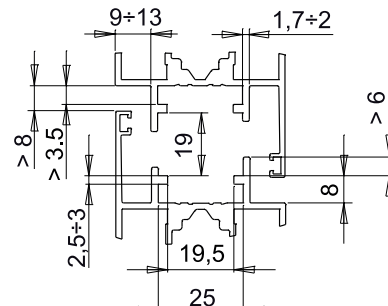

Seção 5

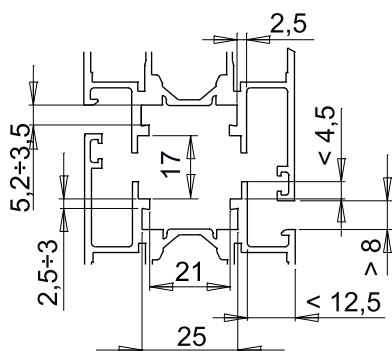

Seção 6

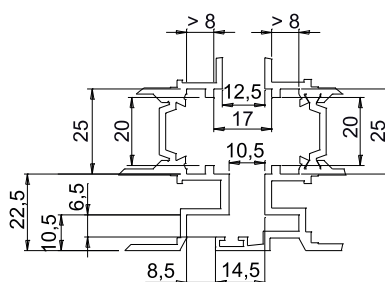

Código	Descrição	Seção aplicada de referência	Capacidade de 2 dobradiças [kg]	Capacidade de 3 dobradiças [kg]	Base Natural	Anodizado Elox	Pintado	Trend/Ouro Latão	Peças por embalagem
00925N	DOBRADIÇA FLASH XLR	seção 1	120	140	X	X	X		20
00926N	DOBRADIÇA FLASH XLR	seção 2	120	140	X	X	X		20
00927N	DOBRADIÇA FLASH XLR	seção 3	120	140	X	X	X		20
00929N	DOBRADIÇA FLASH XLR	seção 5	120	140	X	X	X		20
00930	DOBRADIÇA FLASH XLR	seção 6	120	140	X	X	X		20

# DOBRADIÇAS PARA PORTA DE ENCAIXE



## DOBRADIÇAS FLASH SLR

### Funções

Dobradiça de montagem por encaixe para portas, para aplicação em canal.  
Regulável em uma direção.

Ficha técnica online



### Características Técnicas

Dobradiça adequada para portas sujeitas ao uso frequente (categoria de uso 4\* - uso intensivo).

As placas de fixação com dimensão especial, inserível no canal e lateralmente na folha e marco já montado, garantem o suporte máximo no perfil.

Regulagem lateral ( $\pm 1$  mm) com porta instalada agindo na bucha excêntrica da dobradiça folha através da chave especial cód. 03900.

A pino inserível permite retirar o folha sem elevá-lo (por exemplo, instalações em condições de espaço reduzido).

\* Em conformidade com o EN1935

### Materiais

Corpos em alumínio extrudado

Pino Ø10, placas de fixação e parafusos de fixação em aço inoxidável

Bucha excêntrica e anilha em resina de acetal

Tampa em poliamida

### Capacidades

120 Kg com 2 dobradiças

140 Kg com 3 dobradiças

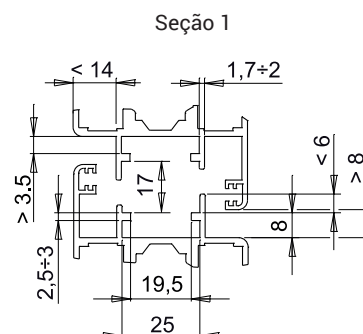
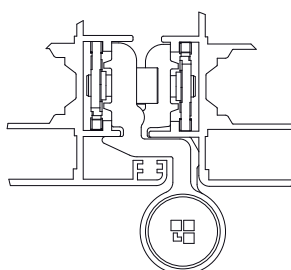
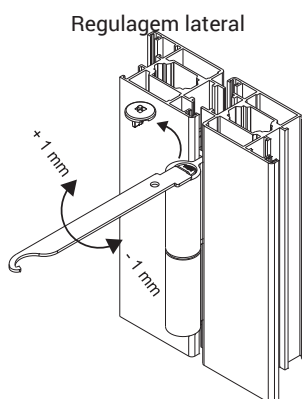
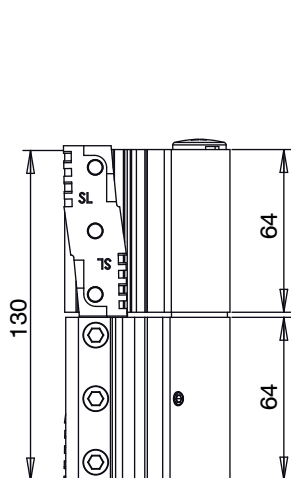

Código	Descrição	Seção aplicada de referência	Capacidade 2 dobradiças[kg]	Capacidade 3 dobradiças[kg]	Base Natural	Anodizado Elox	Pintado	Trend/Ouro Latão	Peças por embalagem
00940	DOBRADIÇA FLASH SLR	seção 1	120	140	X	X	X		20



## DOBRADIÇAS BRIDGE

### Funções

Dobradiça invertida de aplicação frontal, para janelas e portas leves realizadas com perfil com canal.

Ficha técnica online



### Características Técnicas

O pino completamente removível permite separar a folha do marco, sem desmontar a dobradiça do perfil.

O pino é mantido na posição dentro do corpo da dobradiça por um parafuso, acessado apenas com folha aberta.

A fixação da dobradiça ocorre através das placas para inserir dentro o tubo e/ou nas costas do perfil, fornecidos em conjunto com a dobradiça.

As usinagens no perfil são realizadas com o gabarito cód. 03218.

### Materiais

Corpos da dobradiça em alumínio extrudado  
pino, placas de fixação, parafusos e parafusos em aço inoxidável

Buchas em resina de acetal

### Componentes de fixação

2 Placas de ancoragem

6 Parafusos M5x10

1 Parafuso M5x6

### Capacidades

75 Kg com 2 dobradiças

85 Kg com 3 dobradiças

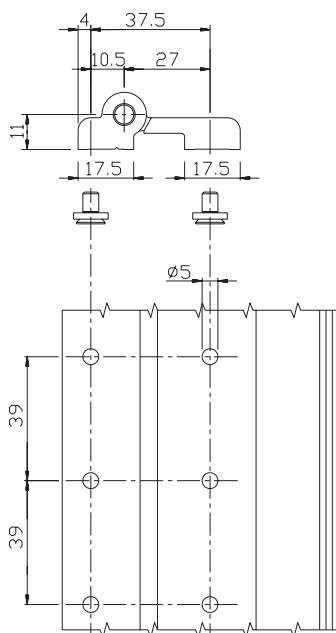
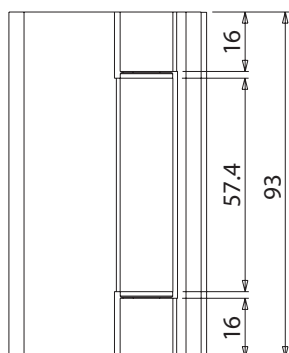

Gabarito de usinagem de perfil cód. 03218

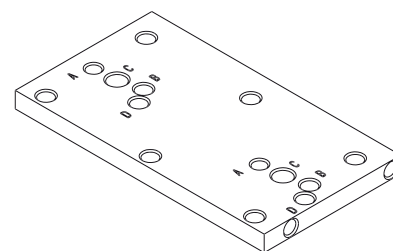

Código	Descrição	Observação	Base Natural	Anodizado Elox	Pintado	Trend/Ouro Laço	Pecas por embalagem
00112N	DOBRADIÇA BRIDGE COM APLICAÇÃO FRONTAL		X	X	X		20

## DOBRADIÇAS DOMINA CLASSIC

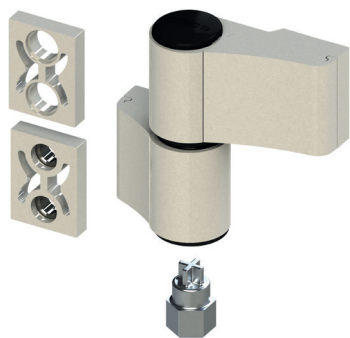

### Funções

Dobradiça de aplicação frontal na versão com 2 ou 3 abas para a realização de portas pesadas de alumínio.

Regulável em três direções.

Aplicada com o kit de contrafechos, com as buchas de expansão para perfis

Ficha técnica online



### Características Técnicas

Dobradiça adequada para portas sujeitas a uso frequente (categoria de uso 4\* - uso pesado) com elevada resistência a fadiga e desgaste (durabilidade passo 7\* - 200.000 ciclos de teste).

Solução ideal para a realização de portas de grandes dimensões, peso elevado e uso intenso.

Regulagem em três direções:

- ajuste micrométrico lateral ( $\pm 2,5$  mm) com porta instalada, agindo nos parafusos ajustáveis laterais localizados no cartucho da dobradiça folha

- ajuste micrométrico vertical (0÷4 mm) com porta instalada, agindo no parafuso no fundo da dobradiça marco, através do adaptador especial fornecido com o produto

- regulagem em pressão ( $\pm 0,5$  mm), posicionando a bucha excêntrica da dobradiça marco na posição escolhida.

Placa cobre parafuso fixada na dobradiça através de parafusos para retirar por dentro (para o bloqueio, utilizar o clipe de bloqueio cód. 05051), removível apenas com folha aberta (resistência anti-furto).

Combinável com o kit de contrafechos, com as buchas de expansão para perfis de uma câmara e com os parafusos de fixação direta M12 para perfis com corte térmico.

Usinagem no perfil de  $\varnothing 11$  mm (para todos os sistemas de fixação), realizada através de gabarito de furação cód. 03237 e 05052

Para aplicação nos perfis não coplanares, a dobradiça é equipada nos passos de calço para escolher dependendo do tipo de fixação no perfil:

- grades com buchas para centralização: para kit de contrafechos L[1367]Ce lâminas de expansão para perfil monocâmara

- grades sem buchas de centralização: para parafusos de fixação direto M12.

\* Em conformidade com o EN1935



Consultar o comerciante de referência pela disponibilidade do produto.

### Materiais

Corpos da dobradiça e placas de cobertura do parafuso em alumínio extrudado

Cartucho do pino em zamak acabamento GS Silver Plus (até 500 horas de resistência à corrosão)

Pino de  $\varnothing 11$  em aço inoxidável

Parafuso de regulagem lateral em aço com tratamento de alta resistência à corrosão

Cartucho excêntrico, anel de cobertura e parafuso de regulagem vertical em resina acetálica

Parafusos de fixação das placa cobre parafuso em aço zincado

Tampas de cobertura em poliamida

### Capacidades

Até 120 kg com duas dobradiças 2 abas

Até 140 kg com três dobradiças 2 abas

Até 160 kg com duas dobradiças 3 abas

Até 180 kg com três dobradiças 3 abas

Marcação CE em conformidade com o EN1935

# DOBRADIÇAS PARA PORTA DE MONTAGEM POR APLICAÇÃO FRONTAL

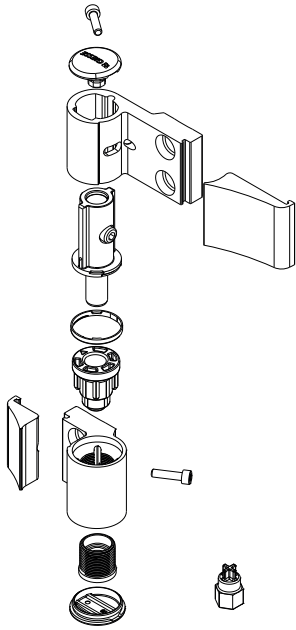

Usinagem no perfil (2 abas)

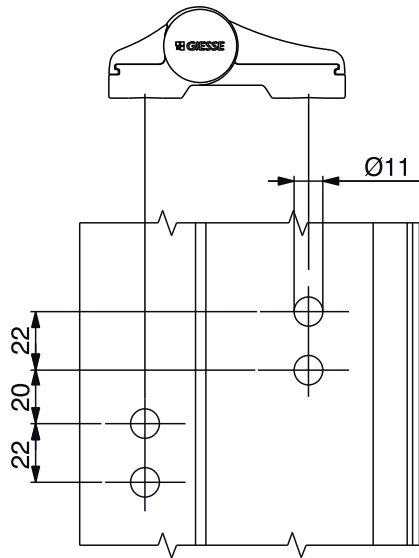

Usinagem no perfil (3 abas)

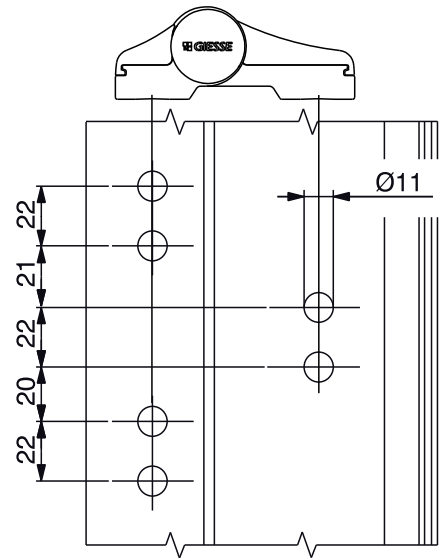

Regulagem lateral

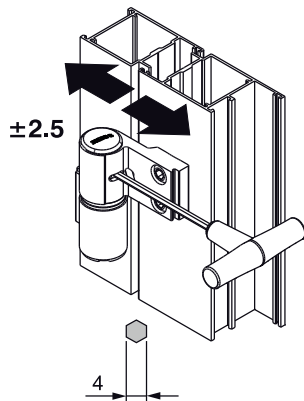

Regulagem em altura

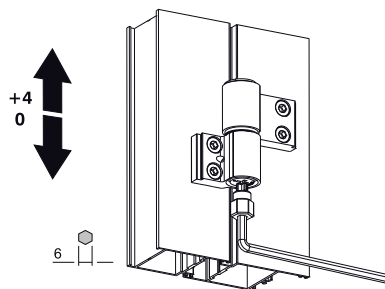

Regulagem em compressão

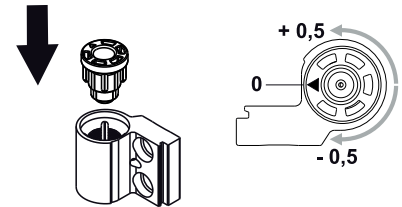

Grades com casquilho

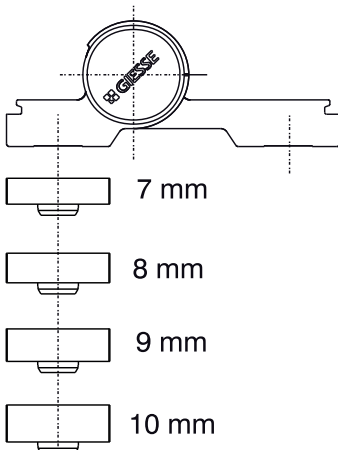

Grades sem casquilho

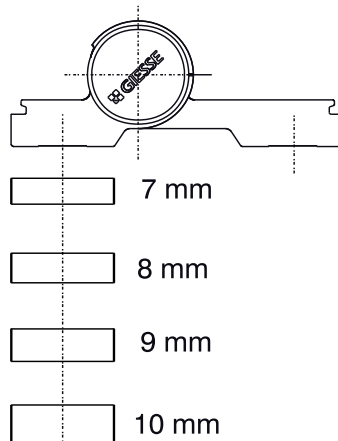

Utilização do clipe de bloqueio

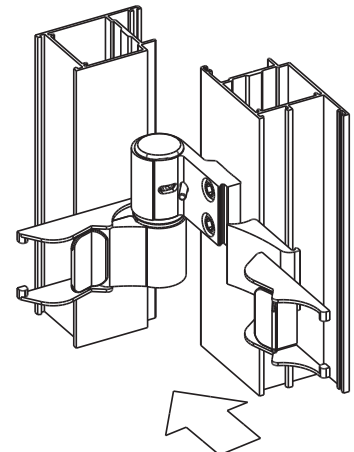

## DOBRADIÇAS PARA PORTA DE MONTAGEM POR APLICAÇÃO FRONTAL

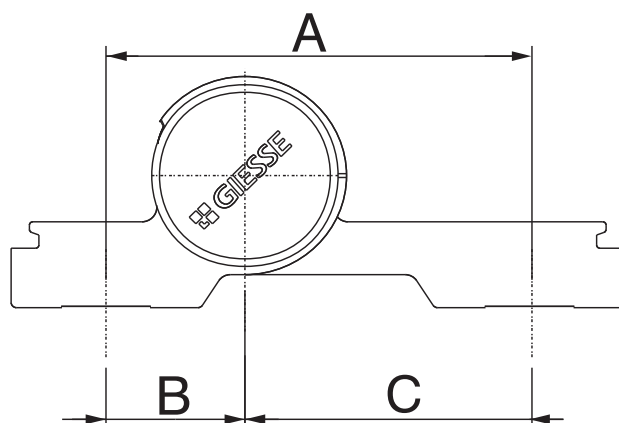

Código	Descrição	Versão	Entre-eixo A [mm]	B [mm]	C [mm]	Capacidade 2 dobradiças[kg]	Capacidade 3 dobradiças[kg]	Marcação CE	Base Natural	Anodizado Elox	Pintado	Trend/Ouro Latão	Peças por embalagem
06170	DOMINA CLASSIC	2 abas	62,5	20,5	42	120	140	Classe 13	X	X	X	X	10
06171	DOMINA CLASSIC	3 abas	62,5	20,5	42	160	180	Classe 14	X	X	X		10
06172	DOMINA CLASSIC	2 abas	70,5	20,5	50	100	120	Classe 12	X	X	X		10
06173	DOMINA CLASSIC	3 abas	70,5	20,5	50	120	140	Classe 13	X	X	X		10
06174	DOMINA CLASSIC	2 abas	78	20,5	57,5	100	120	Classe 12	X	X	X		10
06175	DOMINA CLASSIC	3 abas	78	20,5	57,5	120	140	Classe 13	X	X	X		10
06176	DOMINA CLASSIC	2 abas	84	42	42	100	120	Classe 12	X	X	X		10
06177	DOMINA CLASSIC	3 abas	84	42	42	120	140	Classe 13	X	X	X		10
06178	DOMINA CLASSIC	2 abas	92	42	50	80	100	Classe 11	X	X	X		10
06179	DOMINA CLASSIC	3 abas	92	42	50	100	120	Classe 12	X	X	X		10
06180	DOMINA CLASSIC	2 abas	99,5	42	57,5	80	100	Classe 11	X	X	X		10
06181	DOMINA CLASSIC	3 abas	99,5	42	57,5	100	120	Classe 12	X	X	X		10
06168	DOMINA CLASSIC INDUSTRIAL	2 abas	62,5	20,5	42	120	140	Classe 13	X	X	X		20
06169	DOMINA CLASSIC INDUSTRIAL	3 abas	62,5	20,5	42	160	180	Classe 14	X		X		20



## DOBRADIÇAS DOMINA HP

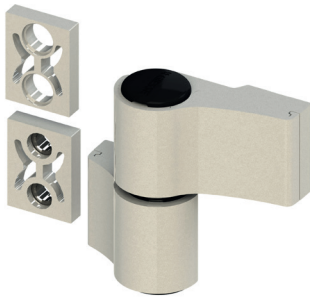

### Funções

Dobradiça de aplicação frontal na versão com 2 ou 3 abas (patente Giesse) para a realização de portas com cargas elevadas.

Regulável em três direções.

Aplicada com o kit de contrafechos, com as buchas de expansão para perfis

Ficha técnica online



### Características Técnicas

Dobradiça adequada para portas sujeitas ao uso frequente (categoria de uso 4\* - uso pesado) com elevada resistência à fadiga e desgaste (durabilidade grau 7\* - 200.000 ciclos de teste). Solução ideal para a realização de portas em grandes dimensões, peso elevado e uso intensivo.

Regulável em 3 direções com a porta instalada:

- regulagem micrométrica lateral ( $\pm 2,5$  mm) na porta instalada, agindo nos parafusos de regulagem lateral localizados no cartucho da dobradiça da porta. O parafuso de bloqueio localizado na dobradiça da porta, bloqueia o cartucho de regulagem lateral na posição pré-selecionada.

- regulagem micrométrica em pressão ( $\pm 0,5$  mm) agindo na manga da dobradiça da tela (chave de registro cód.05053). O parafuso de bloqueio localizado na dobradiça da tela, bloqueia a regulagem em pressão, deixando ativa a regulagem em altura.

- regulagem micrométrica vertical (0/+4 mm) agindo no parafuso localizado no fundo da dobradiça. A inserção da tampa inferior garante a manutenção da regulagem em altura.

As partes internas da dobradiça estão completamente pré-montadas em dois grupos:

- o cartucho do pino para a regulagem lateral
  - o cartucho com casquilho de impulso para a regulagem de altura e pressão
- Placas de cobertura do parafuso fixadas na dobradiça através de parafusos para puxar no interior, removíveis apenas com FOLHA aberto (resistência ao arrombamento).

Combinável com o kit de contrafechos, com as buchas de expansão para perfis de uma câmara e com os parafusos de fixação direta M12 para perfis com corte térmico.

Usinagens no perfil de  $\varnothing 11$  mm (para todos os sistemas de fixação), realizado através gabaritos de perfuração cód. 03237, 05052 e 03286 (para entre-eixos 55,5).

Para aplicações nos perfis não complanares, a dobradiça é equipada nos degraus de espessoramento, para seleccionar em função do tipo de fixação no perfil:

- grades com buchas para centralização: para kit de contrafechos L[1367]Ce lâminas de expansão para perfil monocâmara

- grades sem buchas de centralização: para parafusos de fixação direto M12.

\* Em conformidade com o EN1935

### Materiais

Corpos da dobradiça e placas de cobertura do parafuso em alumínio extrudado

Cartucho de perno e cartucho com casquilho em zamak com acabamento GS Silver Plus (até 500 horas de resistência à corrosão)

Pino  $\varnothing 12$  em aço inoxidável

Parafuso de regulagem lateral em aço com tratamento de alta resistência à corrosão

Bucha de impulso em resina de acetato

Grade de bloqueio e parafuso de regulagem vertical em aço inoxidável

Parafusos de fixação da placa de cobertura do parafuso em aço galvanizado

Tampas de cobertura em poliamida

### Capacidades

Até 160 kg com duas dobradiças de 2 asas

Até 180 kg com três dobradiças de 2 asas

Até 180 kg com duas dobradiças de 3 asas

Até 200 kg com três dobradiças de 3 asas

Marcação CE em conformidade com o EN1935

# DOBRADIÇAS PARA PORTA DE MONTAGEM POR APLICAÇÃO FRONTAL

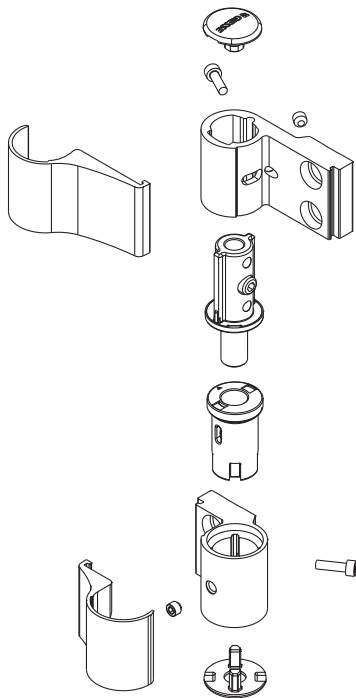

Usinagens no perfil por dobradiça com duas asas

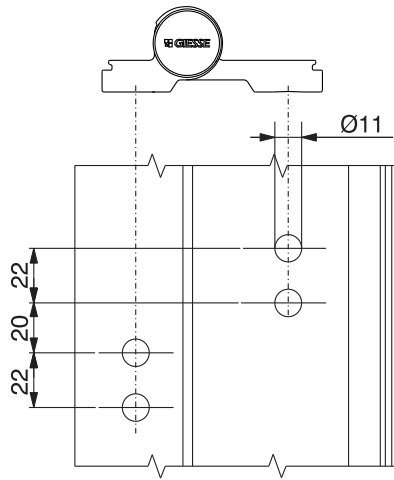

Usinagens no perfil por dobradiça com três abas

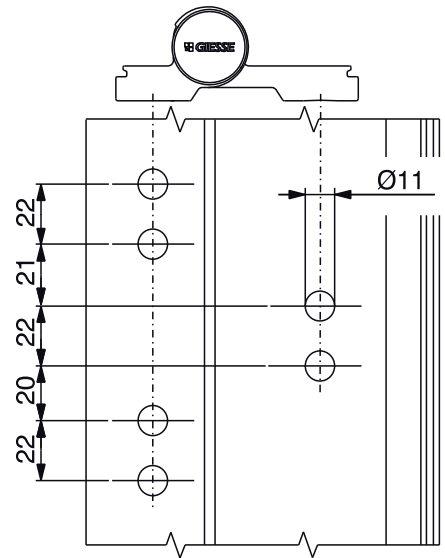

Regulagem em altura

Regulagem lateral

Regulagem em compressão

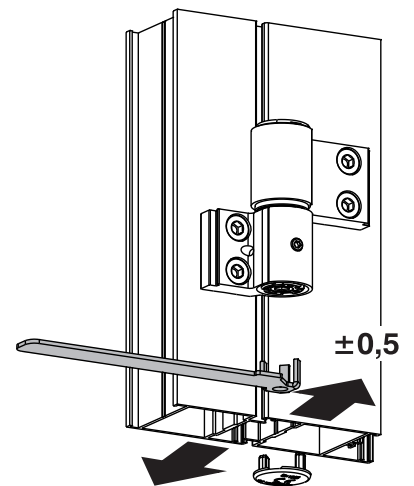
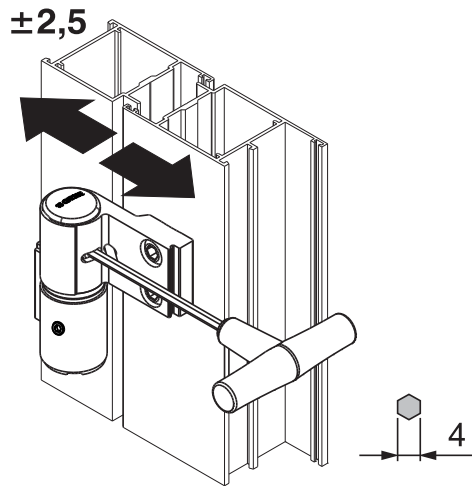
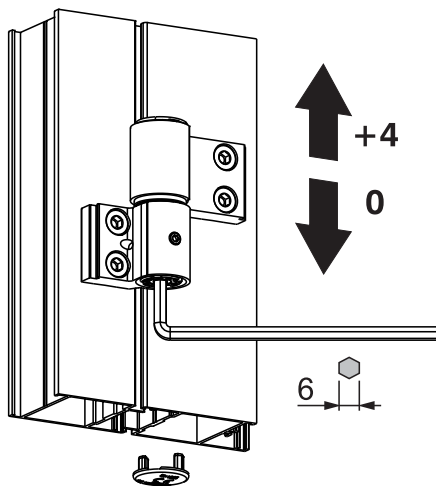

Grades com casquilho

Grades sem casquilho

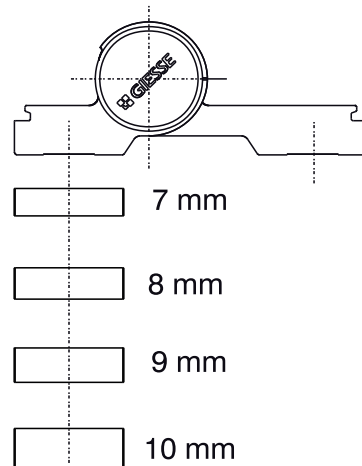
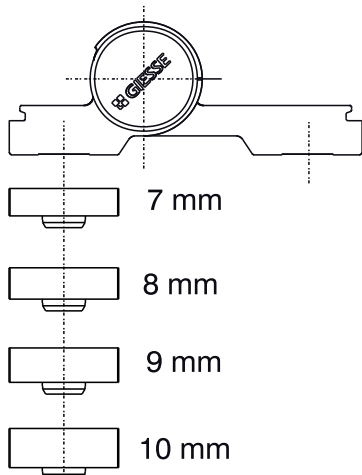

# DOBRADIÇAS PARA PORTA DE MONTAGEM POR APLICAÇÃO FRONTAL

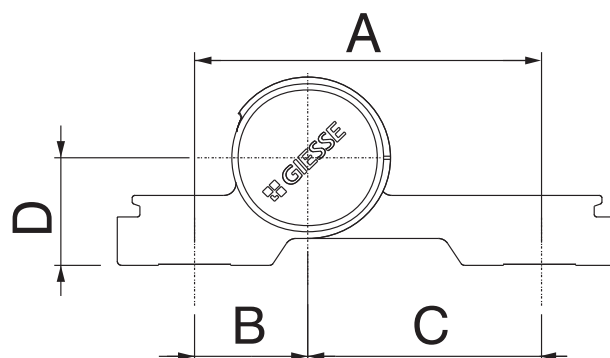

Código	Descrição	Versão	Entre-eixo A [mm]	B [mm]	C [mm]	Calço D [mm]	Capacidade 2 dobradiças[kg]	Capacidade 3 dobradiças[kg]	Marcação CE	Base Natural	Anodizado Elox	Pintado	Trend/Ouro Latão	Peças por embalagem
05158V	DOMINA HP	2 abas	55,5	13,5	42		120	140	Classe 12	X	X	X		10
05159V	DOMINA HP	2 abas	55,5	13,5	42	28	120	140	Classe 12	X	X	X		10
05160V	DOMINA HP	2 abas	62,5	20,5	42		160	180	Classe 14	X	X	X	X	10
05161V	DOMINA HP	3 abas	62,5	20,5	42		180	200	Classe 14	X	X	X	X	10
05162V	DOMINA HP	2 abas	70,5	20,5	50		120	140	Classe 13	X	X	X	X	10
05163V	DOMINA HP	3 abas	70,5	20,5	50		140	160	Classe 12		X	X	X	10
05164V	DOMINA HP	2 abas	78	20,5	57,5		120	140	Classe 13	X	X	X	X	10
05165V	DOMINA HP	3 abas	78	20,5	57,5		140	160	Classe 12		X	X	X	10
05166V	DOMINA HP	2 abas	84	42	42		120	140	Classe 13	X	X	X	X	10
05167V	DOMINA HP	3 abas	84	42	42		140	160	Classe 12	X	X	X	X	10
05168V	DOMINA HP	2 abas	92	42	50		100	120	Classe 12	X	X	X	X	10
05169V	DOMINA HP	3 abas	92	42	50		120	140	Classe 12		X	X	X	10
05170V	DOMINA HP	2 abas	99,5	42	57,5		100	120	Classe 12	X	X	X		10
05171V	DOMINA HP	3 abas	99,5	42	57,5		120	140	Classe 12	X	X	X		10
05172V	DOMINA HP	2 abas	62,5	20,5	42	36	160	180	Classe 13	X	X	X		10
05174V	DOMINA HP	2 abas	62,5	20,5	42	27	160	180	Classe 13	X	X	X		10
05175V	DOMINA HP	3 abas	62,5	20,5	42	27	180	200	Classe 14	X	X	X		10
05176V	DOMINA HP	2 abas	62,5	20,5	42	28	160	180	Classe 13	X	X	X		10
05178V	DOMINA HP	2 abas	62,5	20,5	42	30	160	180	Classe 13	X	X	X		10
05179V	DOMINA HP	3 abas	62,5	20,5	42	30	180	200	Classe 14	X	X	X		10



## DOBRADIÇAS DOMINA HP ÂNGULO

### Funções

Dobradiça com ângulo de aplicação frontal na versão com 2 abas para a realização de portas pesadas de alumínio.  
Regulável em três direções.  
Combinável com o kit de contrafechos, com as buchas de expansão para perfis de uma câmara e com o parafuso de fixação direta M12 para perfis de corte térmico (apenas para o lado da folha).

Ficha técnica online



### Características Técnicas

Dobradiça adequada para portas sujeitas ao uso frequente (categoria de uso 4\* - uso pesado) com elevada resistência à fadiga e desgaste (durabilidade grau 7\* - 200.000 ciclos de teste). Solução ideal para a realização de portas em grandes dimensões, peso elevado e uso intensivo.

Regulável em 3 direções com a porta instalada:

- ajuste micrométrico lateral ( $\pm 2,5$  mm) com porta instalada, agindo nos parafusos ajustáveis laterais localizados no cartucho da dobradiça folha. O parafuso de bloqueio, localizado na dobradiça folha, bloqueia o cartucho de regulagem lateral na posição pré-escolhida.
- ajuste micrométrico em pressão ( $\pm 0,5$  mm), agindo na bucha da dobradiça marco (chave de registro cód.05053). A tampa especial bloqueia a regulagem de pressão deixando o acesso da regulagem de altura.
- ajuste micrométrico vertical (0/+4 mm) agindo no parafuso localizado no fundo da dobradiça marco

A dobradiça lateral do marco tem buchas de centralização.

As partes internas da dobradiça estão completamente pré-montadas em dois grupos:

- o cartucho do pino para regulagem lateral
- o cartucho com bucha agulha para a regulagem de altura e pressão

A placa cobre parafuso da dobradiça marco não pode ser removida pelo exterior e a placa cobre parafuso da dobradiça folha é fixada através de parafusos de pressão por dentro, também removível sozinho com folha aberta (resistência ao arrombamento).

A dobradiça é combinável com o kit de contrafechos, com as buchas de expansão para perfis de uma câmara e com os parafusos de fixação direta M12 para perfis com corte térmico.

Usinagem no perfil de  $\varnothing 11$  mm (para todos os sistemas de fixação), realizada através de gabarito de furação cód. 05050.

Junto com a dobradiça são fornecidos dois parafusos M8 de comprimento diferente que substituem aqueles fornecidos no kit de fixação escolhido para o lado do marco.

O clipe de bloqueio cód. 05051 facilita a fixação das placas cobre parafuso da dobradiça.

\* Em conformidade com o EN1935

### Materiais

Corpos da dobradiça e placas de cobertura do parafuso em alumínio extrudado  
Cartucho do pino e cartucho com bucha excêntrica em zamak; acabamento GS Silver Plus (até 500 horas de resistência à corrosão)  
Pino  $\varnothing 12$  em aço inoxidável  
Parafuso de regulagem lateral em aço com tratamento de alta resistência à corrosão  
Bucha de centralização em aço zincado  
Bucha de impulso em resina de acetato  
Parafuso de bloqueio e parafuso de regulagem vertical em aço inoxidável  
Tampas de cobertura em poliamida  
Parafusos de fixação da placa de cobertura do parafuso em aço galvanizado

### Capacidades

120 kg com duas dobradiças  
140 kg com três dobradiças

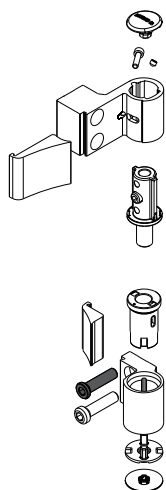

Usinagens no perfil

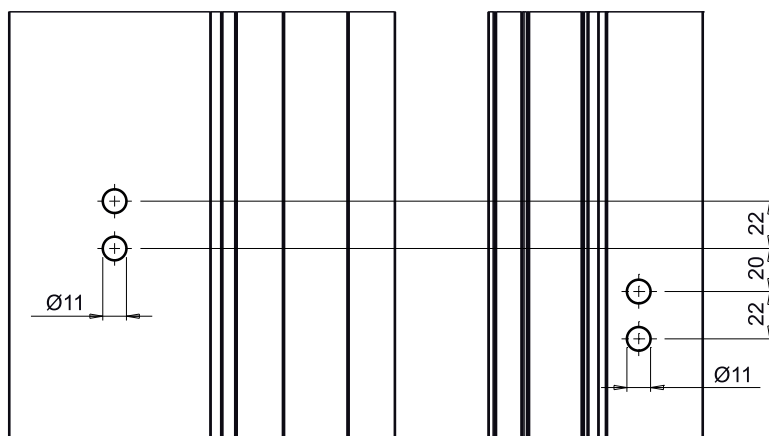

# DOBRADIÇAS PARA PORTA DE MONTAGEM POR APLICAÇÃO FRONTAL

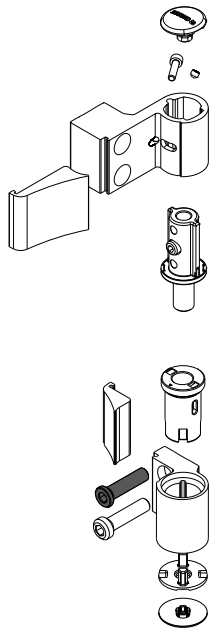

Usinagens no perfil

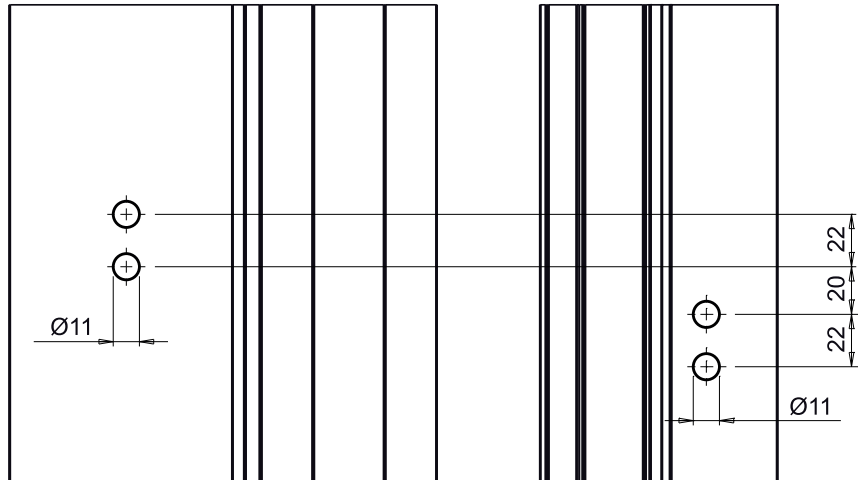

Regulagem lateral

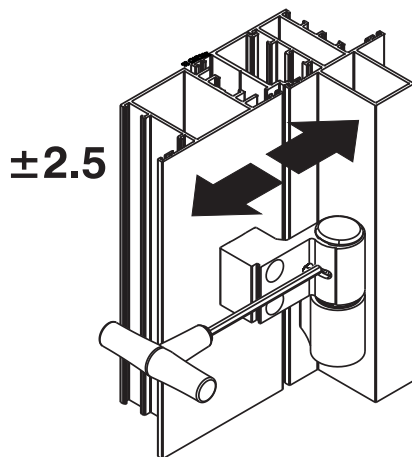

Regulagem em altura

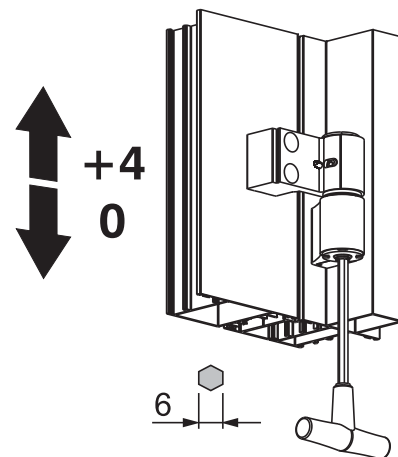

Regulagem em compressão

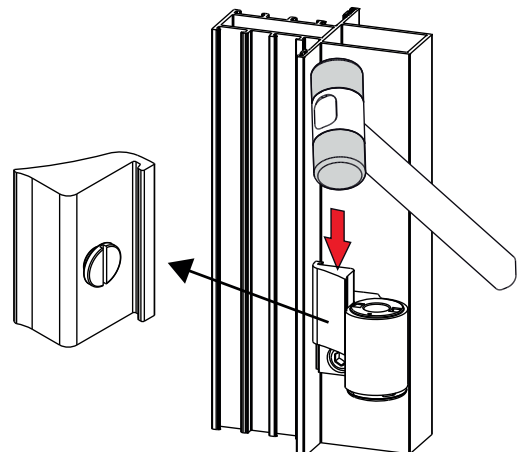
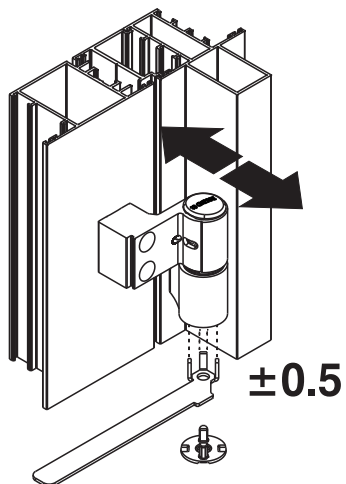

## DOBRADIÇAS PARA PORTA DE MONTAGEM POR APLICAÇÃO FRONTAL

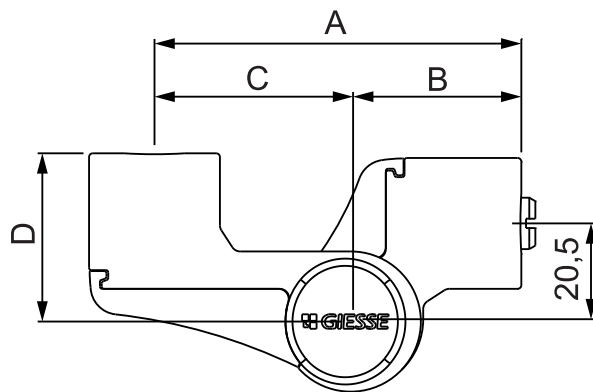

Código	Descrição	Versão	Entre-eixo A [mm]	B [mm]	C [mm]	Calço D [mm]	capacidade de carga 2 dobradiças [kg]	capacidade de carga 3 dobradiças [kg]	Marcação CE	Base Natural	Anodizado Elox	Pintado	Trend/Outro Latão	Peças por embalagem
05180N	DOMINA HP ÂNGULO	2 abas	62,5	20,5	42		120	140	Classe 13	X	X	X		10
05182N	DOMINA HP ÂNGULO	2 abas	78,5	36,5	42	36	120	140	Classe 13		X	X		10



## DOBRADIÇAS DOMINA HP COVER

### Funções

Dobradiça de aplicação frontal na versão com 2 ou 3 abas (patente Giesse) para a realização de portas com cargas elevadas.  
Regulável em três direções.  
Para utilizar nas tampas envernizadas compradas separadamente.  
Aplicada com o kit de contrafechos, com as buchas de expansão para perfis

Ficha técnica online



### Características Técnicas

Dobradiça adequada para portas sujeitas ao uso frequente (categoria de uso 4\* - uso pesado) com elevada resistência à fadiga e desgaste (durabilidade grau 7\* - 200.000 ciclos de teste). Solução ideal para a realização de portas em grandes dimensões, peso elevado e uso intensivo.

Regulável em 3 direções com a porta instalada:

- regulagem micrométrica lateral ( $\pm 2,5$  mm) na porta instalada, agindo nos parafusos de regulagem lateral localizados no cartucho da dobradiça da porta. O parafuso de bloqueio localizado na dobradiça da porta, bloqueia o cartucho de regulagem lateral na posição pré-selecionada.

- ajuste micrométrico em pressão ( $\pm 0,5$  mm), agindo na bucha da dobradiça marco (chave de registro cód.05053). O parafuso de bloqueio, localizado na dobradiça marco, bloqueia a regulagem de pressão deixando o acesso para a regulagem de altura.

- ajuste micrométrico vertical (0/+4 mm) agindo no parafuso localizado no fundo da dobradiça marco. A inserção da tampa inferior garante a manutenção da regulagem de altura.

As partes internas da dobradiça estão completamente pré-montadas em dois grupos:

- o cartucho do pino para a regulagem lateral
  - o cartucho com casquilho de impulso para a regulagem de altura e pressão
- Combinável com o kit de contrafechos, com as buchas de expansão para perfis de uma câmara e com os parafusos de fixação direta M12 para perfis com corte térmico. Usinagem no perfil de  $\varnothing 11$  mm (para todos os sistemas de fixação), realizada através de gabarito de furação cód. 03237 e 05052.

A dobradiça não dispõe de placas cobre parafuso e é equipada nas tampas envernizadas (compradas separadamente), fixadas na dobradiça através de parafusos de pressão pelo interior, removível apenas com folha aberta (resistência ao arrombamento).

Para aplicação nos perfis não coplanares, a dobradiça é equipada nos passos de calço para escolher dependendo do tipo de fixação no perfil:

- grades com buchas para centralização: para kit de contrafechos L[1367]Ce lâminas de expansão para perfil monocâmara
- grades sem buchas de centralização: para parafusos de fixação direto M12. e a relativa cobertura em alumínio extrudado que, junto com a tampa, permite cobrir totalmente a dobradiça.

\* Em conformidade com o EN1935

### Materiais

#### Dobradiça

Corpo da dobradiça em alumínio extrudado anodizado preto

Cartucho de perno e cartucho com casquilho em zamak com acabamento GS Silver Plus (até 500 horas de resistência à corrosão)

Pino  $\varnothing 12$  em aço inoxidável

Parafuso de regulagem lateral em aço com tratamento de alta resistência à corrosão

Bucha de impulso em resina de acetal

Grade de bloqueio e parafuso de regulagem vertical em aço inoxidável

Parafusos de fixação da placa de cobertura do parafuso em aço galvanizado

Tampas de cobertura em poliamida

#### Cobertura

Cobertura da dobradiça em zamak

Tampa de passo de espessamento em alumínio extrudado

Parafusos de fixação da tampa em aço zincado

### Capacidades

Até 160 kg com duas dobradiças de 2 asas

Até 180 kg com três dobradiças de 2 asas

Até 180 kg com duas dobradiças de 3 asas

Até 200 kg com três dobradiças de 3 asas

Marcação CE em conformidade com o EN1935

# DOBRADIÇAS PARA PORTA DE MONTAGEM POR APLICAÇÃO FRONTAL

Usinagem nos perfis de dobradiça 2 abas

Usinagem nos perfis de dobradiça 3 abas

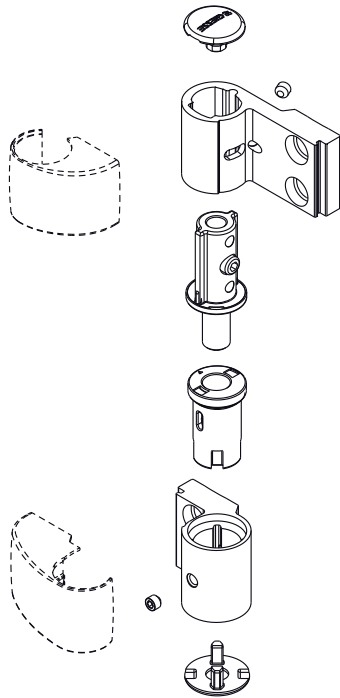

Regulagem em altura

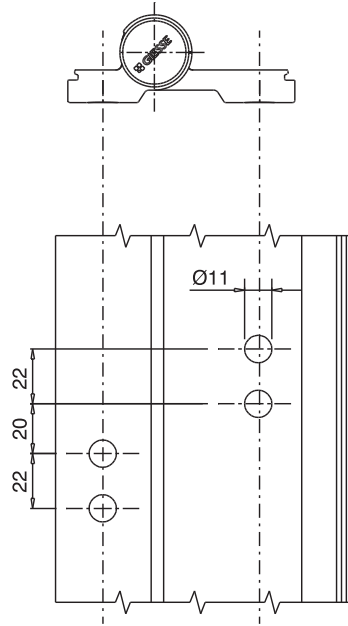

Regulagem lateral

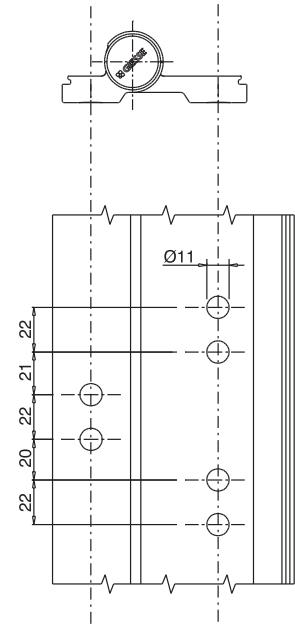

Regulagem em compressão

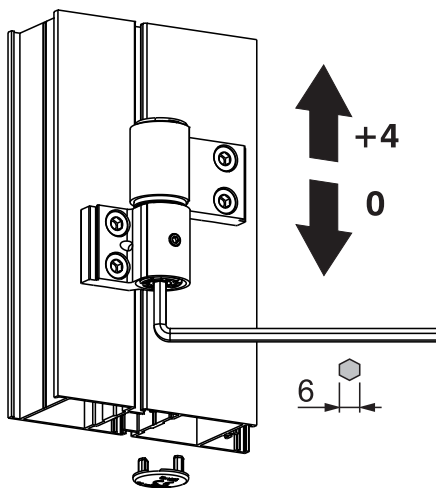

Grades com casquilho

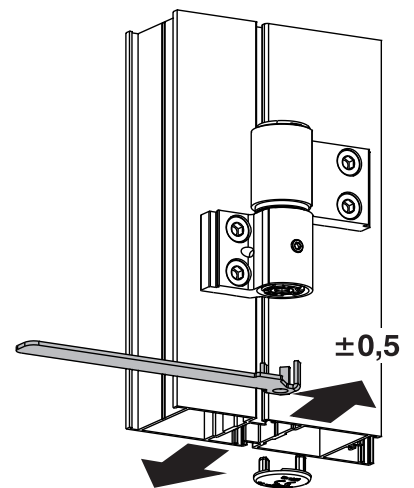
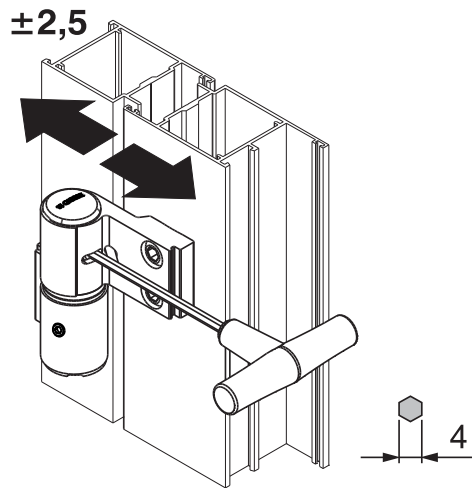

Grades sem casquilho

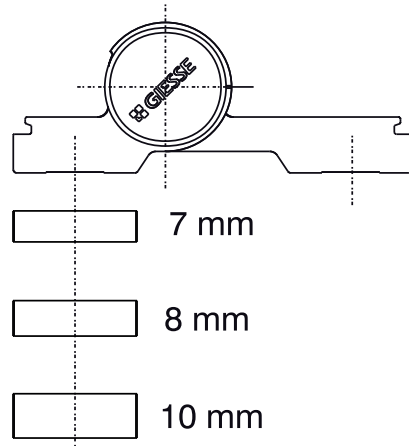
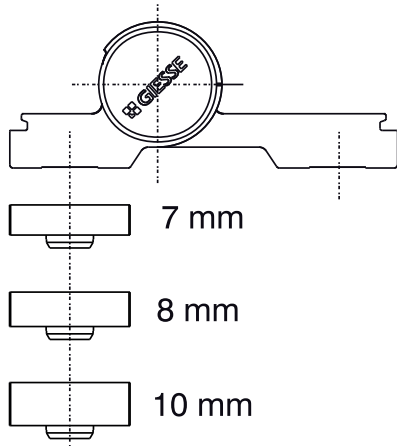



## DOBRADIÇAS PARA PORTA DE MONTAGEM POR APLICAÇÃO FRONTAL

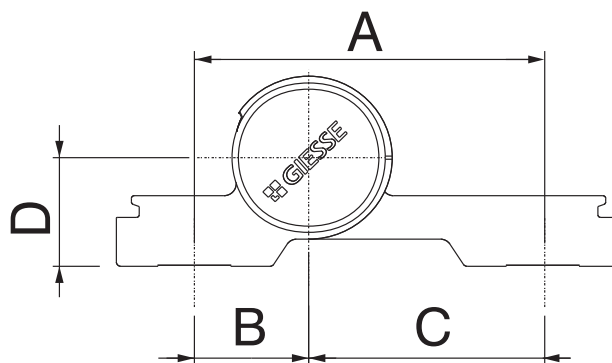

Código	Descrição	Código COVER	Versão	Entre-eixo A [mm]	B [mm]	C [mm]	Calço D [mm]	Capacidade 2 dobradiças[kg]	Capacidade 3 dobradiças[kg]	Marcação CE	Base Natural	Anodizado Elox	Pintado	Trend/Ouro Latão	Peças por embalagem
05120V	DOMINA HP COVER	06120N	2 abas	62,5	20,5	42		160	180	Classe 14		X			10
05121V	DOMINA HP COVER	06121N	3 abas	62,5	20,5	42		180	200	Classe 14		X			10
05122V	DOMINA HP COVER	06122N	2 abas	70,5	20,5	50		120	140	Classe 13		X			10
05125V	DOMINA HP COVER	06125N	3 abas	78	20,5	57,5		140	160	Classe 12		X			10
05132V	DOMINA HP COVER	06132N	2 abas	62,5	20,5	42	36	160	180	Classe 13		X			10
05134V	DOMINA HP COVER	06134N	2 abas	62,5	20,5	42	27	160	180	Classe 13		X			10
05135V	DOMINA HP COVER	06135N	3 abas	62,5	20,5	42	27	180	200	Classe 14		X			10
05136V	DOMINA HP COVER	06136N	2 abas	62,5	20,5	42	28	160	180	Classe 13		X			10
05137V	DOMINA HP COVER	06137N	3 abas	62,5	20,5	42	28	180	200	Classe 14		X			10

# DOBRADIÇAS PARA PORTA DE MONTAGEM POR APLICAÇÃO FRONTAL

## PASSO DOMINA

### Funções

Passos para utilizar nas dobradiças DOMINA HP, DOMINA HP COVER e DOMINA CLASSIC para aplicação em perfis não coplanares.

Ficha técnica online

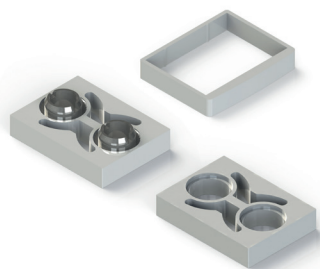

### Características Técnicas

Passos de altura 7, 8, 9, 10 e 12 mm para utilizar nas dobradiças da família DOMINA HP, DOMINA HP COVER e DOMINA CLASSIC versão coplanar, para compensar o passo do perfil.

Compatível com distâncias a partir de 62,5 mm.

Disponível em duas versões:

- com bucha de centralização para equipar no kit de contrafechos e nas buchas de expansão para perfis monocâmara
- sem buchas de centralização para equipar no parafuso de fixação direta M12 para perfil de corte térmico

O passo, quando equipado com a dobradiça versão Cover, é concluído com a cobertura do passo.

### Materiais

Passo em alumínio extrudado

Bucha de centralização em aço zincado de corpos da dobradiça e placa cobre parafuso em alumínio extrudado

Carter de cobertura em alumínio extrudado

Passo com bucha

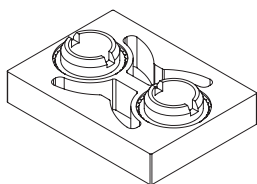

Passo sem bucha

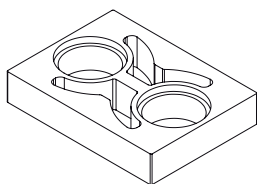

Tampa para passo

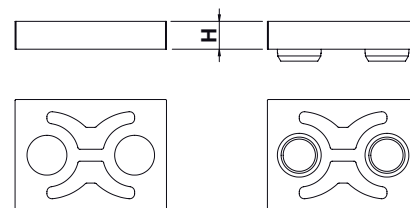
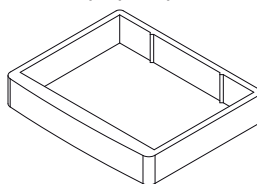

Código	Descrição	H [mm]	Dobradiça HP	Dobradiça COVER	Dobradiça CLASSIC	Fixação com parafuso M12	Fixação com Contrafecho	Fixação com Buchas de expansão	Base Natural	Anodizado Elox	Pintado	Trend/Ouro Latão	Peças por embalagem
05095	PASSO 7 SEM BUCHA	7	x	x	x	x			X	X	X		10
05096	PASSO 8 SEM BUCHA	8	x	x	x	x			X	X	X		10
05097	PASSO 10 SEM BUCHA	10	x	x	x	x			X	X	X		10
05098	PASSO 9 SEM BUCHA	9	x		x	x			X	X	X		10
05195	PASSO 7 COM BUCHA	7	x	x	x		x	x	X	X	X	X	10
05196	PASSO 8 COM BUCHA	8	x	x	x		x	x	X	X	X	X	10
05197	PASSO 10 COM BUCHA	10	x	x	x		x	x	X	X	X	X	10
05198	PASSO 9 COM BUCHA	9	x	x	x		x	x	X	X	X	X	10
05199	PASSO 12 COM BUCHA	12	x				x	x	X		X		10
06195N	COBERTURA PASSO TAMPA	7		x							X		10
06196N	COBERTURA PASSO TAMPA	8		x							X		10

## KIT FIXAÇÃO

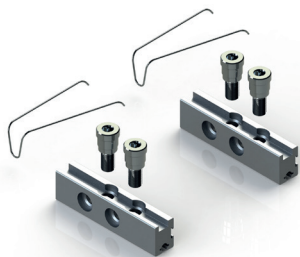

### Funções

Bucha de fixações de encaixe no interior da tubularidade do perfil para a fixação das dobradiças Domina HP, Domina HP Cover e Domina Classic.

Ficha técnica online



### Características Técnicas

Disponível na versão para dobradiças de 2 asas e 3 asas com planar e com grade, o kit é composto de:

- duas placas de fixação em alumínio extrudado 15x20 mm utilizável em ambos os lados para favorecer o maior número de aplicações

- mola de suporte

- parafuso de fixação M8x28 com cabeçote especial da chave hexagonal

A aplicação da dobradiça através de contrafechos precisa de uma usinagem no perfil de Ø11 mm executado através dos gabaritos de perfuração cód.

03237, 05052, 03286 (específica para os entre-eixos 55,5) e 05050 (específica para dobradiças com ângulo).

A placa de fixação do lado da tela da versão 3 asas tem um comprimento maior em relação àquele fornecido na versão de 2 asas para a fixação das dobradiças da tela na mesma placa.

### Materiais

Placas de fixação em alumínio extrudado

Mola de suporte em aço para molas

Parafusos de fixação em aço galvanizado

Versões com duas asas

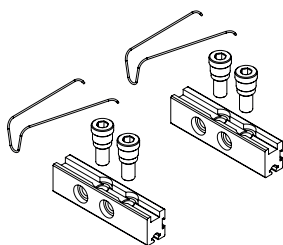

Versões com três asas

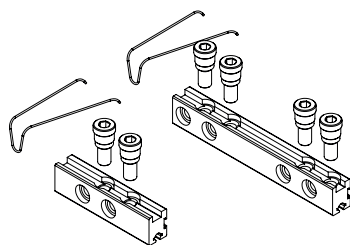

Aplicação em perfil

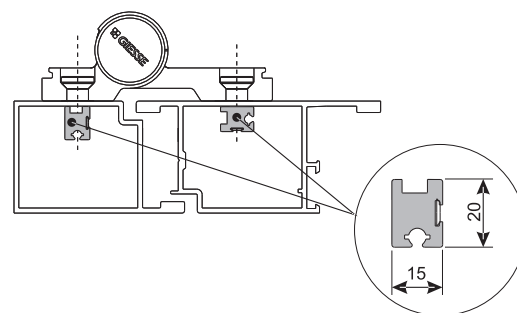

Código	Descrição	Versão	Base Natural	Anodizado Elox	Pintado	Trend/Ouro Latão	Pecas por embalagem
0520001	KIT FIXAÇÃO	por dobradiças de 2 asas	X				10
0520101	KIT FIXAÇÃO	por dobradiças de 3 asas	X				10
0520201	KIT FIXAÇÃO	por dobradiças de 2 asas com degrau	X				10
0520301	KIT FIXAÇÃO	por dobradiças de 3 asas com degrau	X				10

# DOBRADIÇAS PARA PORTA DE MONTAGEM POR APLICAÇÃO FRONTAL

## PARAFUSOS DE FIXAÇÃO DIRETA

### Funções

Parafuso M12 para a fixação direta das dobradiças DOMINA HP, DOMINA HP COVER e DOMINA CLASSIC aos perfis de corte térmico.

Ficha técnica online



### Características Técnicas

O parafuso de fixação direta M12 permite a fixação das dobradiças DOMINA HP, DOMINA HP COVER e DOMINA CLASSIC aos perfis do tipo corte térmico sem auxílio de contrafechos dentro do tubo (\*).

Disponível em quatro comprimentos diferentes:

L = 55 mm

L = 65 mm

L = 75 mm

L = 90 mm

A aplicação das dobradiças através do parafuso de fixação direta precisa de uma usinagem no perfil de Ø11 mm realizado através dos gabaritos de furação cód. 03237, 05052 e 05050 (específica para dobradiças de ângulo).

(\* Com exceção da dobradiça de distância 55,5 Domina HP e Domina HP Cover

### Materiais

Parafuso de fixação em aço zincado

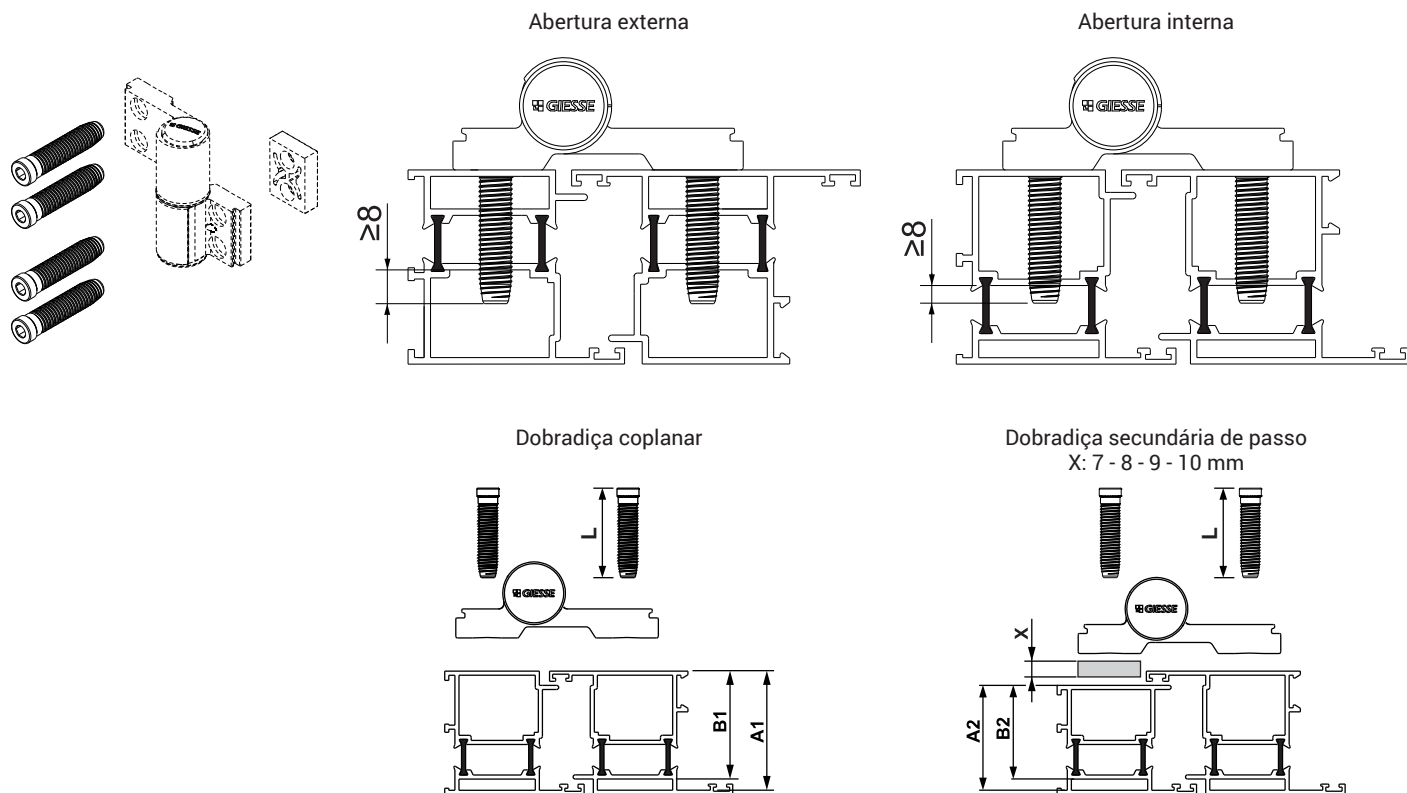

Código	Descrição	L [mm]	A1 [mm]	B1 [mm]	A2 [mm]	B2 [mm]	Base Natural	Anodizado Elox	Pintado	Trend/Ouro Latão	Peças por embalagem
05300	PARAFUSO DE FIXAÇÃO DIRETA M12x55	55	≥ 42	≤ 34	≥ 42-X	≤ 34-X	X				20
05301	PARAFUSO DE FIXAÇÃO DIRETA M12x65	65	≥ 52	≤ 44	≥ 52-X	≤ 44-X	X				20
05302	PARAFUSO DE FIXAÇÃO DIRETA M12x75	75	≥ 62	≤ 54	≥ 62-X	≤ 54-X	X				20
05303	PARAFUSOS DE FIXAÇÃO DIRETA M12x90	90	≥ 77	≤ 69	≥ 77-X	≤ 69-X	X				20

## BUCHAS DE FIXAÇÃO



### Funções

Buchas de expansão para a fixação rápida das dobradiças DOMINA HP, DOMINA HP COVER e DOMINA CLASSIC aos perfis tipo monocâmara.

Ficha técnica online



### Características Técnicas

Sistema de fixação para dobradiça Domina HP, HP Cover e Domina Classic composto de bucha, bucha de expansão especial para posicionar em correspondência aos furos no corpo da dobradiça e parafusos M8 com cabeça especial de chave hexagonal (\*).

A aplicação das buchas precisa de uma usinagem no perfil de Ø11 mm realizada através dos gabaritos de furação cód. 03237, 05052 e 05050 adequados (específicos para dobradiças de ângulo).

(\*) Com exceção da dobradiça HP, HP Cover e Classic distância 55,5.

### Materiais

Bucha e parafuso de cabeça especial em aço zincado

Bucha de expansão em zamak

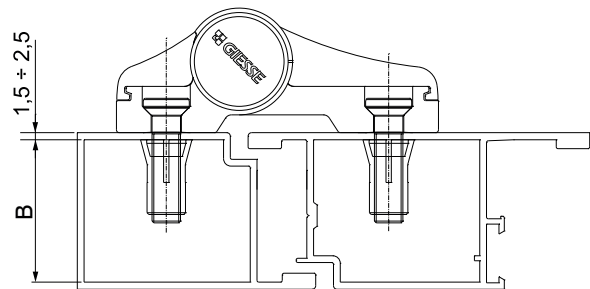
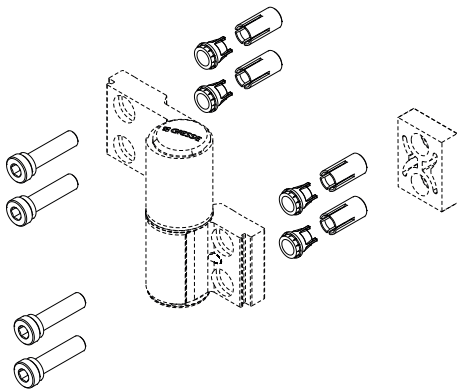

Código	Descrição	B [mm]	Base Natural	Anodizado Elox	Pintado	Trend/Ouro Latão	Peças por embalagem
0520401	BUCHA DE EXPANSÃO DE PERFIL MONOCÂMERA PARA DOMINA HP, DOMINA HP COVER E DOMINA CLASSIC COPLANAR/INTEGRAL	≥ 30	X				20
0520501	BUCHA DE EXPANSÃO DE PERFIL MONOCÂMERA PARA DOMINA HP, DOMINA HP COVER E DOMINA CLASSIC COM PASSO FORNECIDO	≥ 30	X				20

# DOBRADIÇAS PARA PORTA DE MONTAGEM POR APLICAÇÃO FRONTAL

## BUCHAS DISTANCIADORAS ESPAÇADORES DE PERFIS TT



### Funções

Distanciadores telescópicos para a aplicação das dobradiças DOMINA HP, DOMINA HP COVER e DOMINA CLASSIC junto com o kit de contrafechos para a fixação nos perfis de corte térmico com abertura externa.

Ficha técnica online



### Características Técnicas

Para a aplicação dos distanciadores, é necessário que os furos na parte externa do perfil sejam colocados de Ø11 mm a Ø15 mm através da broca cód. 03238. Junto com alguns distanciadores são fornecidos n. 2 parafusos de comprimento indicado na tabela.

A variedade dispõe de quatro produtos que são diferenciados entre si pelo campo de regulação (veja a tabela).

### Materiais

Bucha para distanciadores, parafusos telescópicos e parafusos de cabeça especial M8 em aço zincado

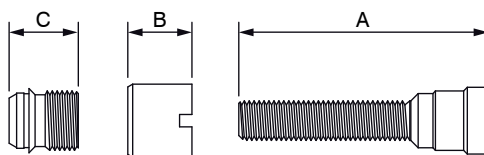
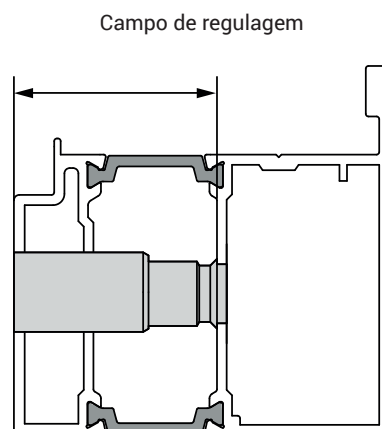
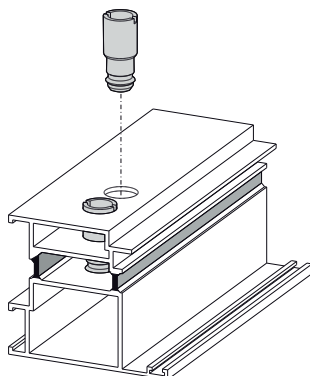
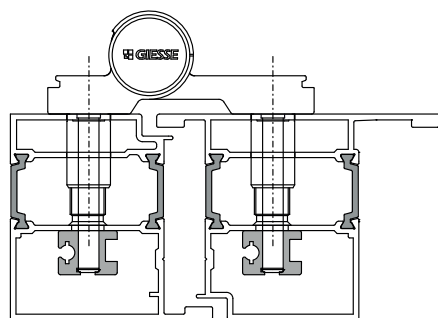

Código	Descrição	Campo de regulação	A [mm]	B [mm]	C [mm]	Parafusos fornecidos	Base Natural	Anodizado Elox	Pintado	Trend/Duro Latão	Peças por embalagem
0323901	DISTANCIADOR TELESCÓPICO 13-18,5 mm	13÷18,5 mm	50	13	14	M8x50	X				20
0324001	DISTANCIADOR TELESCÓPICO 18,5-29 mm	18,5÷29 mm	60	18,5	29	M8x60	X				20
0324101	DISTANCIADOR TELESCÓPICO 29-40 mm	29÷40 mm	70	29	40	M8x70	X				20
0324201	DISTANCIADOR TELESCÓPICO 29-50 mm	29÷50 mm	80	29	50	M8x80	X				20



## SISTEMAS DE SEGURANÇA DOMINA HP



### Funções

Sistema de segurança para dobradiças com aplicação frontal DOMINA HP e DOMINA HP COVER.

Ficha técnica online



### Características Técnicas

O sistema de segurança SKG permite realizar portas de abertura externa com certificação SKG duas e três estrelas em função do número de dobradiças utilizadas.

O kit antifurto, compatível com os contrafechos e os parafusos diretos M12 para a fixação da dobradiça no perfil, está disponível nas versões para dobradiça com duas abas e três abas.

Kit antifurto para dobradiça de duas asas, constituído por:

- 1 cartucho de regulagem lateral com pino em aço de elevadas características de resistência ao corte e corrosão, para substituir o cartucho fornecido com a dobradiça
- 2 suportes com esfera em aço inoxidável para introduzir na base dos parafusos de fixação da dobradiça no perfil

Kit antifurto para dobradiça de três asas, constituído por:

- 2 semi-pinos em aço com elevadas características de resistência ao corte e corrosão, para substituir os semi-pinos do cartucho de regulagem lateral fornecido com a dobradiça
- 3 suportes com esfera em aço inoxidável para introduzir na base dos parafusos de fixação da dobradiça em aplicações de abertura externa

Os kits antifurto são equipados com tampas com marca SKG classe 2 (2 estrelas) e classe 3 (3 estrelas), para substituir nas tampas fornecidas padrões com a dobradiça, em função da configuração escolhida.

Na porta com 2 dobradiças (2 ou 3 asas) com esferas antifurto, é utilizada a tampa SKG classe 2. No caso de porta com três dobradiças (2 ou 3 asas) com esferas antifurto, é utilizada a tampa SKG 3 estrelas.

### Materiais

- Esferas antifurto em aço inoxidável
- Suporte de esferas em poliamida
- Pinos em aço com tratamento de elevada resistência à corrosão e ao corte
- Tampas SKG em poliamida



Código 05241

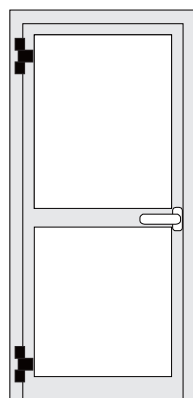
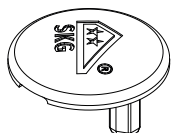

Código 05242

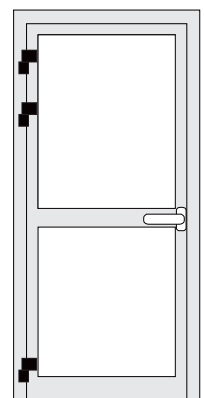
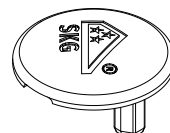

# DOBRADIÇAS PARA PORTA DE MONTAGEM POR APLICAÇÃO FRONTAL

Código 05243 (kit 2 abas)

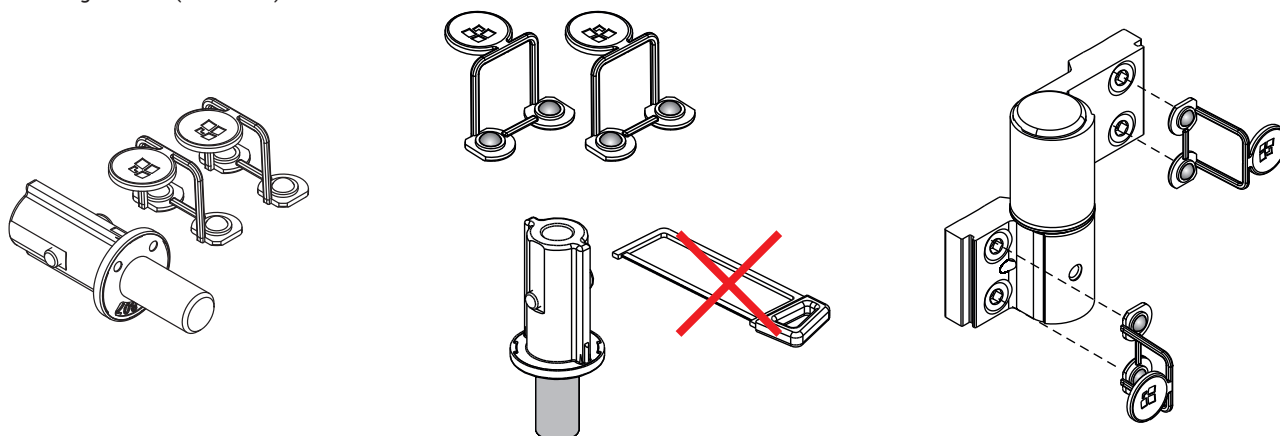

Código 05244 (kit 3 abas)

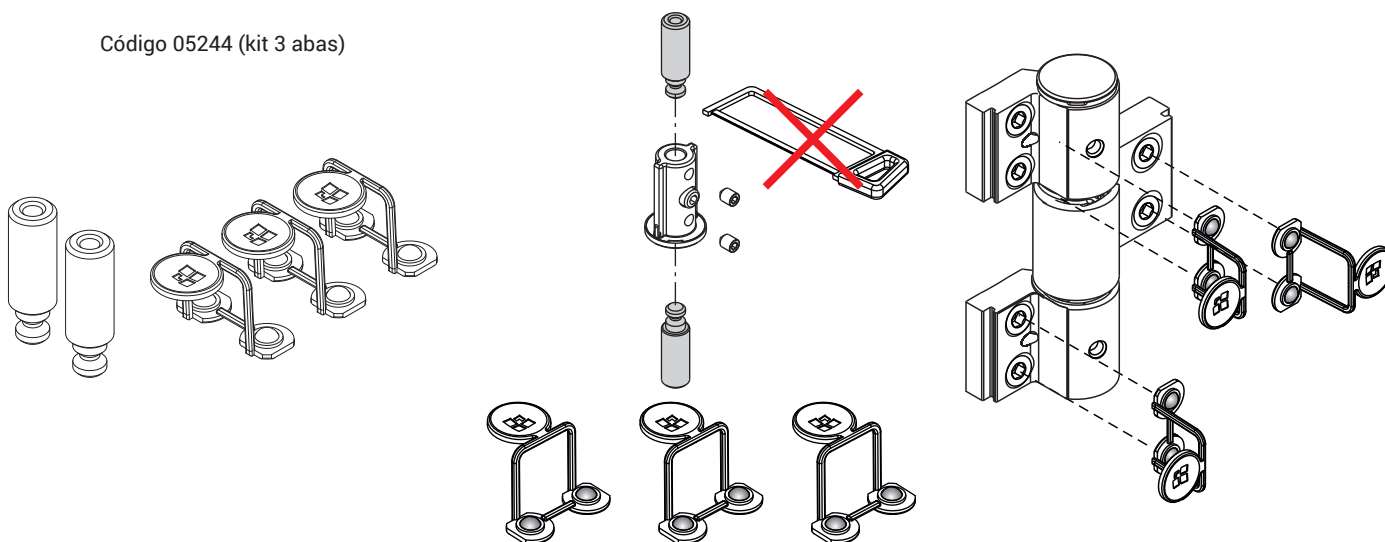

Código	Descrição	Compatível com kit de contrafechos	Compatível com parafusos M12 de fixação direta	Compatível com distanciadores	Base Natural	Anodizado Elox	Pintado	Trend/Ouro Latão	Pecas por embalagem
05241	TAMPAS SKG 2 ESTRELAS	-	-	-	X				40
05242	TAMPAS SKG 3 ESTRELAS	-	-	-	X				40
05243	KIT ANTIFURTO SKG 2 ASAS	0520001-0520101-0520201-0520301	05300-05301-05302-05303	0323901-0324001-0324101-0324201	X				10
05244	KIT ANTIFURTO SKG 3 ASAS	0520001-0520101-0520201-0520301	05300-05301-05302-05303	0323901-0324001-0324101-0324201	X				10



## GABARITOS DE USINAGEM DE DOBRADIÇAS

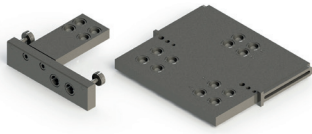

### Funções

Gabaritos de usinagem de perfil para a montagem das dobradiças DOMINA HP, DOMINA HP COVER e DOMINA CLASSIC na versão com 2 e 3 abas nos vários entre-eixos.

Ficha técnica online



### Características Técnicas

Os gabaritos têm pinos de referência de diferentes diâmetros, para facilitar o posicionamento nos perfis complanares e de posicionadores reguláveis para a aplicação nos perfis não complanares.

### Materiais

Gabarito em alumínio  
Buchas guia de ponta em aço carbonitretado (pré-montadas)  
Pinoss, posicionadores e parafusos de fixação em aço galvanizado

Gabarito de usinagem cód. 03237

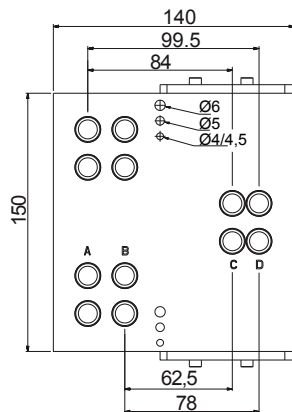
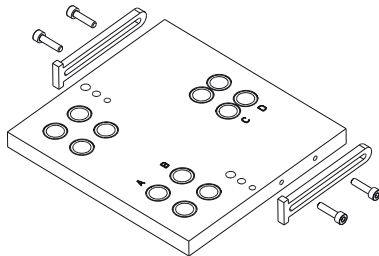

Gabarito de usinagem cód. 05050

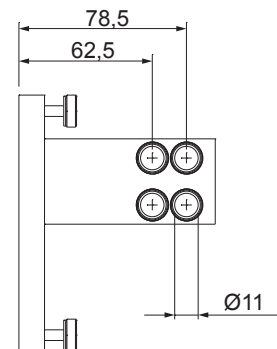
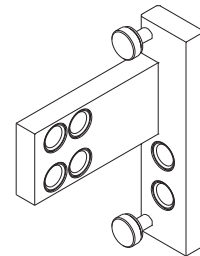

Código	Descrição	Entre-eixos [mm]	Componentes de fixação	Base Natural	Anodizado Eletrolítico	Pintado	Trend/Outro Latão	Peças por embalagem
03237	GABARITO DE USINAGEM DA DOBRADIÇA DOMINA	62,5 78 84 99,5	posicionador regulável n.2 pino de duplo diâmetro $\varnothing 4-\varnothing 4,5$ n.2 pino $\varnothing 5$ n.2 pino $\varnothing 6$	X				1
05052	GABARITO DE USINAGEM DA DOBRADIÇA DOMINA	70,5 92	posicionador regulável n.2 pino de duplo diâmetro $\varnothing 4-\varnothing 4,5$ n.2 pino $\varnothing 5$ n.2 pino $\varnothing 6$	X				1

# DOBRADIÇAS PARA PORTA DE MONTAGEM POR APLICAÇÃO FRONTAL

## FERRAMENTA DE MONTAGEM DOMINA

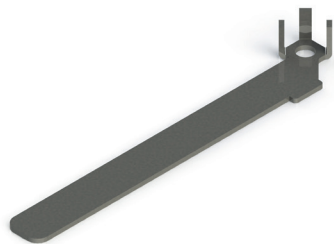

### Funções

Equipamento para instalação e regulação das dobradiças para porta com dobradiça invertida de aplicação frontal.

Ficha técnica online



05051

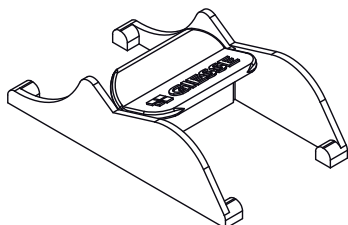

03900

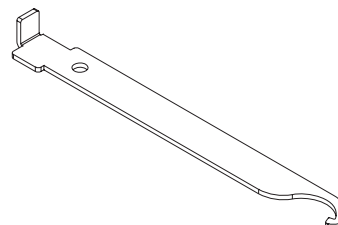

05054

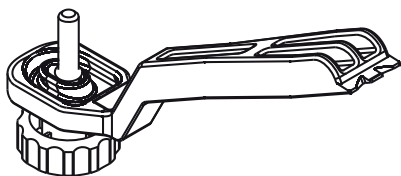

05053

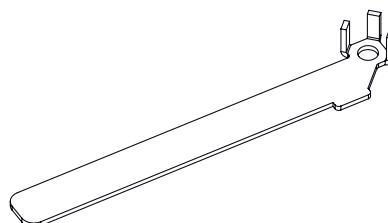

Código	Descrição	Observação	Base Natural	Anodizado Elox	Pintado	Trend/Ouro Latão	Peças por embalagem
03900	CHAVE DE REGULAGEM DOBRADIÇA PARA PORTA		X				5
05053	CHAVE DE REGULAGEM DOMINA HP		X				10
05054	EXTRATORES DE PINOS - DOMINA HP 3 ASAS		X				1

## DOBRADIÇAS CHIC DOOR 160

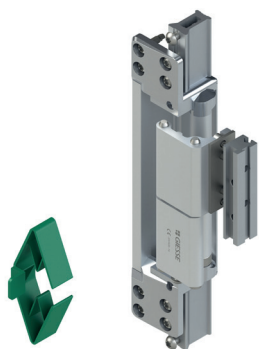

### Funções

Dobradiça para portas, ambidestra, a aplicar no interior dos perfis para total invisibilidade quando a porta está fechada e regulável nas três direções (lateral, altura e compressão).

Ficha técnica online



### Características Técnicas

Dobradiça com instalação retrátil, adequada para portas em alumínio, mesmo de grandes dimensões, que cumpram a maioria das solicitações aplicação residenciais, comerciais e públicas.

Um sistema inovador (patenteado) torna mais fácil a instalação da dobradiça e do acoplamento da folha-marco, mesmo no caso de portas montadas em vão arquitetónico.

Usinagens nos perfis reduzidos e funcionais dispositivos de fixação na dobradiça facilitam a produção das portas, reduzindo os tempos de realização.

A CHIC Door é regulável nas três direções:

- Regulagem lateral (+/- 3 mm), usando uma chave Allen nas regulagens da dobradiça.
- Regulagem de altura (- 2 /+ 3 mm), usando uma chave Allen no parafuso ajustável.
- Regulagem da pressão (+/- 1 mm), atuando sobre os parafusos do corpo da dobradiça folha.

Dobradiça testada em conformidade com a norma EN1935.

Obrigatório: limitador de abertura.

### Materiais

Corpos da dobradiça e montante em alumínio extrudado

Pino principal de alumínio torneado anodizado branco

Bases e ancoragens em zamak galvanizado branco selado

Rolamento axial, placa de regulagem e pinos secundários em aço inoxidável

Placas de fixação em alumínio extrudado

Parafusos e mola em aço inoxidável

Bucha em Hostaform

Gabarito em POM

### Capacidades

160 kg com 2 dobradiças

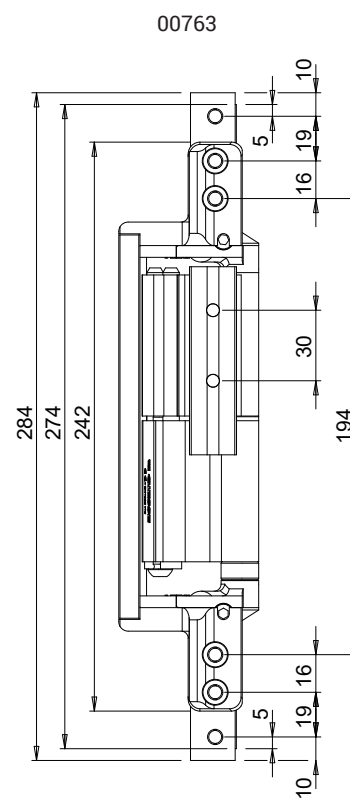
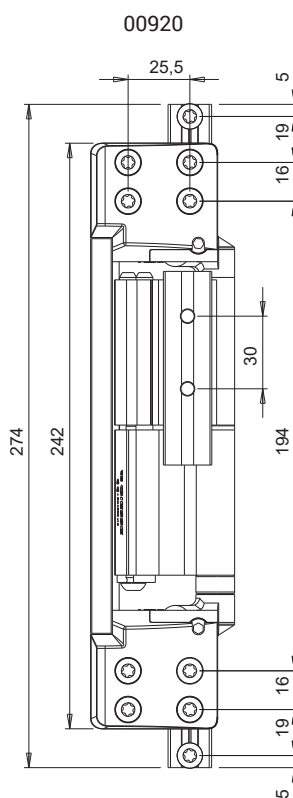
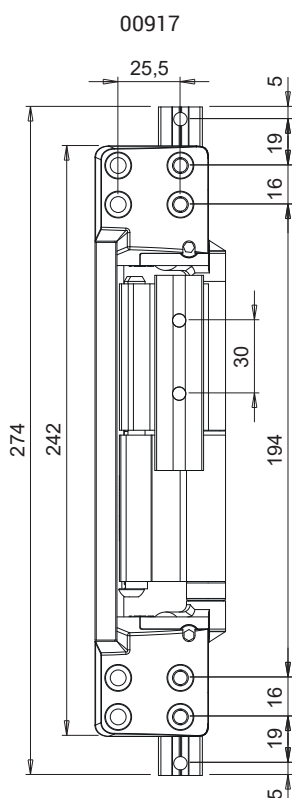

# DOBRADIÇAS RETRÁCTEIS PARA PORTA

COEFICIENTE DE REDUÇÃO DE PESO DA FOLHA (CRP) DE ACORDO COM AS DIMENSÕES

	500	600	700	800	900	1000	1100	1200	1300	1400	1500	1600	1700	1800	1900	2000
4000	1	1	1	1	1	1	1	1	1	1	1	1	1	1	1	1
3900	1	1	1	1	1	1	1	1	1	1	1	1	1	1	1	0,95
3800	1	1	1	1	1	1	1	1	1	1	1	1	1	1	1	0,90
3700	1	1	1	1	1	1	1	1	1	1	1	1	1	1	0,95	0,87
3600	1	1	1	1	1	1	1	1	1	1	1	1	1	1	0,90	0,83
3500	1	1	1	1	1	1	1	1	1	1	1	1	1	0,94	0,86	0,80
3400	1	1	1	1	1	1	1	1	1	1	1	1	1	0,90	0,83	0,77
3300	1	1	1	1	1	1	1	1	1	1	1	1	0,94	0,85	0,79	0,75
3200	1	1	1	1	1	1	1	1	1	1	1	1	0,89	0,82	0,76	0,71
3100	1	1	1	1	1	1	1	1	1	1	1	0,94	0,85	0,78	0,73	0,69
3000	1	1	1	1	1	1	1	1	1	1	1	0,88	0,81	0,75	0,70	0,67
2900	1	1	1	1	1	1	1	1	0,93	0,84	0,76	0,72	0,68	0,65		
2800	1	1	1	1	1	1	1	0,88	0,80	0,74	0,69	0,65	0,63			
2700	1	1	1	1	1	1	0,93	0,83	0,76	0,71	0,67	0,63	0,61			
2600	1	1	1	1	1	1	0,88	0,79	0,72	0,68	0,64	0,61	0,59			
2500	1	1	1	1	1	0,93	0,83	0,75	0,69	0,65	0,62	0,60	X			
2400	1	1	1	1	1	0,87	0,78	0,71	0,67	0,63	0,60	X	X			
2300	1	1	1	1	0,93	0,81	0,74	0,68	0,64	0,61	X	X	X			
2200	1	1	1	1	0,85	0,76	0,70	0,65	0,61	X	X	X	X			
2100	1	1	1	1	0,91	0,80	0,72	0,67	0,63	0,59	X	X	X	X		
2000	1	1	1	1	0,85	0,75	0,68	0,64	0,60	X	X	X	X	X		
1900	1	1	1	1	1	1	1	1	1	1	1	1	1	1	1	1

Para obter o peso máximo efetivo (P) da folha, multiplique o valor Pmáx escolhido na Tabela de capacidades de carga máximas pelo coeficiente de redução de peso (CRP) correspondente às dimensões da janela (LxH).

Por exemplo:

L x H = 1200 x 2800 mm

n°2 dobradiças

espessura perfil 1,8 mm

Pmáx = 160 kg

CRP = 1

P = 160 x 1 = 160 kg



TABELA DE CAPACIDADE DE CARGA MÁXIMA

K	Pmax			
	H < 2500	H ≥ 2500	Com freio em abertura	Com freio em abertura e Kit de reforço
K ≥ 1,8	160 kg	160 kg	160 kg	107 kg
K = 1,6 ÷ 1,8	160 kg (*2)	160 kg (*2)	160 kg (*2)	107 kg (*2)

(\*1): com freio em abertura

(\*2): Obrigatório: Kit de reforço art. 00755000

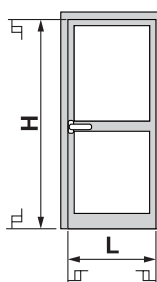
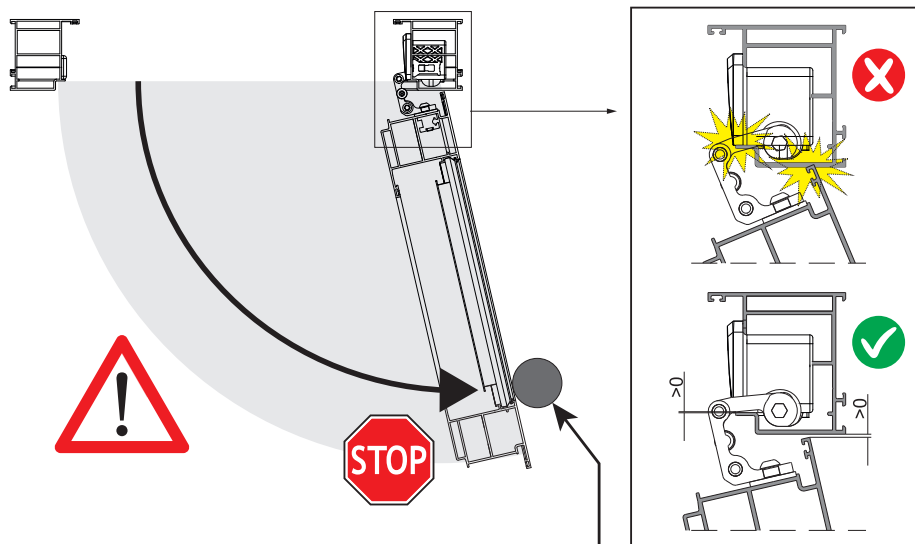

Obrigatório: limitador de abertura.

00917

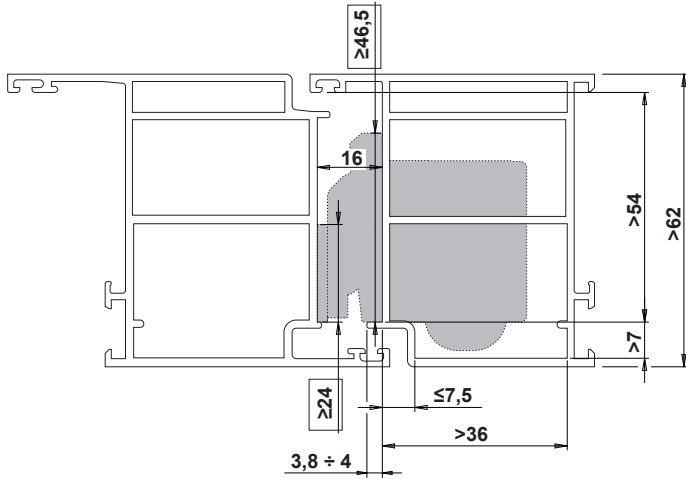

00920

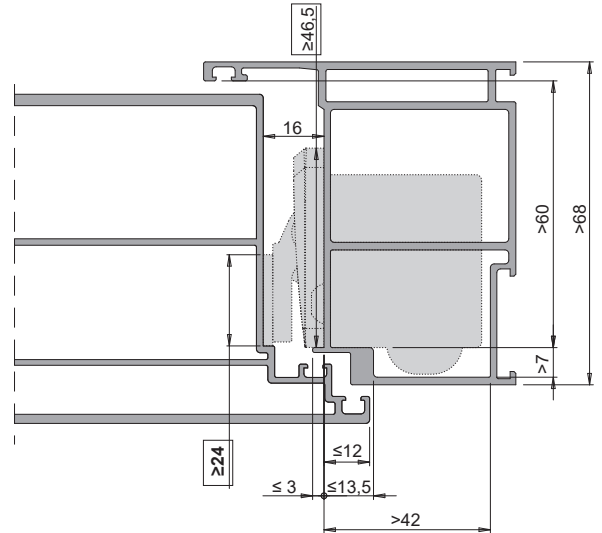

00763

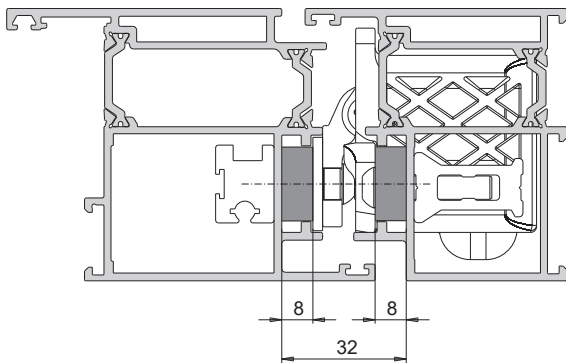

Regulagem em altura

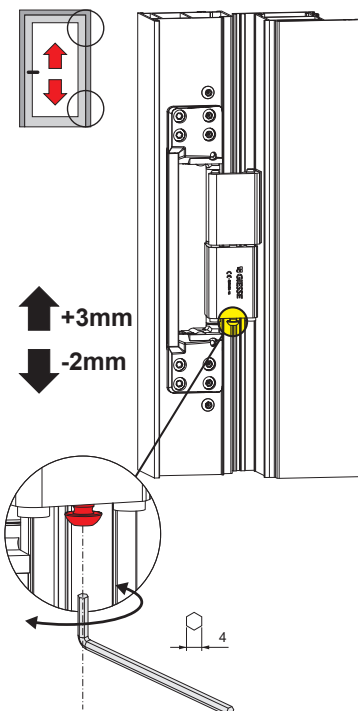

Regulagem lateral

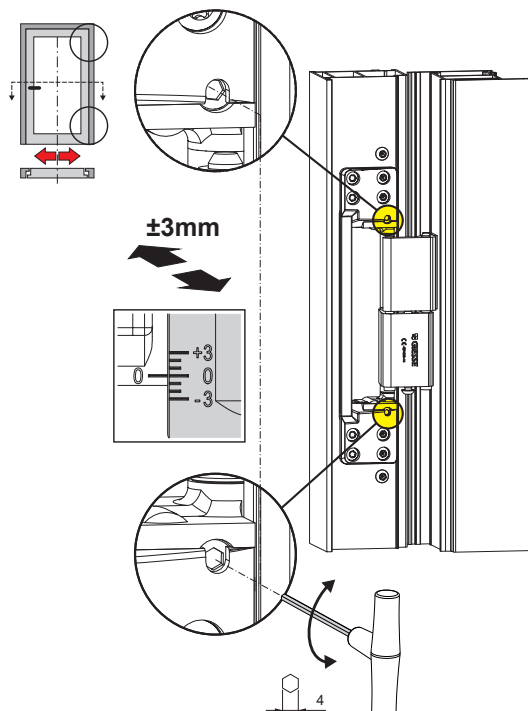



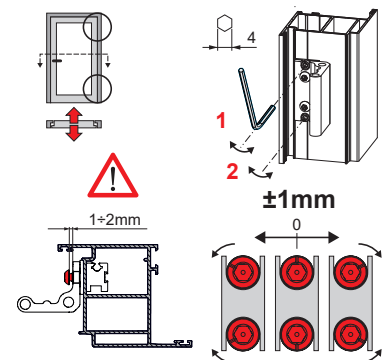

Regulagem em compressão

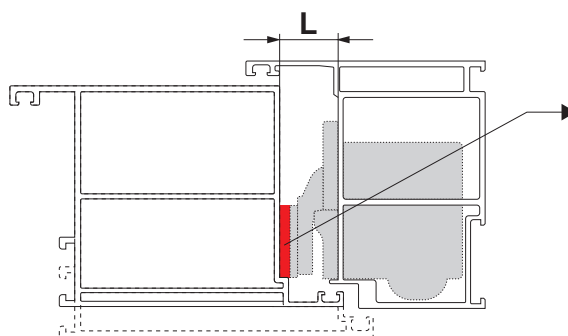
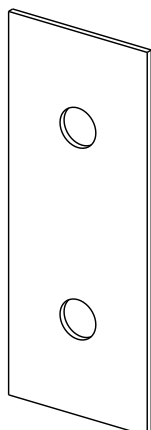

# DOBRADIÇAS RETRÁCTEIS PARA PORTA

00757



L		
17mm	18mm	19mm
		
(1mm)	(2mm)	(3mm)

Código	Descrição	Versão	Capacidade 2 dobradiças[kg]	Regulagem de altura	Regulagem lateral	Regulagem da compressão	Base Natural	Anodizado Elox	Pintado	Trend/Ouro Latão	Peças por embalagem
00917	DOBRADIÇA CHIC DOOR COPLANAR 160	DIR (reversível)	160	+3 / -2 mm	±3 mm	±1 mm		X			1
00920	DOBRADIÇA CHIC DOOR SOBREPÓSICÃO 160	DIR (reversível)	160	+3 / -2 mm	±3 mm	±1 mm		X			1
00763	DOBRADIÇA CHIC DOOR COPLANAR CTZ	DIR (reversível)	160	+3 / -2 mm	+2 / -3 mm	±1 mm		X			1
00757	ESPESSURA de 1 mm DOBRADIÇA CHIC DOOR	-	-	-	-	-	X				50

## KIT DE REFORÇO CHIC DOOR

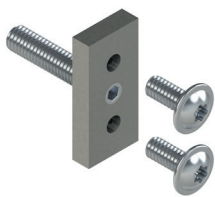

### Funções

Kit de reforço para fixação da dobradiça CHIC Door 160 no caso de utilização em perfis com espessura inferior a 1,8 mm.

Ficha técnica online



### Características Técnicas

Kit de reforço para combinar com a dobradiça CHIC Door 160 para tornar a fixação da dobradiça mais estável quando a espessura dos perfis è inferior a 1,8 mm.

O uso do Kit em perfis com espessura de 1,6 a 1,8 mm permite manter inalterados os desempenhos de capacidade de carga da dobradiça.

Para os detalhes sobre a aplicação, consulte as instruções de montagem disponibilizadas com a dobradiça da CHIC Door 160.

### Materiais

Placa em alumínio extrudado

Parafusos e parafusos sem cabeça em aço inoxidável

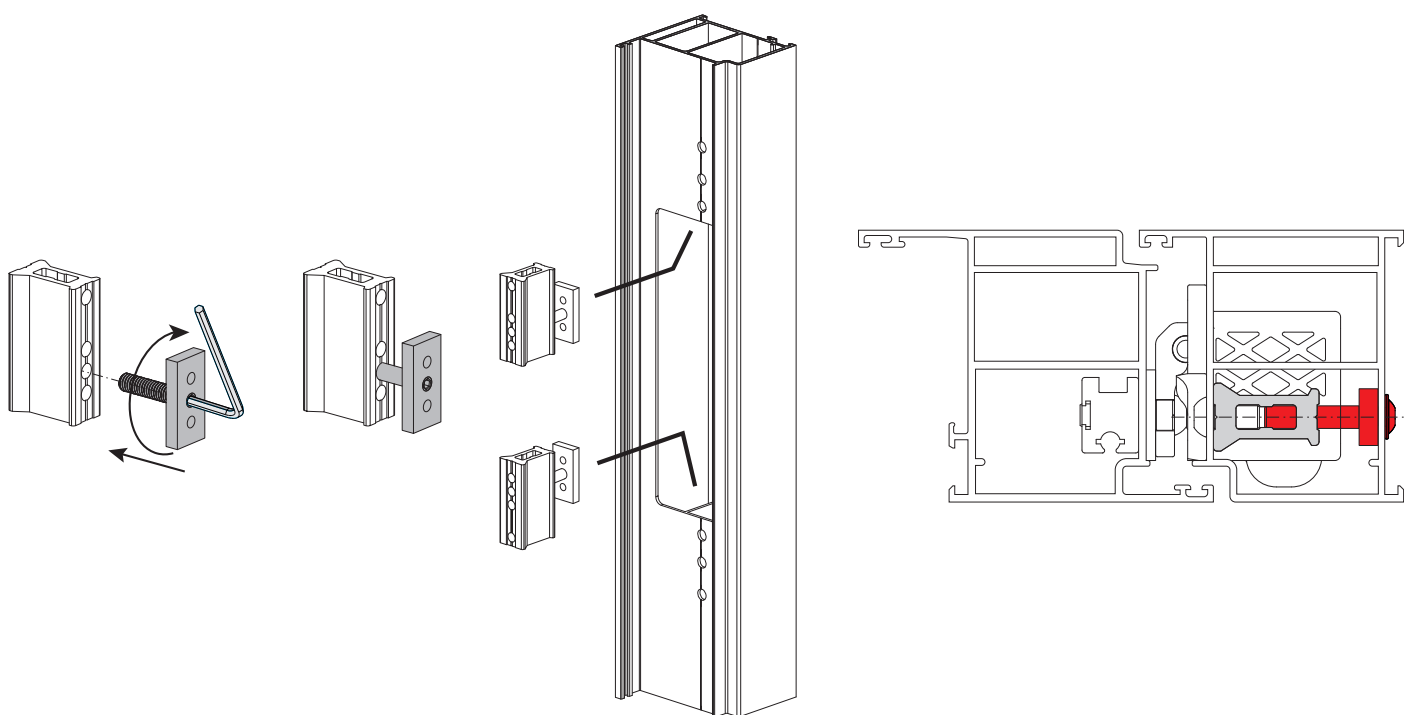

Código	Descrição	Observação	Base Natural	Anodizado Elox	Pintado	Trend/Ouro Latão	Peças por embalagem
00755	KIT DE REFORÇO CHIC DOOR		X				5

## KIT DE INSTALAÇÃO CHIC DOOR



### Funções

Gabarito de posicionamento para o alinhamento correto dos corpos da dobradiça marco na fase de inserção da folha.  
Facilita a fase de união da folha ao marco, mantendo os pinos dos diferentes corpos da dobradiça perfeitamente alinhados uns com os outros.

Ficha técnica online



### Materiais

POM

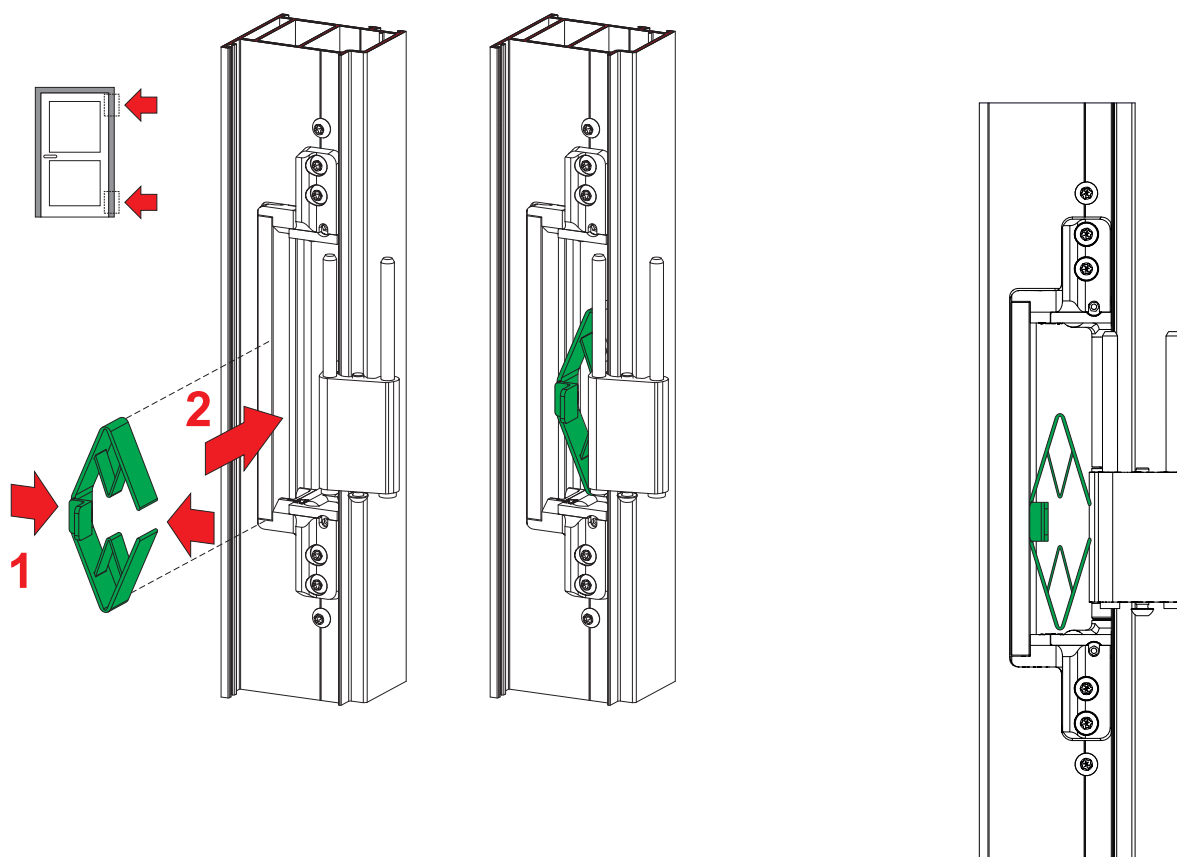

Código	Descrição	Observação	Base Natural	Anodizado Elox	Pintado	Trend/Ouro Latão	Peças por embalagem
00756	KIT DE INSTALAÇÃO CHIC DOOR		X				20



## DOBRADIÇAS CHIC DOOR EG



### Funções

Dobradiças para portas eleváveis ambidestra, a aplicar dentro de perfis para uma completa invisibilidade do produto com porta fechada.

Graças ao inovador design (patenteado), o produto pode ser ajustado em duas direções (lateral e na altura) por um único operador.

Ficha técnica online



### Características Técnicas

A CHIC DOOR EG é uma dobradiça elevável, adequada para portas em alumínio, também de grandes dimensões e peso considerável.

Um design inovador (patenteado) permite aplicar o produto muito rapidamente dentro dos perfis.

Para aplicar a dobradiça, basta apenas realizar uma usinagem no marco e inserir a dobradiça no canal da folha.

A fixação do produto na folha ocorre graças às placas de enfiar inserida anteriormente no canal do marco.

O CHIC DOOR EG é regulável em duas direções:

- Regulagem lateral ( $\pm 2$  mm), usando uma chave sextavada nas regulagens da dobradiça.

- Regulagem de altura (- 2/+ 4 mm.), usando uma chave sextavada no parafuso ajustável.

O ângulo de rotação da dobradiça é igual a aproximadamente 105° (dependendo da geometria dos perfis).

Caso a folha tenha uma capacidade de abertura > de 90°, sugerimos o uso de um braço limitador Friz (art. 02030K).

As operações de regulagem da folha podem ser realizadas por um único operador diretamente na obra.

O CHIC DOOR EG é um produto com marcação da CE em conformidade com a norma EN1935 (200.000 ciclos) – Classe 12.

### Materiais

Corpo da dobradiça em zamak fundido

Pescoço da dobradiça, placa de fixação do marco e componente de regulagem de altura em alumínio extrudado

Pino interno na dobradiça em aço inoxidável

Parafusos e grãos em aço inoxidável

Buchas de poliamida

### Capacidades

120 Kg com 2 dobradiças

135 kg com 3 dobradiças

150 kg com 4 dobradiças

Para cursos com fechos de portas, consulte a respectiva folha de instruções.

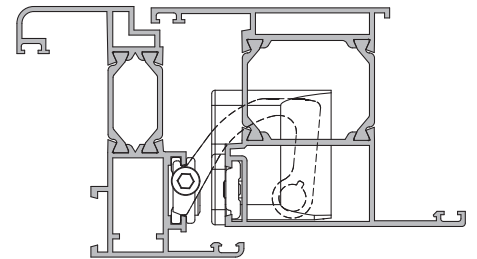

Regulagem em altura

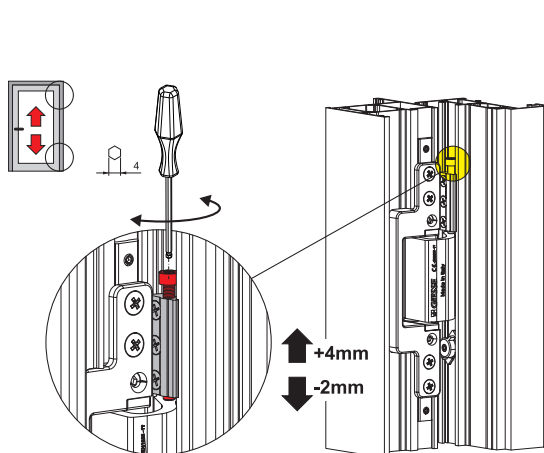

Regulagem lateral

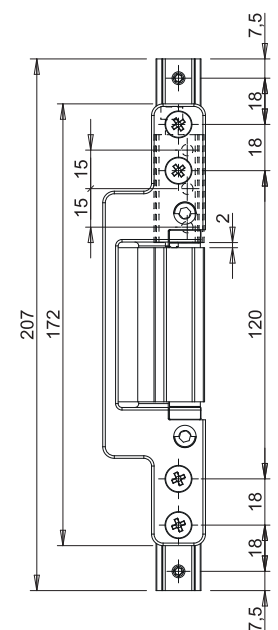
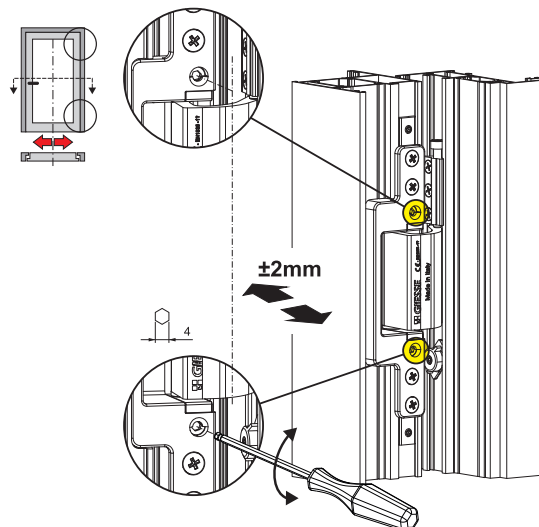

Código	Descrição	Seção do perfil	Versão	Abertura	Braço Friz	Regulagem de altura	Regulagem lateral	Base Natural	Anodizado Elox	Pintado	Trend/Ouro Latão	Pecas por embalagem
00725	CHIC DOOR EG	C001	ambidestra	externa	02030K	+4 / -2 mm	$\pm 2$ mm		X			2

# DOBRADIÇAS RETRÁCTEIS PARA PORTA



## DOBRADIÇA CHIC DOOR RG

### Funções

Dobradiças para portas eleváveis ambidestra, a aplicar dentro de perfis para uma completa invisibilidade do produto com porta fechada. Graças ao inovador design (patenteado), o produto pode ser ajustado em duas direcções (lateral e na altura) por um único operador.

Ficha técnica online



### Características Técnicas

A CHIC DOOR RG é uma dobradiça elevável, adequada para portas em alumínio, também de grandes dimensões e peso considerável. Um design inovador (patenteado) permite aplicar o produto muito rapidamente dentro dos perfis.

Para aplicar a dobradiça, basta apenas realizar uma usinagem no marco e inserir a dobradiça no canal da folha.

A fixação do produto na folha ocorre graças às placas de enfiar inserida anteriormente no canal do marco.

A CHIC DOOR RG é regulável em duas direcções:

- Regulagem lateral ( $\pm 2$  mm), usando uma chave sextavada nas regulagens da dobradiça.

- Regulagem de altura (- 2/+ 4 mm.), usando uma chave sextavada no parafuso ajustável.

O ângulo de rotação da dobradiça é igual a aproximadamente 105° (dependendo da geometria dos perfis).

Caso a folha tenha uma capacidade de abertura > de 90°, sugerimos o uso de um braço limitador Friz (art. 02034K).

As operações de regulagem da folha podem ser realizadas por um único operador diretamente na obra.

A CHIC DOOR RG é um produto com marcação da CE em conformidade com a norma EN1935 (200.000 ciclos) – Classe 12.

### Materiais

Corpo da dobradiça em zamak fundido  
Pescoço da dobradiça, placa de fixação do marco e componente de regulagem de altura em alumínio extrudado

Pino interno na dobradiça em aço inoxidável

Parafusos e grãos em aço inoxidável

Buchas de poliamida

### Capacidades

120 Kg com 2 dobradiças

135 kg com 3 dobradiças

150 kg com 4 dobradiças

Para cursos com fechos de portas, consulte a respectiva folha de instruções.

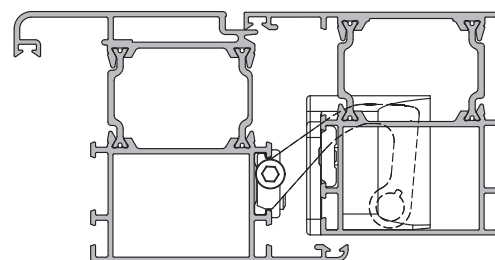

Regulagem em altura

Regulagem lateral

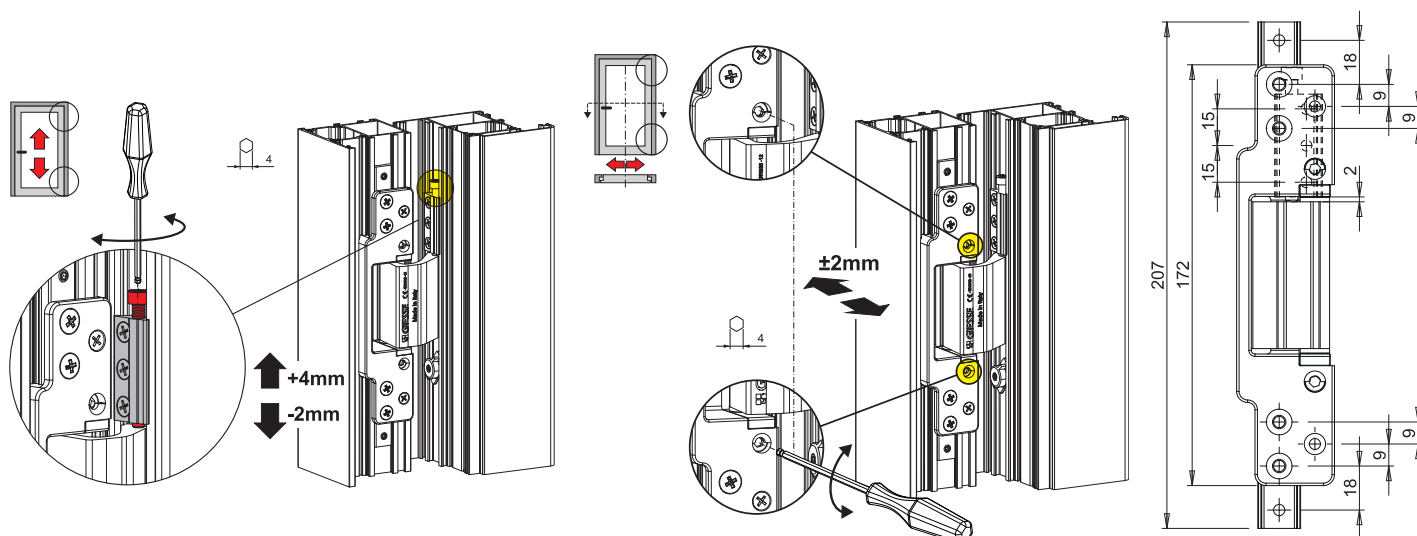

Código	Descrição	Seção do perfil	Versão	Abertura	Braço Friz	Regulagem de altura	Regulagem lateral	Base Natural	Anodizado Elox	Pintado	Trend/Ouro Latão	Pecas por embalagem
00726	CHIC DOOR RG	C007	ambidestra	externa	02034K	+4 / -2 mm	$\pm 2$ mm		X			2

## FRICÇÃO TECH

**Funções**

Pivô de fricção para janela pivotante horizontal e vertical com rotação a 180° da folha e conjunto de placas específicas para perfis.

Ficha técnica online

**Características Técnicas**

Folha a fricção de até 30° em abertura com possibilidade de determinar a força agindo em um parafuso adequado localizado em ambas as fricções. A folha abre até 30°, para permitir as operações de limpeza, agir no pulsante de desbloqueio localizado em uma das fricções. O desbloqueio permite a abertura de até 180° bloqueando automaticamente a folha nessa posição para evitar fechamentos indesejados. Para fechar a folha, agir novamente no pulsante de desbloqueio. Cada dupla de Fricção Tech precisa de placas de fixação específicas para perfil, solicitadas a parte. Cada conjunto de placas é composto por 2 placas de folha e 2 placas de marco. A placa da folha é produzida para permitir a passagem dos acessórios perimetrais.

**Materiais**

Concha macho e fêmea em zamak fundido pintado nas cores RAL  
Mecanismos internos em zamak fundido  
Pulsante de desbloqueio em poliamida preta  
Placa em alumínio extrudado  
Parafusos em aço inox

**Capacidades**

A utilização da fricção Tech em conjunto com as placas originais Giesse permitem realizar janelas pivotantes com as seguintes dimensões e peso:

*Janela pivotante horizontal*

Peso máximo da folha (alumínio + vidro): 120 kg  
Dimensão máxima da folha: altura 2.200 mm - largura 1.600 mm

*Janela pivotante vertical*

Peso máximo da folha (alumínio + vidro): 100 kg  
Dimensão máxima da folha: altura 2.200 mm - largura 1.600 mm

Báscula horizontal

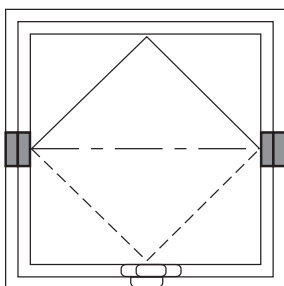

Báscula vertical

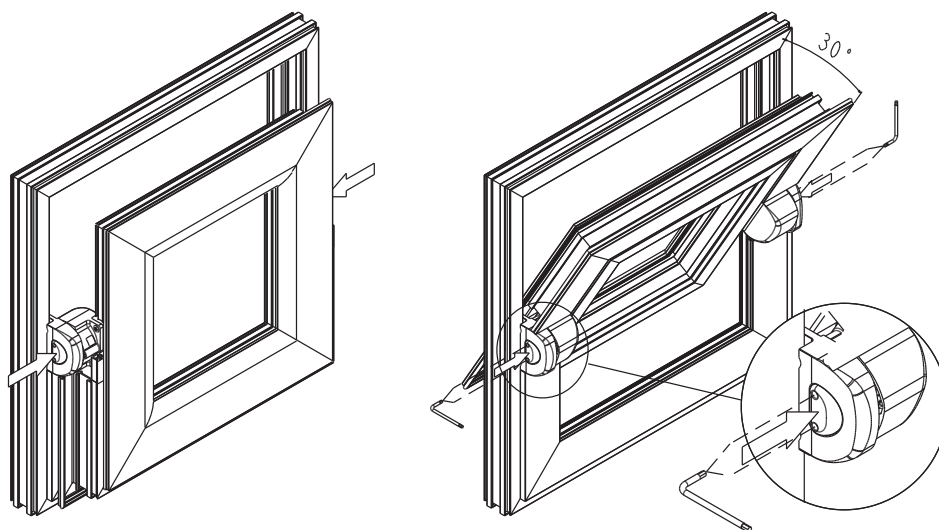
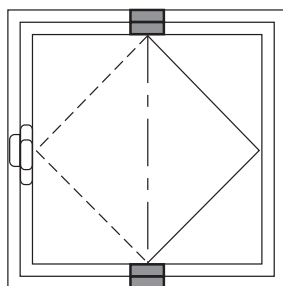

Placas de fixação (específicas por série)

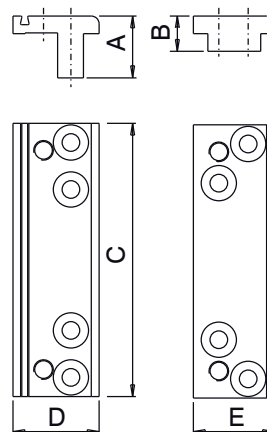
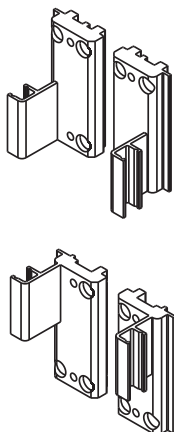

Código	Descrição	Seção do perfil	Com bloco	A (mm)	B (mm)	C (mm)	D (mm)	E (mm)	Base Natural	Anodizado Elox	Pintado	Trend/Ouro Latão	Peças por embalagem
01420	CONJUNTO DE PLACAS PARA FRICÇÃO TECH	P001	-	15,8	9	69,8	22	20,7	X				4
01421	CONJUNTO DE PLACAS PARA FRICÇÃO TECH	P002	-	10	15,8	69,8	20,7	20,9	X				4
01424	CONJUNTO DE PLACAS PARA FRICÇÃO TECH	P005	-	11,3	17,5	69,8	21	22,5	X				4
01427	CONJUNTO DE PLACAS PARA FRICÇÃO TECH	P007	-	13	19	69,8	20,5	24	X				4
01428	CONJUNTO DE PLACAS PARA FRICÇÃO TECH	P008	-	10,75	17,5	69,8	21,5	22,5	X				4
01429	CONJUNTO DE PLACAS PARA FRICÇÃO TECH	P001-P009	-	11,3	17,5	69,8	21	22,5	X				4
01439	FRICÇÃO DA JANELA PIVOTANTE TECH SEM PLACAS	P001-P002-P-003-P004-P-005-P006-P-007-P008-P-009-P010	NÃO	-	-	-	-	-	X		X		4
01459	FRICÇÃO DA JANELA PIVOTANTE TECH SEM PLACAS	P001-P-002-P003-P-005-P006-P-007-P008-P-009-P010	SIM	-	-	-	-	-	X		X		4
01464	FRICÇÃO DA JANELA PIVOTANTE TECH SEM PLACAS	-	SIM	-	-	-	-	-	X	X	X		8

## FRICÇÕES FRIBLOK

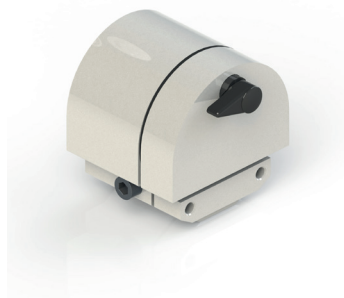
**Funções**

Articulação com fricção para sistemas basculantes horizontais e verticais com rotação a 180°, realizada inteiramente com materiais maciços de alumínio extrudado com usinagens mecânicas de absoluta precisão.

Ficha técnica online

**Características Técnicas**

É de confiabilidade para a robustez das estruturas que o compõe e para a presença de um dispositivo que permite obter uma parada da janela a 30° e um bloqueio a 180°.

A parada a 30° pode ser neutralizada aplicando na asa adequada a inserção em poliamida.

É fornecido o parafuso adequado que permite o registro do exterior do grau de fricção: este último tem uma particular duração e eficácia por causa da presença entre as paredes metálicas de um anel de calço em poliamida com alta porcentual de fibra de vidro.

Um contrato pode ser fornecido sem o mecanismo de bloqueio.

**Aplicações e deslocamentos das fricções FRIBLOCK****Báscula horizontal**

Peso do folha repartido entre as duas frações

A fixação com os parafusos permite construir veículos de peso complexo (vidro incluído) de 70/80 kg.

**Báscula vertical**

Peso do folha sustentado todo pela fricção inferior

Deve-se inserir no interior da fricção inferior uma pastilha de empuxo em poliamida (cód. H5065010).

Com fixação normal, o peso completo da janela pivotante (vidro incluído) pode ser de 50/60 kg.

**Materiais**

Corpo e placas de fixação em alumínio extrudado

Anel de registro do gancho em zamak

Anel de calço em poliamida

Parafusos e pino corrediça em aço com acabamento de zinco-níquel.

Báscula horizontal

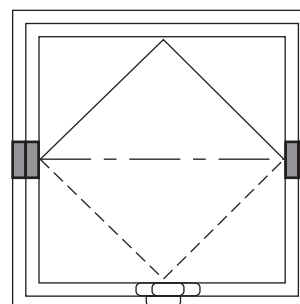

Báscula vertical

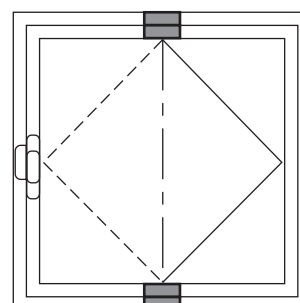

Fricção com placas

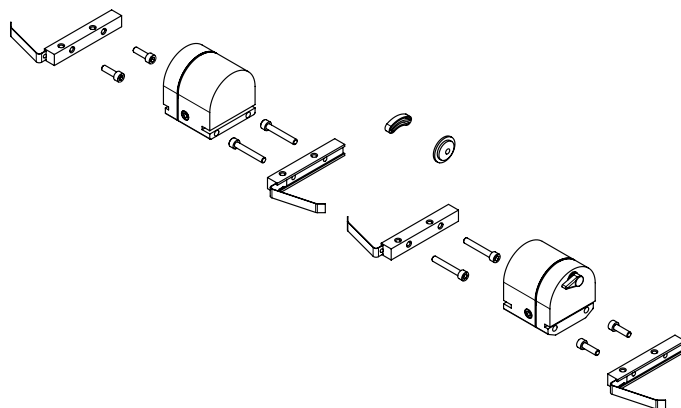

Fricção sem placas

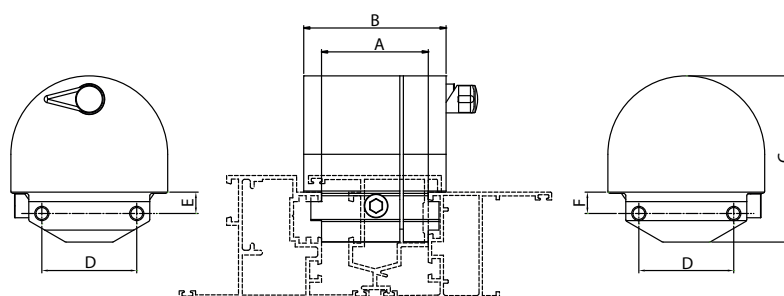
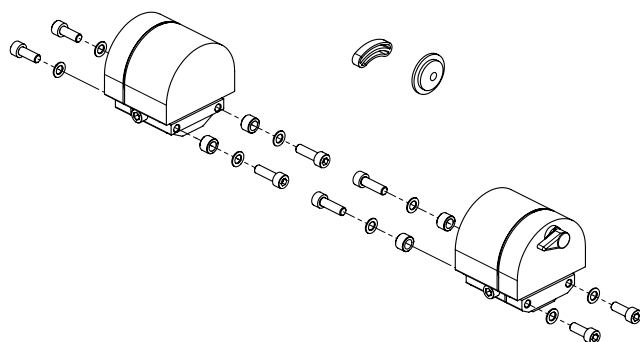

Código	Descrição	Seção do perfil	Com placas	Com parafusos	A (mm)	B (mm)	C (mm)	D (mm)	E (mm)	F (mm)	Base Natural	Anodizado Elox	Pintado	Trend/Ouro Latão	Peças por embalagem
01441	PIVÔ DE FRICÇÃO FRIBLOK	P001	-	X	45	60	70	40	9	9	X	X	X		4
01443	PIVÔ DE FRICÇÃO FRIBLOK	P002	-	X	47	60	70	40	10,5	10,5	X	X	X		4
01449	PIVÔ DE FRICÇÃO FRIBLOK	consulte aplicação	-	X	47	68	70	26	19,5	19,5	X	X	X		4

 **GIESSE**

**PUXADORES,  
MAÇANETAS  
E FECHOS**



SUPRA 7 - MECANISMOS



**Funções**

Sistema inovador de mecanismos ambidestros sem roseta, utilizáveis para movimentar janelas com diferentes tipos de abertura, com mecanismos compatíveis com pinos quadrados de 7 mm.

Ficha técnica online



**Características Técnicas**

As martelinas Supra 7 podem ser combinados com os movimentos e os mecanismos Giesse de Folha, Janela abre e tomba, Side Hung, Top Hung e de correr que possuem um rotor com ranhura quadrada de 7 mm.

O design exclusivo da Asia, Kora e Prima torna o produto coordenável com todos os outros itens da Giesse da mesma linha destinados a outros tipos de janela (porta, fechos para levantar e deslizar etc.).

O mecanismo / movimento deve-se fixar de maneira sólida e autônoma no perfil da folha e receber o movimento do pino de 7 mm da martelina Supra 7.

As usinagens a ser realizadas no perfil da folha são simples e rápidas e a Giesse criou 2 gabaritos de furação para facilitar as operações (art. 03546 e art. 03547).

A aplicação do produto ocorre em 2 fases: primeiro se fixa a base, com o pino de 7 mm integrado, ao perfil da folha mediante 4 parafusos TORX e depois, após ter-se pressionado com força o fecho na base, se aparafusa o totalmente o parafuso (sem cabeça) pré-montado no fecho.

No fornecimento, estão incluídos 2 discos de encaixe para serem escolhidos com base na geometria do perfil da folha.

O pino quadrado de 7 mm se sobressai do plano de suporte da martelina de 45 mm.

Sob pedido, o comprimento do pino pode ser alterado.

**Materiais**

Manípulo em alumínio injetado

Componentes internos em zamak GS SILVER PLUS, aço zincado e poliamida branca.

Parafusos de fixação em aço zincado, com tratamento Eslock

Sistema SUPRA 7

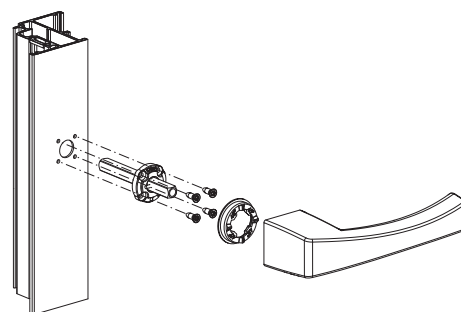
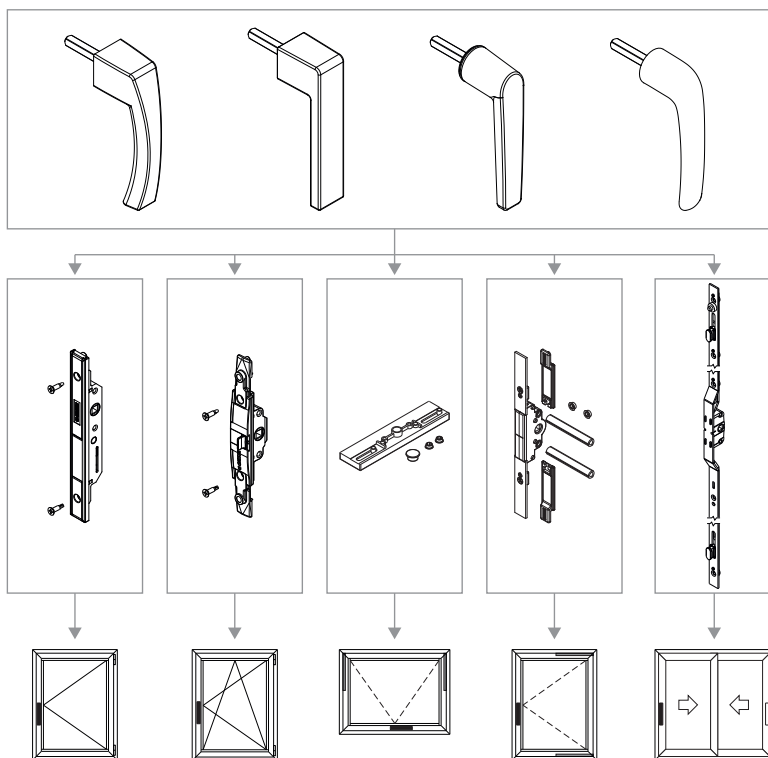



04153

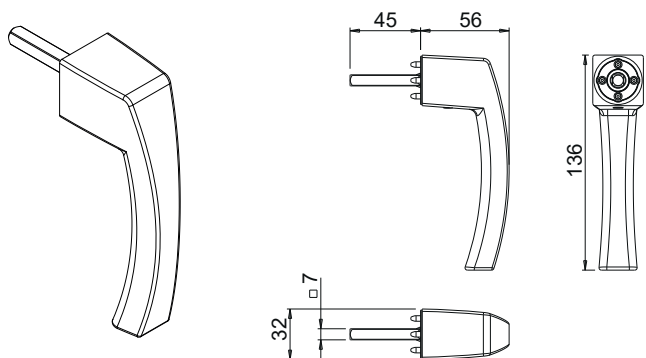

04154

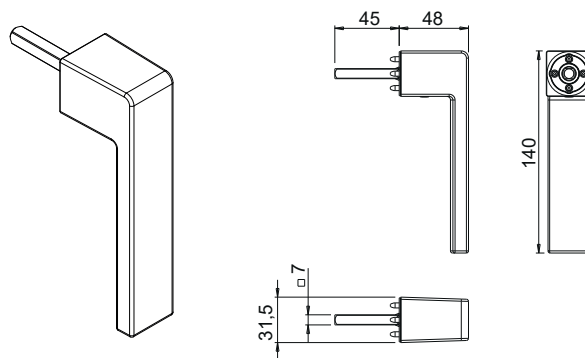

04155

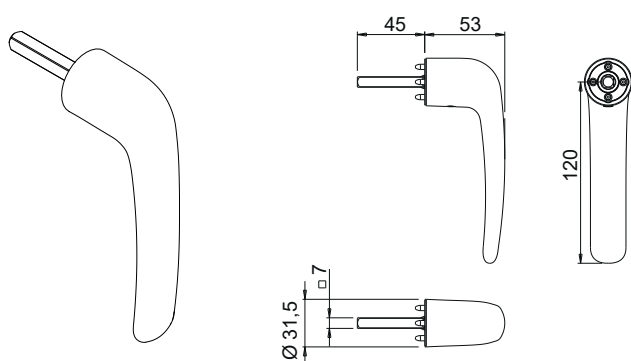

04156

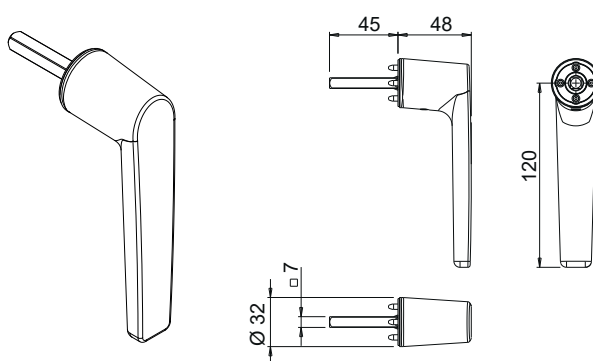

04164

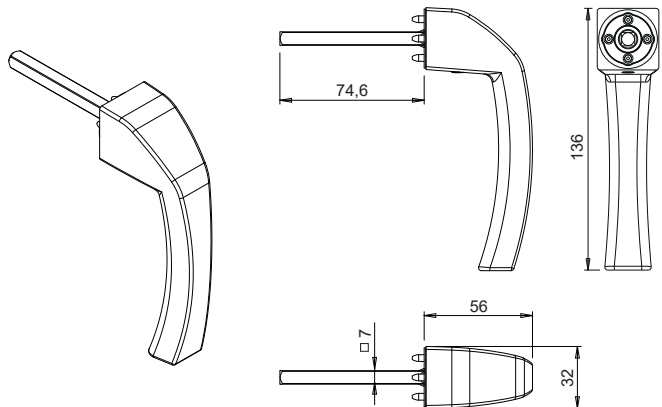

Fixação com usinagem a 45° ou 90°

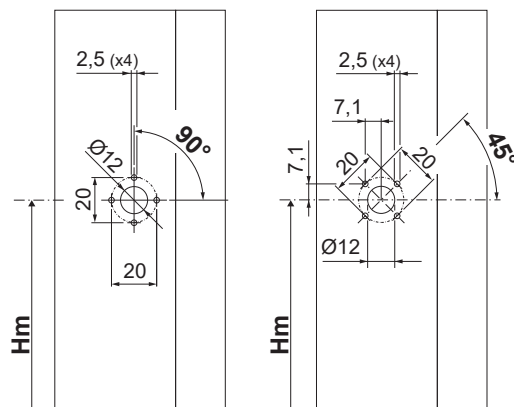

Código	Descrição	Observação	Base Natural	Anodizado Elox	Pintado	Trend/Ouro Latão	Pecas por embalagem
04153	SUPRA 7 - MECANISMO ASIA		X		X	X	10
04154	SUPRA 7 - MECANISMO KORA		X		X	X	10
04155	SUPRA 7 - MECANISMO PRIMA		X		X	X	10
04156	SUPRA 7 - MECANISMO ARIA		X		X	X	10
04164	SUPRA 7 - MECANISMO ASIA APEX		X		X	X	10



## SUPRA 7 - MECANISMO COM FECHO DESLOCADO

### Funções

Sistema inovador de mecanismos ambidestros sem roseta, utilizáveis para movimentar janelas com diferentes tipos de abertura, com mecanismos compatíveis com pinos quadrados de 7 mm.

Versão na qual o quadro e o mecanismo são fornecidos separadamente, portanto, para criar uma SUPRA 7 são precisos o MECANISMO + o KIT DE FIXAÇÃO.

Ficha técnica online



### Características Técnicas

As martelinas Supra 7 podem ser combinados com os movimentos e os mecanismos Giesse de Folha, Janela abre e tomba, Side Hung, Top Hung e de correr que possuem um rotor com ranhura quadrada de 7 mm.

O mecanismo / movimento deve-se fixar de maneira sólida e autônoma no perfil da folha e receber o movimento do pino de 7 mm da martelina Supra 7.

As usinagens a ser realizadas no perfil da folha são simples e rápidas e a Giesse criou 2 gabaritos de furação para facilitar as operações (art. 03546 e art .03547).

A aplicação do produto ocorre em 2 fases: primeiro se fixa a base, com o pino de 7 mm integrado, ao perfil da folha mediante 4 parafusos TORX e depois, após ter-se pressionado com força o fecho na base, se aparafusa o totalmente o parafuso (sem cabeça) pré-montado no fecho.

No fornecimento, estão incluídos 2 discos de encaixe para serem escolhidos com base na geometria do perfil da folha.

O pino quadrado de 7 mm se sobressai do plano de suporte da martelina de 45 mm.

Sob pedido, o comprimento do pino pode ser alterado.

### Materiais

Manípulo em alumínio injetado

Componentes internos em zamak GS SILVER PLUS, aço zincado e poliamida branca.

Parafusos de fixação em aço zincado, com tratamento Eslock

Fixação com usinagem a 45° ou 90°

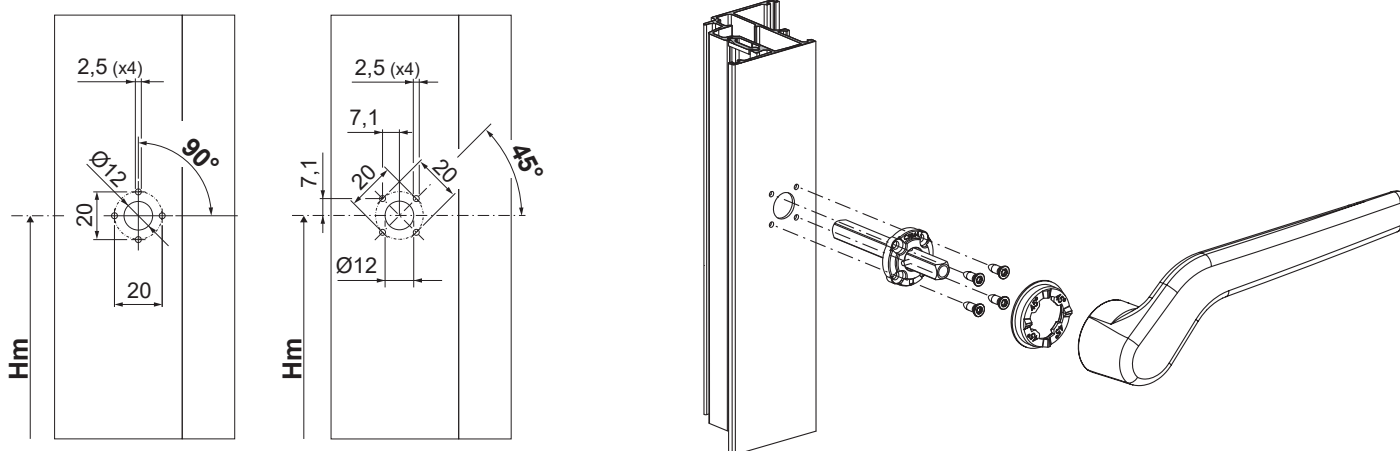

052621

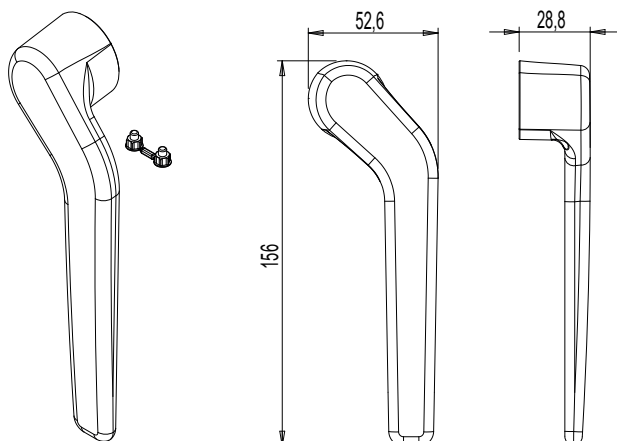

052622

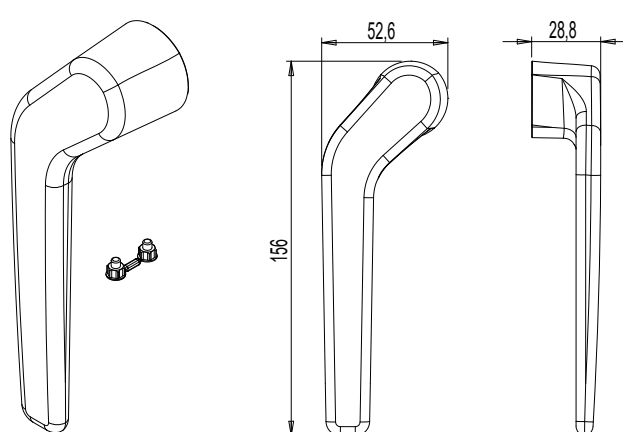

05560

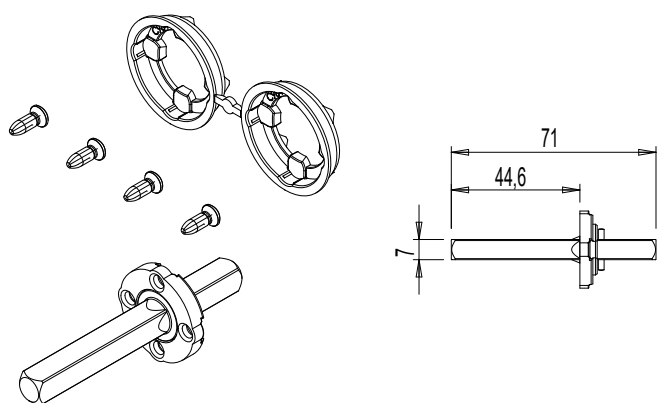

05261

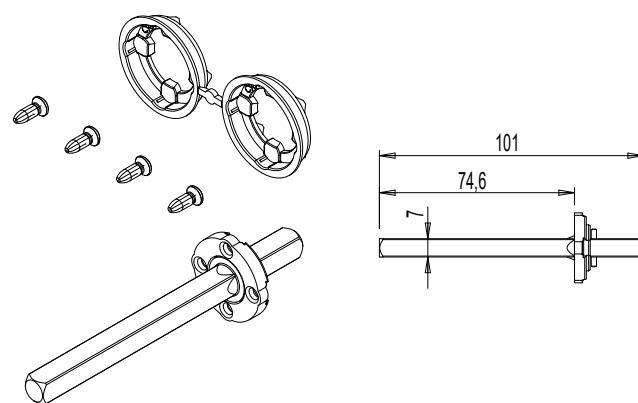

Código	Descrição	Observações	Comprimento do quadro [mm]	Base Natural	Anodizado Elbox	Pintado	Trend/Ouro Latão	Peças por embalagem
052621	SUPRA 7-MECANISMO DESLOCADO	D		X		X		10
052622	SUPRA 7-MECANISMO DESLOCADO	ESQUERDO		X		X		10
05560	SUPRA 7 - KIT DE FIXAÇÃO		71	X				10
05261	SUPRA 7 - KIT DE FIXAÇÃO		101	X				10



## SUPRA 7 - MARTELINAS DUPLAS

### Funções

Sistema inovador de mecanismo duplo sem roseta utilizável para movimentar janelas com diferentes tipos de abertura, com mecanismos compatíveis com pinos quadrados de 7 mm e coordenável com outros produtos da gama Giesse que tenham o mesmo design.

Ficha técnica online



### Características Técnicas

As martelinas Supra 7 Duplas são combináveis com os movimentos e os mecanismos Giesse para janelas de correr e folha que tenham um rotor compatível com pinos quadrados de 7 mm.

O design exclusivo do produto o torna coordenável com todos os outros itens da Giesse que tenham o mesmo design destinados a outros tipos de janela (porta, fechos para levantar e deslizar etc.).

Produtos aplicáveis em perfis de folha de largura de 26 a 85 mm.

### Materiais

Manípulo em alumínio injetado

Componentes internos em zamak GS SILVER PLUS, aço zincado e poliamida branca.

Parafusos de fixação em aço zincado, com tratamento Eslock

Fixação com usinagem a 45° ou 90°

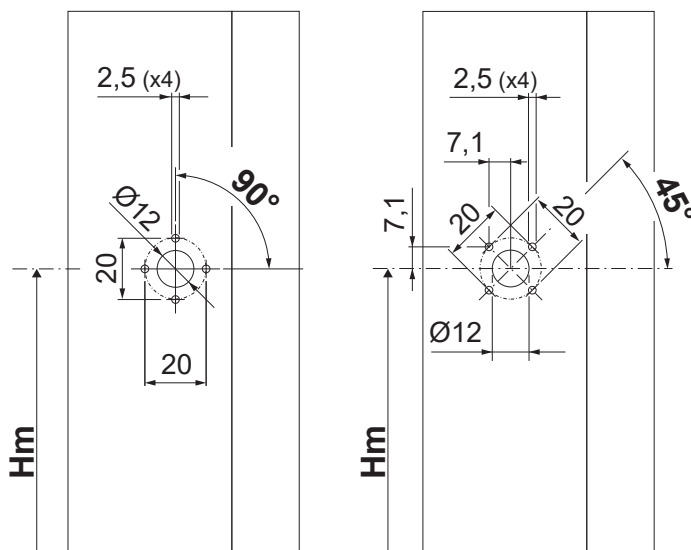

04395

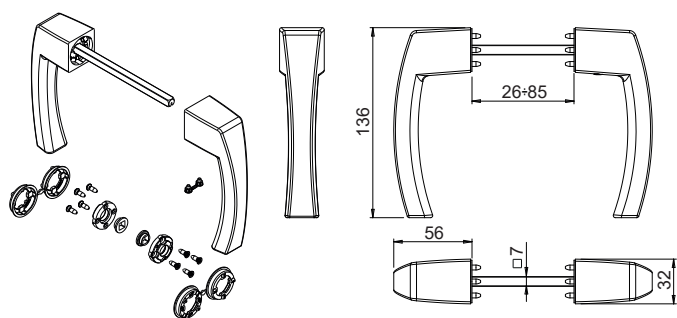

04396

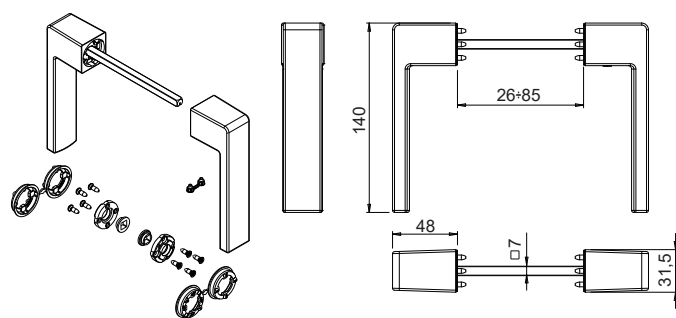

04397

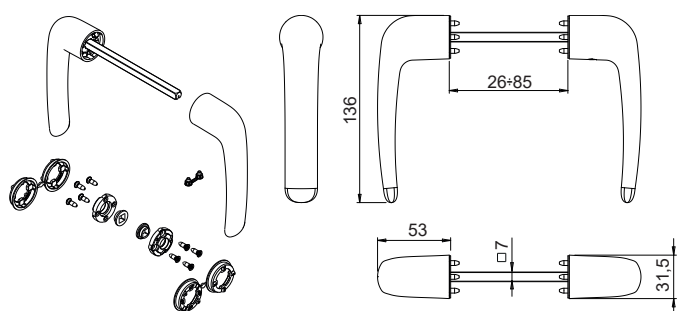

04398

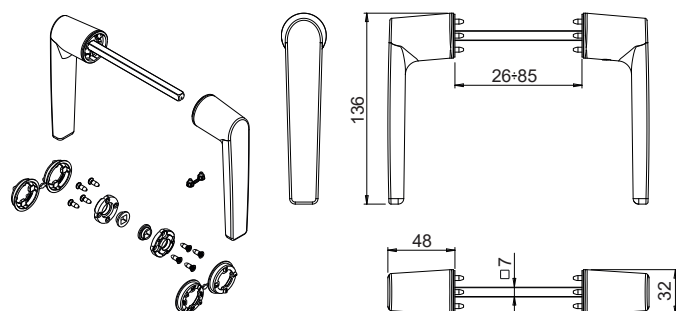

04399

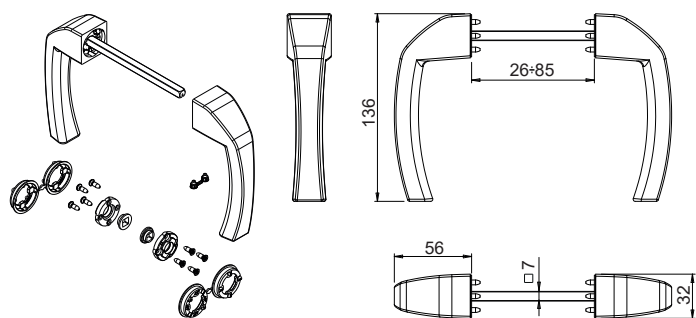

Código	Descrição	Tipo de pino (mm)	Comprimento do pino (mm)	Largura da folha (mm)	Manípulo 0°	Manípulo 90°	Base Natural	Anodizado Elox	Pintado	Trend/Ouro Latão	Peças por embalagem
04395	MARTELINA DUPLA SUPRA 7 - ASIA	7	112	26 ÷ 85	Fechado	Aberto	X		X	X	5
04396	MARTELINA DUPLA SUPRA 7 - KORA	7	112	26 ÷ 85	Fechado	Aberto	X		X	X	5
04397	MARTELINA DUPLA SUPRA 7 - PRIMA	7	112	26 ÷ 85	Fechado	Aberto	X		X	X	5
04398	MARTELINA DUPLA SUPRA 7 - ARIA	7	112	26 ÷ 85	Fechado	Aberto	X		X	X	5
04399	MARTELINA DUPLA SUPRA 7 - ASIA APEX	7	112	26 ÷ 85	Fechado	Aberto	X		X	X	5

SUPRA 7 - GABARITO DE FURAÇÃO

Funções

Gabarito de furação para realizar a usinagem da Martelina SUPRA 7.

Ficha técnica online



Características Técnicas

O gabarito de furação art. 03546 pode ser usado para os sistemas de abertura interna da câmara europeia (GACS) ou R40, aplicando os dois bujões fornecidos nos furos "A" ou "B".

O gabarito de furação art. 03547 é um gabarito universal que pode ser aplicado a diferentes tipos de sistemas (Deslizante, Side Hung, Top Hung,, Batente interno etc.), pois utiliza como ponto de referência um pino quadrado de 7 mm fornecido, para ser inserido no slot do rotor do mecanismo.

Para melhorar a precisão da usinagem se aconselha a mantê-la bloqueada através de torno.

Materiais

Art. 03546: Corpo do gabarito em alumínio, buchas em aço

Art. 03547: Corpo do gabarito e pino quadrado em aço

Possibilidade de usinagem a 45° e 90°

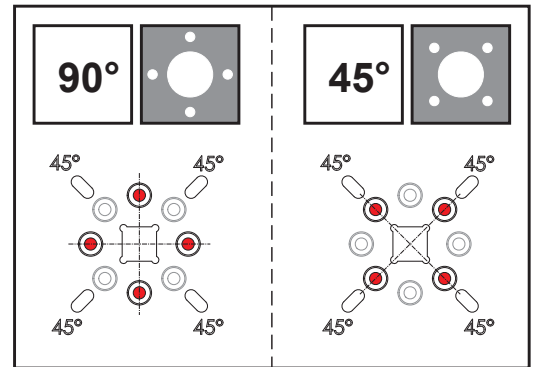

03546

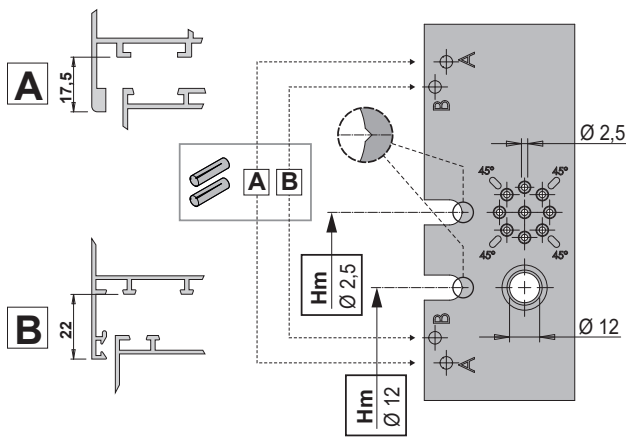
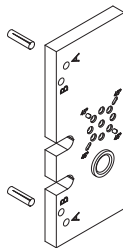

03547

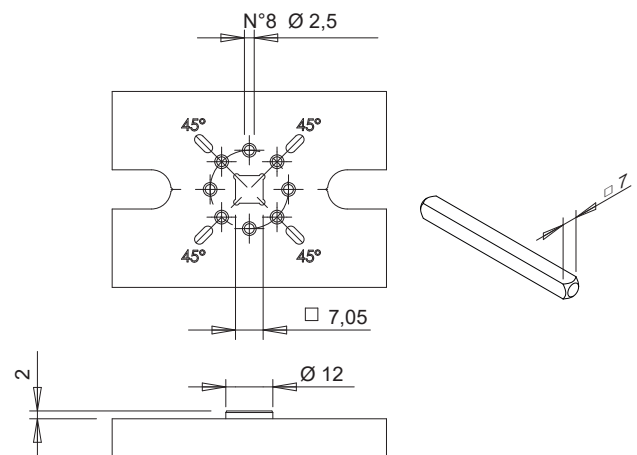
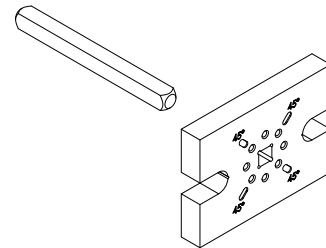

Código	Descrição	Observação	Base Natural	Anodizado Elox	Pintado	Trend/Ouro Latão	Peças por embalagem
03546	GABARITO DE FURAÇÃO SUPRA 7	C.E.-R40	X				1
03547	GABARITO UNIVERSAL SUPRA 7		X				1

## NP SUPRA

**Funções**

Inovador sistema de mecanismos e movimentações para o acionamento de janelas com abertura interna FOLHA e ABRE E TOMBA. Graças à GIESSE NP® Technology é possível realizar janelas com uma estética moderna e usinagens no perfil mínimos e rápidos.

**Características Técnicas**

O sistema funciona graças a combinação de uma movimentação e uma manobra que são conectadas através de um hexágono de 5 mm. Para a montagem da manobra, é necessário uma usinagem no perfil da folha, realizado também através de uma perfuradora exclusiva. As movimentações estão disponíveis na versão bidirecional (FOLHA) e mono-direcional (ABRE E TOMBA). As movimentações não precisam de usinagens no perfil e são fixadas com dois parafusos autoatarrachantes fornecidos.



Sistema NP SUPRA

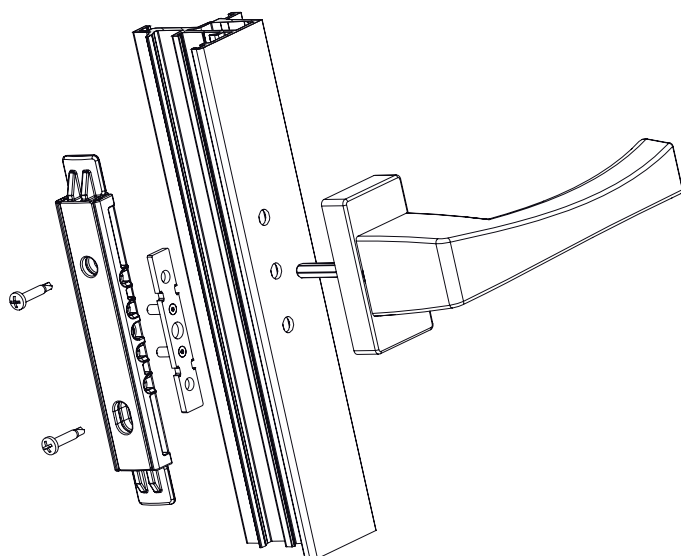
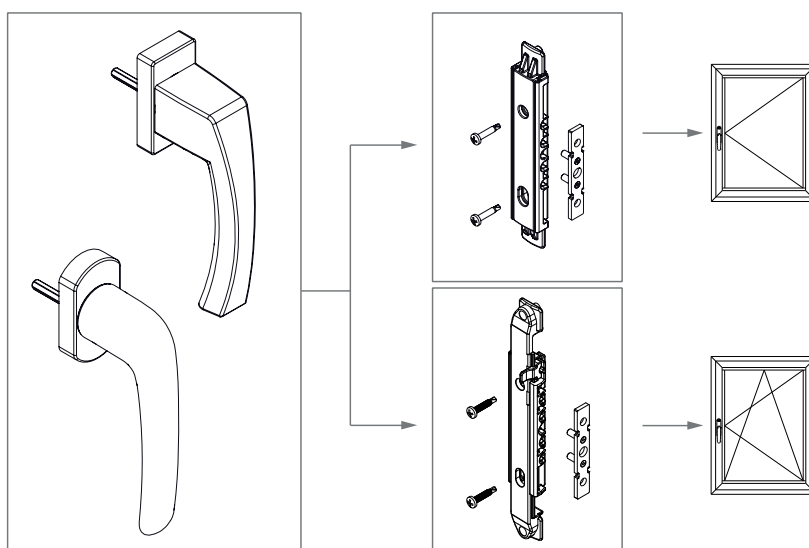

Perfuradora art. 5810120000

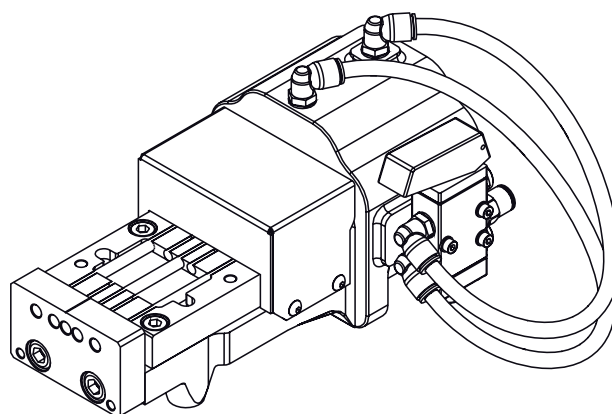

NP SUPRA - MANOBRA ASIA



**Funções**

Manobra ambidestra para a movimentação de mecanismos NP SUPRA Folha e Abre e Tomba.

Ficha técnica online



**Características Técnicas**

Mesmo mecanismo para Folha e Abre e Tomba. São utilizadas equipadas com as Movimentações NP SUPRA. É bloqueado no perfil prendendo os 2 parafusos especiais, pré-montados no corpo da martelina, na placa de fixação fornecida na movimentação. Não são necessárias usinagens de fresagem no tubo da folha, mas basta uma usinagem simples na aba (3 furos de Ø6,2 mm), para o qual é necessário uma perfuradora adequada.

**Materiais**

Cabo em alumínio moldado. Componentes internos em zamak GS SILVER PLUS, aço zincado e poliamida preta. Parafusos de fixação em aço zincado. Tampa em zamak fundido.

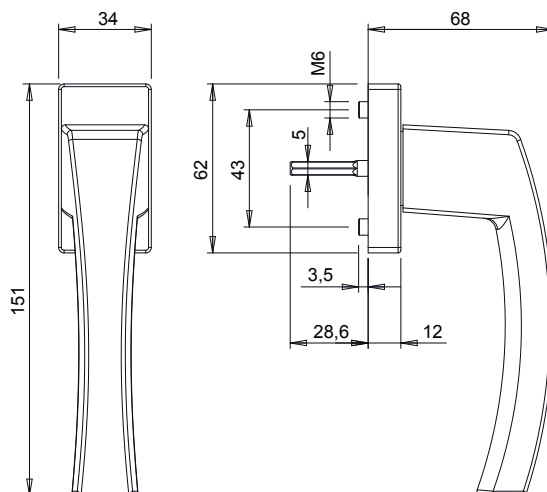

Usinagem

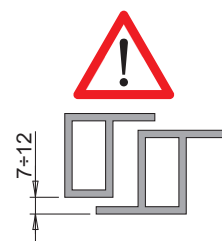
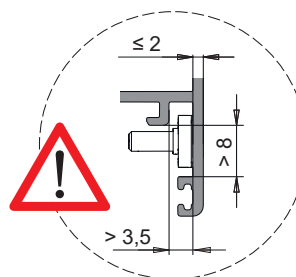
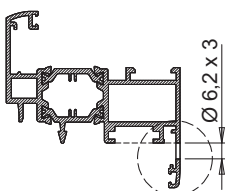
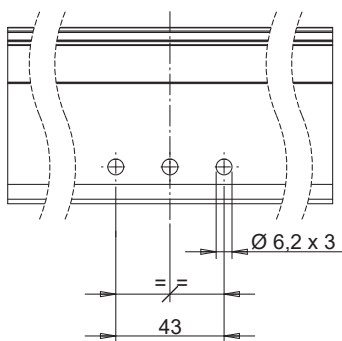

Folha

Abre e tomba

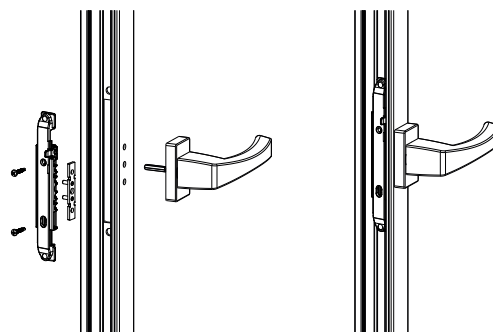
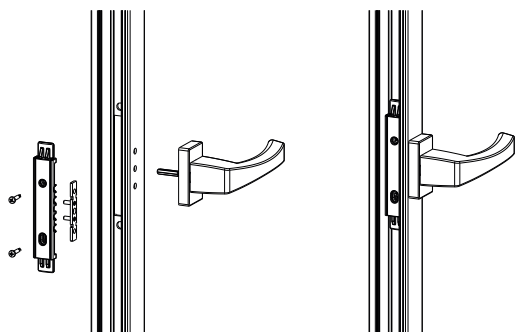

Código	Descrição	Seção do perfil	Tipo	Base Natural	Anodizado Elox	Pintado	Trend/Ouro Latão	Peças por embalagem
03963	NP - MANOBRA ASIA	C001-C002-C003-C005-C006-C-013-C014-C015-C017	Folha - Abre e tomba	X		X		10





## NP SUPRA - MANOBRA PRIMA

### Funções

Manobra ambidestra para a movimentação de mecanismos NP SUPRA Folha e Abre e Tomba.

Ficha técnica online



### Características Técnicas

Mesmo mecanismo para Folha e Abre e Tomba.

São utilizadas equipadas com as Movimentações NP SUPRA.

É bloqueado no perfil prendendo os 2 parafusos especiais, pré-montados no corpo da martelina, na placa de fixação fornecida na movimentação.

Não são necessárias usinagens de fresagem no tubo da folha, mas basta uma usinagem simples na aba (3 furos de Ø6,2 mm), para o qual é necessário uma perfuradora adequada.

### Materiais

Cabo em alumínio moldado.

Componentes internos em zamak GS SILVER PLUS, aço zincado e poliamida preta.

Parafusos de fixação em aço zincado.

Tampa em zamak fundido.

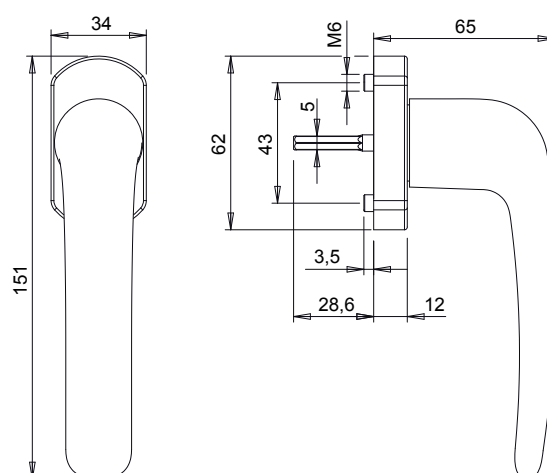

### Usinagem

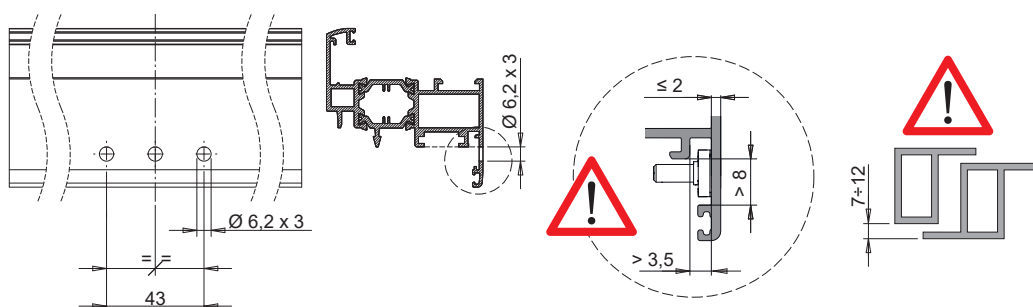

### Folha

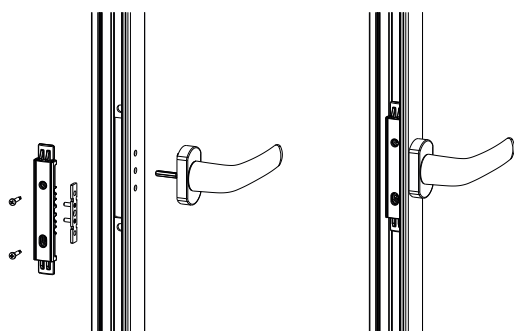

### Abre e tomba

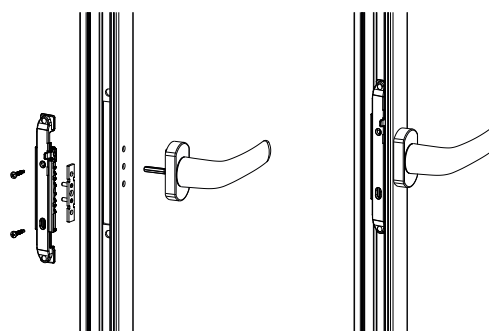

Código	Descrição	Seção do perfil	Tipo	Base Natural	Anodizado Elox	Pintado	Trend/Ouro Latão	Peças por embalagem
03962	NP - MANOBRA PRIMA	C001-C002-C003-C005-C006-C-013-C014-C015-C017	Folha - Abre e tomba	X		X		10

NP SUPRA - MOVIMENTAÇÃO ABRE E TOMBA

**Funções**

Mecanismo monodirecional, acionável através da manobra NP SUPRA, para a movimentação dos mecanismos de fechamento com Abre e Tomba.

Ficha técnica online



**Características Técnicas**

É utilizado junto com a manobra NP SUPRA (hexagonal 5 mm).  
 É bloqueado no perfil através de 2 parafusos autoatarrachantes fornecidos.  
 Não são necessárias usinagens de fresagem no tubo da folha, mas basta uma usinagem simples na aba (3 furos de Ø6,2 mm).  
 A movimentação é ambidestra e possui um dispositivo de falsa manobra que impede a rotação da martelina de folha aberta.

**Materiais**

Corpo, acionador e botão de falsa manobra em zamak acabamento GS SILVER PLUS.  
 Pinhão e parafusos de 3,9 x 19 em aço zincado.  
 Placa de fixação em aço inoxidável.

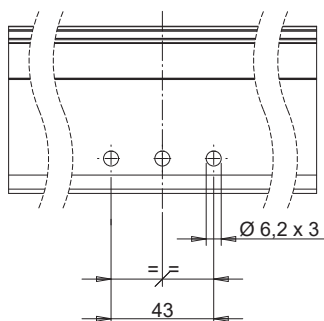
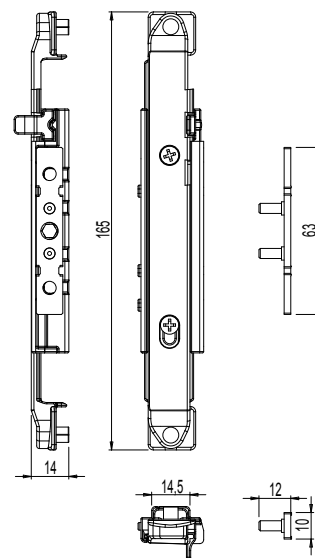

**Usinagem**

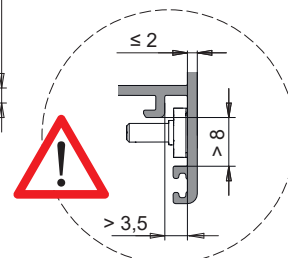
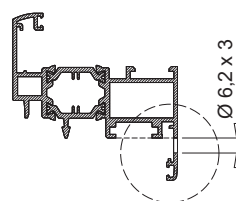

Manobra Asia

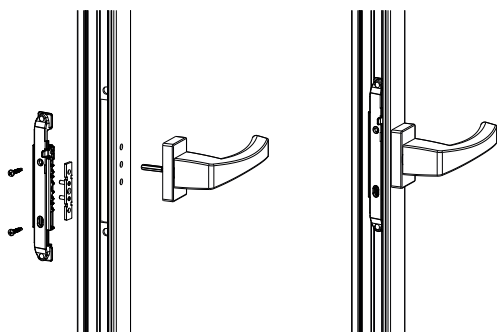

Manobra Prima

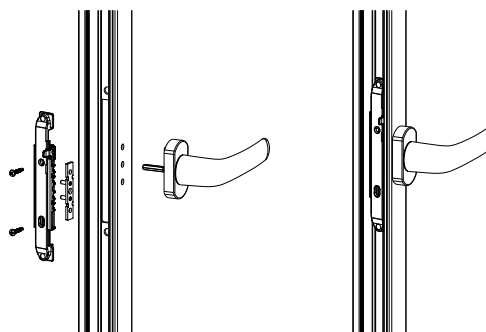

Código	Descrição	Seção do perfil	Tipo	Funcionamento	Base Natural	Anodizado Elox	Pintado	Trend/Ouro Latão	Pecas por embalagem
0395301	NP - MOVIMENTAÇÃO ABRE E TOMBA	C001-C002-C003-C004-C-005-C006-C013-C014-C-015-C016-C017	Abre e tomba	monodirecional	X				10

## NP SUPRA - MOVIMENTAÇÃO FOLHA



### Funções

Mecanismo bidirecional, acionável através da manobra NP SUPRA, para a movimentação dos mecanismos de fechamento com Folha.

Ficha técnica online



### Características Técnicas

É utilizado junto com a manobra NP SUPRA (hexagonal 5 mm).  
É bloqueado no perfil através de 2 parafusos autoatarrachantes fornecidos.  
Não são necessárias usinagens de fresagem no tubo da folha, mas basta uma usinagem simples na aba (3 furos de Ø6,2 mm).  
A movimentação é ambidestra.

### Materiais

Corpo, acionador (superior e inferior) em zamak acabamento GS SILVER PLUS.  
Pinhão e parafusos de 3,9 x 19 em aço zincado.  
Placa de fixação em aço inoxidável.

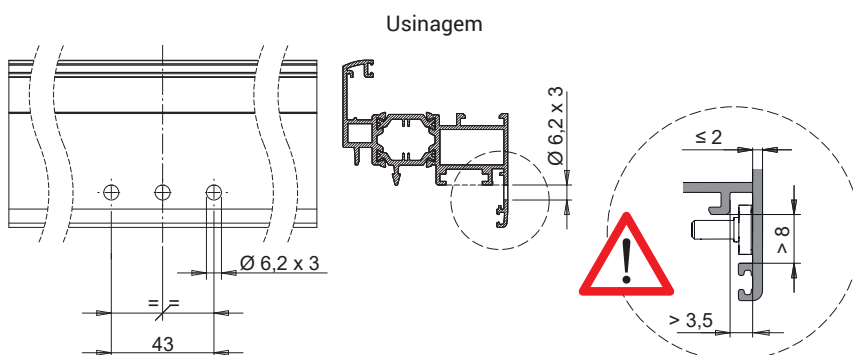
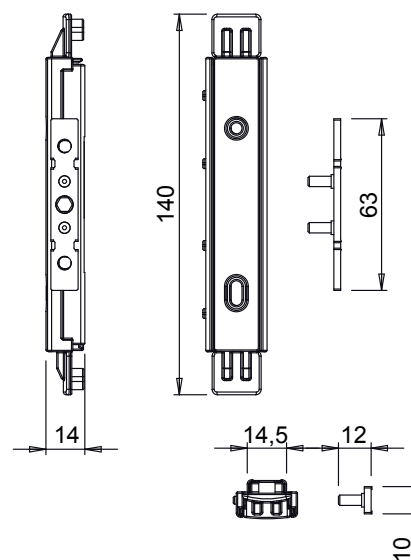

Manobra Asia

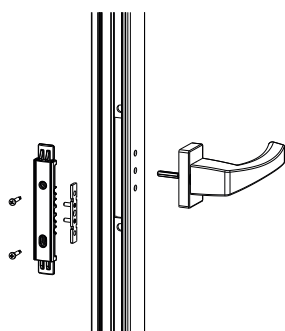

Manobra Prima

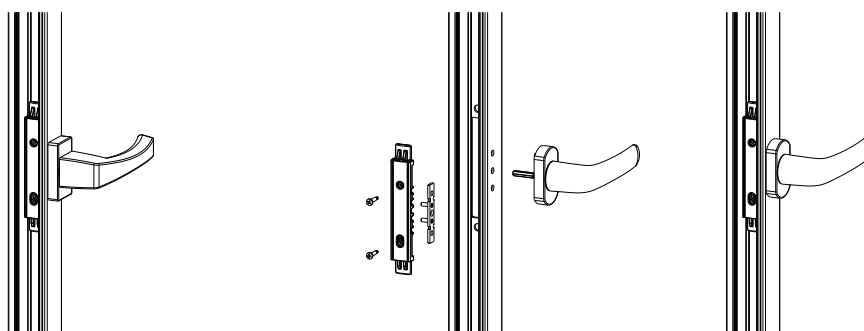

Código	Descrição	Seção do perfil	Tipo	Funcionamento	Base Natural	Anodizado Elox	Pintado	Trend/Ouro Latão	Pecas por embalagem
03954	NP - MOVIMENTAÇÃO FOLHA	C001-C002-C003-C004-C-005-C006-C013-C014-C-015-C016-C017	Folha	bidirecional	X				10



## NP SUPRA - GABARITO DE FURAÇÃO

### Funções

Gabarito de furação para realizar a usinagem da Martelina NP SUPRA.

Ficha técnica online



### Características Técnicas

O espigão fornecido permite fiar o gabarito para perfis com aleta de 17,5 mm (A) ou 18,0 mm (B) de comprimento.

Para melhorar a precisão da usinagem se aconselha a mantê-la bloqueada através de um torno.

### Materiais

Gabarito em alumínio

Buchas e espigões em aço

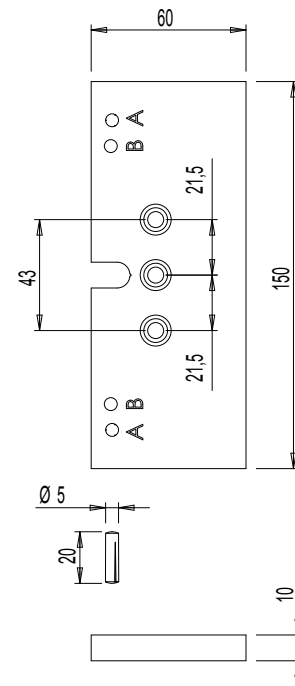
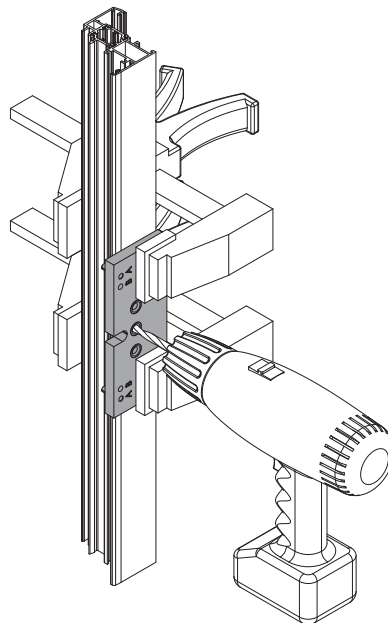
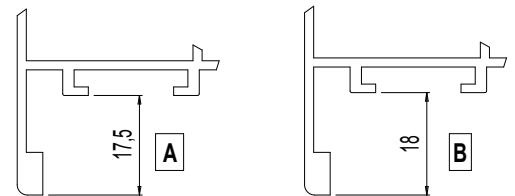

Código	Descrição	Observação	Base Natural	Anodizado Elox	Pintado	Trend/Ouro Latão	Peças por embalagem
03536	NP SUPRA - GABARITO DE FURAÇÃO		X				1



## CREMONA KORA

### Funções

Cremona reversível para o acionamento dos mecanismos GIESSE de Folha, Abre e Tomba e Abre e Tomba com Microventilação.

Ficha técnica online



### Características Técnicas

A utilização de materiais moldados de qualidade e a adoção do sistema de envernizamento GIESSE garante elevada qualidade mecânica e uniformidade das cores e forte resistência à abrasão.

As cremonas Kora tem distância de fixação de 104 mm e 92 mm, mas podem ser facilmente adaptadas para a fixação com a distância de 84 e 98 mm.

### Materiais

Manípulo em alumínio injetado  
 Caixa da cremona, engrenagem da cremalheira em zamak moldada  
 Revestimento interno e suporte em Hostaform  
 Mola em aço  
 Parafusos e placa de fixação em aço inoxidável

Dimensões da cremona para folha

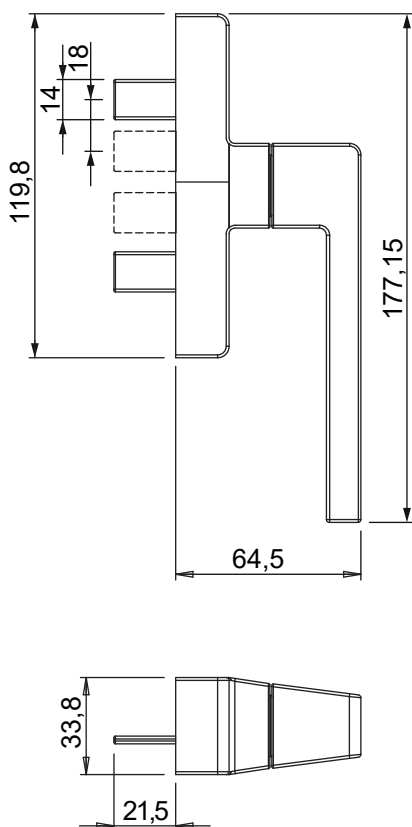

Dimensões da cremona para abre e tomba

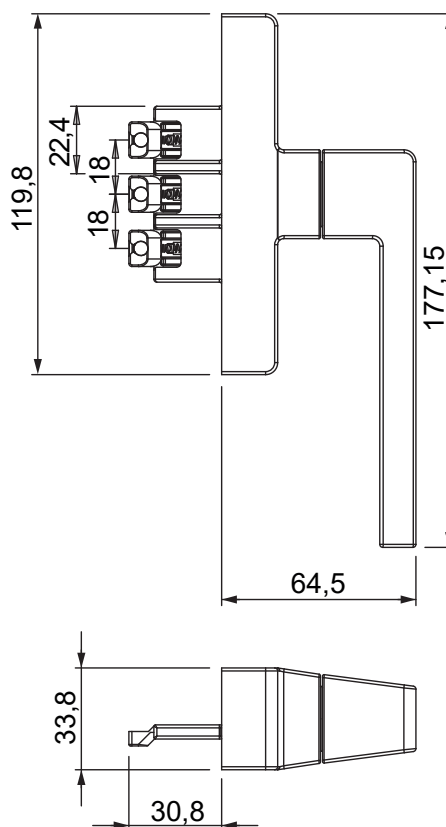

Usinagem do entre-eixo de 104 mm

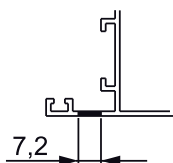
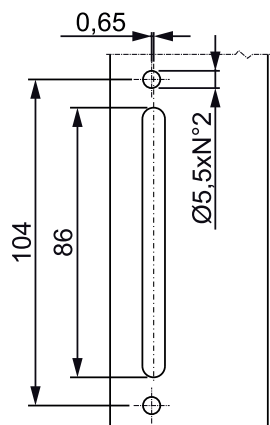

Usinagem do entre-eixo de 98 mm

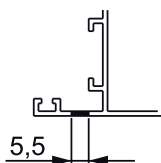
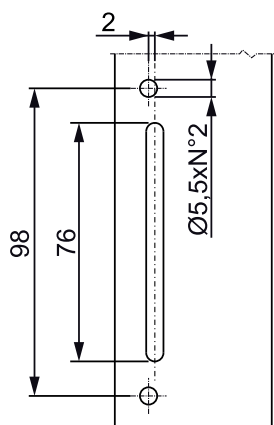

Usinagem do entre-eixo de 92 mm

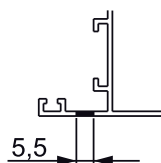
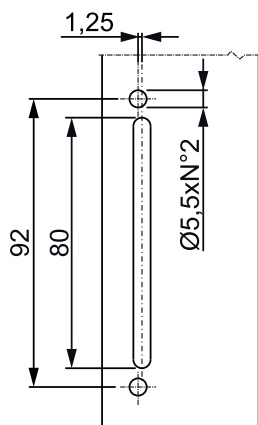

Usinagem do entre-eixo de 84,5 mm

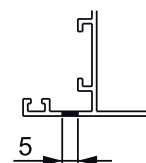
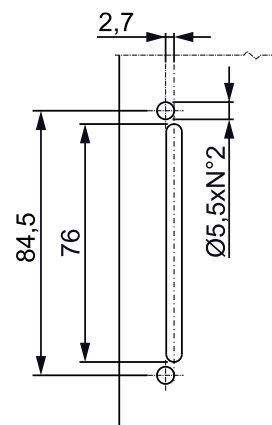

Código	Descrição	Seção do perfil	Tipo	Entre-eixos	Funcionamento	Manípulo 0°	Manípulo 90°	Manípulo 135°	Manípulo 180°	Base Natural	Anodizado Elox	Pintado	Trend/Ouro Latão	Peças por embalagem
00957	CREMONA KORA	C001-C002-C003-C004-C005-C-006-C007-C008-C009-C010-C-012-C013-C014-C015-C016-C-017-P001-P002-P004-P005-P-006-P007-P008-P009-P010	Folha	104 - 98 - 92 - 84	bidirecional	fechado	aberto	-	-	X		X	X	10
00959	CREMONA KORA A/T DE MICRO VENTILAÇÃO	C001-C002-C003-C004-C005-C-006-C007-C008-C009-C010-C-012-C013-C014-C015-C016-C017	Abre e tomba (microventilação)	104 - 98 - 92 - 84	monodirecional	fechado	aberto	micro	Tombar	X		X	X	10

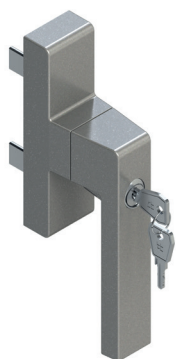

## CREMONA KORA KEY

### Funções

Cremona ambidestra com fecho trancável mediante chave, com rotação a 90° e 135° (versão micro ventilação) e 180° e clique de posicionamento em abertura e fechamento.

Ficha técnica online



### Características Técnicas

A utilização de materiais moldados de qualidade e a adoção do sistema de envernizamento GIESSE garante elevada qualidade mecânica e uniformidade das cores e forte resistência à abrasão.

Os cilindros da cremona KORA KEY têm chave homogênea, sob solicitação também é possível realizar pedidos específicos com chaves personalizadas. O cilindro das cremonas KORA KEY Logica e Micro ventilação Logica dispõe do sistema Key Capture Giesse.

O cilindro, de acordo com a versão, permite bloquear o cabo da cremona a 90°, 135° e 180°. Quando o cabo estiver a 90° ou 135° é possível remover a chave e deixar o folha na posição de batente ou microventilação, em segurança.

Quando o cabo estiver em 180° e o folha estiver na posição de abertura total, não é possível remover a chave do cilindro.

### Materiais

Manípulo em alumínio injetado

Caixa, engrenagem, cremalheira e deslizantes em zamak moldada

Cilindro em latão niquelado

Roseta em Hostaform

Mola, parafusos e placas de fixação em aço inoxidável

Dimensões art. 00958

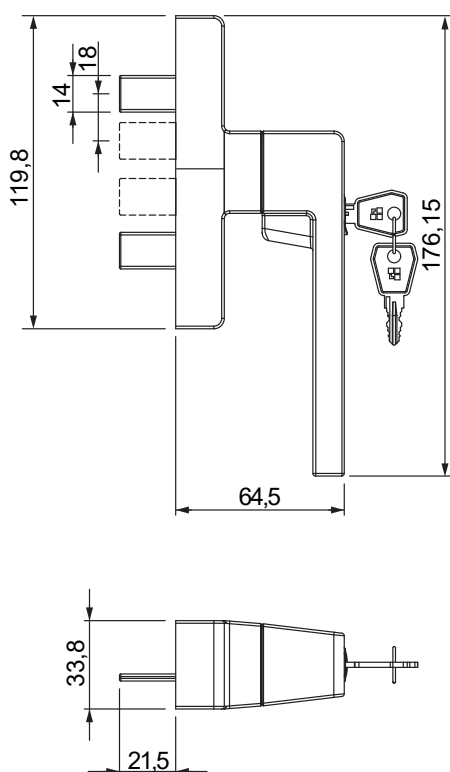

Dimensões art. 00960

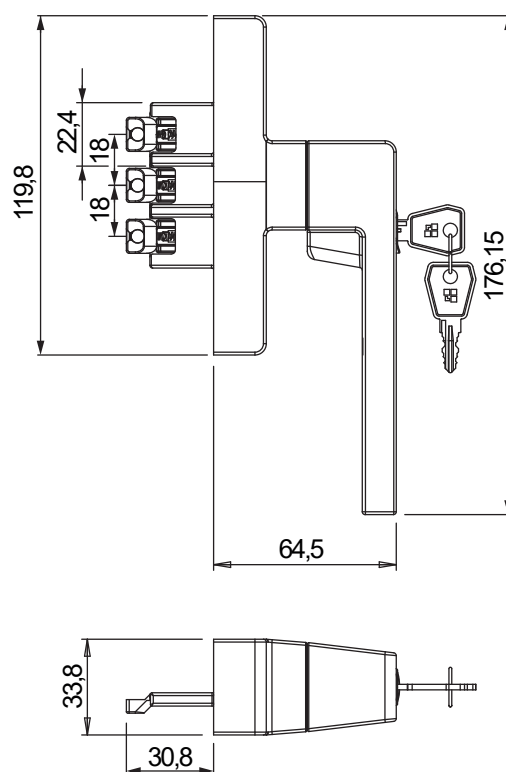

Usinagem do entre-eixo de 104 mm

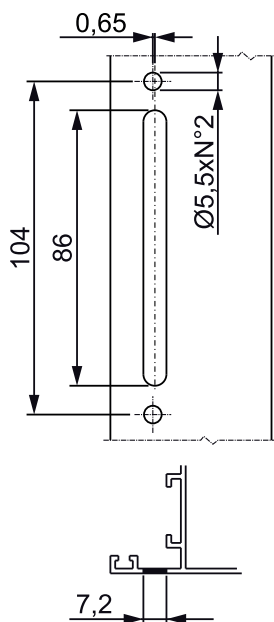

Usinagem do entre-eixo de 98 mm

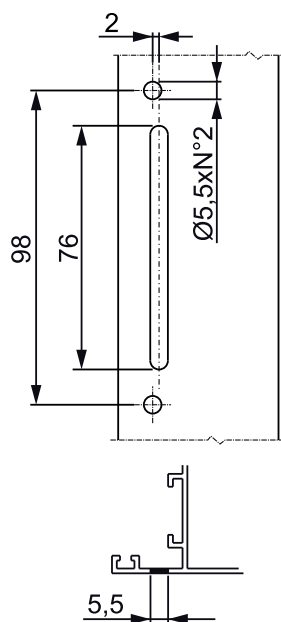

Usinagem do entre-eixo de 92 mm

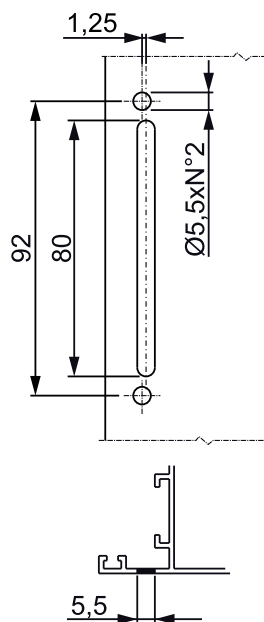

Usinagem do entre-eixo de 84,5 mm

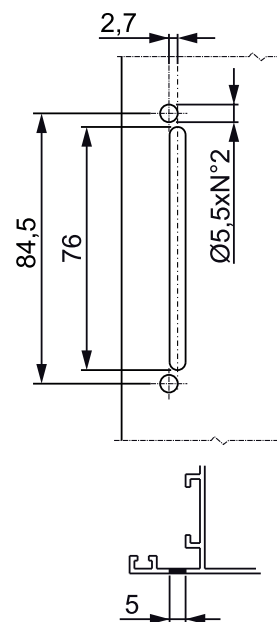

Código	Descrição	Seção do perfil	Tipo	Versão	Entre-eixos	Desempenho	Funcionamento	Manípulo 0°	Manípulo 90°	Manípulo 135°	Manípulo 180°	Base Natural	Anodizado Elox	Pintado	Trend/Ouro Latão	Peças por embalagem
00958	CREMONA KORA KEY	C001-C002-C003-C-004-C005-C006-C-007-C008-C009-C-010-C012-C013-C-014-C015-C016-C-017-P001-P002-P-004-P005-P006-P-007-P008-P009-P010	Folha	-	104 - 98 - 92 - 84	> 100 N/m	bidirecional	fechado	aberto	-	-	X		X	X	5
00960	CREMONA KORA KEY MICRO SKG	C001-C002-C-003-C005-C006-C-013-C014-C015-C-016-C017	Abre e tomba	Micro	104 - 98 - 92 - 84	> 100 N/m	monodirecional	fechado	aberto	micro	Tombar	X		X	X	5
00961	CREMONA KORA KEY A/T LGC	C001-C002-C-003-C004-C005-C-006-C007-C008-C-009-C010-C012-C-013-C014-C015-C-016-C017	Abre e tomba	Logica	104 - 92	> 100 N/m	monodirecional	fechado	Tombar	-	aberto	X		X	X	5
00962	CREMONA KORA KEY A/T LGC MICRO	C001-C002-C-003-C004-C005-C-006-C007-C012-C-013-C014-C015-C-016-C017	Abre e tomba	Micro	104 - 92	> 100 N/m	monodirecional	fechado	Tombar	micro	aberto	X		X	X	5



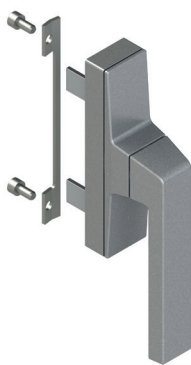

## CREMONA KORA 0-180

### Funções

Cremona ambidestra para o acionamento dos mecanismos GIESSE.

Ficha técnica online



### Características Técnicas

Disponível com mecanismo bidirecional para folha, na versão APEX.  
 A cremona Kora Unica fornecida a direita tem distância de fixação de 104 mm.  
 A Cremona Kora Apex é aplicada nos perfis de persiana ou em abertura externa e não exige a utilização dos kits de conexão interna.  
 O sistema Apex, patenteado pela Giesse, aplicado de forma fácil e rápida no perfil do folha depois de ter realizado as usinagens adequadas.  
 A excursão possível do cursor telescópico de 16 mm a 35 mm.  
 Os pinos para utilizar na transferência do movimento dos cursores da cremona para a haste dependem da geometria específica do perfil e são seleccionados entre aqueles disponíveis.

### Materiais

Cabo em alumínio moldado envernizado  
 Caixa e cobertura em zamak fundido envernizado  
 Mola em aço e parafusos em aço zincado  
 Calço em Hostaform  
 Rotor, cremalheira e deslizantes em zamak moldada

00964

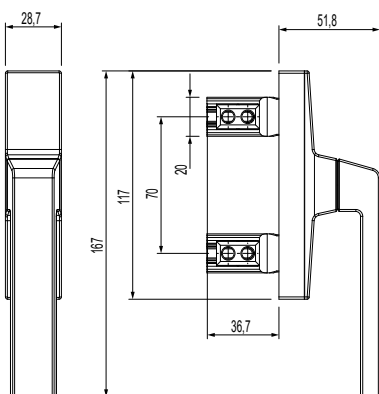
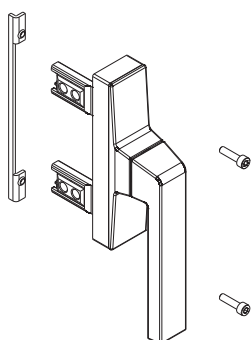

Pino de conexão

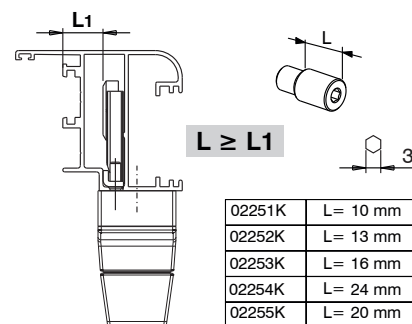

00965

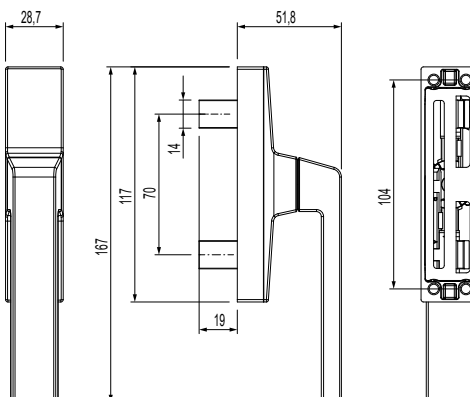
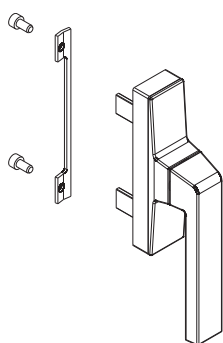

Código	Descrição	Seção do perfil	Mão	Entre-eixos	Base Natural	Anodizado Elox	Pintado	Trend/Ouro Latão	Peças por embalagem
00964	CREMONA KORA 0-180 APEX	C001-C002-C003-C004-C005-C006-C007-C008-C009-C010-C012-C013-C014-C015-C016-C017		104 mm	X		X		10
00965	CREMONA KORA 0-180	C001-C002-C003-C004-C005-C006-C007-C008-C009-C010-C012-C013-C014-C015-C016-C017		104 mm	X		X		10

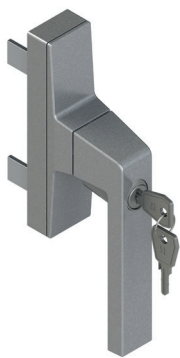

**CREMONA KORA KEY 0-180**

**Funções**

Cremona ambidestra com fecho trancável mediante chave, com rotação a 90° e 135° (versão micro ventilação) e 180° e clique de posicionamento em abertura e fechamento.

Ficha técnica online



**Características Técnicas**

A utilização de materiais moldados de qualidade e a adoção do sistema de envernizamento GIESSE garante elevada qualidade mecânica e uniformidade das cores e forte resistência à abrasão.

Os cilindros da cremona KORA KEY 0-180 têm chave homogênea, sob solicitação também é possível realizar pedidos específicos com chaves personalizadas.

**Materiais**

Manípulo em alumínio injetado  
 Caixa, engrenagem, cremalheira e deslizantes em zamak moldada  
 Cilindro em latão niquelado  
 Roseta em Hostaform  
 Mola, parafusos e placas de fixação em aço inoxidável

00967

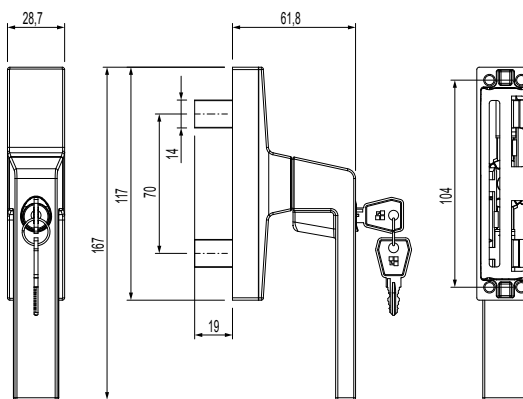
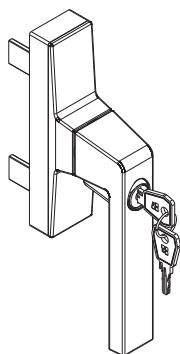

Código	Descrição	Seção do perfil	Mão	Entre-eixos	Base Natural	Anodizado Elox	Pintado	Trend/Ouro Latão	Peças por embalagem
00967	CREMONA KORA KEY 0-180	C001-C002-C003-C004-C005-C006-C007-C008-C009-C010-C012-C013-C014-C015-C016-C017		104 mm	X		X		5

## CREMONA KORA CW

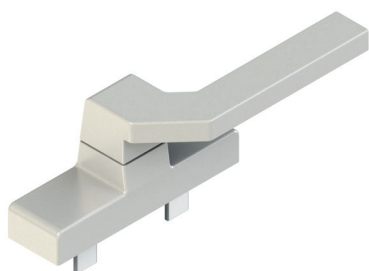

### Funções

Cremona para sistemas de fachada contínua, com rotação a 90° (bidirecional) e disparo de posições de abertura e fechamento.

Ficha técnica online



### Características Técnicas

A utilização de materiais moldados de qualidade e a adoção do sistema de envernizamento GIESSE garante elevada qualidade mecânica e uniformidade das cores e forte resistência à abrasão.

As cremonas KORA CW são adequadas para a fixação com o entre-eixo de 104 mm e 92 mm, mas pode ser facilmente adaptada para fixação com entre-eixos de 98 mm. A particular forma do cabo permite a fácil inserção da mão, permitindo a movimentação de FOLHAS de grandes dimensões.

### Materiais

Manípulo em alumínio injetado  
Caixa da cremona, engrenagem, cremalheira e deslizantes em zamak moldada.  
Bloco de separação e base em zamak moldada  
Revestimento interno em Hostaform  
Mola, parafuso e placas de fixação em aço inoxidável

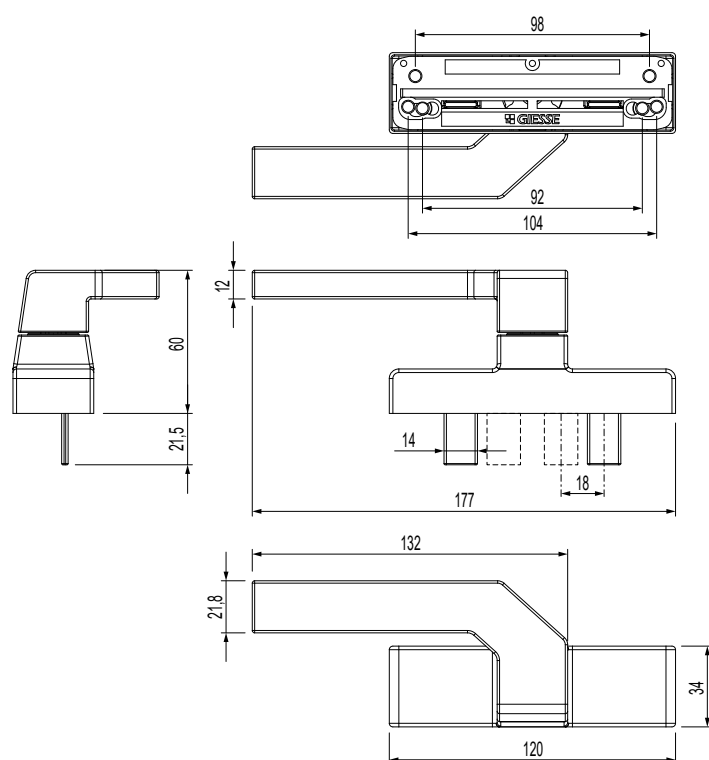

Usinagem do entre-eixo de 104 mm

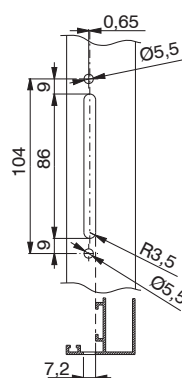

Usinagem do entre-eixo de 92 mm

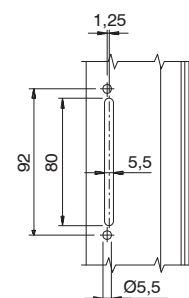

Usinagem do entre-eixo de 98 mm

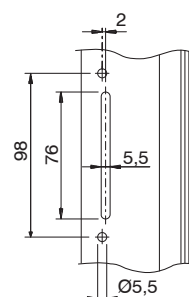

Código	Descrição	Versão	Mão	Entre-eixos	Funcionamento	Manípulo 0°	Manípulo 90°	Base Natural	Anodizado Elox	Pintado	Trend/Outro Latão	Peças por embalagem
009691	CREMONA KORA CW		D	104 - 92 - 98	bidirecional	fechado	aberto	X		X		10



## CREMONA KORA 0-90

### Funções

Cremona ambidestra para abertura externa com dimensões reduzidas.

Ficha técnica online



### Características Técnicas

A cremona é específica para mecanismos monodirecionais com disparo de posicionamento do cabo a 0° a 90°.

A utilização de materiais moldados de qualidade e a adoção do sistema de envernizamento GIESSE garante elevada qualidade mecânica e uniformidade das cores e forte resistência à abrasão.

A cremona Kora 0-90 tem entre-eixos de fixação a 70 mm.

Na cremona são colocados os kits de abertura externa e dispositivos de movimentação.

### Materiais

Manípulo em alumínio injetado

Caixa, cobertura da caixa e rotor em zamak

Mola e parafuso em aço inoxidável

L= Comprimento do cursor

Usinagem do entre-eixo de 70 mm

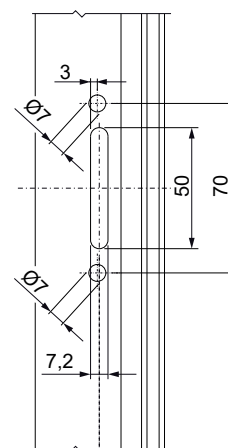
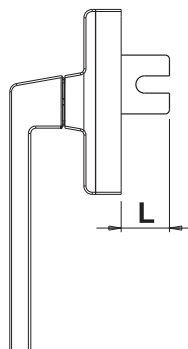
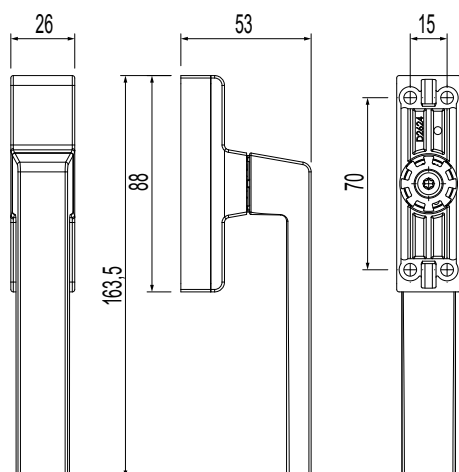

Código	Descrição	Tipo	Entre-eixos	Funcionamento	Manípulo 0°	Manípulo 90°	Base Natural	Anodizado Elox	Pintado	Trend/Ouro Latão	Peças por embalagem
00968	CREMONA KORA 0-90	Abertura externa	70	Monodirecional	Fechado	Aberto	X		X		10

Código	Descrição	Comprimento do cursor	Base Natural	Anodizado Elox	Pintado	Trend/Ouro Latão	Peças por embalagem
02025	KIT DE ABERTURA EXTERNA	20 mm	X				10
02026	KIT DE ABERTURA EXTERNA	28 mm	X				10
02027	KIT DE ABERTURA EXTERNA	35 mm	X				10
02028	KIT DE ABERTURA EXTERNA	45 mm	X				10
02029	KIT DE ABERTURA EXTERNA	55 mm	X				10
02050	KIT DE ABERTURA EXTERNA	65 mm	X				10

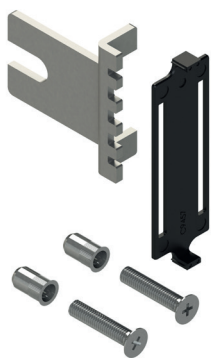

### KIT DE ABERTURA EXTERNA KORA 0-90

**Funções**

Componentes que adicionados à Cremona Kora 0-90, sem componentes internos, permitem transformar em produto acabado.

Ficha técnica online



**Características técnicas**

Kit de preenchimento que permite conectar a cremona à haste de fecho da janela.  
Composto por componentes internos e elementos de fixação (parafusos e pregos), que devem ser corretamente montados pelo fabricante.

**Materiais**

Roseta em poliamida preta  
Cursor, parafusos e rebites em aço galvanizado

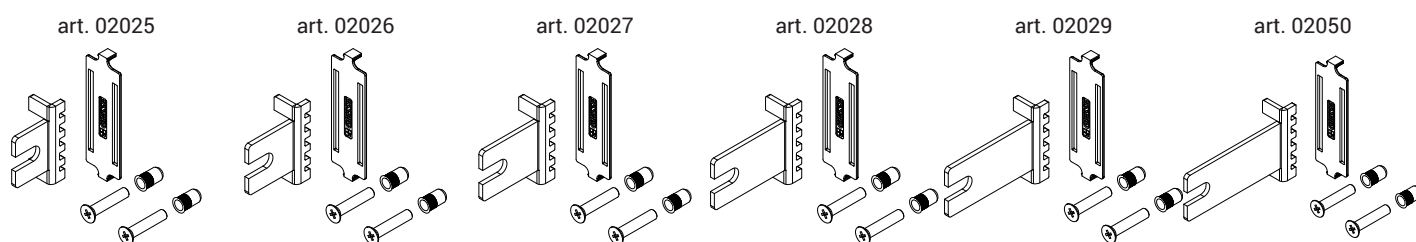

L= Comprimento do cursor

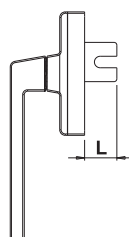

Código	Descrição	Comprimento do cursor	Base Natural	Anodizado Elox	Pintado	Trend/Ouro Latão	Peças por embalagem
02025	KIT DE ABERTURA EXTERNA	20 mm	X				10
02026	KIT DE ABERTURA EXTERNA	28 mm	X				10
02027	KIT DE ABERTURA EXTERNA	35 mm	X				10
02028	KIT DE ABERTURA EXTERNA	45 mm	X				10
02029	KIT DE ABERTURA EXTERNA	55 mm	X				10
02050	KIT DE ABERTURA EXTERNA	65 mm	X				10

## CREMONA EURO

### Funções

Cremona reversível para o acionamento dos mecanismos de Folha, Abre e Tomba e Abre e Tomba com Microventilação GIESSE.

Ficha técnica online



### Características Técnicas

A utilização de materiais moldados de qualidade e a adoção do sistema de envernizamento GIESSE garante elevada qualidade mecânica e uniformidade das cores e forte resistência à abrasão.

Com base na versão estão disponíveis com disparo de posicionamento no cabo a 0°, 90°, 135° e 180°.

A cremona EURO é fornecida pré-montada a direita.

Disponível na versão monodirecional e bidirecional.

De acordo com a versão, é possível ter entre-eixos de 84, 92, 96, 98, 104 e 130 mm.

### Materiais

Manípulo em alumínio injetado

Caixa da cremona, engrenagem da cremalheira em zamak moldada

Revestimento interno e suporte em Hostaform

Mola, parafusos e placas de fixação em aço inoxidável

### Componentes de fixação

1 placa de fixação

2 parafusos TCCE M5x14

A. Versão monodirecional

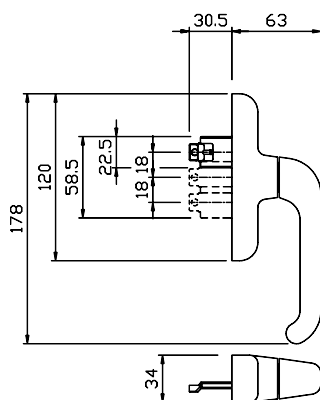

B. Versão monodirecional

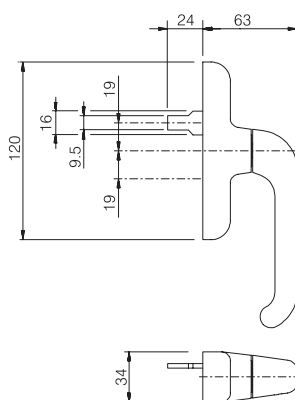

C. Versão monodirecional

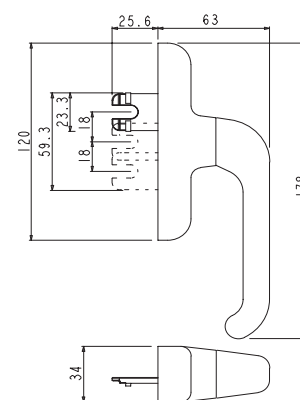

D. Versão bidirecional (entre-eixos mm 84,5 - 98 - 104)

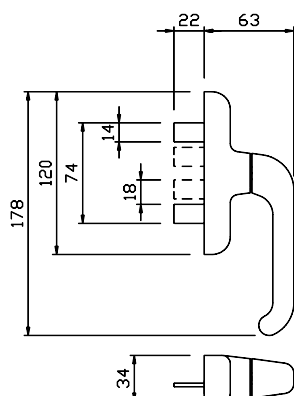

E. Versão bidirecional (entre-eixo mm 130)

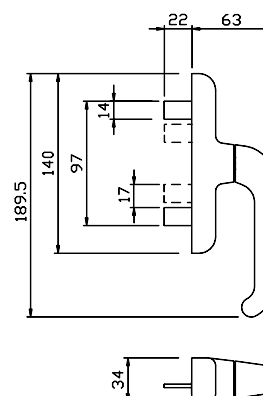

Usinagem do entre-eixo de 104 mm

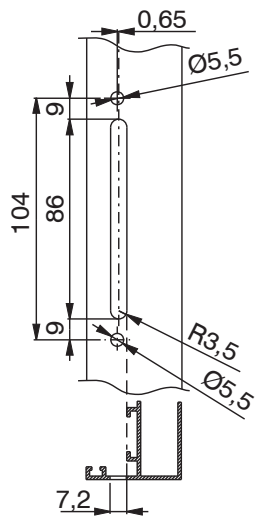

Usinagem do entre-eixo de 84,5 mm

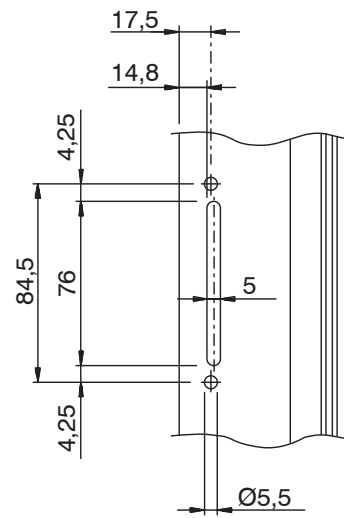

Usinagem do entre-eixo de 98 mm

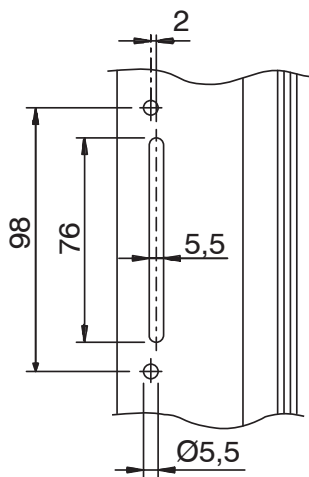

Usinagem do entre-eixo de 96 mm

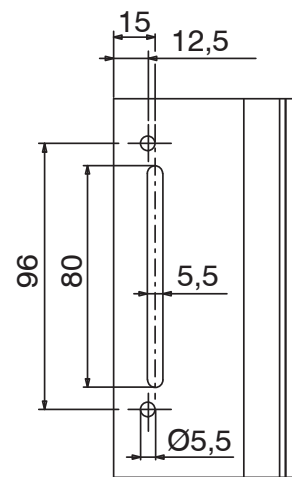

Usinagem do entre-eixo de 92 mm

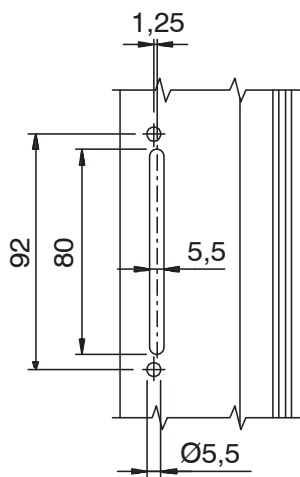

Usinagem do entre-eixo de 130 mm

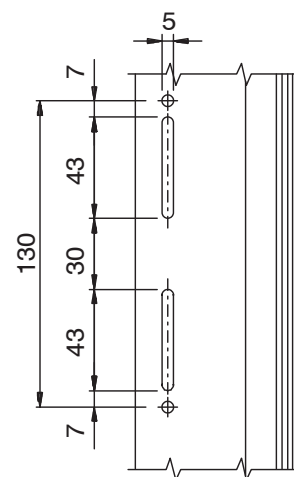

# CREMONAS

Código	Descrição	Seção do perfil	Tipo	Entre-eixos	Funcionamento	Figura	Manípulo 0°	Manípulo 90°	Manípulo 135°	Manípulo 180°	Base Natural	Anodizado Elox	Pintado	Trem/Ouro Latão	Peças por embalagem
01000U	CREMONA EURO	C001-C002-C003-C004-C-005-C006-C007-C008-C-009-C010-C012-C013-C-014-C015-C016-C017-P-001-P002-P004-P005-P-006-P007-P008-P009-P010	Folha	104 - 98 - 84	Bidirecional	D	Fechado	aberto	-	-	X		X	X	10
01008	CREMONA EURO	C001-C002-C003-C004-C-005-C006-C007-C008-C-009-C010-C012-C013-C-014-C015-C016-C017-P-001-P002-P004-P005-P-006-P007-P008-P009-P010	Folha	130	Bidirecional	E	Fechado	aberto	-	-	X		X		20
01094	CREMONA EURO 900 MICRO	C001-C002-C003-C004-C-005-C006-C012-C013-C-014-C015-C016-C017	Abre e tomba (microventilação)	104 - 98 - 84	Monodirecional	A	Fechado	aberto	Micro	Tombar	X		X		10
01108	CREMONA EURO 900	C001-C002-C003-C004-C-005-C006-C007-C008-C-009-C010-C012-C013-C-014-C015-C016-C017	Abre e tomba	98	Monodirecional	B	Fechado	aberto	-	Tombar	X		X		20
01109	CREMONA EURO 900	C001-C002-C003-C004-C-005-C006-C007-C008-C-009-C010-C012-C013-C-014-C015-C016-C017	Abre e tomba	104 - 98 - 84	Monodirecional	C	Fechado	aberto	-	Tombar	X		X		20





## CREMONA EURO KEY

### Funções

Cremona reversível com chave, com rotação a 90° (folha de giro) e 180° (abre e tomba) e posições de abertura e fechamento.

Ficha técnica online



### Características Técnicas

A utilização de materiais moldados de qualidade e a adoção do sistema de envernizamento GIESSE garante elevada qualidade mecânica e uniformidade das cores e forte resistência à abrasão.

As cremonas EURO KEY, fornecidas a direita, tem distância de fixação de 104 mm e 84 mm, mas podem ser facilmente adaptadas para a fixação com a distância de 98 mm.

Adota um cilindro realizado em dimensões do padrão europeu. Ao ocorrer é possível a substituição do cilindro, produto 01045.

### Materiais

Manípulo em alumínio injetado

Caixa da cremona e engrenagem em zamak fundido

Revestimento interno e suporte em Hostaform

Mola, parafusos e placas de fixação em aço inoxidável

Cilindro em latão

### Componentes de fixação

1 placa de fixação

2 parafusos TCCE M5x14

3 Chaves

Versão monodirecional

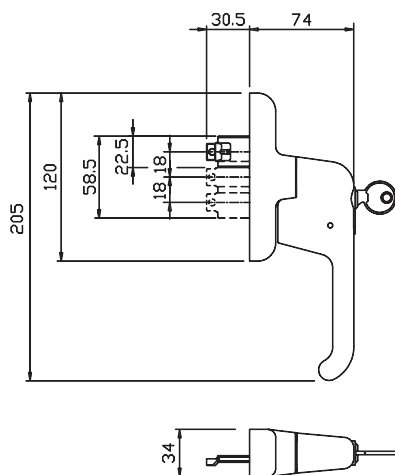

Bidirecional

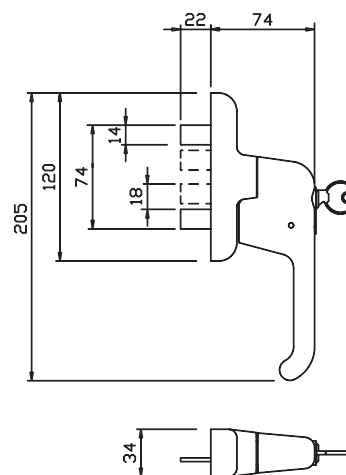

Usinagem do entre-eixo de 84,5 mm

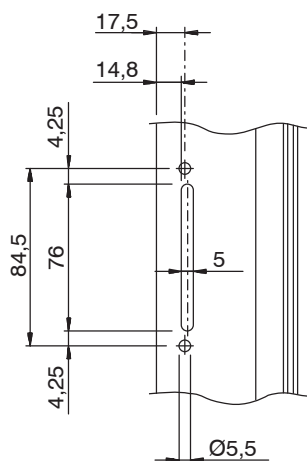

Usinagem do entre-eixo de 98 mm

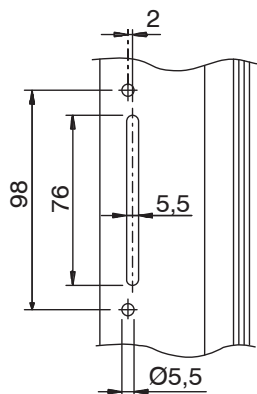

Usinagem do entre-eixo de 104 mm

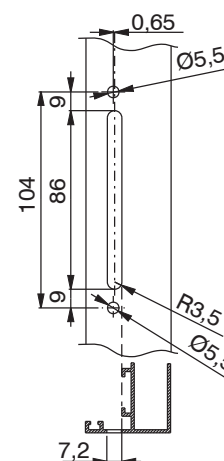

## CREMONAS

Código	Descrição	Seção do perfil	Tipo	Entre-eixos	Funcionamento	Manipulo 0°	Manipulo 90°	Manipulo 180°	Base Natural	Anodizado Elox	Pintado	Trem/Ouro Latão	Peças por embalagem
01002	CREMONA EURO KEY	C001-C002-C003-C004-C-005-C006-C007-C008-C-009-C010-C012-C013-C-014-C015-C016-C017-P-001-P002-P004-P005-P-006-P007-P008-P009-P010	Folha	104 - 98 - 84	Bidirecional	Fechado	Aberto	-	X		X		5
01092K	CREMONA EURO KEY	C001-C002-C003-C004-C-005-C006-C007-C008-C-009-C010-C012-C013-C-014-C015-C016-C017	Abre e tomba	104 - 98 - 84	Monodirecional	Fechado	Aberto	Tombar	X		X		5



## CREMONA EURO UNIVERSAL

### Funções

Cremona ambidestra para sistemas de junta aberta com mecanismo monodirecional e rotações de 90°, 135° (microventilação) e 180° e disparo de posicionamento.

Ficha técnica online



### Características Técnicas

A utilização de materiais moldados de qualidade e a adoção do sistema de envernizamento GIESSE garante elevada qualidade mecânica e uniformidade das cores e forte resistência à abrasão.

A cremona é específica para mecanismos monodirecionais como FOLHA batente e para o FOLHA batente permite também a utilização das microventilações.

Produto estudado no âmbito do Projeto SPAZIO GIESSE, para a utilização fornecido com as máquinas automáticas GIESSE.

O dispositivo de falsa-mecanismo necessário para janelas com folha batente é contido no interior do mecanismo de folha batente SPAZIO GIESSE.

Disponível também na versão com conexão Rapid 104, que é um sistema patenteado, rápido na montagem e desmontagem.

### Materiais

Manípulo em alumínio injetado

Caixa da cremona, engrenagem, cremalheira e deslizantes em zamak moldada

Revestimento interno e suporte em Hostaform

Mola, parafuso e placas de fixação em aço inoxidável

### Componentes de fixação

1 placa de fixação

2 parafusos TCCE M5x14

Versão para folha e folha batente

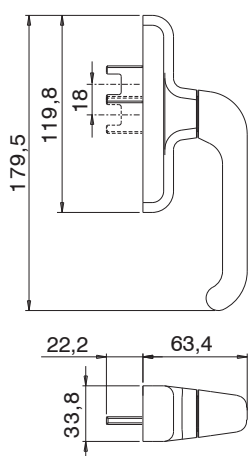

Usinagem do entre-eixo de 84,5 mm

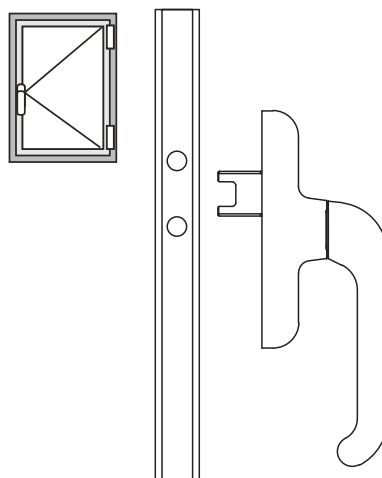

Usinagem do entre-eixo de 98 mm

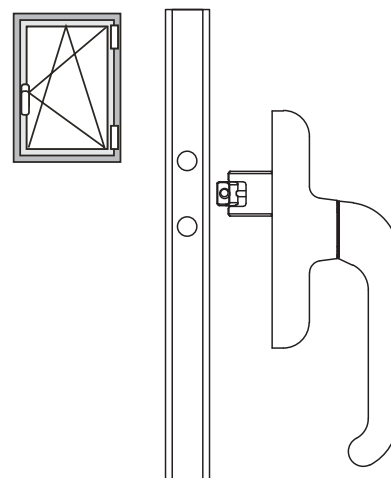

Usinagem do entre-eixo de 104 mm

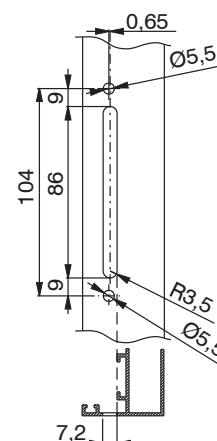
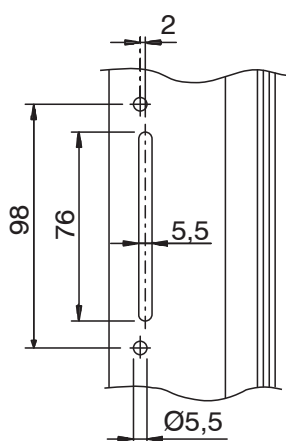
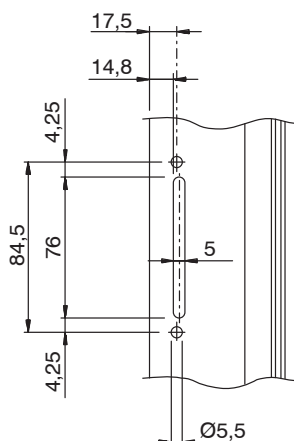

## CREMONAS

Código	Descrição	Seção do perfil	Versão	Entre-eixos	Base Natural	Anodizado Elox	Pintado	Trend/Ouro Latão	Pecas por embalagem
01037	CREMONA EURO UNIVERSAL	C001-C002-C003-C004-C-005-C006-C007-C008-C-009-C010-C012-C013-C-014-C015-C016-C017	Microventilação	104 - 98 - 84			X		10
01057R	CREMONA EURO UNIVERSAL (RAPID 104)	C001-C002-C003-C004-C-005-C006-C007-C008-C-009-C010-C012-C013-C-014-C015-C016-C017	Rapid	104	X		X		10



## CREMONA EURO AWAY

### Funções

Cremona ambidestra para o acionamento dos mecanismos GIESSE de Folha e Abre e Tomba. Permite o acionamento de janelas e a remoção do fecho para exigências de segurança.

Ficha técnica online



### Características Técnicas

A utilização de materiais moldados de qualidade e a adoção do sistema de envernizamento GIESSE garante elevada qualidade mecânica e uniformidade das cores e forte resistência à abrasão.

Com base na versão, são disponíveis com clique de posicionamento do fecho a 0°, 90° e 180°.

A cremona EURO AWAY, fornecida à direita, tem distância de fixação de 104 mm (para distâncias alternativas, consulte a tabela).

Disponível na versão monodirecional e bidirecional.

Para utilizar em conjunto com o fecho removível cód. 01130.

### Materiais

Caixa cremona, engrenagem Cremalheira e de correr em zamak fundido  
Revestimento interno e suporte em Hostaform  
Parafusos e placa de fixação em aço inoxidável  
Torre away e tampa em poliamida preta

### Componentes de fixação

1 placa de fixação  
2 parafusos TCCE M5x14

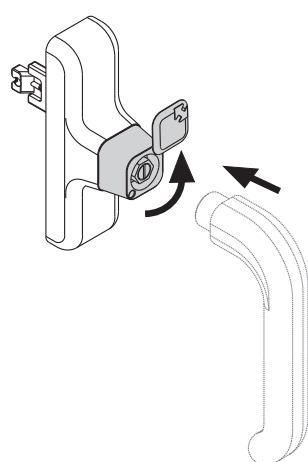

Usinagem do entre-eixo de 104 mm

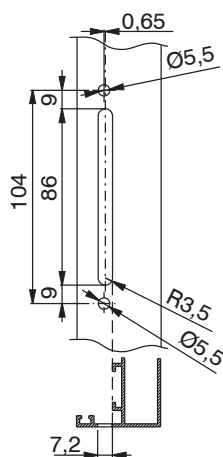

Versão da folha

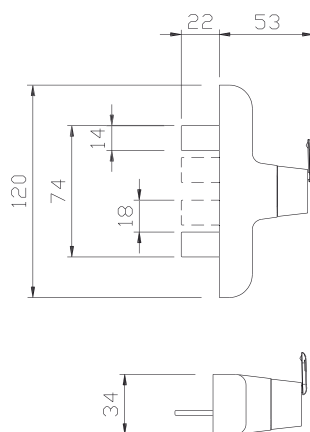

Usinagem do entre-eixo de 84,5 mm

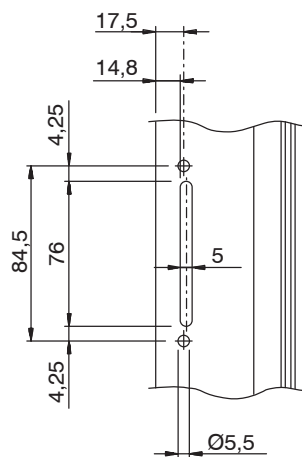

Versão abre e tomba

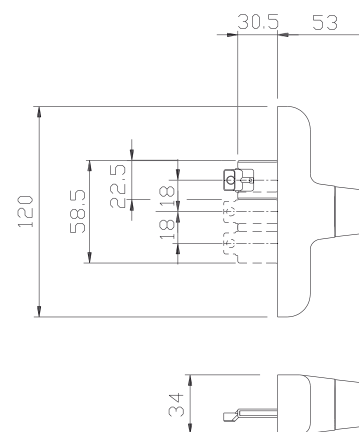

Usinagem do entre-eixo de 98 mm

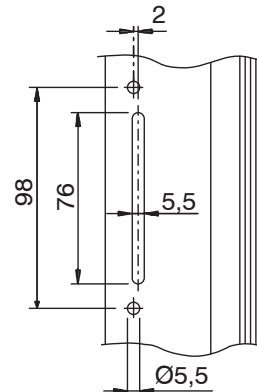

# CREMONAS

Código	Descrição	Seção do perfil	Versão	Entre-eixos	Funcionamento	Manipulo 0°	Manipulo 90°	Manipulo 180°	Base Natural	Anodizado Elox	Pintado	Trem/Ouro Latão	Peças por embalagem
01001	CREMONA EURO AWAY	C001-C002-C003-C004-C-005-C006-C007-C008-C-009-C010-C012-C013-C-014-C015-C016-C017-P-001-P002-P004-P005-P-006-P007-P008-P009-P010	Folha	104 - 98 - 84	Bidirecional	Fechado	Aberto	-	X		X		5
01091K	CREMONA EURO AWAY	C001-C002-C003-C004-C-005-C006-C007-C008-C-009-C010-C012-C013-C-014-C015-C016-C017	Abre e tomba	104 - 98 - 84	Monodirecional	Fechado	Aberto	Tombar	X		X		5
01130	FECHO REMOVÍVEL EURO	C001-C002-C003-C004-C-005-C006-C007-C008-C-009-C010-C012-C013-C-014-C015-C016-C017-P-001-P002-P004-P005-P-006-P007-P008-P009-P010	-	-	-	-	-	-	X				1

## CREMONA EURO CW



### Funções

Cremona para sistemas de fachada contínua, com rotação a 90° (bidirecional) e disparo de posições de abertura e fechamento.

Ficha técnica online



### Características Técnicas

A utilização de materiais moldados de qualidade e a adoção do sistema de envernizamento GIESSE garante elevada qualidade mecânica e uniformidade das cores e forte resistência à abrasão.

As cremonas EURO CW são adequadas para a fixação com o entre-eixo de 98 mm, mas pode ser facilmente adaptada para fixação com entre-eixos de 104 mm e 84 mm. A particular forma do cabo permite a fácil inserção da mão, permitindo a movimentação de FOLHAS de grandes dimensões.

### Materiais

Manípulo em alumínio injetado  
 Caixa da cremona, engrenagem, cremalheira e deslizantes em zamak moldada.  
 Bloco de separação e base em zamak moldada  
 Revestimento interno em Hostaform  
 Mola, parafuso e placas de fixação em aço inoxidável

050072 - ESQUERDO

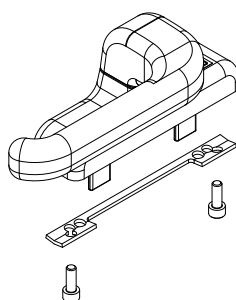

050071 - D

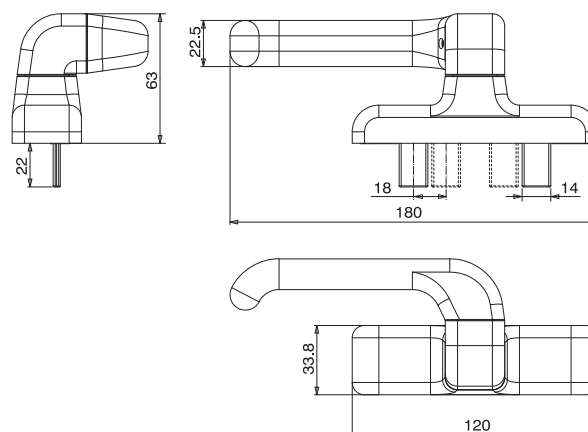
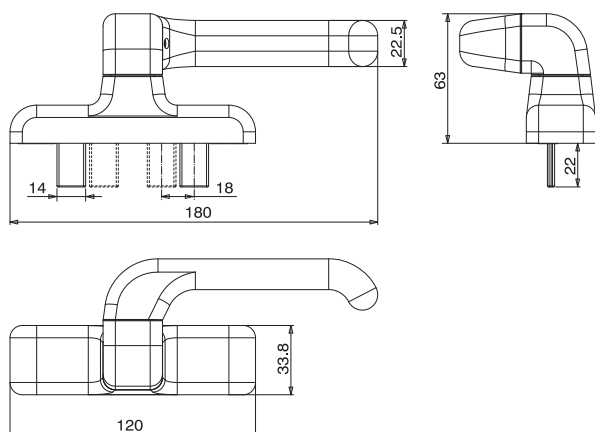
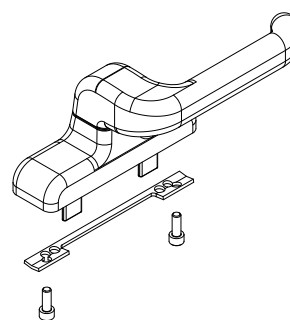

05008

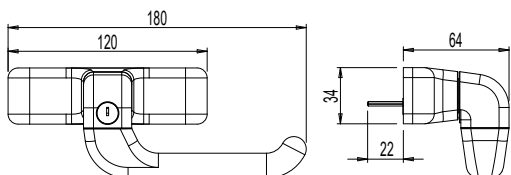
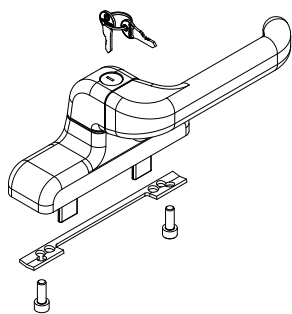

Usinagem do entre-eixo de 84,5 mm

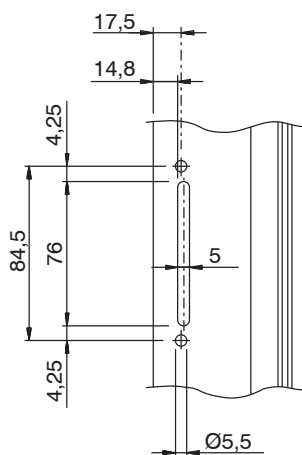

050081

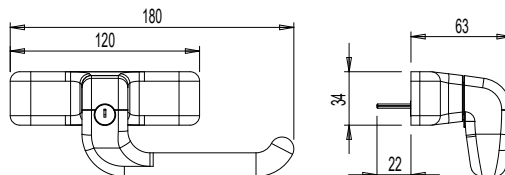
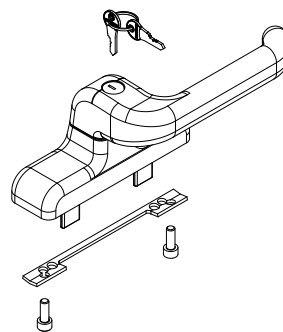

Usinagem do entre-eixo de 98 mm

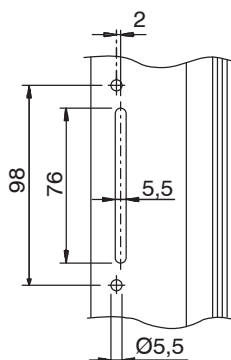

Usinagem do entre-eixo de 104 mm

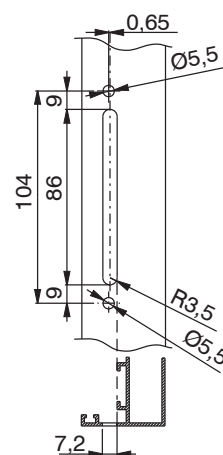

Código	Descrição	Versão	Mão	Entre-eixos	Funcionamento	Manípulo 0°	Manípulo 90°	Base Natural	Anodizado Elox	Pintado	Trend/Ouro Latão	Pecas por embalagem
050071	CREMONA EURO CW2-DIREITA		D	104 - 98 - 84	bidirecional	Fechado	aberto	X		X		5
050072	CREMONA EURO CW2-ESQUERDA		ESQUERDO	104 - 98 - 84	bidirecional	Fechado	aberto	X		X		5
05008	CREMONA EURO KEY CW2	Chave	DIR (reversível)	104 - 98 - 84	bidirecional	Fechado	aberto	X		X		5
050081	CREMONA EURO KEY CW2-DIREITA	Chave	D	104 - 98 - 84	bidirecional	Fechado	aberto	X		X		5



## CREMONA EURO PARA FACHADA PARALELA



### Funções

Cremona, nas versões direita e esquerda, para janelas de Fachada com abertura externa paralela.

Ficha técnica online



### Características Técnicas

As cremonas, localizadas nos montantes da folha, são acionadas simultaneamente por meio de uma barra, fornecida em comprimentos diferentes e para cortar sob medida, que a conecta.

Este sistema de conexão barra-cremona permite uma dupla função:

1. São movimentadas simultaneamente as cremonas, para o bloqueio/desbloqueio dos pontos de fecho.

2. Abre e fecha a folha empurrando ou puxando a barra.

Para a realização de um sistema de fecho completo, são necessários:

- Cremona – 2 peças
- Barra de fixação – 1 peça
- Componentes de ligação (bloco ou movimentação) – 2 peças
- Componentes de fecho sob escolha entre aqueles aplicáveis no perfil utilizado

### Materiais

Manípulo em alumínio injetado

Caixa da cremona, engrenagem da cremalheira em zamak moldada

Revestimento interno e suporte em Hostaform

Mola, parafusos e placas de fixação em aço inoxidável

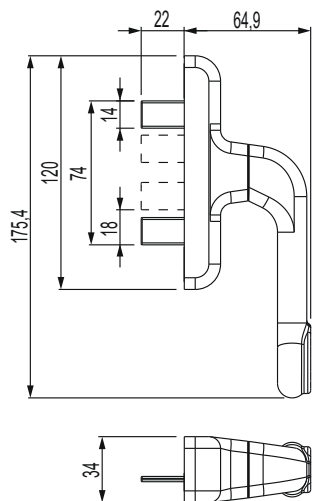

Fixação barra com parafusos

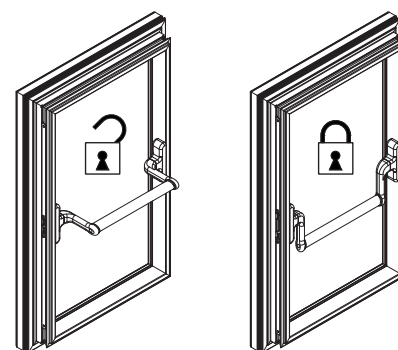
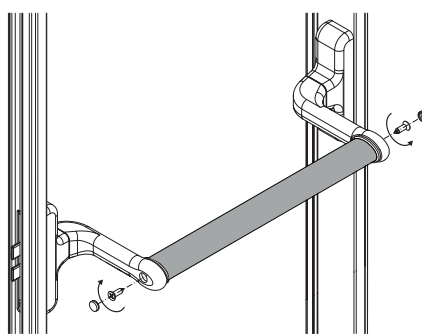

Código	Descrição	Seção do perfil	Tipo	Entre-eixos	Funcionamento	Manípulo 0°	Manípulo 90°	Base Natural	Anodizado Elox	Pintado	Trend/Ouro Latão	Peças por embalagem
00993	CREMONA EURO PARA FACHADA PARALELA	C001-C002-C003-C004-C005-C006-C007-C008-C009-C010-C012-C013-C014-C015-C016-C017	Folha paralela	104 - 98 - 84	Bidirecional	Fechado	aberto	X		X		5

Código	Descrição	Tipo de fixação	Comprimento	Base Natural	Anodizado Elox	Pintado	Trend/Ouro Latão	Peças por embalagem
04157	BARRA	Parafusos	1200 mm			X		1
04158	BARRA	Parafusos	1800 mm			X		1



## CREMONA PRIMA

### Funções

Cremona reversível para o acionamento dos mecanismos GIESSE de Folha, Abre e Tomba e Abre e Tomba com Microventilação.

Ficha técnica online



### Características Técnicas

A utilização de materiais moldados de qualidade e a adoção do sistema de envernizamento GIESSE garante elevada qualidade mecânica e uniformidade das cores e forte resistência à abrasão.

Com base na versão estão disponíveis com disparo de posicionamento no cabo a 0°, 90°, 135° e 180°.

A cremona PRIMA é fornecida pré-montada a direita.

Disponível na versão monodirecional e bidirecional.

De acordo com a versão, é possível ter entre-eixos de 84, 98 e 104 mm.

### Materiais

Manípulo em alumínio injetado

Caixa da cremona, engrenagem, cremalheira e deslizantes em zamak moldada

Revestimento interno e suporte em Hostaform

Mola, parafusos e placas de fixação em aço inoxidável

Na versão em latão, caixa e cabo apenas em latão

### Componentes de fixação

1 placa de fixação

2 parafusos TCCE M5x14

Versão para folha

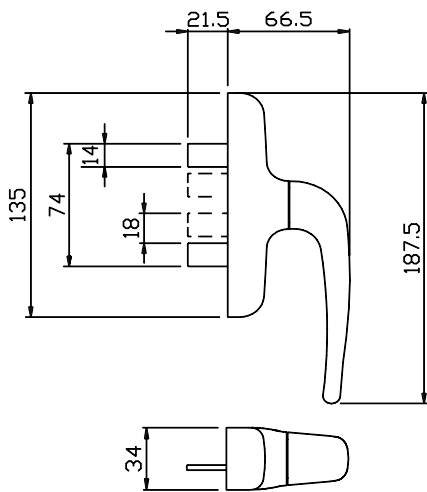

Versão para folha batente

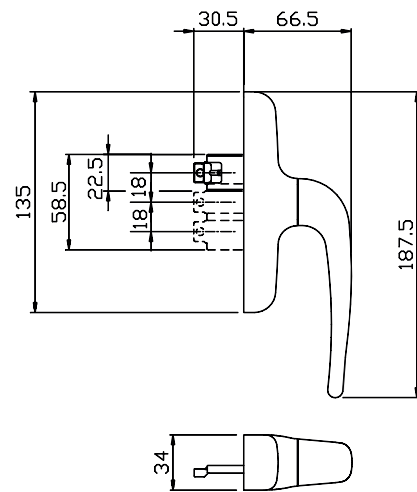

Usinagem do entre-eixo de 104 mm

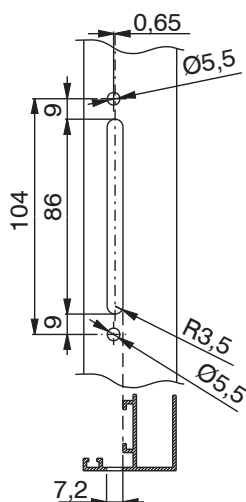

Usinagem do entre-eixo de 98 mm

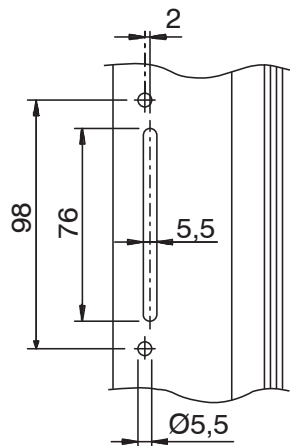

Usinagem do entre-eixo de 84,5 mm

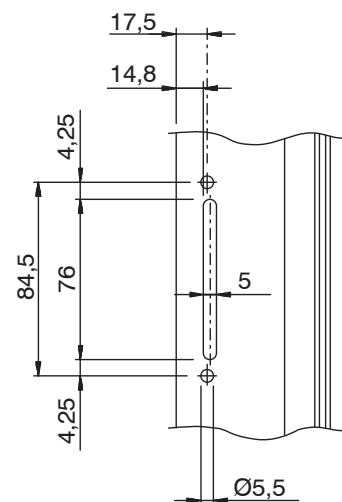

Código	Descrição	Seção do perfil	Material	Tipo	Entre-eixos	Funcionamento	Manípulo 0°	Manípulo 90°	Manípulo 135°	Manípulo 180°	Base Natural	Anodizado Elox	Pintado	Trend/Ouro Latão	Peças por embalagem
01024U	CREMONA PRIMA	C001-C002-C003-C004-C-005-C006-C007-C008-C-009-C010-C012-C013-C-014-C015-C016-C017-P-001-P002-P004-P005-P-006-P007-P008-P009-P010		Folha	104 - 98 - 84	bidirecional	fechado	aberto			X		X		10
01039	CREMONA PRIMA	C001-C002-C003-C004-C-005-C006-C007-C008-C-009-C010-C012-C013-C-014-C015-C016-C017		Abre e tomba (microventilação)	104 - 98 - 84	monodirecional	fechado	aberto	micro	Tombar	X		X		10
01120	CREMONA PRIMA	C001-C002-C003-C004-C-005-C006-C007-C008-C-009-C010-C012-C013-C-014-C015-C016-C017	Latão	Abre e tomba (microventilação)	104 - 98 - 84	monodirecional	fechado	aberto	micro	Tombar				X	2
01121	CREMONA PRIMA	C001-C002-C003-C004-C-005-C006-C007-C008-C-009-C010-C012-C013-C-014-C015-C016-C017-P-001-P002-P004-P005-P-006-P007-P008-P009-P010	Latão	Folha	104 - 98 - 84	bidirecional	fechado	aberto						X	2



## CREMONA PRIMA KEY

### Funções

Cremona reversível com chave, com rotação a 90° (folha de giro) e 180° (abre e tomba) e posições de abertura e fechamento.

Ficha técnica online



### Características Técnicas

A utilização de materiais moldados de qualidade e a adoção do sistema de envernizamento GIESSE garante elevada qualidade mecânica e uniformidade das cores e forte resistência à abrasão.

Os cilindros das cremonas PRIMA KEY têm criptografia homogênea. Sob solicitação é possível realizar mudanças específicas com criptografias personalizadas.

O cilindro das cremonas PRIMA KEY Logica e Microventilação dispõe do sistema Key Capture Giesse.

O cilindro, de acordo com a versão, permite bloquear o cabo da cremona a 90°, 135° e 180°. Quando o cabo estiver a 90° ou 135° é possível remover a chave e deixar o folha na posição de batente ou microventilação, em segurança.

Quando o cabo estiver em 180° e o folha estiver na posição de abertura total, não é possível remover a chave do cilindro.

### Materiais

Manípulo em alumínio injetado

Caixa, engrenagem, cremalheira e deslizantes em zamak moldada

Cilindro em latão niquelado

Revestimento interno e suporte em Hostaform

Mola, parafusos e placas de fixação em aço inoxidável

### Componentes de fixação

1 placa de fixação

2 parafusos TCCE M5x14

Versão bidirecional

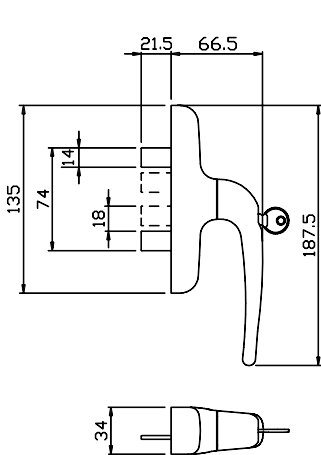

Usinagem do entre-eixo de 84,5 mm

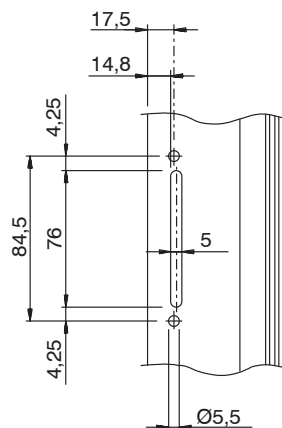

Usinagem do entre-eixo de 92 mm

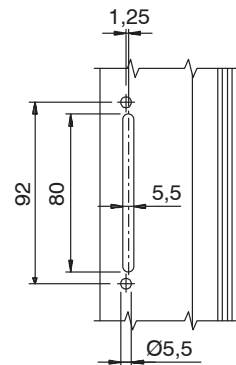

Versão monodirecional

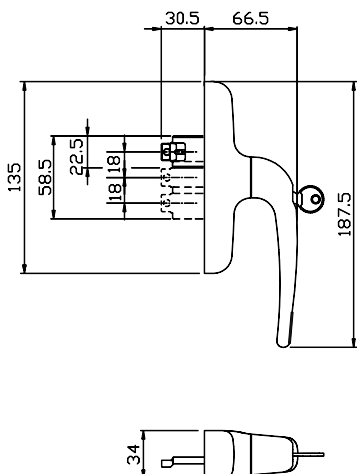

Usinagem do entre-eixo de 98 mm

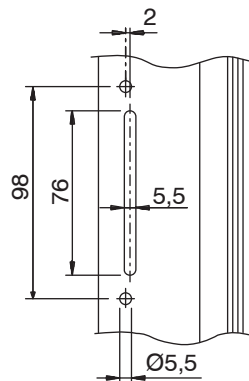

Usinagem do entre-eixo de 104 mm

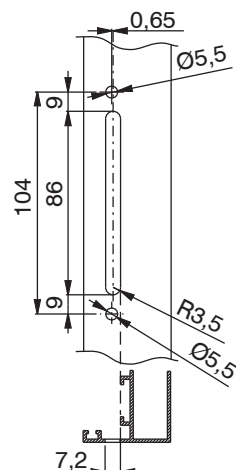

Código	Descrição	Seção do perfil	Material	Tipo	Versão	Entre-eixos	Desempenho	Funcionamento	Manípulo 0°	Manípulo 90°	Manípulo 135°	Manípulo 180°	Base Natural	Anodizado Elox	Pintado	Trend/Ouro Latão	Peças por embalagem
01011	CREMONA PRIMA KEY	C001-C002-C003-C004-C-005-C006-C007-C008-C-009-C010-C012-C013-C-014-C015-C016-C017-P-001-P002-P004-P005-P-006-P007-P008-P009-P010		Folha		104 - 98 - 92 - 84	> 100 N/m	Bidirecional	Fechado	Aberto	-	-	X		X	X	5
01019	CREMONA PRIMA KEY	C001-C002-C003-C004-C-005-C006-C007-C008-C-009-C010-C012-C013-C-014-C015-C016-C017-P-001-P002-P004-P005-P-006-P007-P008-P009-P010	Latão	Folha		104 - 98 - 84		Bidirecional	Fechado	Aberto	-	-				X	2
0114901	CREMONA PRIMA KEY CAPTURE	C001-C002-C003-C-004-C005-C006-C007-C-012-C013-C014-C015-C-016-C017		Abre e tomba	Logica	104 - 92		Monodirecional	Fechado	Tombar	-	Aberto com chave não removível	X		X	X	5
0119102	CREMONA PRIMA KEY MICRO SKG	C001-C002-C003-C004-C-005-C006-C007-C008-C-009-C010-C012-C013-C-014-C015-C016-C017		Abre e tomba	Micro	104 - 98 - 92 - 84	> 100 N/m	Monodirecional	Fechado	Aberto	Micro	Tombar	X		X	X	5
01192	CREMONA PRIMA CHAVE CAPTURE LGC	C001-C002-C003-C-004-C005-C006-C007-C-012-C013-C014-C015-C-016-C017		Abre e tomba	Logica	104 - 92	> 100 N/m	Monodirecional	Fechado	Tombar	-	Aberto com chave não removível	X		X		5
01193	CREMONA PRIMA CHAVE CAPTURE LGC	C001-C002-C003-C-004-C005-C006-C007-C-012-C013-C014-C015-C-016-C017		Abre e tomba	Logica - Micro	104 - 98 - 92 - 84	> 100 N/m	Monodirecional	Fechado	Tombar	Micro	Aberto com chave não removível	X		X		5
01194	CREMONA PRIMA KEY CAPTURE MICRO	C001-C002-C003-C-004-C005-C006-C007-C-012-C013-C014-C015-C-016-C017		Abre e tomba	Logica - Micro	104 - 92	> 100 N/m	Monodirecional	Fechado	Tombar	Micro	Aberto com chave não removível	X		X	X	5
01209	CREMONA PRIMA KEY CAPTURE 104-92	C001-C002-C003-C-004-C005-C006-C007-C-012-C013-C014-C015-C-016-C017		Abre e tomba	Logica - fecho de 200 mm	104 - 92	> 100 N/m	Monodirecional	Fechado	Tombar	-	Aberto com chave não removível			X		5

**CREMONA PRIMA UNIVERSAL**



**Funções**

Cremona ambidestra para sistemas de junta aberta com mecanismo monodirecional e rotações de 90°, 135° (microventilação) e 180° e disparo de posicionamento.

Ficha técnica online



**Características Técnicas**

A utilização de materiais moldados de qualidade e a adoção do sistema de envernizamento GIESSE garante elevada qualidade mecânica e uniformidade das cores e forte resistência à abrasão.

A cremona é específica para mecanismos monodirecionais como FOLHA batente e para o FOLHA batente permite também a utilização das microventilações.

Produto estudado no âmbito do Projeto SPAZIO GIESSE, para a utilização fornecido com as máquinas automáticas GIESSE.

O dispositivo de falsa-mecanismo necessário para janelas com folha batente é contido no interior do mecanismo de folha batente SPAZIO GIESSE.

Disponível também na versão com conexão Rapid 104, que é um sistema patenteado, rápido na montagem.

**Materiais**

Manípulo em alumínio injetado

Caixa da cremona, engrenagem, cremalheira e deslizantes em zamak moldada

Revestimento interno e suporte em Hostaform

Mola, parafuso e placas de fixação em aço inoxidável

**Componentes de fixação**

1 placa de fixação

2 parafusos TCCE Mx14

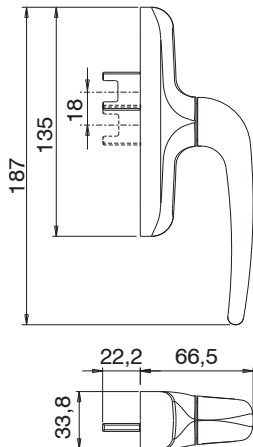

Usinagem do entre-eixo de 84,5 mm

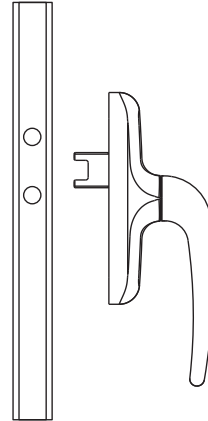
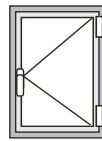
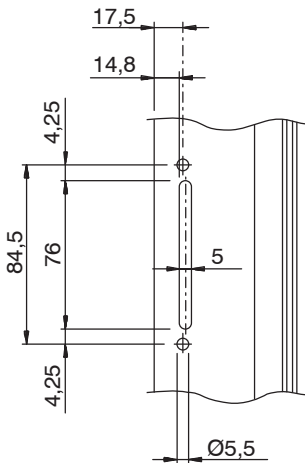

Usinagem do entre-eixo de 98 mm

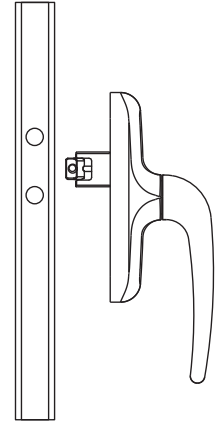
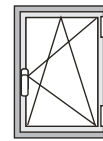
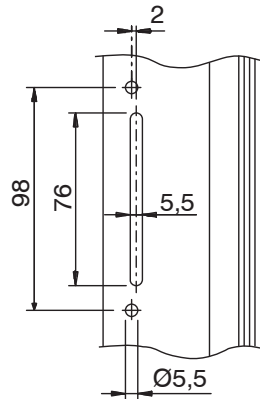

Usinagem do entre-eixo de 104 mm

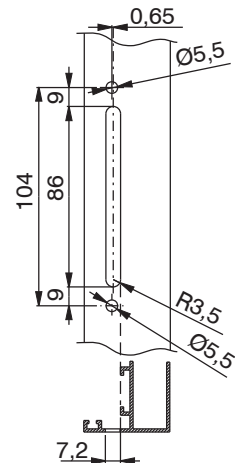

Código	Descrição	Seção do perfil	Material	Versão	Entre-eixos	Base Natural	Anodizado Elox	Pintado	Trend/Outro Latão	Peças por embalagem
01038	CREMONA PRIMA UNIVER. MICRO-VENTILAÇÃO	C001-C002-C003-C-004-C005-C006-C-007-C008-C009-C-010-C012-C013-C-014-C015-C016-C017		Microventilação	104 - 98 - 84	X		X		10
01058R	CREMONA PRIMA UNIVERSAL (RAPID 104)	C001-C002-C003-C-004-C005-C006-C-007-C008-C009-C-010-C012-C013-C-014-C015-C016-C017		Rapid	104	X		X		10

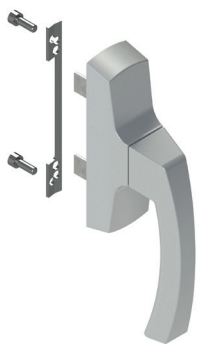

## CREMONA ASIA

### Funções

Cremona reversível para o acionamento dos mecanismos GIESSE de Folha, Abre e Tomba e Abre e Tomba com Microventilação.

Ficha técnica online



### Características Técnicas

A utilização de materiais moldados de qualidade e a adoção do sistema de envernizamento GIESSE garante elevada qualidade mecânica e uniformidade das cores e forte resistência à abrasão.

As cremonas Asia tem distância de fixação de 104 mm e 92 mm, mas podem ser facilmente adaptadas para a fixação com a distância de 84 e 98 mm.

### Materiais

Manípulo em alumínio injetado  
Caixa da cremona, engrenagem da cremalheira em zamak moldada  
Revestimento interno e suporte em Hostaform  
Mola em aço  
Parafusos e placa de fixação em aço inoxidável

Dimensões da cremona para folha

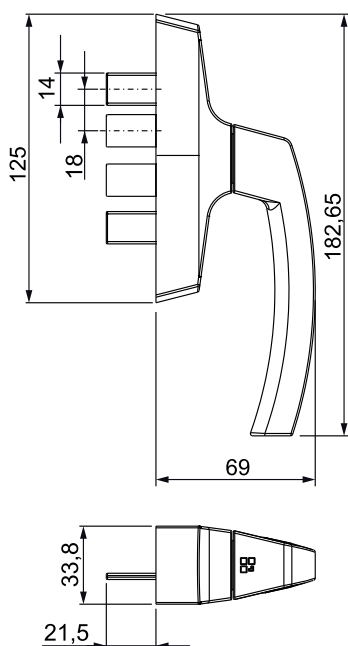

Dimensões da cremona para abre e tomba MP

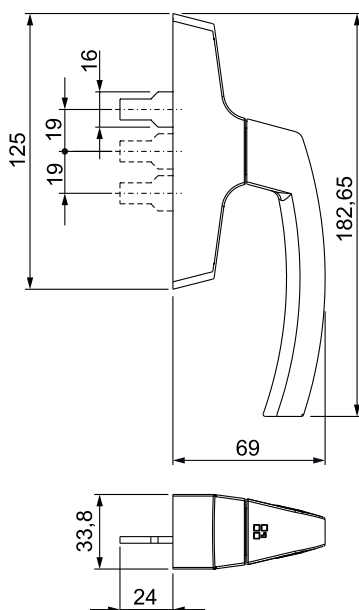

Dimensões da cremona para abre e tomba

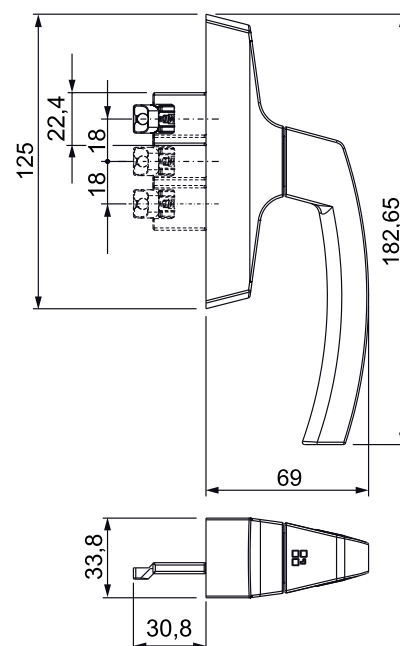



Usinagem do entre-eixo de 98 mm

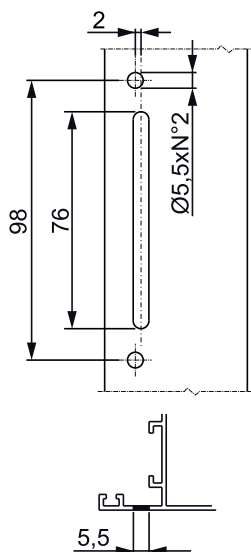

Usinagem do entre-eixo de 84,5 mm

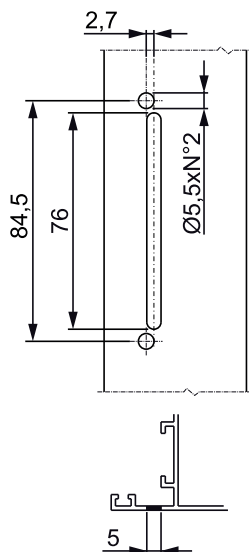

Usinagem do entre-eixo de 104 mm

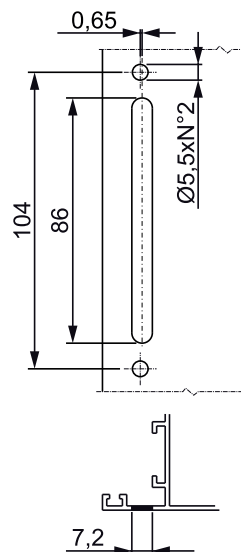

Usinagem do entre-eixo de 92 mm

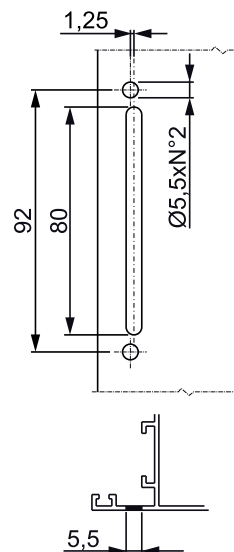

Código	Descrição	Seção do perfil	Tipo	Entre-eixos	Funcionamento	Manípulo 0°	Manípulo 90°	Manípulo 135°	Manípulo 180°	Base Natural	Anodizado Elox	Pintado	Trem/Outro Latão	Peças por embalagem
01064	CREMONA ASIA MP	-	Abre e tomba	104 - 98 - 92 - 84	monodirecional	fechado	aberto	-	Tombar	X		X		20
01076	CREMONA ASIA	C001-C003-P002-P006	Folha	104 - 98 - 92 - 84	bidirecional	fechado	aberto	-	-	X		X		10
01084	CREMONA ASIA	C001-C002-C003-C004-C005-C-006-C007-C008-C009-C010-C-012-C013-C014-C015-C016-C017	Abre e tomba (microventilação)	104 - 98 - 92 - 84	monodirecional	fechado	aberto	micro	Tombar	X		X	X	10



## CREMONA ASIA KEY

### Funções

Cremona ambidestra com fecho trancável mediante chave, com rotação a 90° e 135° (versão micro ventilação) e 180° e clique de posicionamento em abertura e fechamento.

Ficha técnica online



### Características Técnicas

A utilização de materiais moldados de qualidade e a adoção do sistema de envernizamento GIESSE garante elevada qualidade mecânica e uniformidade das cores e forte resistência à abrasão.

Os cilindros da cremona ASIA KEY têm chave homogênea, sob solicitação também é possível realizar pedidos específicos com chaves personalizadas. O cilindro das cremonas ASIA KEY Logica e Micro ventilação Logica dispõe do sistema Key Capture Giesse.

O cilindro, de acordo com a versão, permite bloquear o cabo da cremona a 90°, 135° e 180°. Quando o cabo estiver a 90° ou 135° é possível remover a chave e deixar o folha na posição de batente ou microventilação, em segurança.

Quando o cabo estiver em 180° e o folha estiver na posição de abertura total, não é possível remover a chave do cilindro.

### Materiais

Manípulo em alumínio injetado  
Caixa, engrenagem, cremalheira e deslizantes em zamak moldada  
Cilindro em latão niquelado  
Roseta em Hostaform  
Mola, parafusos e placas de fixação em aço inoxidável

Dimensões cód. 01065

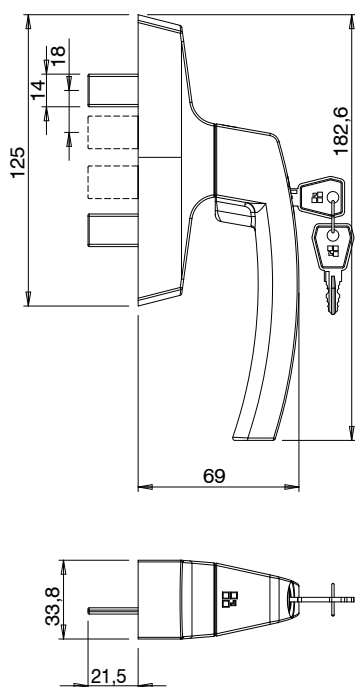

Dimensões cód. 01085

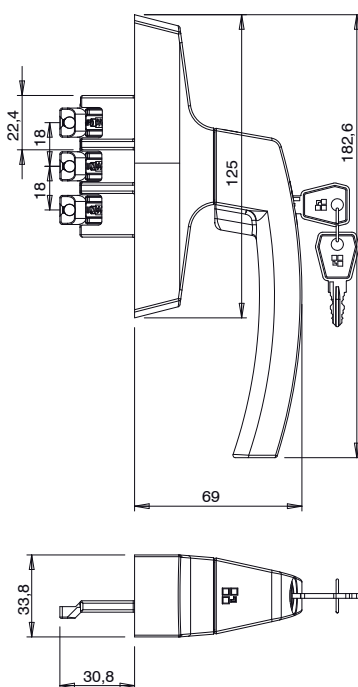

Dimensões cód. 01196

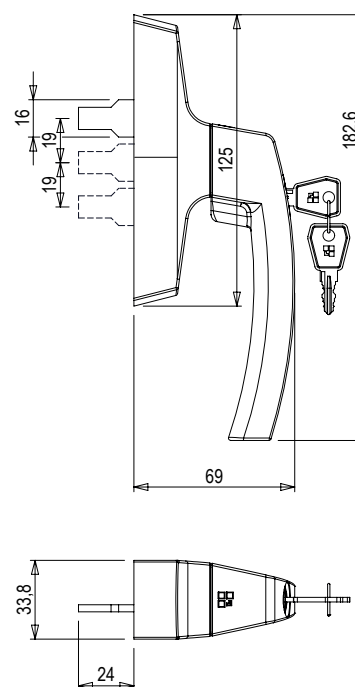

Usinagem do entre-eixo de 84,5 mm

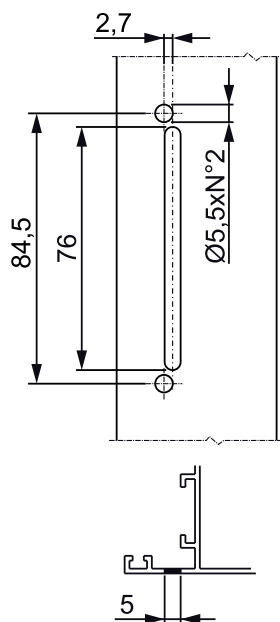

Usinagem do entre-eixo de 92 mm

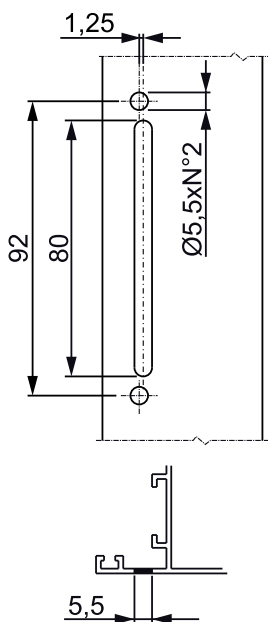

Usinagem do entre-eixo de 98 mm

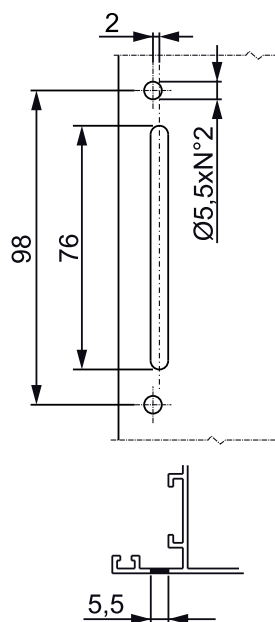

Usinagem do entre-eixo de 104 mm

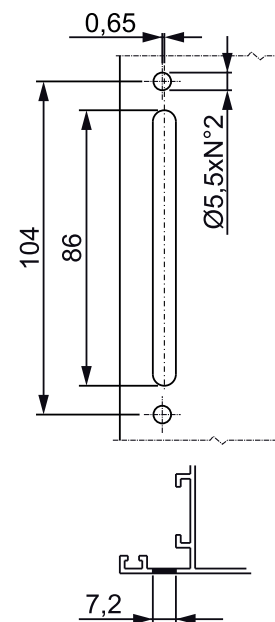

Código	Descrição	Seção do perfil	Tipo	Versão	Entre-eixos	Desempenho	Funcionamento	Manípulo 0°	Manípulo 90°	Manípulo 135°	Manípulo 180°	Base Natural	Anodizado Elox	Pintado	Trend/Ouro Latão	Peças por embalagem
01065	CREMONA ASIA KEY	C001-C002-C-003-C004-C-005-C006-C-007-C008-C-009-C010-C-012-C013-C-014-C015-C-016-C017-P-001-P002-P-004-P005-P-006-P007-P-008-P009-P010	Folha	-	104 - 98 - 92 - 84	> 100 N/m	bidirecional	fechado	aberto	-	-	X		X		5
0108501	CREMONA ASIA KEY MICRO SKG	C001-C002-C-003-C005-C-006-C013-C-014-C015-C-016-C017	Abre e tomba	Micro	104 - 98 - 92 - 84	> 100 N/m	monodirecional	fechado	aberto	micro	Tombar	X		X	X	5
01086	CREMONA ASIA KEY CAPTURE LGC	C001-C002-C-003-C004-C-005-C006-C-007-C012-C-013-C014-C-015-C016-C017	Abre e tomba	Logica	104 - 92	> 100 N/m	monodirecional	fechado	Tombar	-	aberto	X		X		5
01087	CREMONA ASIA KEY CAPTURE MICRO	C001	Abre e tomba	Micro	104 - 92	> 100 N/m	monodirecional	fechado	Tombar	micro	aberto	X		X		5
01196	CREMONA ASIA KEY A/R DE PINO ÚNICO	C001-C002-C-003-C004-C-005-C006-C-007-C008-C-009-C010-C-012-C013-C-014-C015-C-016-C017-P-001-P002-P-004-P005-P-006-P007-P-008-P009-P010	Abre e tomba	-	104 - 98 - 92 - 84	> 100 N/m	Monodirecional	fechado	aberto	-	Tombar	X		X		5



## CREMONA ASIA UNIVERSAL

### Funções

Cremona ambidestra para sistemas de junta central com mecanismo mono-direcional, com rotação a 90°, 180° e clique de posicionamento.

Ficha técnica online



### Características Técnicas

A cremona é específica para mecanismos monodirecionais, como o abre e tomba e a folha batente.

Produto estudado no âmbito do Projeto SPAZIO GIESSE, para a utilização fornecido com as máquinas automáticas GIESSE.

O dispositivo de falsa-mecanismo necessário para janelas com folha batente é contido no interior do mecanismo de folha batente SPAZIO GIESSE.

A utilização de materiais moldados de qualidade e a adoção do sistema de envernizamento GIESSE garante elevada qualidade mecânica e uniformidade das cores e forte resistência à abrasão.

### Materiais

Manípulo em alumínio injetado

Caixa da cremona, engrenagem, cremalheira e deslizantes em zamak moldada

Revestimento interno e suporte em Hostaform

Mola, parafuso e placas de fixação em aço inoxidável

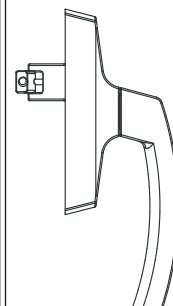
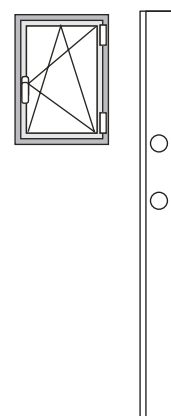
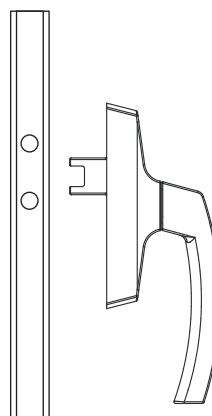
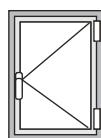
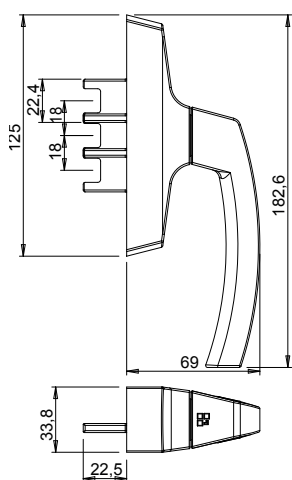

Usinagem da distância de 84,5

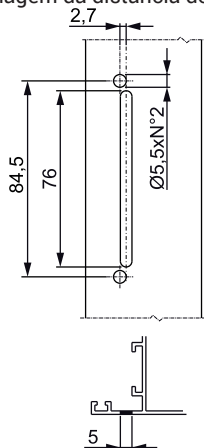

Usinagem da distância de 98

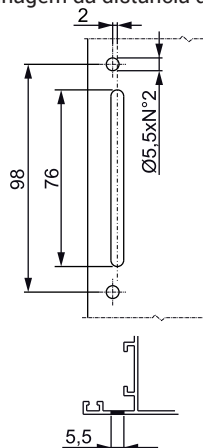

Usinagem da distância de 104

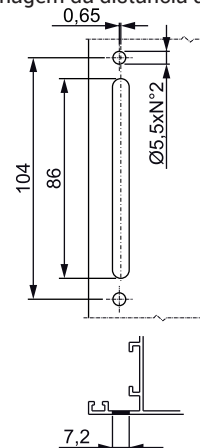

Código	Descrição	Seção do perfil	Entre-eixos	Funcionamento	Base Natural	Anodizado Elox	Pintado	Trend/Ouro Latão	Peças por embalagem
01005	CREMONA ASIA UNIVERSAL	C001-C002-C003-C004-C005-C006-C007-C008-C009-C010-C012-C013-C014-C015-C016-C017	104 - 98 - 84	monodirecional	X		X		10



## CREMONA ASIA AWAY

### Funções

Cremona ambidestra para o acionamento dos mecanismos GIESSE de Folha e Abre e Tomba com Micro ventilação. Permite o acionamento de janelas e a remoção do fecho para exigências de segurança.

Ficha técnica online



### Características Técnicas

A utilização de materiais moldados de qualidade e a adoção do sistema de envernizamento GIESSE garante elevada qualidade mecânica e uniformidade das cores e forte resistência à abrasão.

Com base na versão, são disponíveis com clique de posicionamento do fecho a 0°, 90°, 135° e 180°.

A cremona ASIA é fornecida pré-montada na direita.

Disponível na versão monodirecional e bidirecional.

As cremonas Asia tem distância de fixação de 104 mm e 92 mm, mas podem ser facilmente adaptadas para a fixação com a distância de 84 e 98 mm.

Para utilizar em conjunto com o fecho removível.

### Materiais

Caixa da cremona, engrenagem da cremalheira em zamak moldada

Revestimento interno e suporte em Hostaform

Parafusos e placa de fixação em aço inoxidável

Torre away e tampa em poliamida preta

Manípulo em alumínio injetado

Dimensões cód. 01078

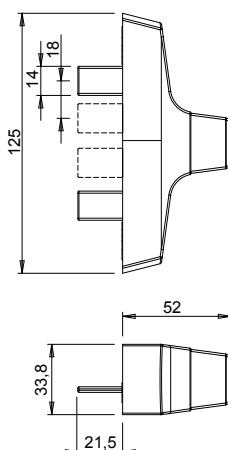
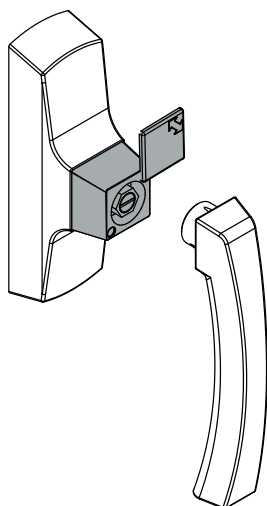

Dimensões cód. 01079

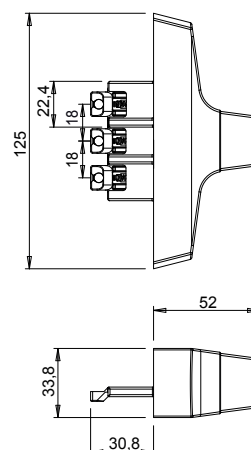

Usinagem do entre-eixo de 84,5 mm

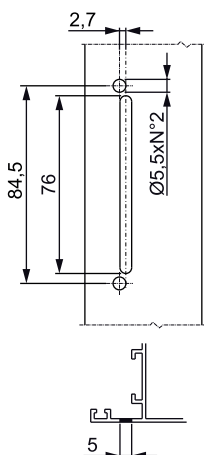

Usinagem do entre-eixo de 92 mm

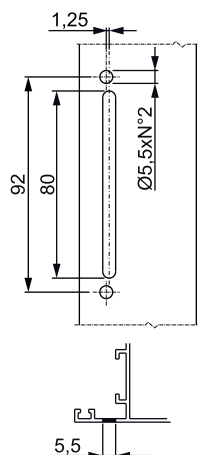

Usinagem do entre-eixo de 98 mm

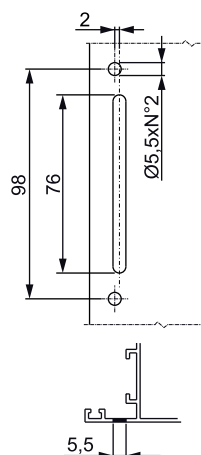

Usinagem do entre-eixo de 104 mm

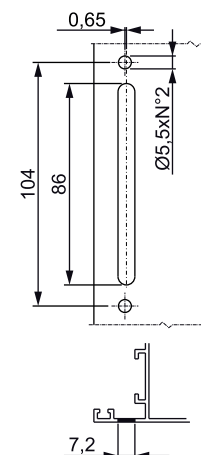

# CREMONAS

Código	Descrição	Seção do perfil	Tipo	Entre-eixos	Funciona- mento	Manípulo 0°	Manípulo 90°	Manípulo 135°	Manípulo 180°	Base Natural	Anodizado Elox	Pintado	Trend/Outro Latião	Peças por embalagem
01078	CREMONA ASIA AWAY	C001-C002-C003-C004-C005-C006-C- 007-C008-C009-C010-C012-C013-C- 014-C015-C016-C017	Folha	104 - 98 - 92 - 84	bidirecional	fechado	aberto	-	-	X		X		10
01079	CREMONA ASIA AWAY	C001-C002-C003-C004-C005-C006-C- 007-C008-C009-C010-C012-C013-C- 014-C015-C016-C017-P001-P002-P- 004-P005-P006-P007-P008-P009-P010	Abre e tomba (microven- tilação)	104 - 98 - 92 - 84	monodire- cional	fechado	aberto	micro	Tombar	X		X		10
01111	FECHO REMOVÍVEL ASIA	C001-C002-C003-C004-C005-C006-C- 007-C008-C009-C010-C012-C013-C- 014-C015-C016-C017	-	-	-	-	-	-	-			X		1



## CREMONA ASIA PLUS OUTWARD 0-90°

### Funções

Cremona ambidestra para abertura externa com dimensões reduzidas.

Ficha técnica online



### Características Técnicas

A cremona é específica para mecanismos monodirecionais com disparo de posicionamento do cabo a 0° a 90°.

A utilização de materiais moldados de qualidade e a adoção do sistema de envernizamento GIESSE garante elevada qualidade mecânica e uniformidade das cores e forte resistência à abrasão.

A cremona Asia Outward 0-90 tem entre-eixos de fixação a 70 mm.

Na cremona são colocados os kits de abertura externa e dispositivos de movimentação.

### Materiais

Manípulo em alumínio injetado

Caixa, cobertura da caixa e rotor em zamak

Mola e parafuso em aço inoxidável

Dimensões art. 01401

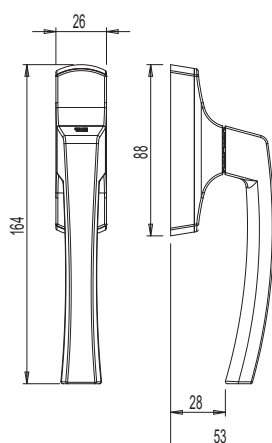

L= Comprimento do cursor

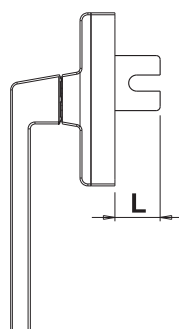

Usinagem do entre-eixo de 70 mm

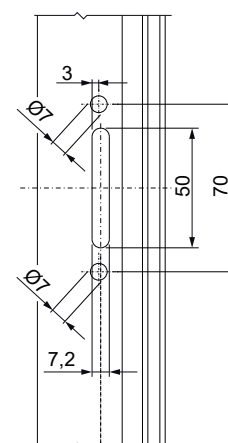

Código	Descrição	Tipo	Entre-eixos	Funcionamento	Manípulo 0°	Manípulo 90°	Base Natural	Anodizado Elox	Pintado	Trend/Ouro Latão	Peças por embalagem
01401	CREMONA ASIA PLUS ABERTURA EXTERNA 0-90°	Abertura externa	70	Monodirecional	Fechado	Aberto			X		10

Código	Descrição	Comprimento do cursor	Base Natural	Anodizado Elox	Pintado	Trend/Ouro Latão	Peças por embalagem
02025	KIT DE ABERTURA EXTERNA	20 mm	X				10
02026	KIT DE ABERTURA EXTERNA	28 mm	X				10
02027	KIT DE ABERTURA EXTERNA	35 mm	X				10
02028	KIT DE ABERTURA EXTERNA	45 mm	X				10
02029	KIT DE ABERTURA EXTERNA	55 mm	X				10
02050	KIT DE ABERTURA EXTERNA	65 mm	X				10

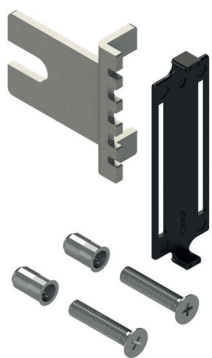

## KIT DE ABERTURA EXTERNA ASIA PLUS 0-90

### Funções

Componentes que adicionados à Cremona Asia Plus 0-90, sem componentes internos, permitem transformar em produto acabado.

Ficha técnica online



### Características técnicas

Kit de preenchimento que permite conectar a cremona à haste de fecho da janela.

Composto por componentes internos e elementos de fixação (parafusos e pregos), que devem ser corretamente montados pelo fabricante.

### Materiais

Roseta em poliamida preta

Cursor, parafusos e rebites em aço galvanizado

art. 02025

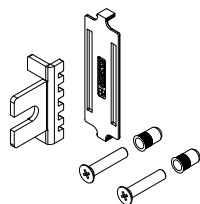

art. 02026

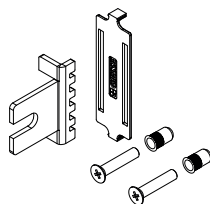

art. 02027

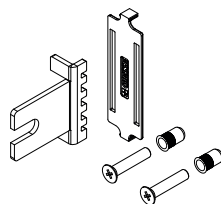

art. 02028

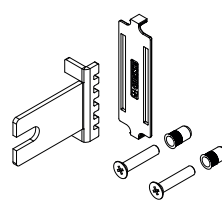

art. 02029

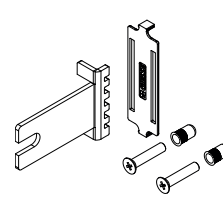

art. 02050

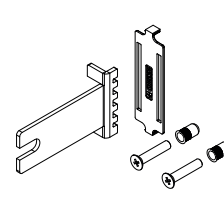

L= Comprimento do cursor

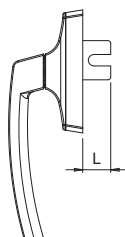

Código	Descrição	Comprimento do cursor	Base Natural	Anodizado Elox	Pintado	Trend/Ouro Latão	Peças por embalagem
02025	KIT DE ABERTURA EXTERNA	20 mm	X				10
02026	KIT DE ABERTURA EXTERNA	28 mm	X				10
02027	KIT DE ABERTURA EXTERNA	35 mm	X				10
02028	KIT DE ABERTURA EXTERNA	45 mm	X				10
02029	KIT DE ABERTURA EXTERNA	55 mm	X				10
02050	KIT DE ABERTURA EXTERNA	65 mm	X				10



## DISPOSITIVOS DE MOVIMENTAÇÃO



### Funções

Componentes para a conexão das cremonas monodirecionais nas hastes de conexão da janela.

Ficha técnica online



### Características técnicas

É utilizado para conectar as cremonas com movimento monodirecional (nas versões pré-montadas ou desmontadas) na HASTE de fechamento de uma janela de alumínio.

Geralmente trata-se de aberturas externas do tipo persianas ou do tipo GIRO EXTERNO.

O dispositivo de movimentação da HASTE, patenteado da Giesse, tem uma perda de diâmetro 8 mm de diferentes comprimentos de acordo com o artigo.

### Materiais

Cursor de movimento em zamak

Tampa de união da HASTE em poliamida preta

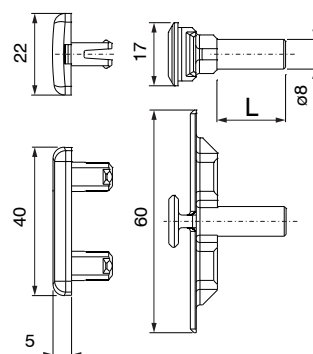
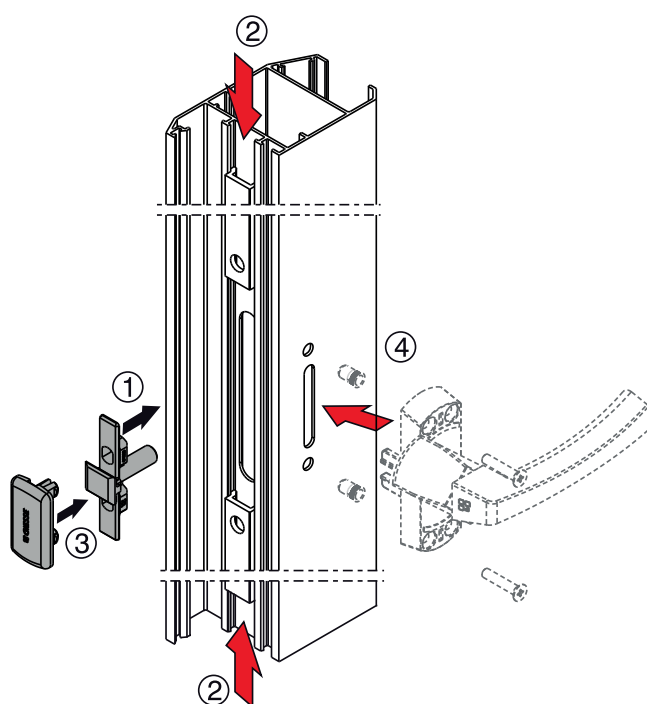

Código	Descrição	Tipo de abertura	L forquilha	Tipo Haste	Base Natural	Anodizado Elox	Pintado	Trend/Ouro Latão	Peças por embalagem
04091	DISPOSITIVO DE MOVIMENTAÇÃO DA HASTE	Externa - Persiana	40	Câmara europeia	X				20
04097001	DISPOSITIVO DE MOVIMENTAÇÃO DA HASTE	Externa - Persiana	26	Erre	X				20
04098001	DISPOSITIVO DE MOVIMENTAÇÃO DA HASTE	Externa - Persiana	9,5	Câmara europeia	X				20
04099001	DISPOSITIVO DE MOVIMENTAÇÃO DA HASTE	Externa - Persiana	18,5	Câmara europeia	X				20
04104	DISPOSITIVO DE MOVIMENTAÇÃO DA HASTE	Externa - Persiana	19	Câmara europeia	X				20
04105	DISPOSITIVO DE MOVIMENTAÇÃO DA HASTE	Externa - Persiana	28	Câmara europeia	X				20



## CREMONA ESSEN

### Funções

Cremona ambidestra para o acionamento dos mecanismos GIESSE de Folha e Abre e Tomba.

Ficha técnica online



### Características Técnicas

A utilização de materiais moldados de qualidade e a adoção do sistema de envernizamento GIESSE garante elevada qualidade mecânica e uniformidade das cores e forte resistência à abrasão.

As cremonas Essen tem distância de fixação de 104 mm, mas podem ser facilmente adaptadas para a fixação com a distância de 84 e 98 mm.

### Materiais

Manípulo em alumínio injetado

Caixa da cremona, engrenagem da cremalheira em zamak moldada

Revestimento interno e suporte em Hostaform

Mola em aço

Parafusos e placa de fixação em aço inoxidável

Dimensões da cremona para folha

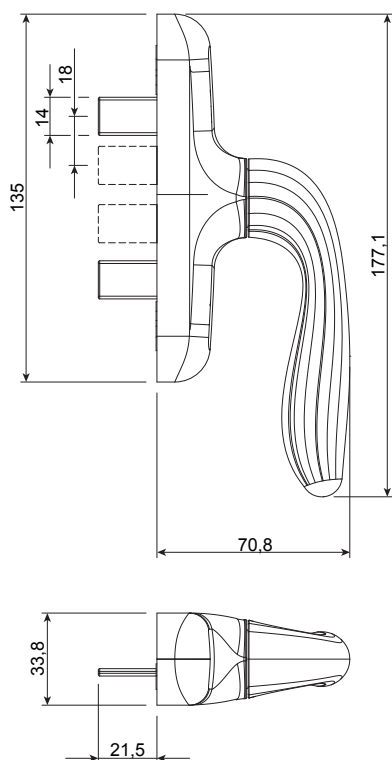

Dimensões da cremona para abre e tomba

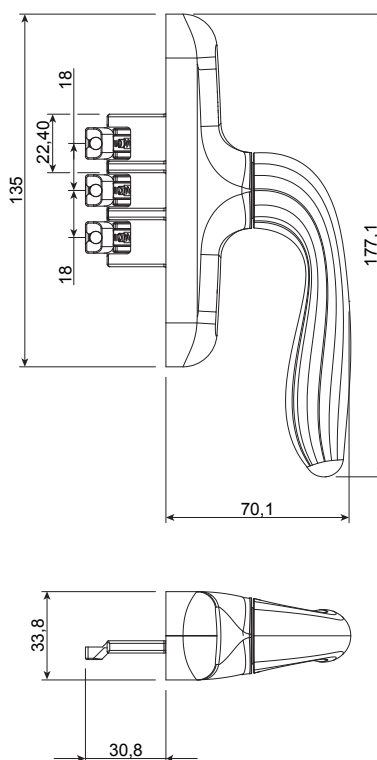

Usinagem do entre-eixo de 104 mm

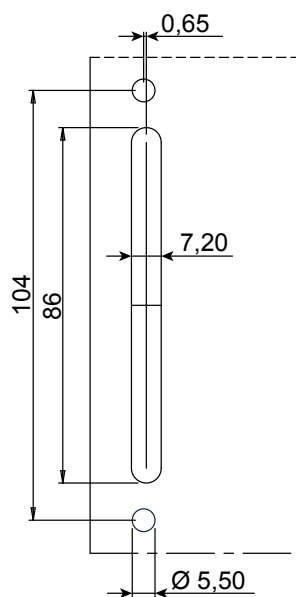

Usinagem do entre-eixo de 98 mm

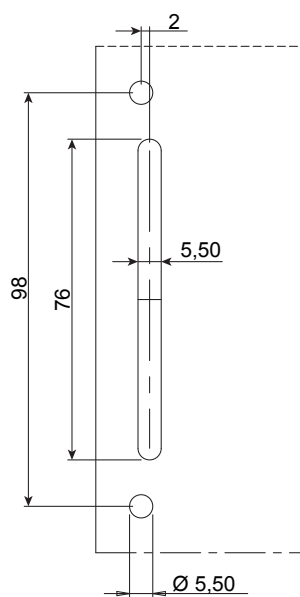

Usinagem do entre-eixo de 84,5 mm

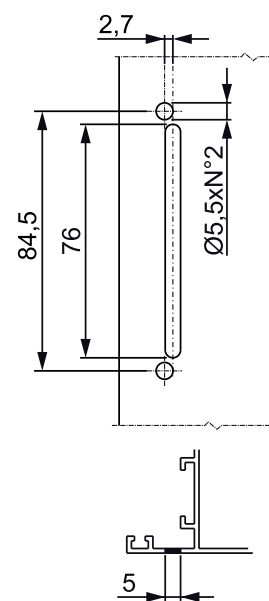

Código	Descrição	Seção do perfil	Material	Tipo	Entre-eixos	Funcionamento	Manípulo 0°	Manípulo 90°	Manípulo 135°	Manípulo 180°	Base Natural Anodizado Elox	Pintado	Trend/Ouro Latão	Peças por embalagem
06980	CREMONA ESSEN	C001-C002-C003-C004-C005-C006-C007-C008-C009-C010-C012-C013-C014-C015-C016-C017-P001-P002-P004-P005-P006-P007-P008-P009-P010		Folha	104 - 98 - 84	bidirecional	fechado	aberto			X	X		20
06981	CREMONA ESSEN PARA ABRE E TOMBA	C001-C002-C003-C004-C005-C006-C007-C008-C009-C010-C012-C013-C014-C015-C016-C017		Abre e tomba	104 - 98 - 84	monodirecional	fechado	aberto		Tombar	X	X		5

## CREMONA ÚNICA

### Funções

Cremona reversível para o acionamento do mecanismo GIESSE.

Ficha técnica online



### Características Técnicas

Com a cremona Unica é possível ter a mesma estética de mecanismo em esquadrias para abertura Interna, abertura Externa, Persiana Oscilo Batente.

A cremona Unica fornecida a direita tem entre-eixos de fixação a 104 mm.

Disponível com mecanismo bidirecional, com disparo de posicionamento no cabo a 0°, 90° e 180° e na versão APEX.

A Cremona Unica Apex é aplicada nos perfis de persiana ou em abertura externa e não exige a utilização dos kits de conexão interna.

O sistema Apex, patenteado pela Giesse, aplicado de forma fácil e rápida no perfil do folha depois de ter realizado as usinagens adequadas.

A excursão possível do cursor telescóCalço de 16 mm a 35 mm.

As pinos para utilizar na transferência do movimento dos cursores da cremona para a haste dependem da geometria específica do perfil e são seleccionados entre aqueles disponíveis na Giesse.

### Materiais

Cabo em alumínio moldado envernizado

Caixa em zamak moldada envernizada

Mola em aço

Parafuso em aço galvanizado

Calço em Hostaform

Rotor, cremalheira e deslizantes em zamak moldada.

cód. 01154001

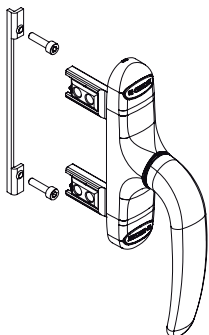

cód. 01155001

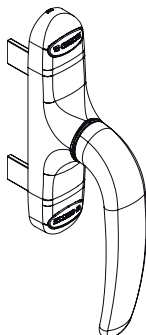

cód. 01157001

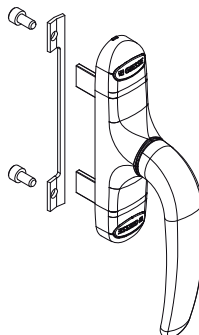

cód. 01159001

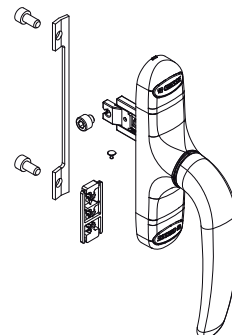

cód. 01154001

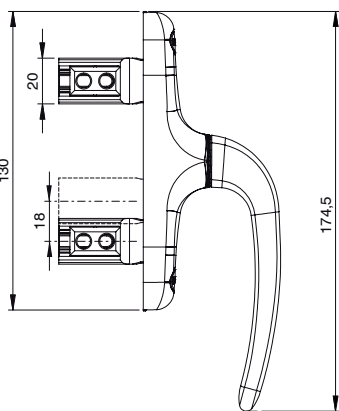

cód. 01155001

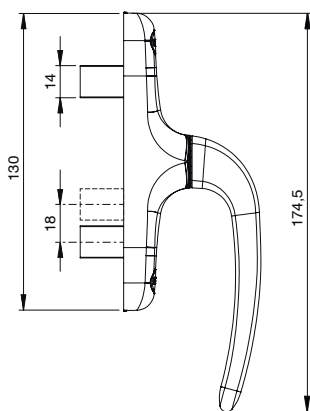

cód. 01157001

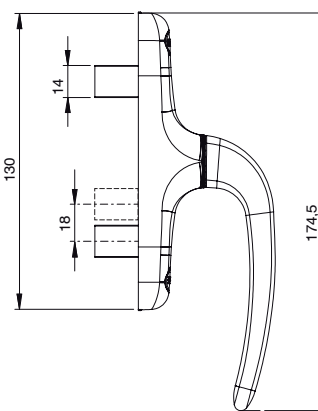

cód. 01159001

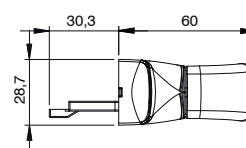
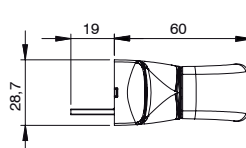
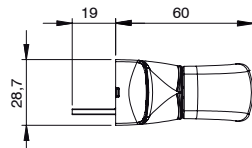
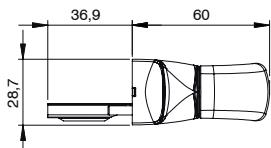
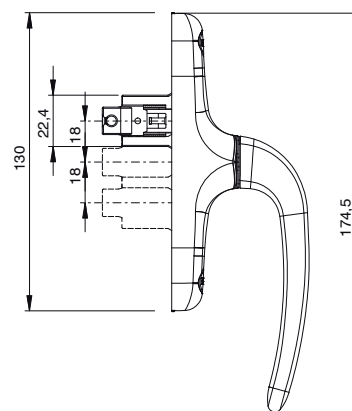

cód. 01164N

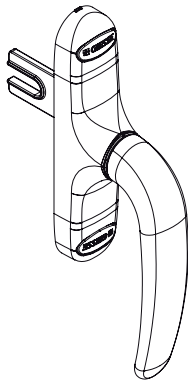

cód. 01165N

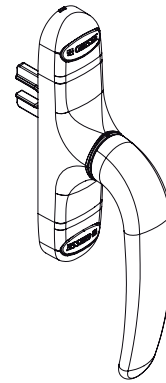

cód. 01164N

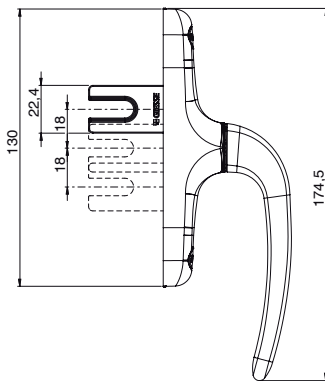

cód. 01165N

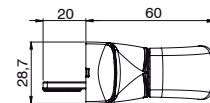
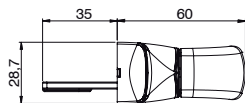
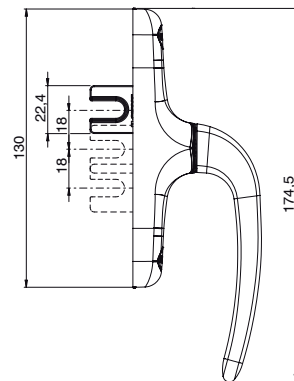

Usinagem da cremona cód. 01154001, 01155001

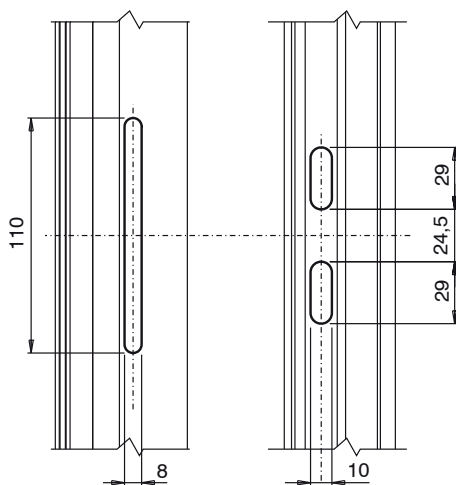

Usinagem da cremona cód. 01164N, 01165N

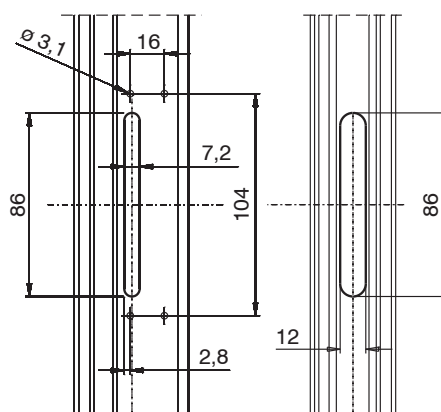

Usinagem da cremona cód. 01157001, 01159001

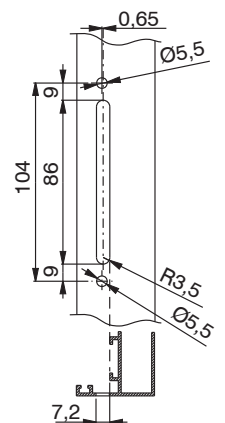

# CREMONAS

Código	Descrição	Observações	Seção do perfil	Tipo de abertura	Funcionamento	Manipulo 0°	Manipulo 90°	Manipulo 180°	Base Natural	Anodizado Elox	Pintado	Trend/Outro Latao	Peças por embalagem
01154001	CREMONA ÚNICA APEX	-	-	Externa - Persiana	Bidirecional	fechado	aberto		X		X	X	10
01155001	CREMONA ÚNICA	-	-	Externa - Persiana	Bidirecional	fechado	aberto				X	X	10
01157001	CREMONA ÚNICA	-	C001-C002-C-003-C004-C005-C-006-C007-C008-C-009-C010-C012-C-013-C014-C015-C-016-C017-P001-P-002-P004-P005-P-006-P007-P008-P-009-P010	Interna	Bidirecional	fechado	aberto		X		X	X	10
01159001	CREMONA ÚNICA	-	C001-C002-C-003-C004-C005-C-006-C007-C008-C-009-C010-C012-C-013-C014-C015-C-016-C017	Abre e tomba	Monodirecional	fechado	aberto	Tombar	X		X	X	10
01164N	CREMONA ÚNICA MONODIRECIONAL	Comprimento do cursor 35 mm	-	Externa - Persiana	Monodirecional	fechado	aberto		X		X	X	20
01165N	CREMONA ÚNICA MONODIRECIONAL	Comprimento do cursor 20 mm	-	Externa - Persiana	Monodirecional	fechado	aberto		X		X		10

## DISPOSITIVOS DE MOVIMENTAÇÃO



### Funções

Componentes para a conexão das cremonas monodirecionais nas hastes de conexão da janela.

Ficha técnica online



### Características técnicas

É utilizado para conectar as cremonas com movimento monodirecional (nas versões pré-montadas ou desmontadas) na HASTE de fechamento de uma janela de alumínio.

Geralmente trata-se de aberturas externas do tipo persianas ou do tipo GIRO EXTERNO.

O dispositivo de movimentação da HASTE, patenteado da Giesse, tem uma perda de diâmetro 8 mm de diferentes comprimentos de acordo com o artigo.

### Materiais

Cursor de movimento em zamak

Tampa de união da HASTE em poliamida preta

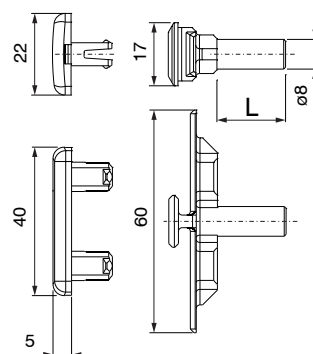
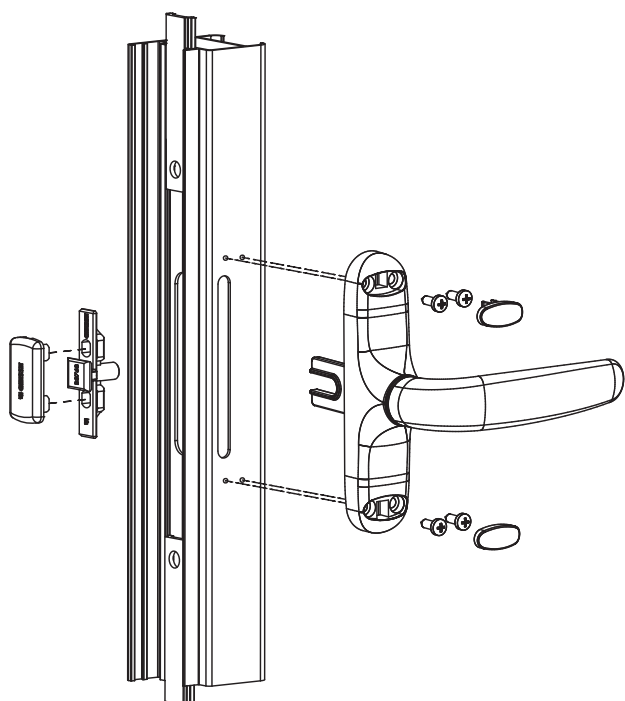

Código	Descrição	Tipo de abertura	L forquilha	Tipo Haste	Base Natural	Anodizado Elox	Pintado	Trend/Ouro Latão	Peças por embalagem
04091	DISPOSITIVO DE MOVIMENTAÇÃO DA HASTE	Externa - Persiana	40	Câmara europeia	X				20
04097001	DISPOSITIVO DE MOVIMENTAÇÃO DA HASTE	Externa - Persiana	26	Erre	X				20
04098001	DISPOSITIVO DE MOVIMENTAÇÃO DA HASTE	Externa - Persiana	9,5	Câmara europeia	X				20
04099001	DISPOSITIVO DE MOVIMENTAÇÃO DA HASTE	Externa - Persiana	18,5	Câmara europeia	X				20
04104	DISPOSITIVO DE MOVIMENTAÇÃO DA HASTE	Externa - Persiana	19	Câmara europeia	X				20
04105	DISPOSITIVO DE MOVIMENTAÇÃO DA HASTE	Externa - Persiana	28	Câmara europeia	X				20

PINOS DE LIGAÇÃO



Funções

Pino em aço zincado para a transmissão do movimento da cremona para as hastes de fechamento.

Ficha técnica online



Características técnicas

Para inserir nos cursores telescópicos da cremona Unica Apex, na posição indicada na folha de instruções.

Materiais

Aço com acabamento de Zn-Ni

Exemplo de aplicação com cremona Unica Apex

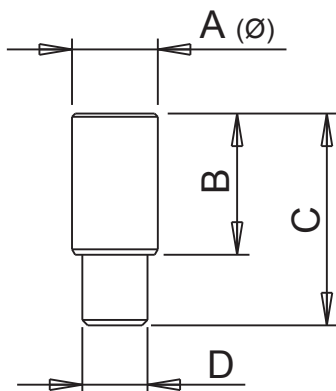
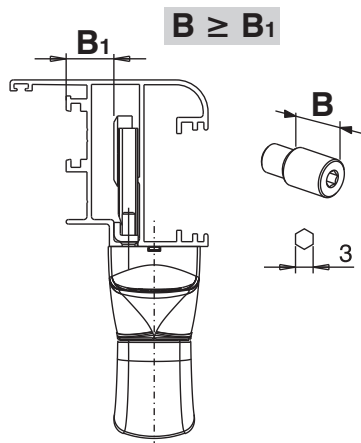
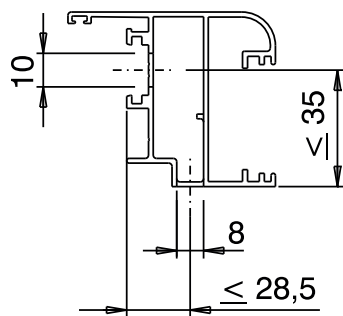
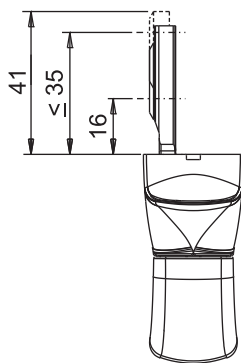
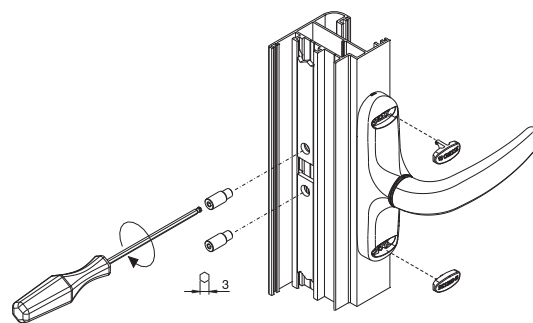
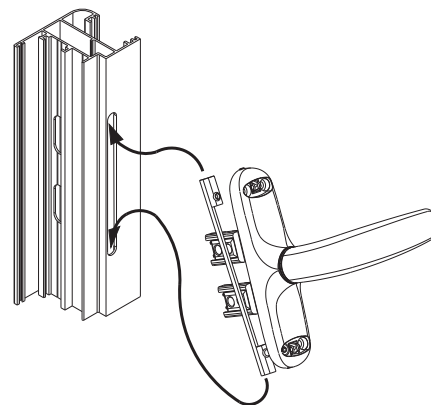

Código	Descrição	A (mm)	B (mm)	C (mm)	D	Base Natural	Anodizado Elox	Pintado	Trend/Ouro Latão	Peças por embalagem
02251K	PINO DE LIGAÇÃO	7,9	10	16,5	M6	X				200
02252K	PINO DE LIGAÇÃO	7,9	13	19,5	M6	X				200
02253K	PINO DE LIGAÇÃO	7,9	16	22,5	M6	X				200
02254K	PINO DE LIGAÇÃO	7,9	24	30,5	M6	X				200
02255K	PINO DE LIGAÇÃO	7,9	20	26,5	M6	X				200



## CREMONA ÚNICA KEY



### Funções

Cremona reversível com chave para o acionamento dos mecanismos GIESSE.

Ficha técnica online



### Características Técnicas

A cremona Unica Key tem entre-eixos de fixação a 104 mm. Fornecida pré-montada na direita, é facilmente transformada em esquerda. O cabo é bloqueável através da chave na posição de fechamento e abertura.

### Materiais

Cabo em alumínio moldado envernizado.  
Caixa em zamak moldada envernizada.  
Mola em aço harmônico.  
Parafusos e placa de fixação em aço inoxidável.  
Rotor, cremalheira e deslizantes em zamak moldada.

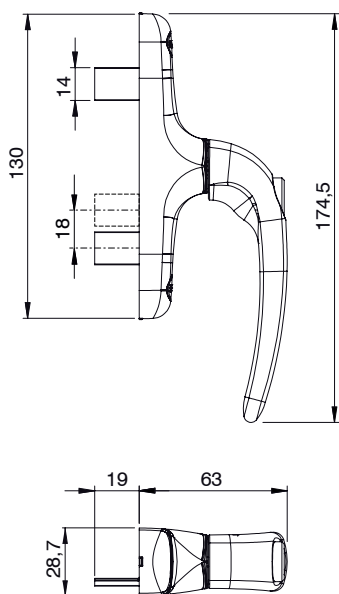

Usinagem do entre-eixo de 104 mm

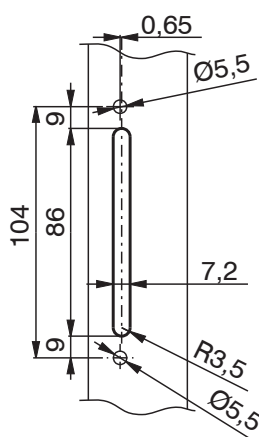

Código	Descrição	Tipo	Entre-eixos	Funcionamento	Manípulo 0°	Manípulo 90°	Base Natural	Anodizado Elox	Pintado	Trend/Ouro Latão	Peças por embalagem
01163N	CREMONA ÚNICA KEY	Abertura externa - persiana	104	Bidirecional	fechado	aberto	X		X		10

## CREMONA UNICA AWAY



### Funções

Cremona ambidestra, com fecho removível fornecido a parte, para o acionamento dos mecanismos GIESSE.

Ideal em hospitais, escolhas e em todos os locais onde deseja controlar se o usuário final não realiza a operação de abertura e fechamento das janelas da maneira desejada.

Ficha técnica online



### Características Técnicas

A cremona Unica Away está disponível como esquerda e direita e tem uma distância de fixação de 104 mm.

A Cremona Unica Away não tem fecho removível que é fornecido a parte.

O fecho removível é utilizado em conjunto com todas as Cremonas Unica Away.

É fixado na Cremona a pressão pressionando no hexágono presente e permanece conectado durante o funcionamento.

A parte do fecho que se engata na cremona tem uma geometria especial que exige que ele estejam sempre engatado na fase com o mecanismo.

O design e a forma alongada do fecho (172 mm) tornam o fecho ágil em qualquer aplicação.

### Materiais

Cabo em alumínio moldado envernizado

Caixa em zamak moldada envernizada

Mola em aço

Parafusos e placa de fixação em aço inoxidável.

Rotor, cremalheira e deslizantes em zamak moldada.

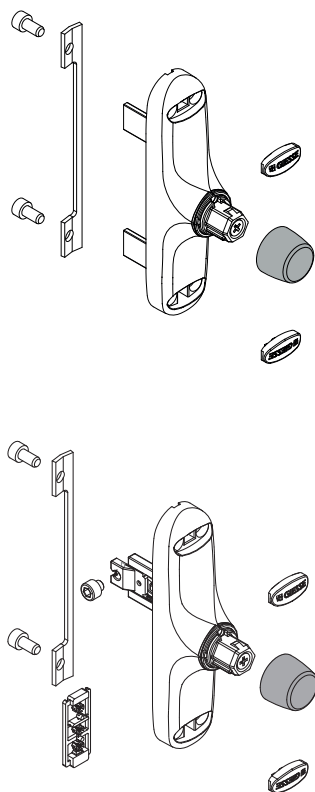

Aplicação do fecho

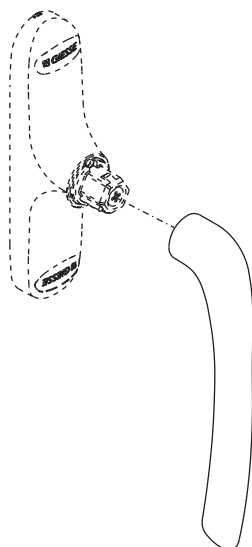

Usinagem do entre-eixo de 104 mm

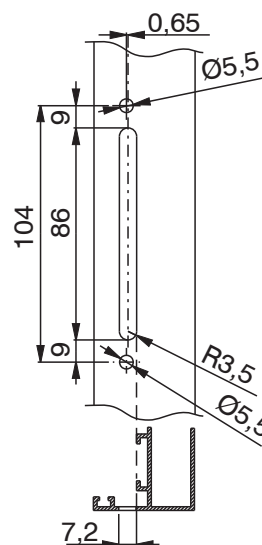

Dimensões cód. 01138

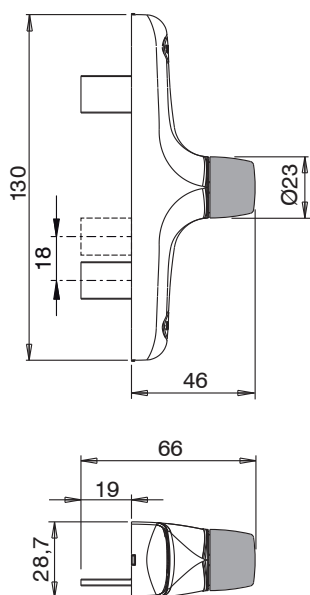

Dimensões cód. 01129

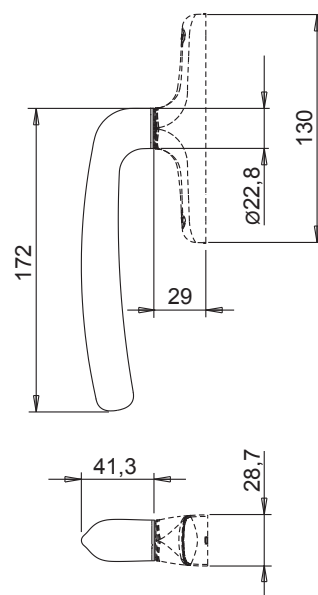

Código	Descrição	Seção do perfil	Tipo	Entre-eixos	Funcionamento	Manípulo 0°	Manípulo 90°	Manípulo 180°	Base Natural	Anodizado Elox	Pintado	Trend/Ouro Latão	Peças por embalagem
01129	FECHO PARA UNICA AWAY	-	-	-	-	-	-	-			X		10
01138	CREMONA UNICA AWAY	C001-C002-C003-C004-C-005-C006-C007-C008-C-009-C010-C012-C013-C-014-C015-C016-C017-P-001-P002-P004-P005-P-006-P007-P008-P009-P010	Abertura interna	104	bidirecional	fechado	aberto				X		10



## CREMONA UNICA CW 2

### Funções

Cremona ambidestra para o acionamento do mecanismo Giesse para Fachada.

Ficha técnica online



### Características Técnicas

A cremona Unica CW2 está disponível a direita e esquerda e tem entre-eixos de fixação de 104 mm.

Disponível com mecanismo bidirecional, com disparo de posicionamento do cabo a 0° e 90°.

A particular forma do cabo permite a fácil inserção da mão, permitindo a movimentação de folha de grandes dimensões.

### Materiais

Cabo em alumínio moldado envernizado

Caixa em zamak moldada envernizada

Mola em aço

Parafusos e placa de fixação em aço inoxidável

Rotor, cremalheira e deslizantes em zamak moldada

Usinagem do entre-eixo de 104 mm

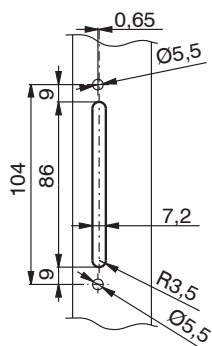

Esquema de montagem

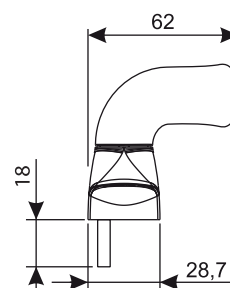
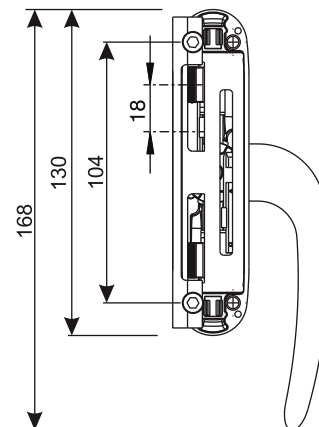
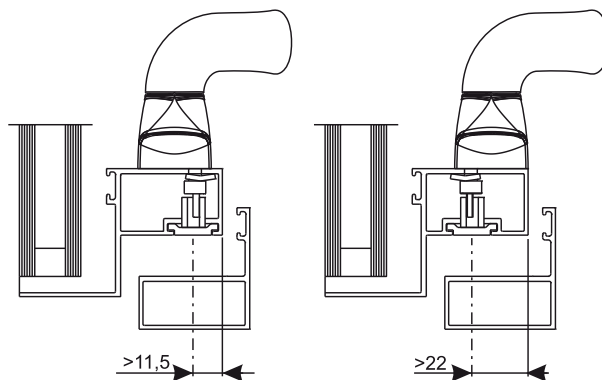

Código	Descrição	Mão	Tipo	Entre-eixos	Funcionamento	Manipulo 0°	Manipulo 90°	Base Natural	Anodizado Elox	Pintado	Trend/Ouro Latão	Peças por embalagem
011701	CREMONA UNICA CABO DESCENTRALIZADO CW2	D	Fachada	104	bidirecional	fechado	aberto	X		X		5
011702	CREMONA UNICA CABO DESCENTRALIZADO CW2	ESQUERDO	Fachada	104	bidirecional	fechado	aberto	X		X		5



## CREMONA NOVA

### Funções

Cremona ambidestra, particularmente indicada para aberturas externas e persianas, com rotação do cabo a 90° e disparo de posicionamento em abertura e fechamento.

Ficha técnica online



### Características Técnicas

Disponível na versão monodirecional e bidirecional. Em ambas as versões está disponível a versão com bloqueio do cabo em fechamento para conferir maior segurança no fechamento: atrás do cabo está presente um botão que o usuário final deve pressionar para poder girar o cabo. Fornecida pré-montada na direita com um curso dos deslizantes de 12 mm. A cremona NOVA adota uma usinagem com entre-eixos de 104 mm.

### Materiais

Cabo em alumínio moldado.  
Caixa, engrenagem, cremalheira e deslizantes em zamak moldada.  
Revestimento em alumínio extrudado.  
Base em poliamida reforçada com fibra de vidro.

Versão monodirecional

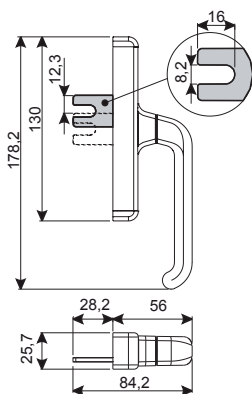

Versão bidirecional

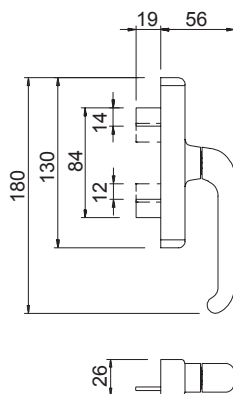

Usinagem do entre-eixos 104 mm versão monodirecional

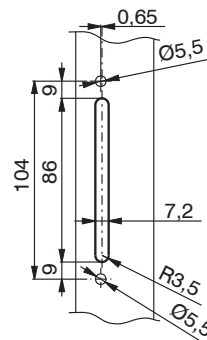

Usinagem do entre-eixos 108 mm versão bidirecional

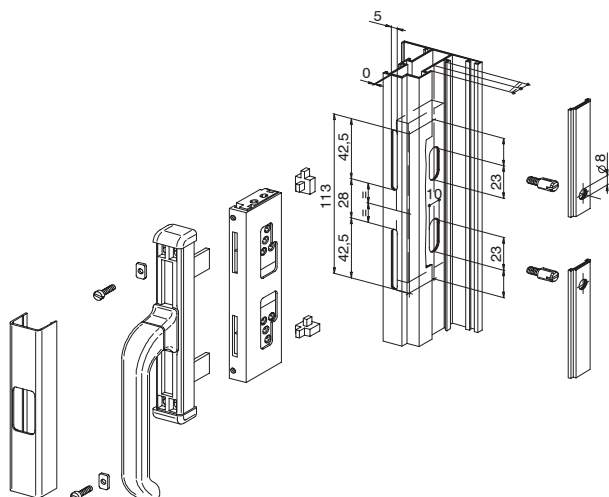

Usinagem para versões bidirecionais

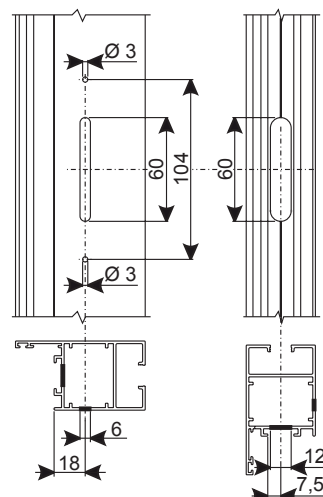

## CREMONAS

Código	Descrição	Tipo	Funções	Entre-eixos	Funcionamento	Comprimento do cursor	Manipulo 0°	Manipulo 90°	Base Natural	Anodizado Elox	Pintado	Trem/Ouro Latão	Peças por embalagem
01004	CREMONA NOVA	Abertura externa		Figura 1	Bidirecional	19 mm	Fechado	aberto	X		X		20
01006	CREMONA NOVA - com bloqueio	Abertura externa	trava	Figura 1	Bidirecional	19 mm	Fechado	aberto	X		X		20
01009	CREMONA NOVA com extensão deslizante	Abertura externa		Figura 1	Bidirecional	25 mm	Fechado	aberto	X		X		20
01114	CREMONA NOVA SIMPLES CURSOR	Abertura externa		Figura 2	Monodirecional	16 mm	Fechado	aberto	X		X		20
01116	CREMONA NOVA C/ BLOQUEIO MONOCURSOR	Abertura externa	trava	Figura 2	Monodirecional	16 mm	Fechado	aberto	X		X		20



## CREMONA SUPERNOVA

### Funções

Cremona ambidestra para aberturas internas com rotação do fecho a 90° e clique de posicionamento de abertura e fechamento.

Ficha técnica online



### Características Técnicas

Como para cremonas EURO, das quais retoma o design refinado, a utilização de materiais fundidos de qualidade junto com a alta confiabilidade do sistema de pintura GIESSE, conferem à cremona SUPERNOVA uma elevada qualidade das superfícies e forte resistência aos agentes externos.

A cremona SUPERNOVA é fornecida na direita, com distância de fixação em mm. 130 e retoma o conceito de unificação adotando também a usinagem padrão EURO 104 mm.

### Materiais

Cabo em alumínio moldado.  
Caixa, engrenagem, cremalheira e deslizantes em zamak moldada.

Parafusos em aço inoxidável.

### Componentes de fixação

2 parafusos TC M4x10

Usinagem da distância 104 mm e 130 mm

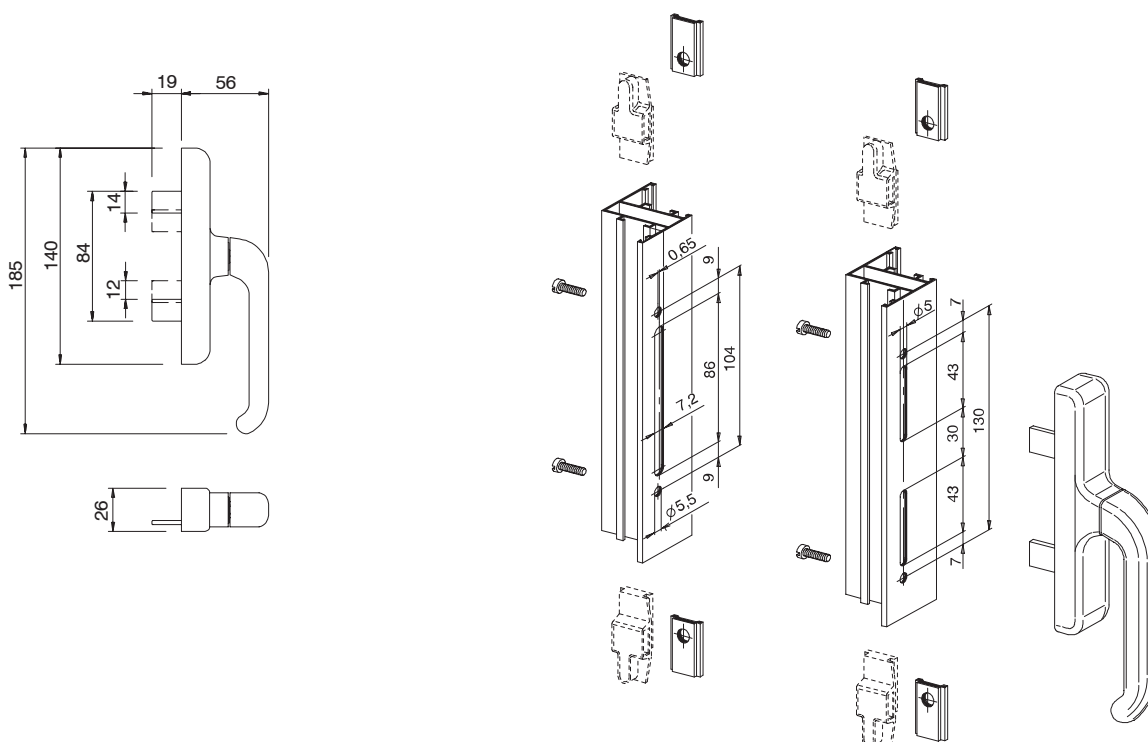

Código	Descrição	Seção do perfil	Base Natural	Anodizado Elox	Pintado	Trend/Ouro Latão	Pecas por embalagem
01007	CREMONA SUPERNOVA	C001-C002-C003-C004-C005-C006-C-007-C008-C009-C010-C012-C013-C-014-C015-C016-C017-P001-P002-P-004-P005-P006-P007-P008-P009-P010	X		X		20



## CREMONA COUPE'

### Funções

Cremona, ambidestra, com fecho rebaixado e rotação de 120°, estudada para abertura externa e persianas que, para as dimensões internas, precisam de um mecanismo com dimensões particularmente contidas.

Ficha técnica online



### Características Técnicas

A Cremona COUPE', fornecida à direita, retoma o conceito de unificação adotando a usinagem padrão EURO 104 mm e a usinagem de 108 mm. É alta em apenas 38 mm, com uma linha que permite equipar nas cremonas EURO, NOVA e SUPERNOVA.

### Materiais

Manípulo em alumínio injetado  
Engrenagens, cremalheira e de correr em zamak fundido.  
Caixa e roseta em poliamida reforçada.  
Revestimento em alumínio extrudado.

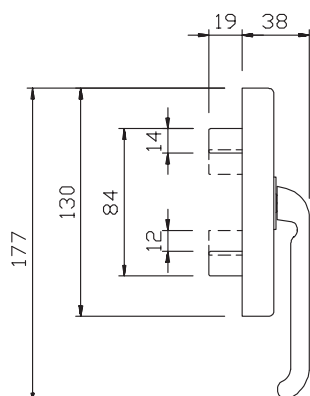
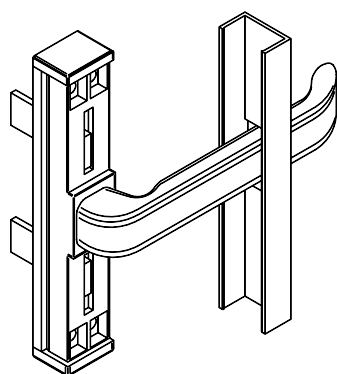

Usinagem do entre-eixo de 104 mm

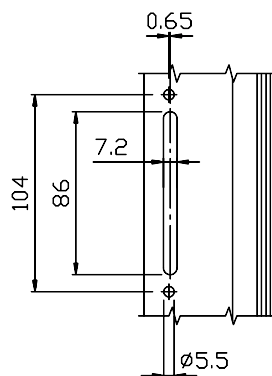

Usinagem da distância de 108 mm

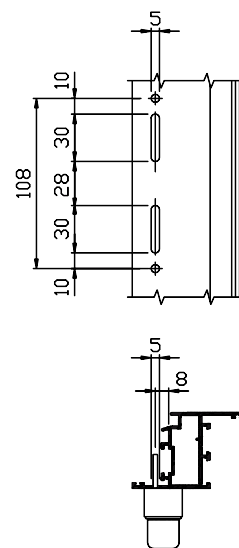

Código	Descrição	Observação	Base Natural	Anodizado Elox	Pintado	Trend/Ouro Latão	Peças por embalagem
01056	CREMONA COUPE'		X		X		20





## CALÇOS E RESALTOS

### Funções

calços e passos em poliamida para aplicação das cremonas Giesse nos perfis arredondados ou com passo

Ficha técnica online



### Características Técnicas

Os calços e os passos garantem a perfeita funcionalidade e suporte da cremona em determinados perfis ranhurados ou com passo.

### Materiais

Poliamida

D1 - Passo para cremona

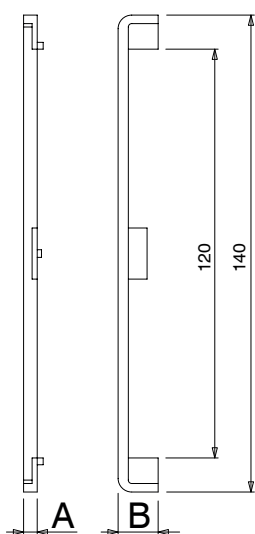

D2 - Calço para cremona (R = raio)

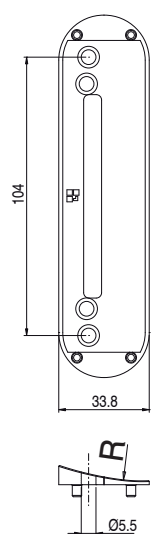

D3 - Calços para anti falsa mecanismo

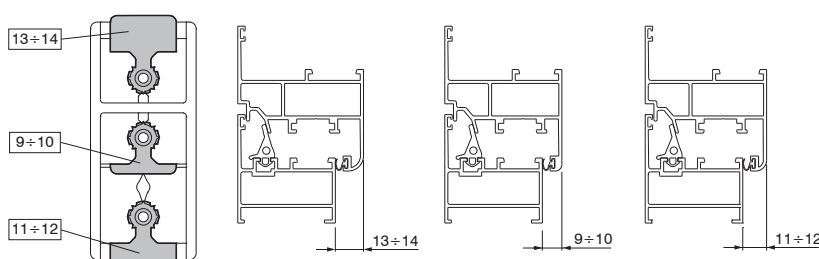

D3 - Montagem de calços para anti falsa mecanismo

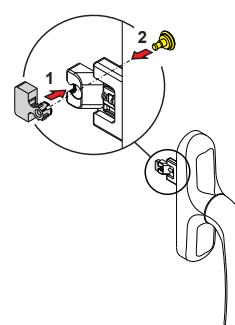

Código	Descrição	A (mm)	B (mm)	Raio (mm)	Desenho	Base Natural	Anodizado Elox	Pintado	Trend/Ouro Latão	Peças por embalagem
01123	KIT DE calços DE FALSA mecanismo	-	-	-	D3	X				50
01131	CALÇO PARA CREMONA	-	-	135	D2	X				100
01132	CALÇO PARA CREMONA	-	-	65	D2	X				100
01137	CALÇO PARA CREMONA	-	-	120	D2	X				100

**BLOCO DE PARADA**

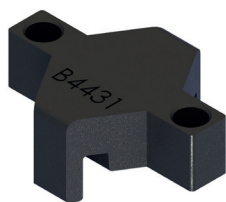

**Funções**

Componente para inserir dentro do mecanismo de uma cremona monodirecional para bloquear a rotação em 90°.

Ficha técnica online



**Características Técnicas**

Esse dispositivo é inserido dentro do mecanismo das cremonas monodirecionais sempre que deseja bloquear o percurso dos de correr a 90°.

**Materiais**

Poliamida

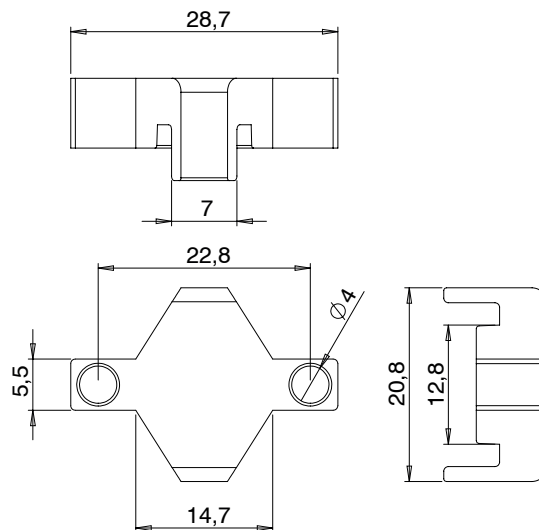

Código	Descrição	Seção do perfil	Base Natural	Anodizado Elox	Pintado	Trend/Ouro Latão	Peças por embalagem
02235	BLOCO DE PARADA DA CREMONA A 90°	-	X				100

## CONECTOR DE MOVIMENTAÇÃO

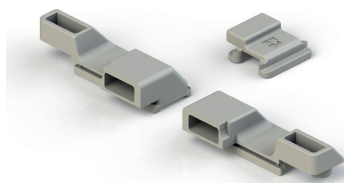

### Funções

Peças em poliamida, reversíveis, para a ligação entre as cremonas e as hastes de poliamida de uma janela com folha de alumínio de junta aberta.

Ficha técnica online



desenho 1

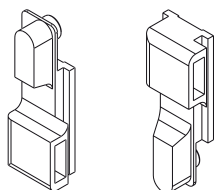

desenho 2

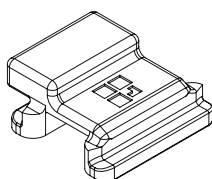

desenho 4

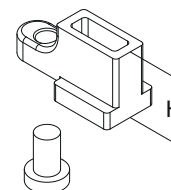

Código	Descrição	Seção do perfil	Material	Cor	Desenho	Ø da haste	Base Natural	Anodizado Elox	Pintado	Trend/Ouro Latão	Peças por embalagem
02086	CONECTOR	(PARA FACHADA) H=22,7	Zamak	Cinza	desenho 4	6 ÷ 8 mm	X				50
02194	CONECTOR	(PARA FACHADA) H=12	Zamak	Cinza	desenho 4	6 ÷ 8 mm	X				50
02236	CONECTOR	(PARA FACHADA) H=17,7	Zamak	Cinza	desenho 4	6 ÷ 8 mm	X				50
02262	CONECTOR	(PARA FACHADA) H=14,7	Zamak	Cinza	desenho 4	6 ÷ 8 mm	X				50
02385	CONECTOR	C007	Poliamida	Preto	desenho 1	8 mm	X				100
02385K	CONECTOR	C007	Poliamida	Cinza	desenho 1	8 mm	X				100
02386	CONECTOR	C008	Poliamida	Preto	desenho 1	8 mm	X				100
02387	CONECTOR	C001-C002-C003-C-004-C005-C006-C-009-C010-C012-C-013-C014-C015-C-016-C017-P001-P-002-P004-P005-P-006-P007-P008-P-009-P010	Poliamida	Preto	desenho 1	8 mm	X	X			100
02387K	CONECTOR	C001-C002-C003-C-005-C006-C009-C-010-C012-C013-C-014-C015-C016-C-017-P001-P002-P-004-P005-P006-P-007-P008-P009-P010	Poliamida	Cinza	desenho 1	8 mm	X				100
03474	ELEMENTO DE MOVIMENTAÇÃO	-	Zamak	Preto	desenho 2	-	X				20
03474K	ELEMENTO DE MOVIMENTAÇÃO	C001-C002-C003-C-004-C005-C006-C-009-C010-C012-C-013-C014-C015-C-016-C017-P001-P-002-P004-P005-P-006-P007-P008-P-009-P010	Zamak	Cinza	desenho 2	-	X				20

**KIT DE LIGAÇÃO**

**Funções**

Peças para a conexão das cremonas GIESSE com as hastes do perfil de uma janela em alumínio.

Ficha técnica online

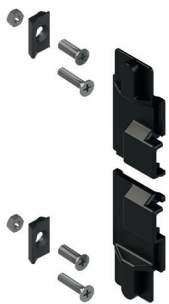

Artigo 02250

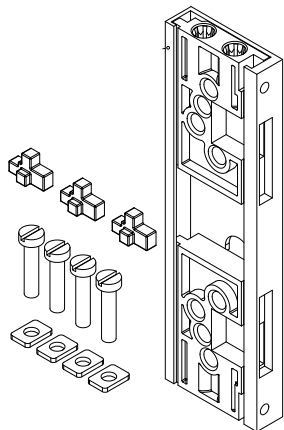

Usinagens no perfil

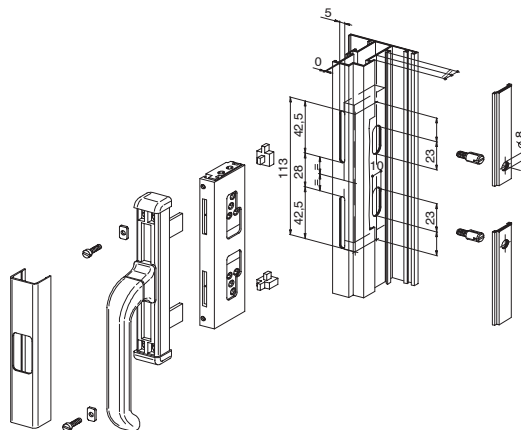

Artigo 02260

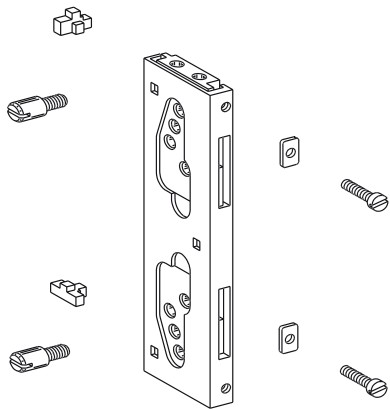

Artigo 02261

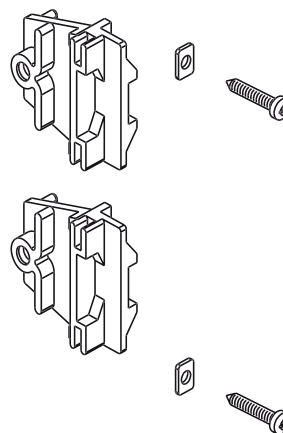

Artigo 02296

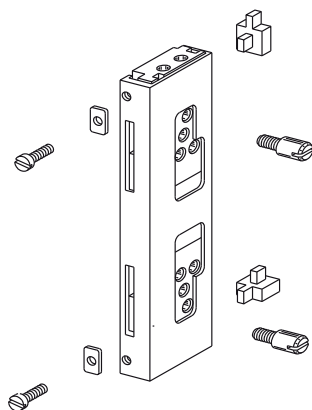

Usinagens no perfil

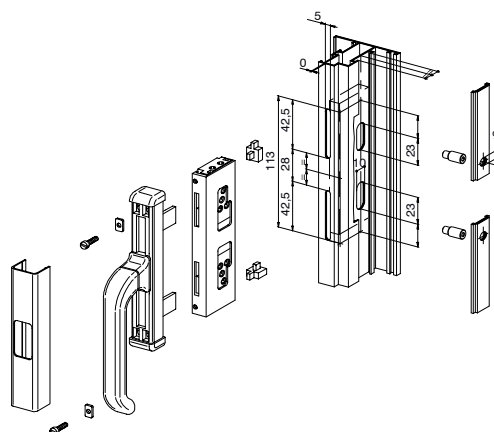

Artigo 02377

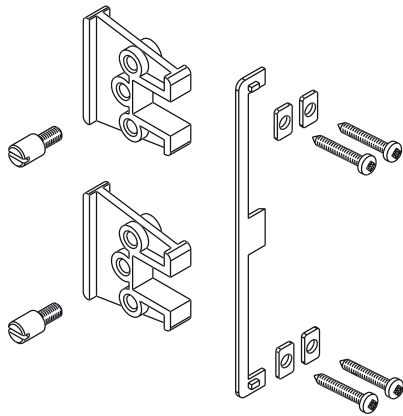

Usinagens no perfil

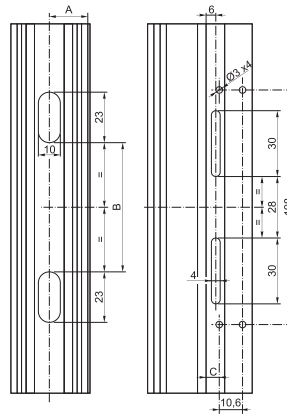

Artigo 02379

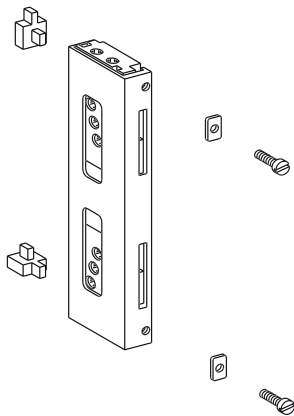

Usinagens no perfil

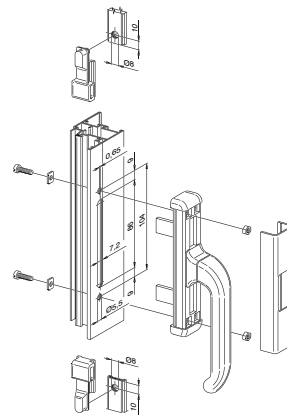

Artigo 02382N

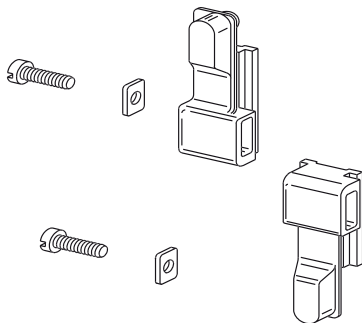

Usinagens no perfil

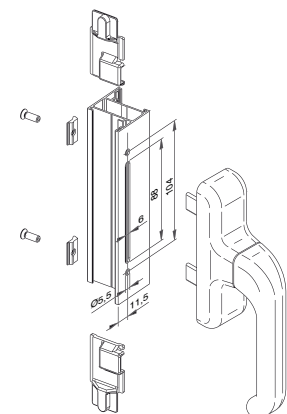

Artigo 02383

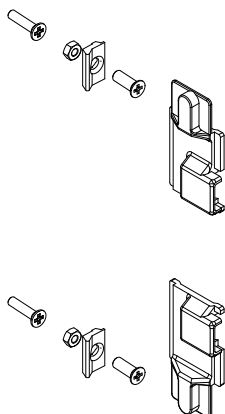

## CREMONAS

Código	Descrição	Seção do perfil	Base Natural	Anodizado Elox	Pintado	Trend/Ouro Latão	Peças por embalagem
02250	KIT CONEXÃO NOVA	C001-C002-C003-C006-C008-C014	X				20
02260	KIT CONEXÃO NOVA	C001-C002-C015	X				20
02261	KIT CONEXÃO NOVA	C001-C002-C015	X				20
02296	KIT CONEXÃO NOVA	C001-C002-C013	X				20
02377	KIT CONEXÃO NOVA	C008-C010	X				20
02379	KIT CONEXÃO NOVA	C001-C002	X				20
02382N	KIT CONEXÃO NOVA	C001-C002-C003-C006-C010-C013-C-014-C015	X				20
02383	KIT CONEXÃO EURO	-	X				20

## PINOS DE LIGAÇÃO

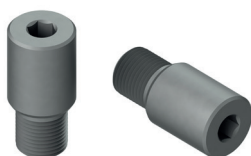

### Funções

Pino em aço zincado para a transmissão do movimento da cremona para as hastes de fechamento.

Ficha técnica online



### Características Técnicas

Para inserir blocos de guia do produto 02250 na posição indicada na folha de instruções.

### Materiais

Aço com acabamento de Zn-Ni

Exemplo de aplicação com kit de ligação Nova

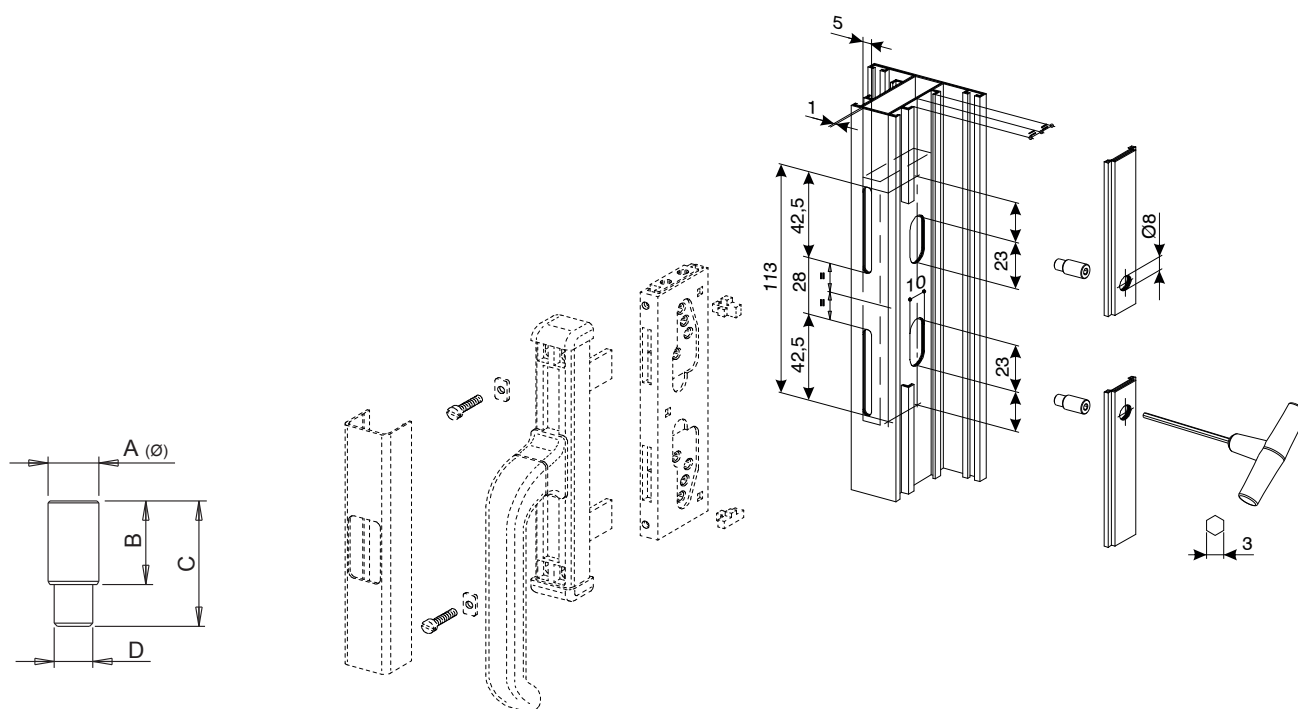

Código	Descrição	A (mm)	B (mm)	C (mm)	D	Base Natural	Anodizado Elox	Pintado	Trend/Ouro Latão	Peças por embalagem
02251K	PINO DE LIGAÇÃO	7,9	10	16,5	M6	X				200
02252K	PINO DE LIGAÇÃO	7,9	13	19,5	M6	X				200
02253K	PINO DE LIGAÇÃO	7,9	16	22,5	M6	X				200
02254K	PINO DE LIGAÇÃO	7,9	24	30,5	M6	X				200
02255K	PINO DE LIGAÇÃO	7,9	20	26,5	M6	X				200

## MONTAGEM DE CREMONAS NÃO PINTADAS

### Funções

Equipamentos específicos para a montagem de caixa e fecho das cremonas GIESSE adquiridas dificilmente.

Ficha técnica online

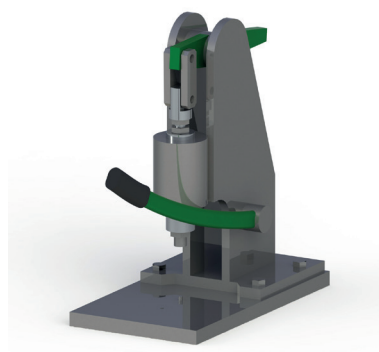

### Características Técnicas

Para tornar possível a montagem das cremonas depois da pintura final, a GIESSE realizou equipamentos específicos: a morsa manual a leva e os Dispositivos para apoiar os fechos da cremona.

De fato, através do Dispositivo adequado, para Prima, Asia, Euro ou Unica, é realizada a delicada fase de implantação do rotor sem danificar a caixa e o fecho. A morsa pode ser regulada para ter uma pressão adequada no rotor de acordo com a cremona a ser montada.

Morsa manual a leva

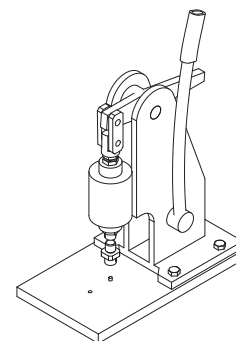

Cobertura de suporte para pintura

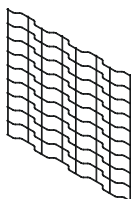

Dispositivo para cremona PRIMA

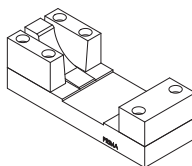

Dispositivo para cremona EURO

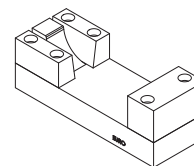

Dispositivo para cremona UNICA

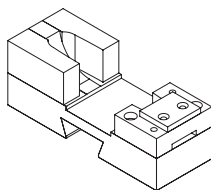

Dispositivo da cremona UNICA CW2 esquerdo

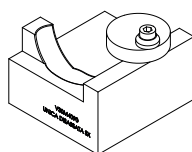

Código	Descrição	Para produtos	Base Natural	Anodizado Elox	Pintado	Trend/Ouro Latão	Peças por embalagem
04085	COBERTURA DE SUPORTE PARA PINTURA	-	X				10
07000	MORSA MANUAL A LEVA	07002 - 07003 - 07005	X				1
07002	DISPOSITIVO DA CREMONA PRIMA	01024U - 01038 - 01039	X				1
07003	DISPOSITIVO DA CREMONA EURO	01090K - 01000U - 01037 - 01094	X				1
07005	Dispositivo DA CREMONA UNICA	01150N - 01157N - 01159N - 01155N - 01164N - 01165N - 01166N - 01173N	X				1
07006	Dispositivo DA CREMONA UNICA CW2 SX	011702	X				1
07008	Dispositivo DA CREMONA ASIA	01064 - 01076 - 01083 - 01084	X				1
07009	DISPOSITIVO DA CREMONA PRIMA KEY	01191 - 01192 - 01193 - 01194 - 01195	X				1
07012	Dispositivo PARA CREMONA ASIA OUTWARD	01077 - 01063	X				1





## MARTELINA ASIA

### Funções

Martelina ambidestra para o acionamento dos sistemas de fechamento GIESSE de Folha e Abre e Tomba através das movimentações M90 e M180.

Ficha técnica online



### Características Técnicas

O fecho, em alumínio fundido, é harmonizado esteticamente com a linha de cremonas Asia.  
Tem posicionadores para a parada da rotação a 90° e 180° e dispõe de um pino quadrado para a transmissão do movimento com peça de 7 mm.

### Materiais

Manípulo em alumínio injetado  
Rotor em zamak galvanizado  
Coberturas em alumínio  
Anilha em resina plástica  
Quadro e parafusos em aço galvanizado

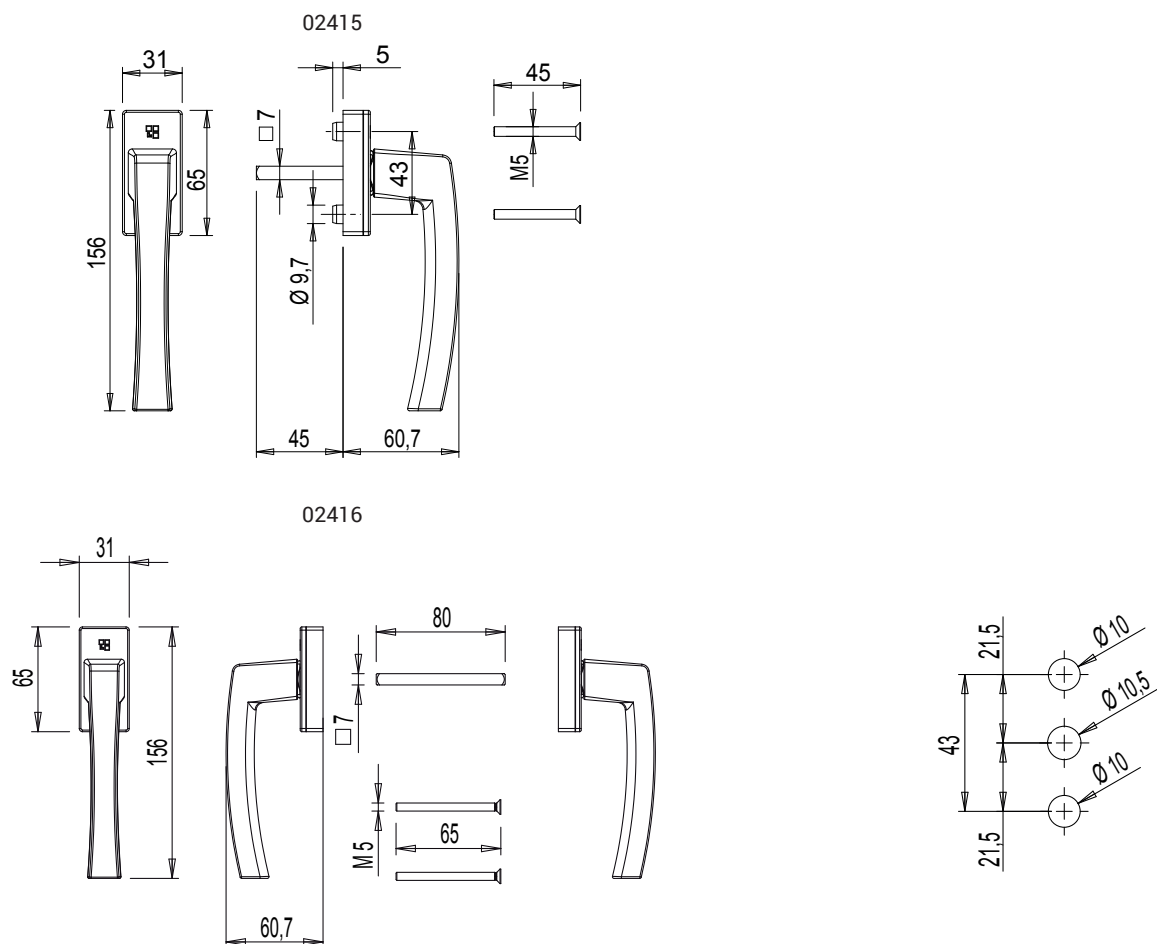

Código	Descrição	Versão	Quadro L (mm)	Torre antirrotação da caixa	Seção do perfil	Manípulo 0°	Manípulo 90°	Manípulo 180°	Base Natural	Anodizado Elox	Pintado	Trend/Duro Latão	Peças por embalagem
02415	MARTELINA ASIA	Única	45	Sim	C001-C002-C003-C004-C005-C006-C-007-C009-C010-C011-C012-C013-C-014-C015-C016-C017-P001-P002-P-003-P004-P005-P006-P007-P008-P-009-P010	fechado	aberto	Tombar	X		X		10
02416	MARTELINA ASIA	Duplo	26-46	Não	-	fechado	aberto	-	X		X		5

## MANÍPULO PRIMA PLUS



### Funções

Martelina ambidestra para o acionamento dos sistemas de fechamento GIESSE de Folha e Abre e Tomba através das movimentações M90 e M180.

Ficha técnica online



### Características Técnicas

O cabo em alumínio moldado é harmonizado esteticamente com a linha de cremona Prima.  
Tem posicionadores para a parada da rotação a 90° e 180° e dispõe de um pino quadrado para a transmissão do movimento com peça de 7 mm e comprimento de 45 mm.  
Disponível na versão única e dupla.

### Materiais

Manípulo em alumínio injetado  
Rotor em zamak galvanizado  
Cobertura em alumínio injetado  
Anilha em resina plástica  
Quadro e parafusos em aço galvanizado

Cód. 02476

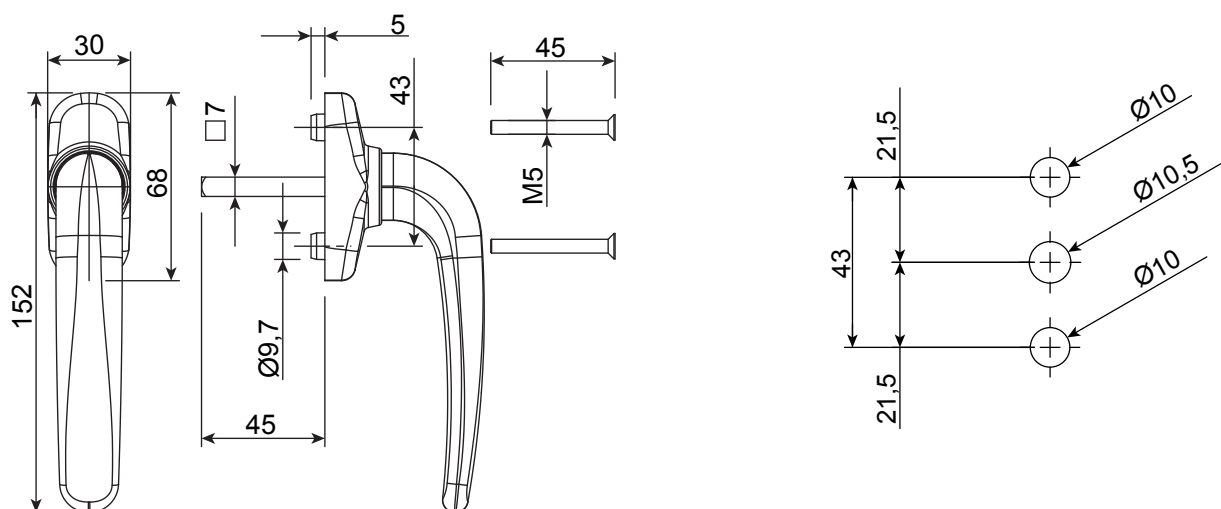

Cód. 02762

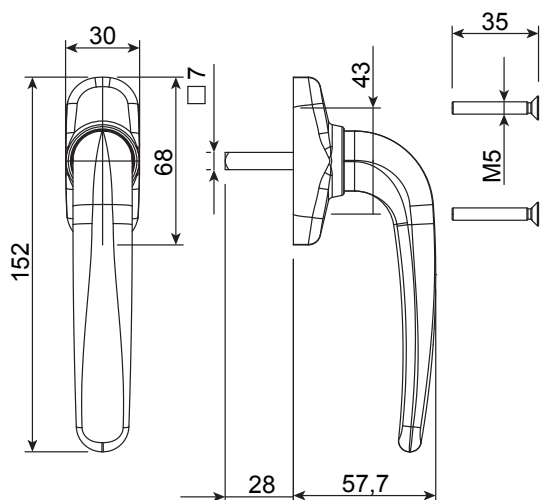

Cód. 02763

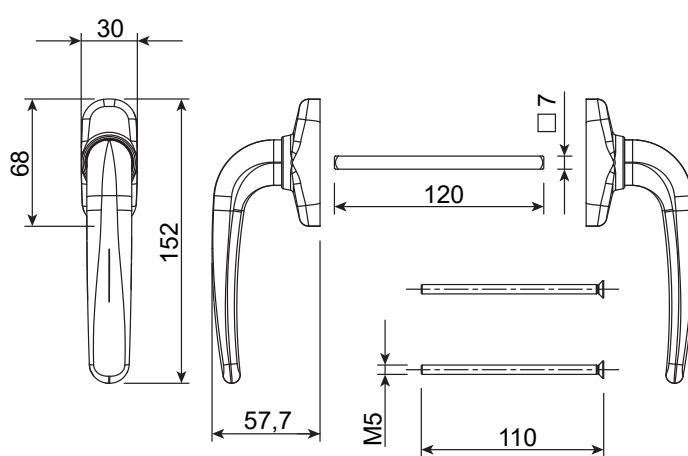

Código	Descrição	Versão	Quadro L (mm)	Torre antirrotação da caixa	Seção do perfil	Manípulo 0°	Manípulo 90°	Manípulo 180°	Base Natural	Anodizado Elox	Pintado	Trend/Ouro Latão	Peças por embalagem
02476	MANÍPULO PRIMA PLUS	Única	45	Sim	C001	fechado	aberto	Tombar	X		X	X	10
02762	MANÍPULO PRIMA PLUS	Única	27	Não	C001-C002-C003-C004-C005-C006-C007-C009-C010-C011-C012-C013-C014-C015-C016-C017-P001-P002-P003-P004-P005-P006-P007-P008-P009-P010	fechado	aberto	Tombar	X		X	X	5
02763	MANÍPULO PRIMA PLUS	Duplo	26-46	Não	-	fechado	aberto	-	X		X	X	5

## MARTELINE KORA

### Funções

Martelina ambidestra para o acionamento dos sistemas de fechamento GIESSE de Folha, Abre e Tomba e Abre e Tomba com Micro ventilação, através das movimentações M90 e M180.

Ficha técnica online



### Características Técnicas

Tem posicionadores para a parada da rotação a 90° e 180° e dispõe de um pino quadrado para a transmissão do movimento com peça de 7 mm e comprimento de 40 mm.

### Materiais

Manípulo em zamak  
Quadro de parafusos e roseta em aço zincado

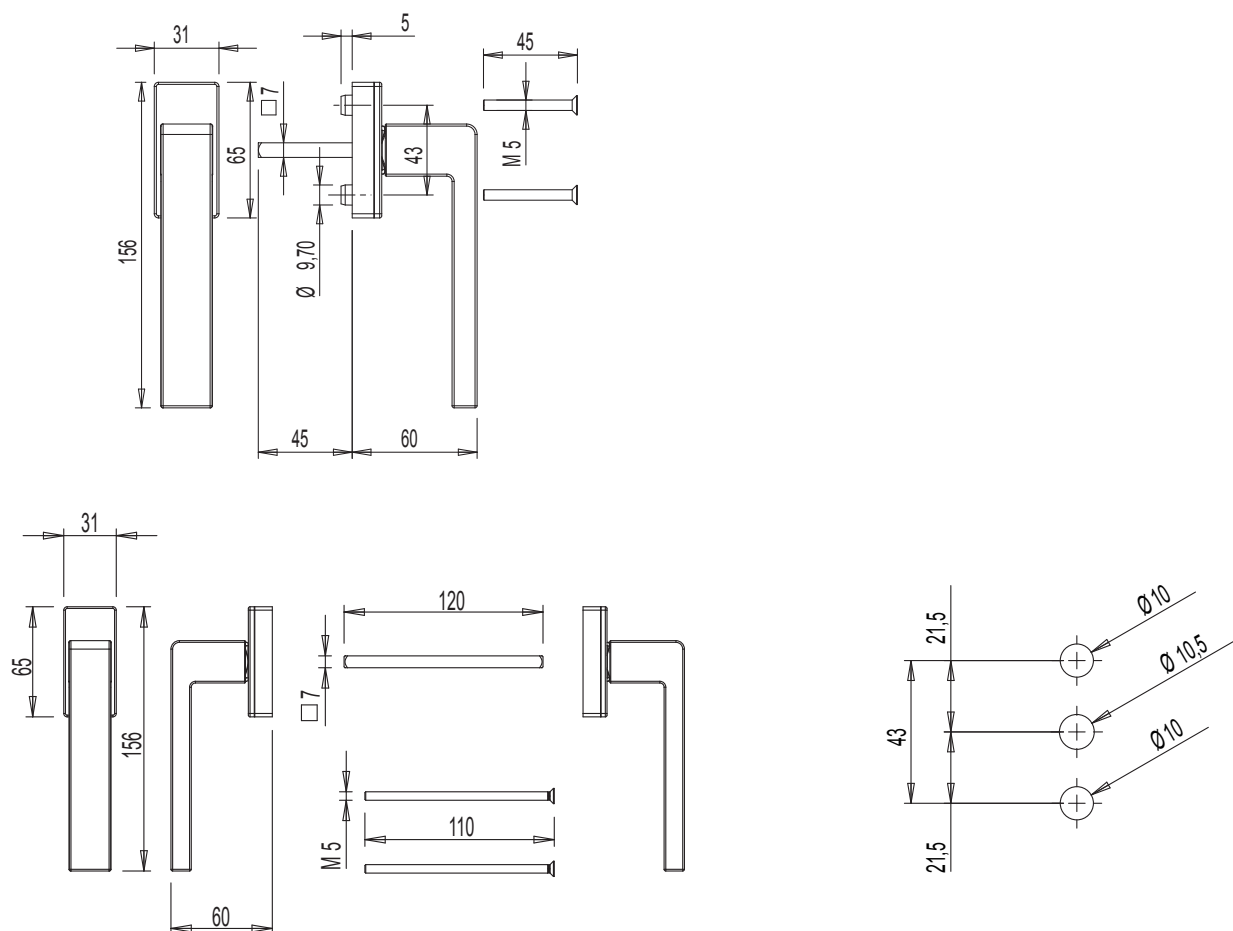

Código	Descrição	Versão	Quadro L (mm)	Torre anti-rotacão da caixa	Seção do perfil	Manípulo 0°	Manípulo 90°	Manípulo 180°	Base Natural	Anodizado Elox	Pintado	Trend/Ouro Latão	Peças por embalagem
00997	MARTELINE KORA	Única	45	Sim	C001-C002-C007-C017-P-002-P006-P007	fechado	aberto	Tombar	X		X		10
00998	MARTELINE KORA	Duplo	26-46	Não	-	fechado	aberto	-	X		X		5



## MARTELINA KORA DESLOCADA

### Funções

Martelina em versão direita ou esquerda para o acionamento de sistemas de fechamento GIESSE com folha, abre e tomba, de correr e projetar através da movimentação interna.

Ficha técnica online



### Características Técnicas

As martelinas Kora deslocadas são vendidas em versão direita ou esquerda e se combinam com as movimentações internas Giesse.

Possuem posicionador para a parada da rotação a 90° e 180° e dispõem de um pino quadrado não removível, para a transmissão do movimento, com seção de 7 mm.

O comprimento do pino é, eventualmente, variável sob pedido. A distância de fixação das martelinas é de 43 mm (padrão)

Na caixa das Martelinas Kora deslocadas com roseta grande, existem 2 orifícios adicionais para o caso de se querer usar dois parafusos autorroscantes (não fornecidos) para reforçar a fixação da martelina ao ao perfil da folha.

### Materiais

Cabo em alumínio

Quadro e parafusos em aço galvanizado

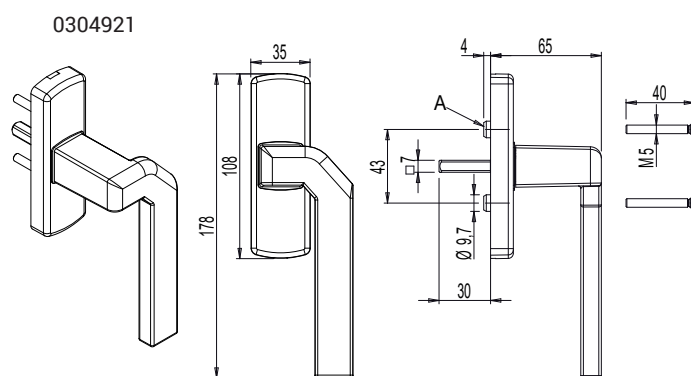
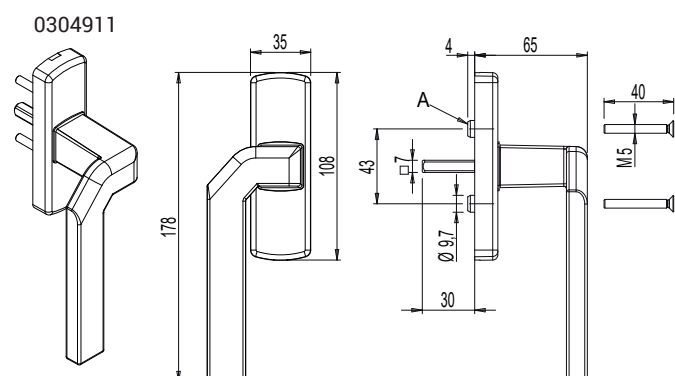
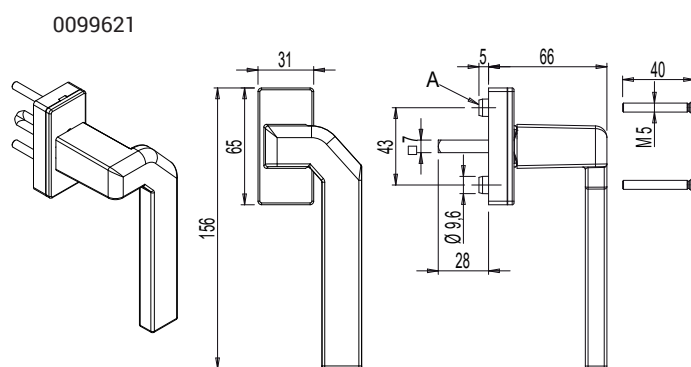
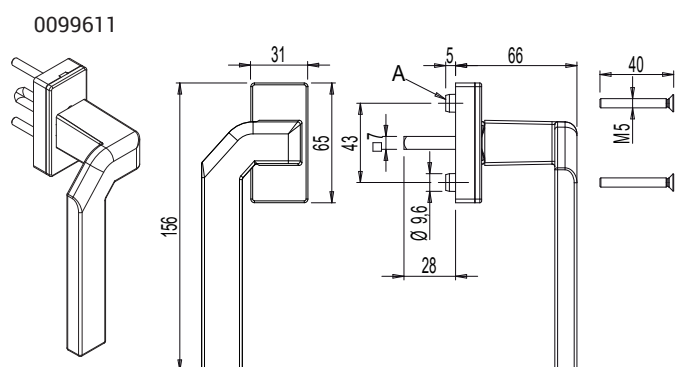

Usinagem

A = Torre antirrotação da caixa

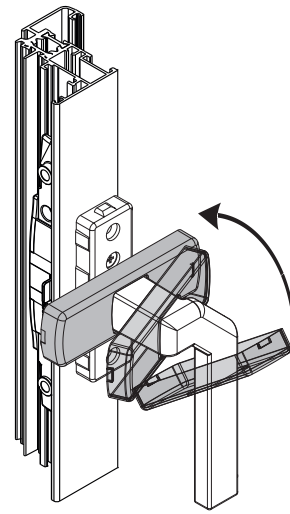
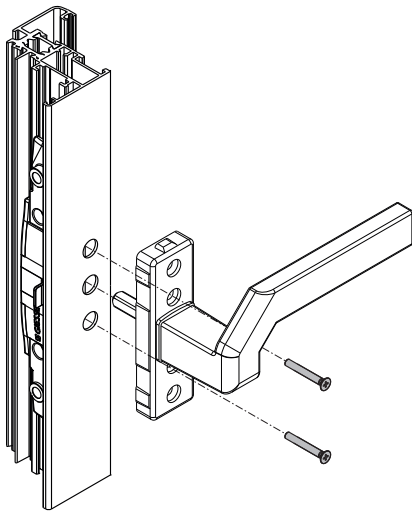
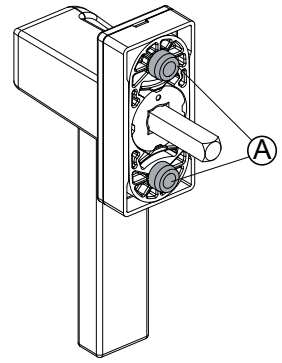
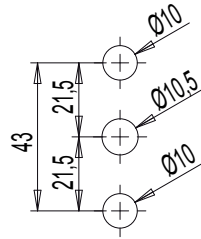
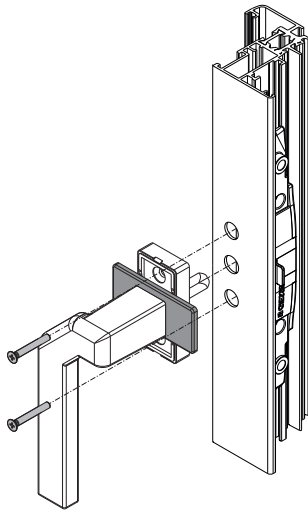

00992

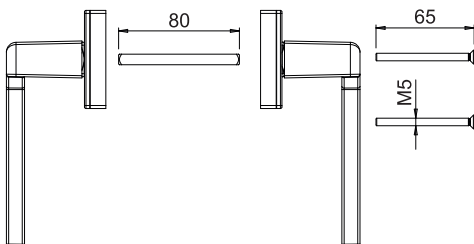
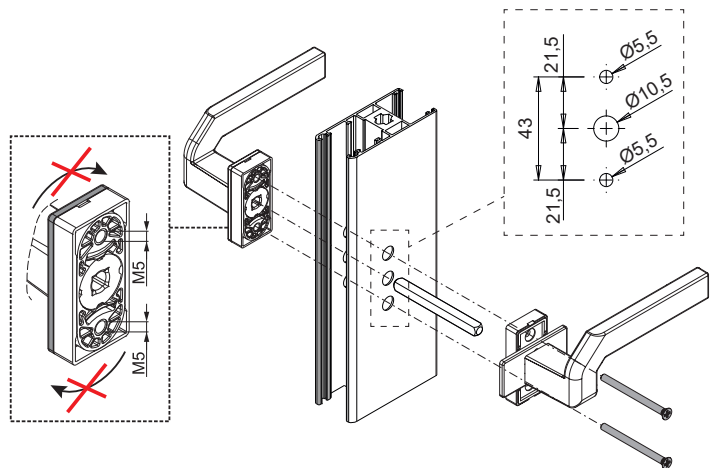
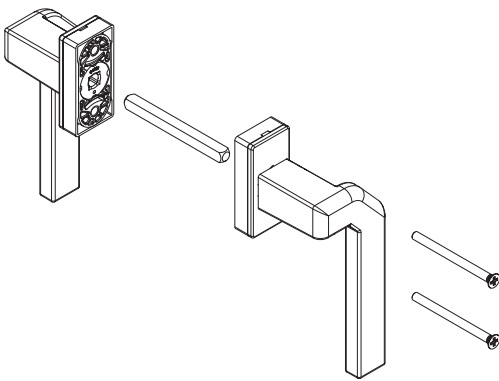

Código	Descrição	Versão	Torre antirrotação da caixa (A)	Seção do perfil	Base Natural	Amodizado Elox	Pintado	Trend/Ouro Latão	Peças por embalagem
00992	MARTELINA KORA DESLOCADA	Par	Não	C001-C002-C003-C004-C-005-C006-C007-C009-C-010-C011-C012-C013-C-014-C015-C016-C017-P-001-P002-P003-P004-P-005-P006-P007-P008-P-009-P010	X		X	X	5
0099611	MARTELINA KORA DESLOCADA	Direita	Sim	C001-C002-C003-C004-C-005-C006-C010-C012-C-013-C014-C015-C016-C-017-P001-P002-P003-P-005-P006-P007-P008-P-009-P010	X		X	X	5
0099621	MARTELINA KORA DESLOCADA	Esquerda	Sim	C001-C002-C003-C004-C-005-C006-C010-C012-C-013-C014-C015-C016-C-017-P001-P002-P003-P-005-P006-P007-P008-P-009-P010	X		X	X	5
0304911	MARTELINA KORA DESLOCADA DE ROSETA GRANDE	Direita	Sim	C001-C002-C003-C004-C-005-C006-C010-C012-C-013-C014-C015-C016-C-017-P001-P002-P004-P-005-P006-P007-P008-P-009-P010	X		X	X	5
0304921	MARTELINA KORA DESLOCADA DE ROSETA GRANDE	Esquerda	Sim	C001-C002-C003-C004-C-005-C006-C010-C012-C-013-C014-C015-C016-C-017-P001-P002-P004-P-005-P006-P007-P008-P-009-P010	X		X	X	5



## MARTELINA GAIA

### Funções

Martelina ambidestra para o acionamento dos sistemas de fechamento GIESSE de Folha, Abre e Tomba e Abre e Tomba com Micro ventilação, através das movimentações M90 e M180.

Ficha técnica online



### Características Técnicas

A martelina Gaia é fornecida sem pino e parafusos de fixação, a encomendar separadamente de acordo com as dimensões do perfil (ver tabela). Inclui um posicionador para a parada da rotação a 90° e 180°.

### Materiais

Cabo e caixa em alumínio

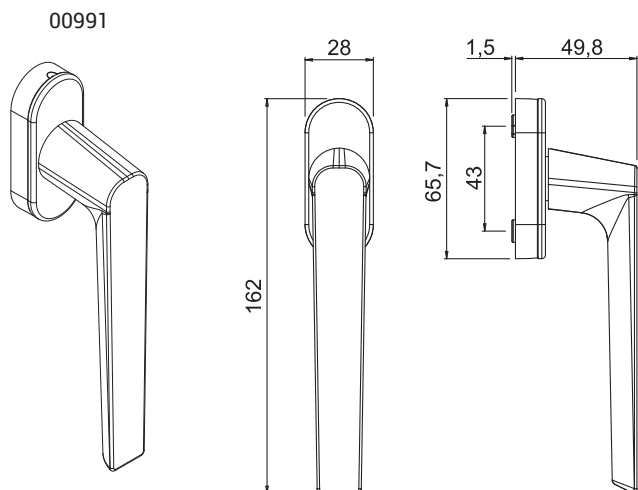

### Usinagens

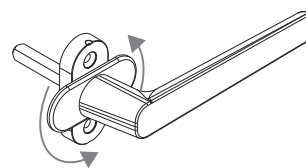
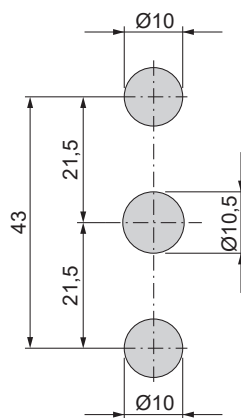

00989

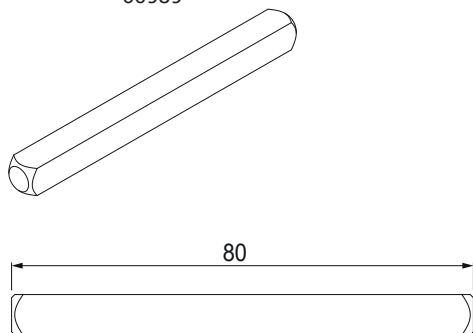

00990

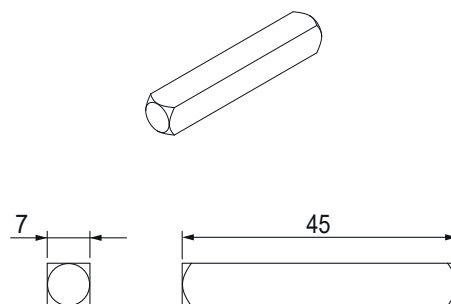

Código	Descrição	Versão	Torre antirrotação da caixa	Base Natural	Anodizado Elox	Pintado	Trend/Ouro Latão	Peças por embalagem
00991	MARTELINA GAIA	Única	Sim			X		40

Código	Descrição	Quadro L (mm)	Base Natural	Anodizado Elox	Pintado	Trend/Ouro Latão	Peças por embalagem
00989	PINO QUADRADO MARTELINA	80	X				300
00990	PINO QUADRADO MARTELINA	45	X				500





## MARTELINA GAIA DESLOCADA

### Funções

Martelina em versão direita ou esquerda para o acionamento de sistemas de fechamento GIESSE com folha, abre e tomba, de correr e projetar através da movimentação interna.

Ficha técnica online



### Características Técnicas

A martelina Gaia é fornecida sem pino e parafusos de fixação, a encomendar separadamente de acordo com as dimensões do perfil (ver tabela). Inclui um posicionador para a parada da rotação a 90° e 180°.

### Materiais

Cabo e caixa em alumínio

009881

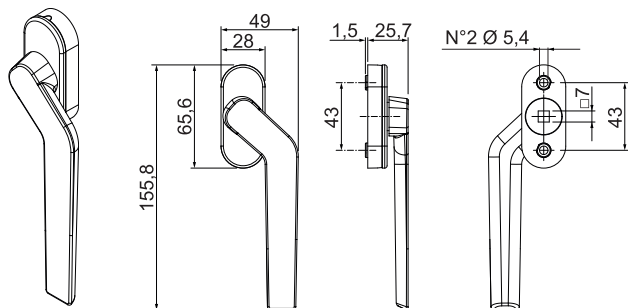

009882

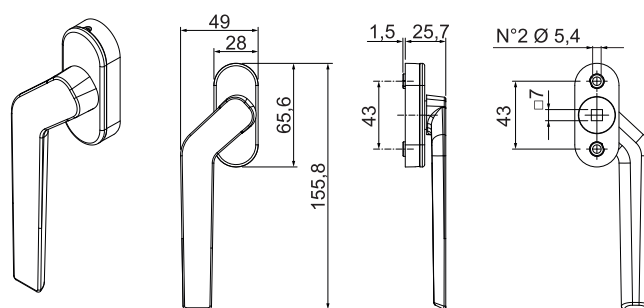

Usinagens

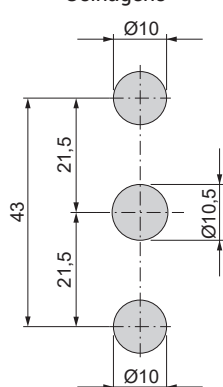

00989

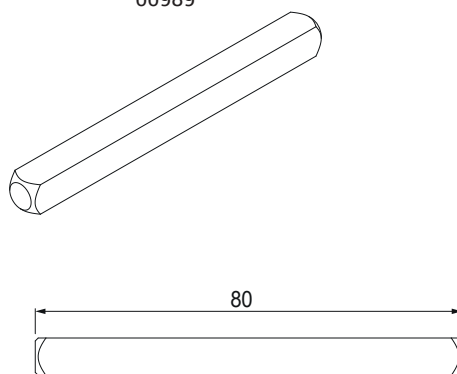

00990

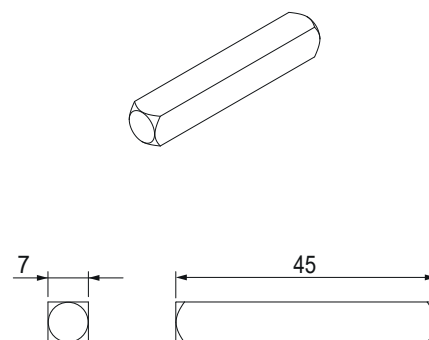

Código	Descrição	Versão	Torre antirrotação da caixa	Base Natural	Anodizado Elox	Pintado	Trend/Ouro Latão	Peças por embalagem
009881	MARTELINA GAIA DESLOCADA	Direita	Sim			X		40
009882	MARTELINA GAIA DESLOCADA	Esquerda	Sim			X		40

Código	Descrição	Quadro L (mm)	Base Natural	Anodizado Elox	Pintado	Trend/Ouro Latão	Peças por embalagem
00989	PINO QUADRADO MARTELINA	80	X				300
00990	PINO QUADRADO MARTELINA	45	X				500



## MARTELINA BAS

### Funções

A martelina Bas é um produto adequado para movimentar mecanismos com rotores prontos para serem acionados por um pino quadrado de 7 mm, por exemplo, o multiponto Champion Plus ou as movimentações internas M90 ou M180.

Ficha técnica online



### Características Técnicas

A martelina Bas acha natural aplicar em janelas com abertura externa onde é solicitado que a largura da roseta da martelina seja particularmente contida. Neste produto, a roseta resulta ter apenas 17,5 mm. O pino quadrado de comprimento 70 mm permite aplicar o produto em janelas com abertura externa cuja movimentação resulta muito longe da martelina (localizada no lado interno). A distância de fixação do produto no mecanismo é de 43 mm, comum para a maior parte dos mecanismos com rotor para quadro de 7 mm.

### Materiais

Fecho em alumínio, roseta em zamak  
Mola de pressão em aço para molas  
Roda de retenção e pino quadrado em aço zincado  
Tampas em poliamida

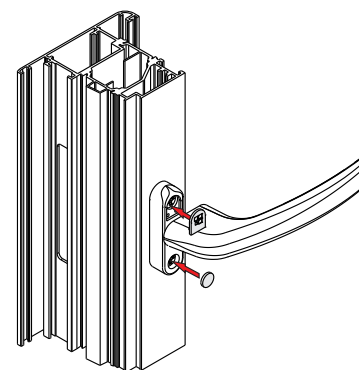
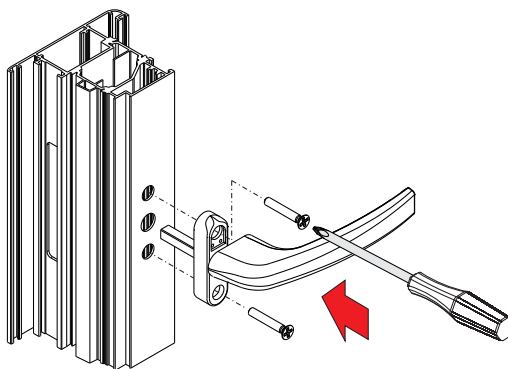
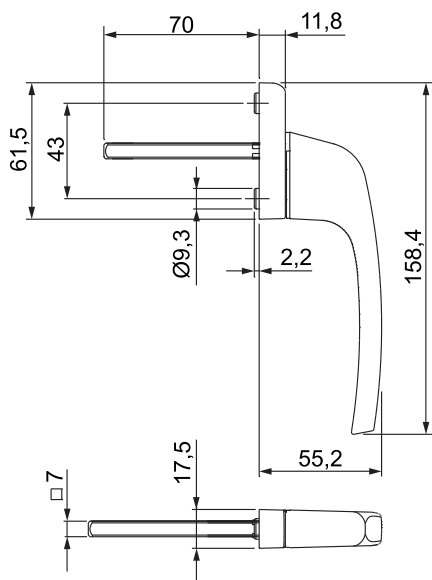

Código	Descrição	Seção do perfil	Observação	Base Natural	Anodizado Elox	Pintado	Trend/Ouro Latão	Peças por embalagem
02491	MARTELINA BAS	C001-C016-P002				X		5



## MARTELINA COMPA

### Funções

A martelina Compa é um produto adequado para movimentar mecanismos com rotores prontos para serem acionados por um pino quadrado de 7 mm, por exemplo, o multiponto Champion Plus.

Ficha técnica online



### Características Técnicas

O fecho da martelina é ergonômico e facilmente manuseado para tornar a operação de acionamento confortável. O fecho rebaixado do produto faz com que a aplicação seja particularmente indicada em caso de portas camarão, janelas de correr e aberturas externas. A distância de fixação do produto no mecanismo é de 43 mm, comum para a maior parte dos mecanismos com rotor para quadro de 7 mm.

### Materiais

Fecho, roseta e suporte do pino em zamak  
Mola em aço para molas  
Pino quadrado e coluna em aço zincado  
Tampas em poliamida

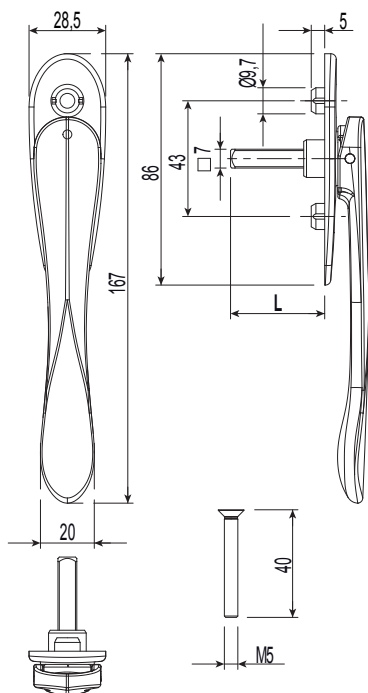

Código	Descrição	L (comprimento do pino)	Base Natural	Anodizado Elox	Pintado	Trend/Ouro Latão	Pecas por embalagem
0249201	MARTELINA COMPA	35 mm	X		X		5
02494	MARTELINA COMPA	50 mm	X		X		5
02500	MARTELINA COMPA	70 mm	X		X		5

## MOVIMENTAÇÕES INTERNAS BIDIRECIONAIS



### Funções

Mecanismo bidirecional, acionável através de um manípulo, para inserir no interior da tubularidade do perfil.

Ficha técnica online



### Características Técnicas

As movimentações bidirecionais são ambidestras e produzidas para serem equipadas em todos os manípulos da produção GIESSE, em alumínio e latão (através do quadro de 7 mm).

O espessor, quando fornecido, deve ser colocado no interior da tubularidade do perfil, entre a movimentação e o manípulo, para permitir um perfeito alinhamento das peças.

Conectada à HASTE, permite o fechamento/abertura de esquadrias de abertura interna, báculo ou sobressalência.

### Materiais

Caixa, tampa e cremalheira em zamak moldada

Engrenagem principal e secundária em zamak moldado

calços em poliamida preta

Parafusos em aço inox

Tipo A

Tipo A: dimensões

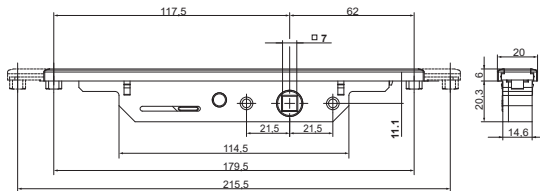
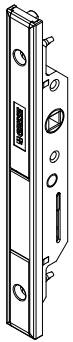

Tipo A: usinagens

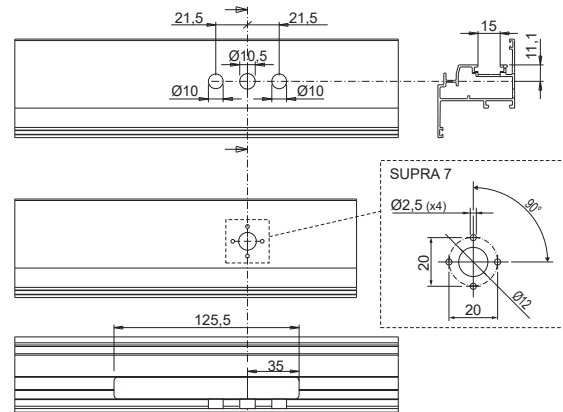

Tipo B

Tipo B: dimensões

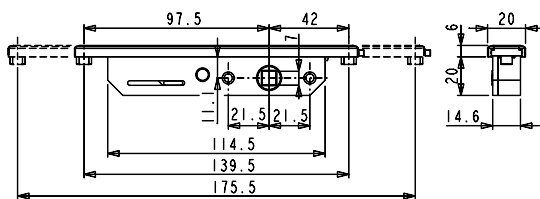
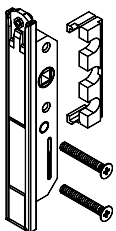

Tipo B: usinagens

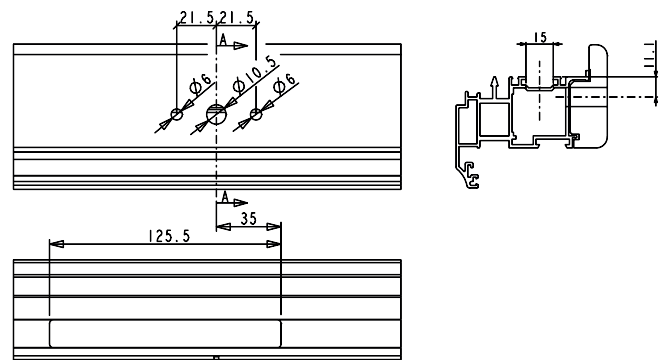

Tipo C

Tipo C: dimensões

Tipo C: usinagens

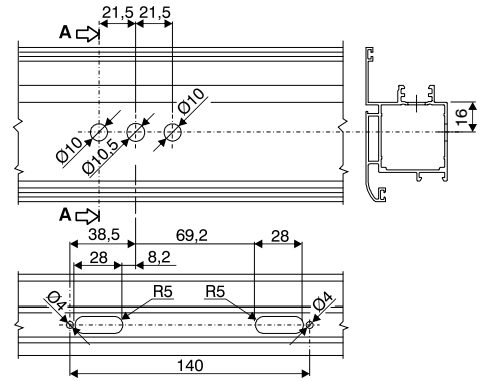
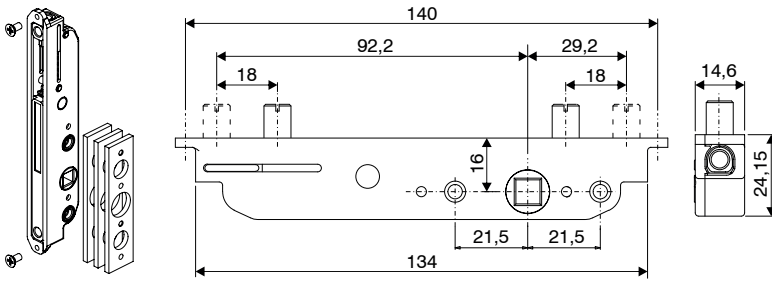

Tipo D

Tipo D: dimensões

Tipo D: usinagens

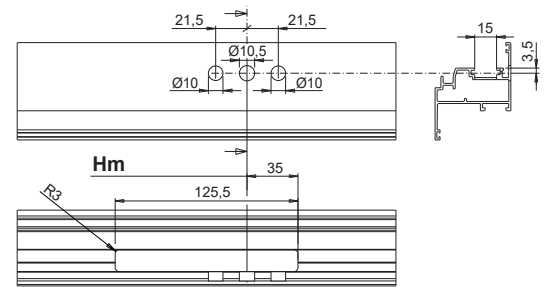
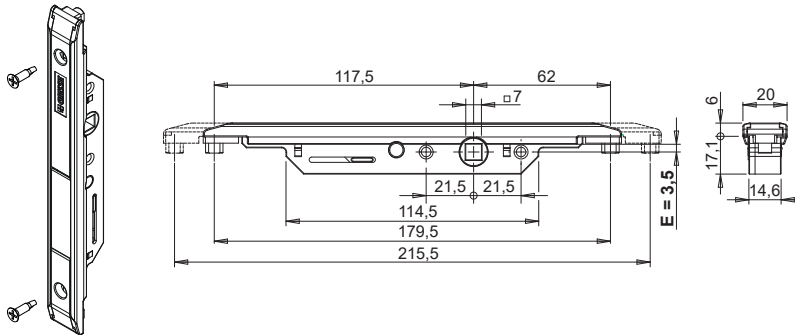

Tipo E

Montagem com movimento 0102001

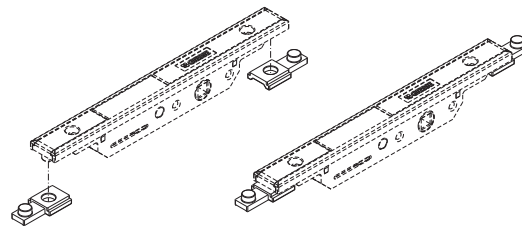
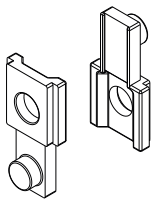

Código	Descrição	Tipo	Abertura	Seção do perfil	pinos/parafusos	Acabamento	Base Natural	Anodizado Elox	Pintado	Trend/Ouro Latão	Peças por embalagem
00948	MOVIMENTAÇÃO INTERNA BIDI-RECIONAL	D	Abertura interna	C001-C002-C-003-C004-C005-C-006-C012-C013-C-014-C015-C-016-C017	3,9x19	GS Silver Plus	X				10
0102001	MOVIMENTAÇÃO INTERNA BIDI-RECIONAL	A	Abertura interna	C001-C002-C-003-C004-C005-C-006-C009-C010-C-012-C013-C014-C-015-C016-C017-P-001-P002-P004-P-005-P006-P007-P-008-P009-P010	-	GS Silver Plus	X				5
0102101	MOVIMENTAÇÃO INTERNA BIDI-RECIONAL	B	Abertura interna	C011	M5x60	GS Silver Plus	X				5
0102301	MOVIMENTAÇÃO INTERNA BIDI-RECIONAL	B	Abertura interna	*	M5x35	GS Silver Plus	X				5
01025K	MOVIMENTAÇÃO INTERNA BIDI-RECIONAL	C	Báscula, sobres-salente	*	-	GS Silver Plus	X				5
01026K	MOVIMENTAÇÃO INTERNA BIDI-RECIONAL	C	Báscula, sobres-salente	*	-	GS Silver Plus	X				5
01190	KIT ADAPTADOR R40 PARA MOVIMENTO INTERNO BIDIRECIONAL	E	Abertura interna	C007	-	GS Silver Plus	X				10

\* Para a exata correspondência de série/código, consulte o catálogo online.

## MOVIMENTAÇÕES INTERNAS MONODIRECIONAIS

### Funções

Mecanismo monodirecional, acionável pelo manípulo, para inserir no interior da tubularidade do perfil para a movimentação dos mecanismos de fechamento tipo folha batente GIESSE.

Ficha técnica online



### Características Técnicas

As movimentações são ambidestras e produzidas para serem equipadas em todos os manípulos da produção GIESSE, em alumínio e latão (através do quadro de 7 mm).

O espessor fornecido, para ser colocado no interior da tubularidade do perfil, entre a movimentação e o manípulo, permite um perfeito alinhamento das peças.

### Materiais

Cremalheira, caixa, patim de falsa mecanismo, cobertura de movimentação e engrenagem em zamak moldado.

calços em poliamida preta.

Parafusos e mola em aço com acabamento de zinco-níquel.

Tipo A

Tipo A: dimensões

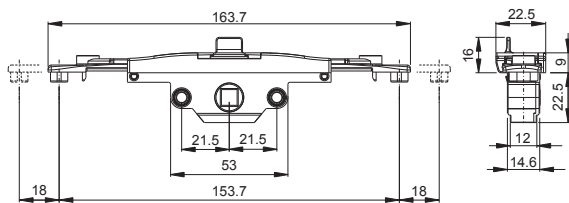
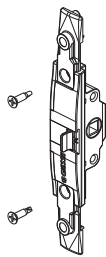

Tipo A: usinagens

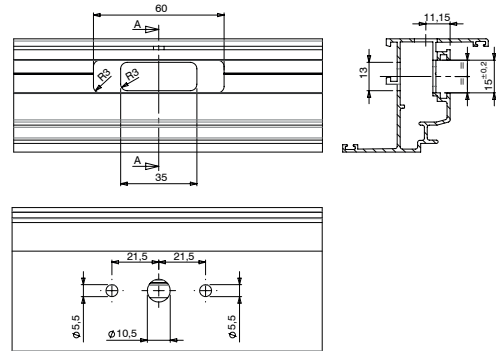

Tipo B

Tipo B: dimensões

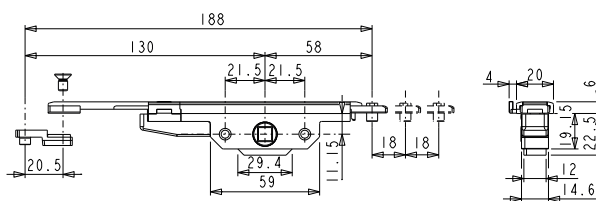
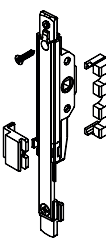

Tipo B: usinagens

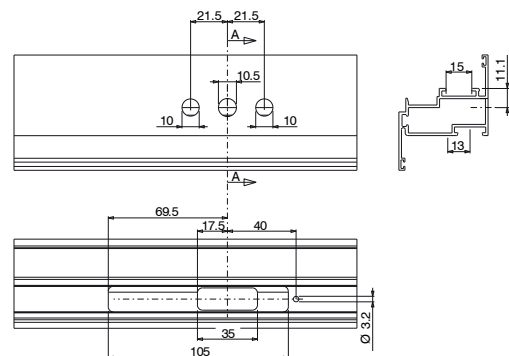

Tipo C

Tipo C: dimensões

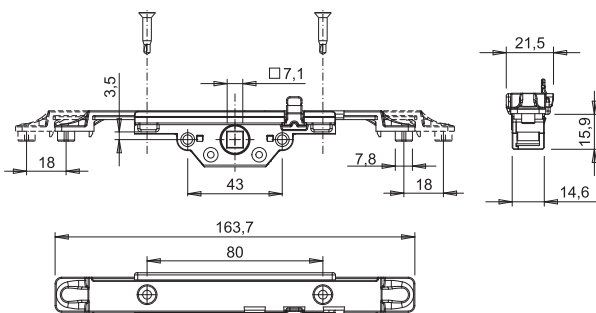
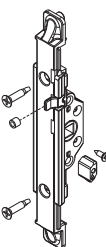

Tipo C: usinagens

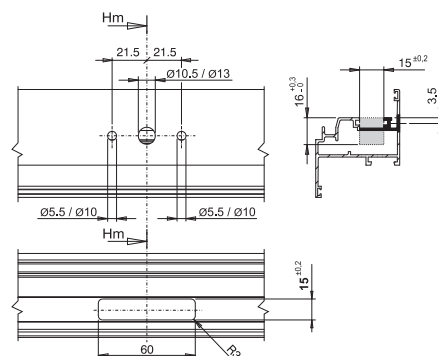

## MOVIMENTAÇÕES INTERNAS

Código	Descrição	Tipo	Seção do perfil	Parafusos	Acabamento	Base Natural	Anodizado Elox	Pintado	Trend/Ouro Latão	Peças por embalagem
00949	MOVIMENT. MONODIRECIONAL M180	C	C001-C002-C003-C-004-C005-C006-C-012-C013-C014-C-015-C016-C017	-	GS Silver Plus	X				10
00986	MOV.INTER.UNIDIR.C.E. M180 SEM MAN.FALSEA	A	C001-C002-C003-C-004-C005-C006-C-012-C013-C014-C-015-C016-C017	3,9x16	GS Silver Plus	X				10
01029K	MOVIMENT. MONODIRECIONAL M180	B	C001-C002-C003-C-004-C005-C006-C-012-C013-C014-C-015-C016-C017	-	GS Silver Plus	X				5
0103001	MOVIMENT. MONODIRECIONAL M180	B	C011	M5x60	GS Silver Plus	X				5
0106101	MOVIMENT. MONODIRECIONAL M180	A	C001-C002-C003-C-004-C005-C006-C-012-C013-C014-C-015-C016-C017	-	GS Silver Plus	X				10
01062	MOVIMENT. MONODIRECIONAL M180	A	C007	-	GS Silver Plus	X				10

## MOVIMENTAÇÃO BIDIRECIONAL PARA ABERTURA EXTERNA DO GHIBO OUT



### Funções

Ghibo out é um dispositivo bidirecional, para alojar dentro do tubo do perfil que movimenta, através da martelina, das hastes e dos pontos de fecho de fechamento com batente externo (GIRO EXTERNO).

Ficha técnica online



### Características Técnicas

Adequada para janelas com abertura batente externo (GIRO EXTERNO, persianas, etc.).

Esses dispositivos são ambidestros e são aplicados na direita ou esquerda sem precisas organizar.

O amplo percurso bidirecional do acessório de 18 mm permite uma sobreposição ampla dos sistemas de fechamento.

Aconselha-se utilizar essas movimentações em conjunto com ponteiros de fecho tipo cód. 02114K e encontros de perfil interior tipo cód. 02159.

As movimentações são realizadas para hospedar um quadro de 7 mm e para serem equipadas em todas as martelinas da produção GIESSE, em alumínio e bronze, com distância de fixação de 43 mm.

O produto é fixado no perfil da folha através de dois parafusos fornecidos.

Os dois tubos em poliamida fornecidos devem ser inseridos dentro do tubo do perfil e desenvolvem a função de distancial entre a base da martelina e a movimentação, permitindo que a movimentação mantenha um alinhamento perfeito das partes.

### Materiais

Caixa e dispositivo de conexão de movimento em zamak pintado cinza

Rotor em zamak galvanizado

Tubos e buchas em poliamida preta

Parafusos de fixação em aço inox

Exemplo de aplicação

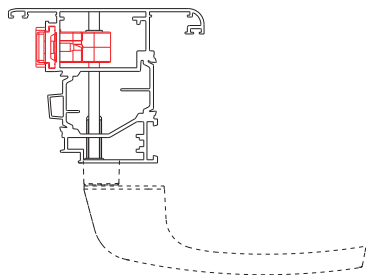

cód. 04093 E= 29  
curso 18 mm

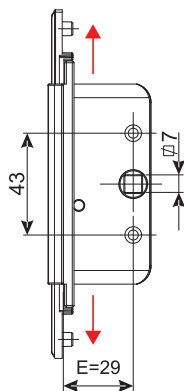

cód. 04094 E= 23  
curso 17 mm

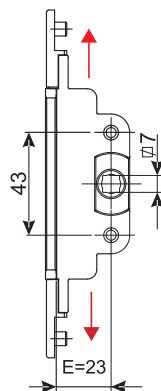

cód. 04108 E= 35  
curso 18 mm

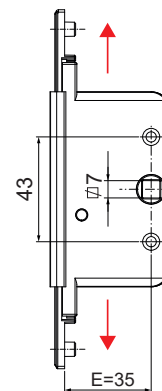

cód. 00934-00935-00936-00937-00938-00943

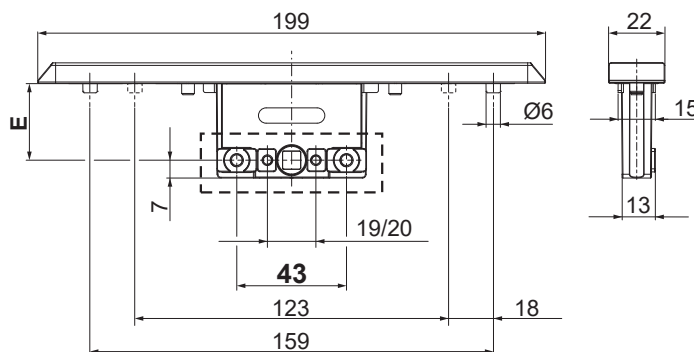
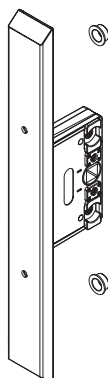



## MOVIMENTAÇÕES INTERNAS

Código	Descrição	Abertura	Percurso	Entrada E [mm]	Observação	Base Natural	Anodizado Elox	Pintado	Trend/Outro Latão	Peças por embalagem
00934	MOVIMENTAÇÃO BIDIRECIONAL GHIBO OUT	Janela Batente giro abertura externa	18 mm	11	Compatível com martelina com quadro de 7 mm - distância de fixação de 43 mm	X				6
00935	MOVIMENTAÇÃO BIDIRECIONAL GHIBO OUT	Janela Batente giro abertura externa	18 mm	15	Compatível com martelina com quadro de 7 mm - distância de fixação de 43 mm	X				6
00936	MOVIMENTAÇÃO BIDIRECIONAL GHIBO OUT	Janela Batente giro abertura externa	18 mm	22	Compatível com martelina com quadro de 7 mm - distância de fixação de 43 mm	X				6
00937	MOVIMENTAÇÃO BIDIRECIONAL GHIBO OUT	Janela Batente giro abertura externa	18 mm	30	Compatível com martelina com quadro de 7 mm - distância de fixação de 43 mm	X				6
00938	MOVIMENTAÇÃO BIDIRECIONAL GHIBO OUT	Janela Batente giro abertura externa	18 mm	35	Compatível com martelina com quadro de 7 mm - distância de fixação de 43 mm	X				6
00943	MOVIMENTAÇÃO BIDIRECIONAL GHIBO OUT	Janela Batente giro abertura externa	18 mm	25	Compatível com martelina com quadro de 7 mm - distância de fixação de 43 mm	X				6
04093	MOVIMENTAÇÃO BIDIRECIONAL GHIBO OUT	Janela Batente giro abertura externa	18 mm	29	Compatível com martelina com quadro de 7 mm - distância de fixação de 43 mm	X				5
04094	MOVIMENTAÇÃO BIDIRECIONAL GHIBO OUT	Janela Batente giro abertura externa	17 mm	23	Compatível com martelina com quadro de 7 mm - distância de fixação de 43 mm	X				5
04108	MOVIMENTAÇÃO BIDIRECIONAL GHIBO OUT	Janela Batente giro abertura externa	18 mm	35	Compatível com martelina com quadro de 7 mm - distância de fixação de 43 mm	X				5

## MOVIMENTAÇÃO MONODIRECIONAL PARA ABERTURA EXTERNA DO GHIBO OUT



### Funções

A movimentação interna Ghibo out monodirecional se aloja dentro do tubo do perfil e movimenta, através da martelina, as hastes e os pontos de fecho de fechamento com batente externo (GIRO EXTERNO).

Ficha técnica online



### Características Técnicas

Adequado para janelas com abertura batente externo (GIRO EXTERNO, portões, etc.).

Esse dispositivo é ambidestro e é aplicado na folha direita ou esquerda sem precisas organizar.

As entradas das movimentações são:

- 22 mm
- 27 mm
- 32 mm

Os produtos realizam um percurso monodirecional do acessório de 18 mm permitindo uma ampla sobreposição dos sistemas de fechamento.

Aconselha-se utilizar essas movimentações em conjunto com bulons de fecho tipo cód. 04030K e encontros de perfil interior tipo cód. 01343K.

A movimentação é realizada para um pino quadrado de 7 mm e para ser equipada em todas as martelinas da produção GIESSE, em alumínio e bronze, com distância de fixação de 43 mm.

O produto é fixado no perfil da folha através de parafusos, não fornecidos.

É possível equipar as movimentações do cód. 04082/04083/04084 com o mecanismo Ghibo Key Out cód. 04086/04087/04088. Com esses últimos produtos, é obtida a possibilidade de bloquear o deslizamento da haste de fechamento através de um cilindro europeu (não fornecido).

### Materiais

Placa frontal e componente de deslizamento em aço

Caixa, rotor e dispositivo de conexão de movimento em zamak pintado cinza

Tubos e buchas em poliamida preta

### Componentes de fixação

2 tubos em poliamida

2 componentes de ligação da movimentação - haste

2 buchas para engate nas hastes com furo de 8 mm

Exemplo de aplicação

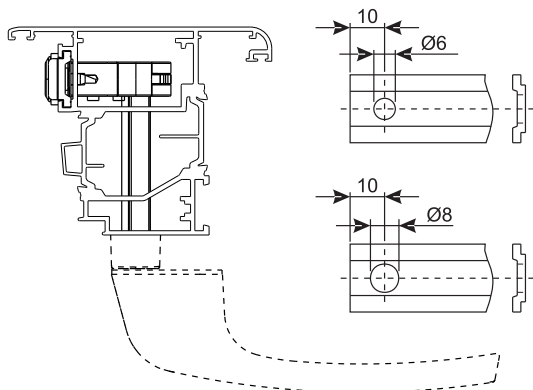

Tipo A

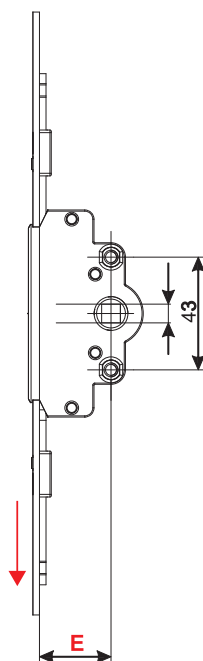

Tipo B

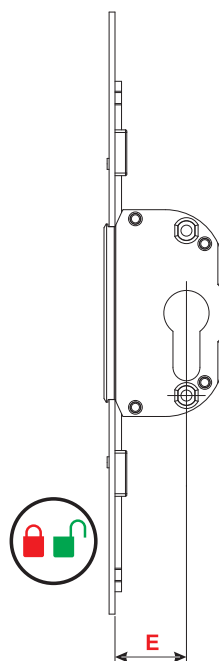

Tipo C

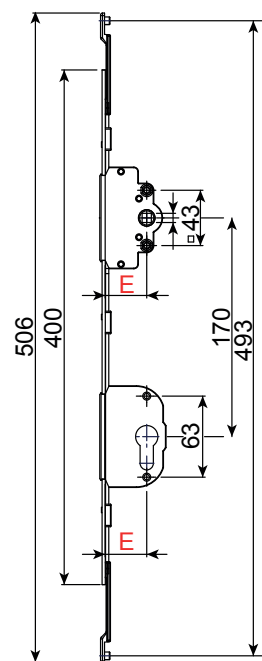

A = Movimentação Ghibo Out  
B = Mecanismo para movimentações Ghibo Out

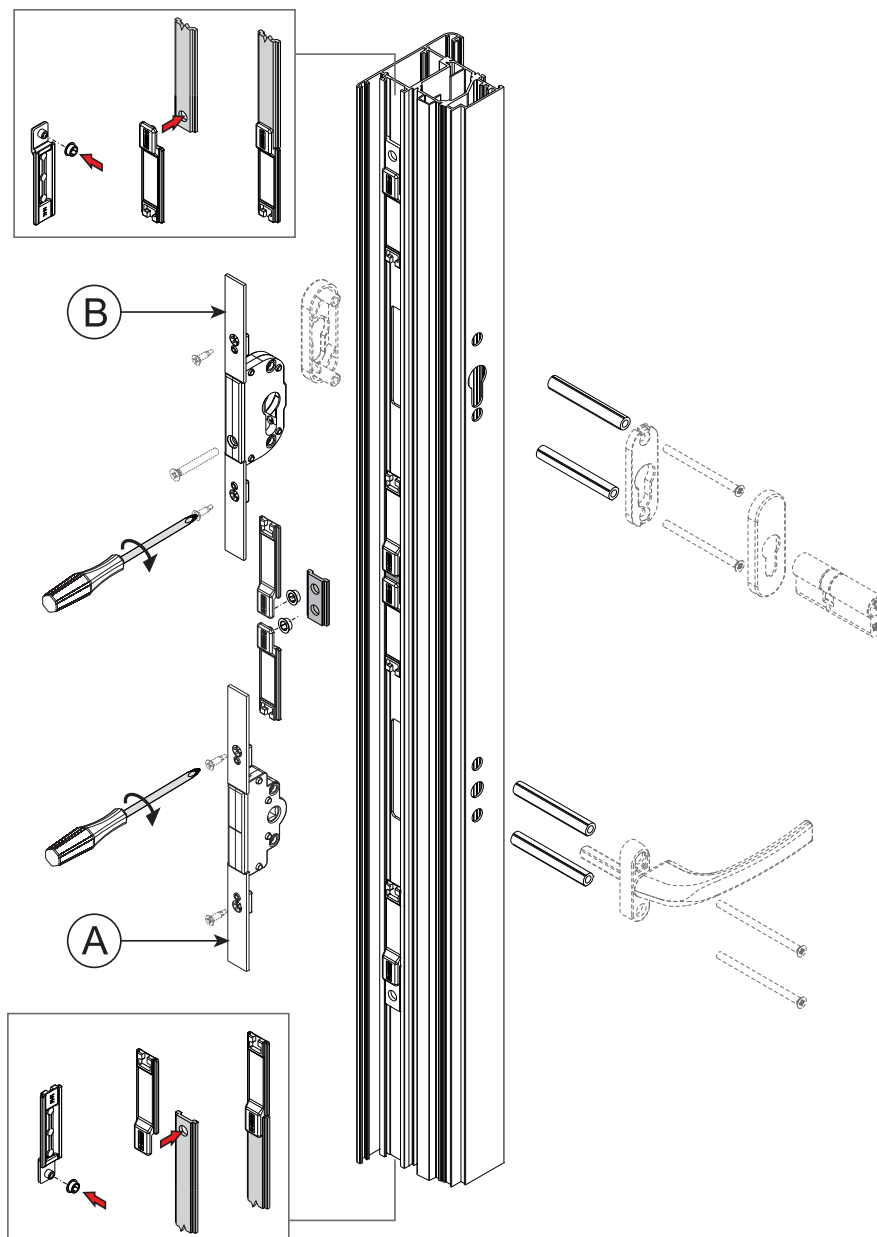

# MOVIMENTAÇÕES INTERNAS

Código	Descrição	Abertura	Desenho	Observações técnicas	Entrada	Observação	Base Natural	Anodizado Elox	Pintado	Trend/Ouro Latão	Peças por embalagem
04082	MOVIMENTAÇÃO MONODIRECIONAL GHIBO OUT - BS 22	Janela Batente giro abertura externa	Tipo A	percurso 18 mm	E=22 mm		X				5
04083	MOVIMENTAÇÃO MONODIRECIONAL GHIBO OUT - BS 27	Janela Batente giro abertura externa	Tipo A	percurso 18 mm	E=27 mm		X				5
04084	MOVIMENTAÇÃO MONODIRECIONAL GHIBO OUT - BS 32	Janela Batente giro abertura externa	Tipo A	percurso 18 mm	E =32 mm		X				5
04086	MECANISMO PARA MOVIMENTAÇÃO MONODIRECIONAL GHIBO OUT KEY - BS 22	Janela Batente giro abertura externa	Tipo B	para cód. 04082 - Compatíveis com cilindro europeu standard e cód. 04095-04096	E=22 mm		X				5
04106	MOVIMENTAÇÃO MONODIRECIONAL GHIBO OUT WITH KEY - BS 32	Janela Batente giro abertura externa	Tipo C	percurso 18 mm	E =32 mm	Haste única, com movimentação e bloco de chave integrada	X				5
04143	MOVIMENTAÇÃO MONODIRECIONAL GHIBO OUT WITH KEY - BS 22" INOX	Janela Batente giro abertura externa	Tipo A	percurso 18 mm	E =22 mm		X				5
04144	MOVIMENTAÇÃO MONODIRECIONAL GHIBO OUT WITH KEY - BS 27" INOX	Janela Batente giro abertura externa	Tipo A	percurso 18 mm	E =27 mm		X				5
04145	MOVIMENTAÇÃO MONODIRECIONAL GHIBO OUT WITH KEY - BS 32" INOX	Janela Batente giro abertura externa	Tipo A	percurso 18 mm	E =32 mm		X				5
04146	MOVIMENTAÇÃO MONODIRECIONAL GHIBO OUT WITH KEY - BS 22" INOX	Janela Batente giro abertura externa	Tipo B	para cód. 04143 - Compatíveis com cilindro europeu standard e cód. 04095-04096	E =22 mm		X				5
04147	MOVIMENTAÇÃO MONODIRECIONAL GHIBO OUT WITH KEY - BS 27" INOX	Janela Batente giro abertura externa	Tipo B	para cód. 04144 - Compatíveis com cilindro europeu standard e cód. 04095-04096	E =27 mm		X				5
04148	MOVIMENTAÇÃO MONODIRECIONAL GHIBO OUT WITH KEY - BS 32" INOX	Janela Batente giro abertura externa	Tipo B	para cód. 04145 - Compatíveis com cilindro europeu standard e cód. 04095-04096	E =32 mm		X				5
04149	MOVIMENTAÇÃO MONODIRECIONAL GHIBO OUT WITH KEY - BS 22" INOX	Janela Batente giro abertura externa	Tipo C	percurso 18 mm	E =22 mm	Haste única, com movimentação e bloco de chave integrada	X				5
04151	MOVIMENTAÇÃO MONODIRECIONAL GHIBO OUT WITH KEY - BS 27" INOX	Janela Batente giro abertura externa	Tipo C	percurso 18 mm	E =27 mm	Haste única, com movimentação e bloco de chave integrada	X				5
04152	MOVIMENTAÇÃO MONODIRECIONAL GHIBO OUT WITH KEY - BS 32" INOX	Janela Batente giro abertura externa	Tipo C	percurso 18 mm	E =32 mm	Haste única, com movimentação e bloco de chave integrada	X				5

**MOVIMENTAÇÕES GHIPO MONODIRECIONAL M180 ABERTURA EXTERNA**

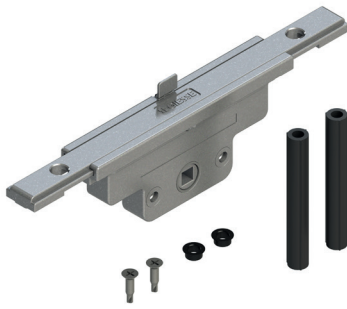

**Funções**

A movimentação interna Ghibo out monodirecional se aloja dentro do tubo do perfil e movimenta, através da martelina, as hastes e os pontos de fecho de fechamento com batente externo (GIRO EXTERNO). Possui um dispositivo de falsa manobra.

Ficha técnica online



**Características Técnicas**

Adequado para janelas com abertura batente externo (GIRO EXTERNO, portões, etc.).  
 Esse dispositivo é ambidestro e é aplicado na folha direita ou esquerda sem precisas organizar.  
 A movimentação inclui dispositivo Falsa manobra e tem um percurso de 36 mm (18 + 18).  
 É realizada para hospedar um quadro de 7 mm e para ser equipada em todas as martelinas da produção GIESSE, em alumínio e bronze, com distância de fixação de 43 mm.  
 O produto é fixado no perfil da folha através de parafusos fornecidos.

**Materiais**

Caixa e dispositivo de conexão de movimento e rotor em zamak  
 Dispositivo falsa manobra em aço inoxidável  
 Tubos e buchas em poliamida preta  
 Parafusos de fixação em aço inox

Dimensões

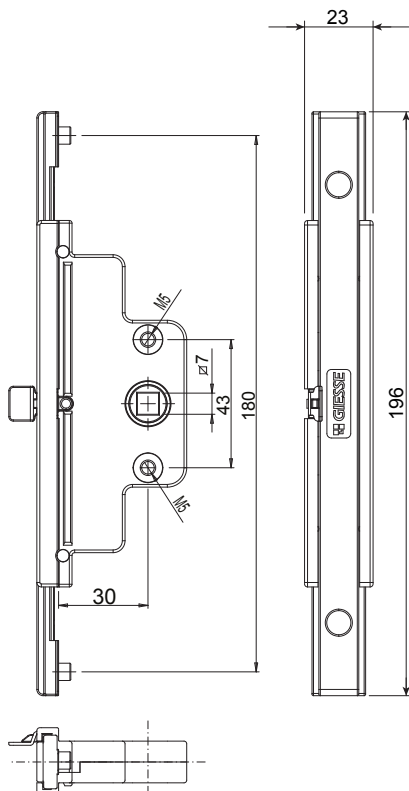

Exemplo de aplicação

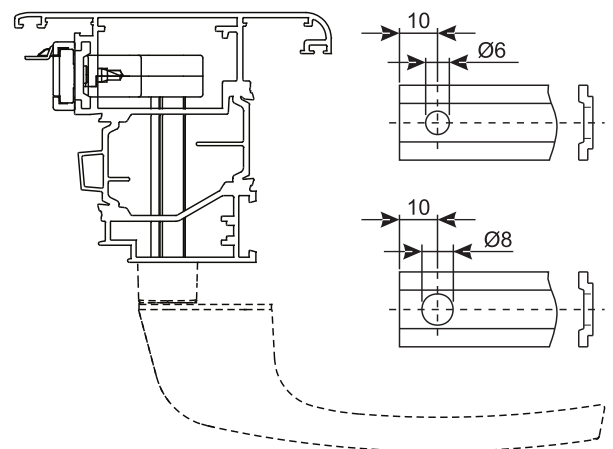

# MOVIMENTAÇÕES INTERNAS

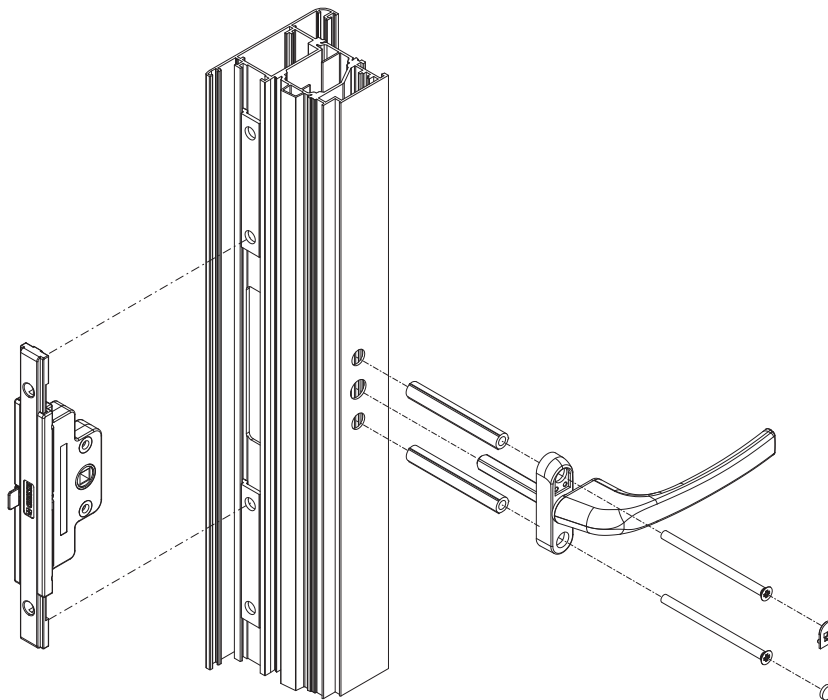

Código	Descrição	Abertura	Observações técnicas	Entrada	Base Natural	Anodizado Elox	Pintado	Trend/Ouro Latão	Peças por embalagem
04089	MOVIMENTAÇÃO MONODIREC. M180 BS 30	Janela Batente giro abertura externa	percurso 36 mm	E= mm 30	X				5

MOVIMENTAÇÃO ONIDIRECIONAL DO GHIPO PLUS CW1

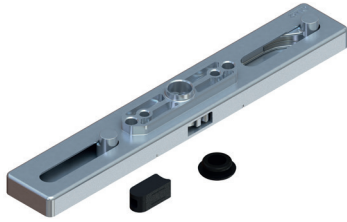

**Funções**

A movimentação Ghibo Plus é um dispositivo onidirecional, para alojarem um perfil de folha de fachada contínua para a movimentação, através da martelina, das hastes e dos bulons de fecho.

Ficha técnica online



**Características Técnicas**

O percurso do mecanismo é de 36 mm e garante uma ótima tomada dos bulons (folha) nos encontros (marco).  
 A movimentação resulta ser particularmente robusta e dispõe de um carter de cobertura em aço inoxidável.  
 A distância dos furos de fixação é de 43 mm e o rotor tem um furo quadro de 7 mm; isso garante para a movimentação uma compatibilidade com todas as martelinas presentes no mercado.  
 A movimentação é compatível com hastes com furo de 8 mm.

**Materiais**

Corpo em zamak  
 Carter de cobertura em aço inoxidável  
 Buchas de poliamida

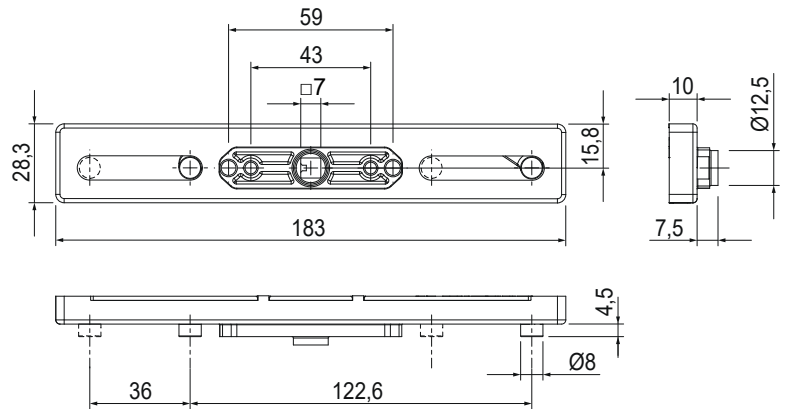
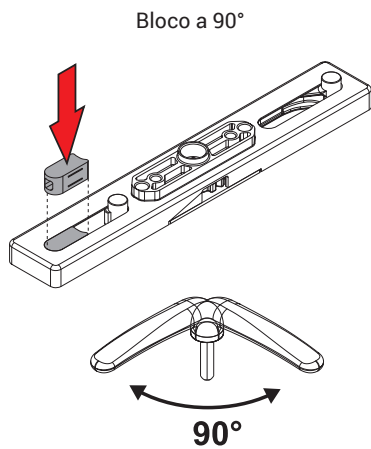

**Aplicação no perfil**

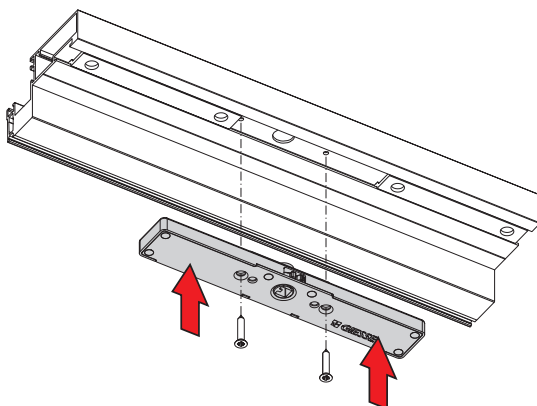

# MOVIMENTAÇÕES INTERNAS

Aplicação com maçaneta

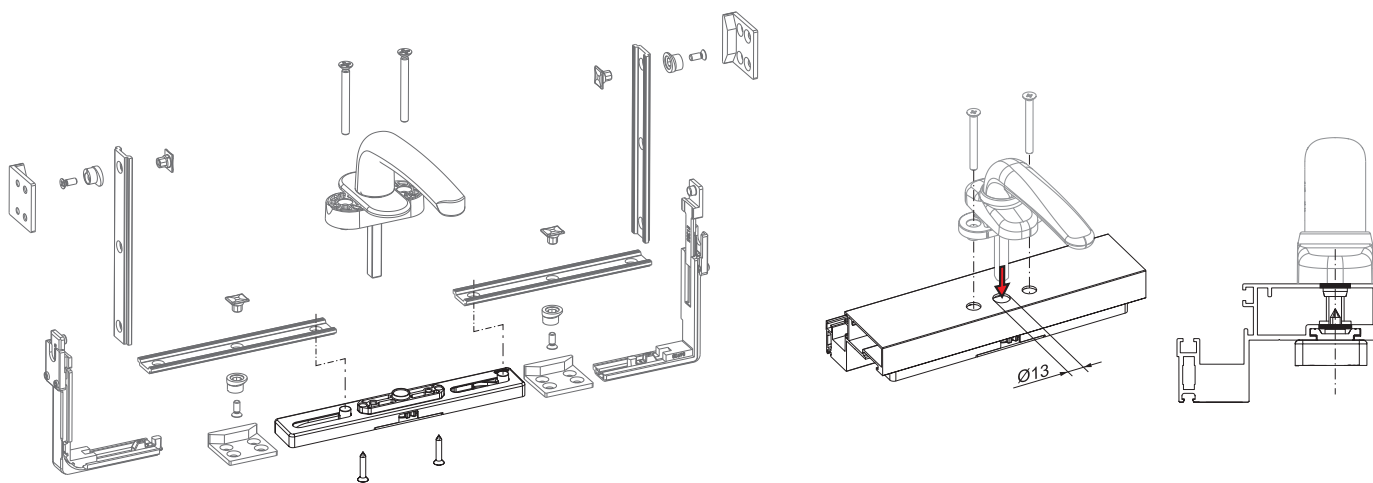

Código	Descrição	Abertura	Percurso	Observação	Base Natural	Anodizado Elox	Pintado	Trend/Ouro Latão	Peças por embalagem
02079	MOVIMENTAÇÃO GHIBO PLUS CW1	Maxim ar Maxim-ar	36 mm	Compatível com martelina com quadro de 7 mm, não removível - distância de fixação de 43 mm	X				5



## MAÇANETA PRIMA PLUS



### Funções

Par de maçanetas de alumínio, reversíveis com batente.

Ficha técnica online



### Características Técnicas

O puxador PRIMA PLUS é composto por uma caixa, uma base e um rotor que, no equipamento com uma mola de rechamada, permite o funcionamento ambidestro e o posicionamento horizontal do cabo.

Acesso imediato aos parafusos de fixação, com uma simples rotação da tampa de cobertura da base.

O entre-eixos duplo de perfuração de 43 e 50 mm, garante a aplicação do puxador na maioria dos perfis presentes no mercado. A fixação no perfil é realizada com os parafusos auto-atarraxantes de Ø4,2x16 fornecidos no puxador. A base tem 4 furos com entre-eixos de 38 mm para a utilização de parafusos suplementares (não fornecidos) em caso de substituição do puxador.

O rotor do puxador possui uma parada mecânica que protege o fim de curso da mola, impedindo danificar e quebrar, em caso de acionamento incorreto.

O quadrado de 110 mm fornecido permite instalar o puxador em perfis com largura de 78 a 82 mm (sem corte do quadrado).

O puxador é protegido e acabado pelo sistema de envernização GIESSE que garante elevada qualidade das superfícies, uniformidade das cores e forte resistência à abrasão.

Os componentes são pré-tratados para garantir a resistência da esfoliação superficial.

### Materiais

Cabo em alumínio moldado (versões pintadas) e zamak (acabamento Trend)

Rotor de expansão e base em zamak galvanizado

Parafuso autoformador de fixação do rotor em aço galvanizado

Cobertura da base em zamak

Mola de compressão em aço inoxidável

Mola de chamada em aço

Parafusos de fixação no perfil e pino do quadro

8x8x110 em aço galvanizado

Anilhas de retenção em resina acetálica

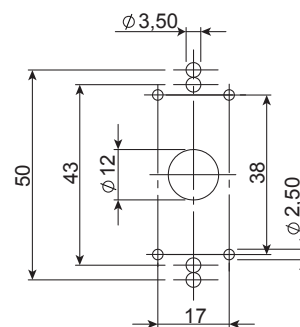
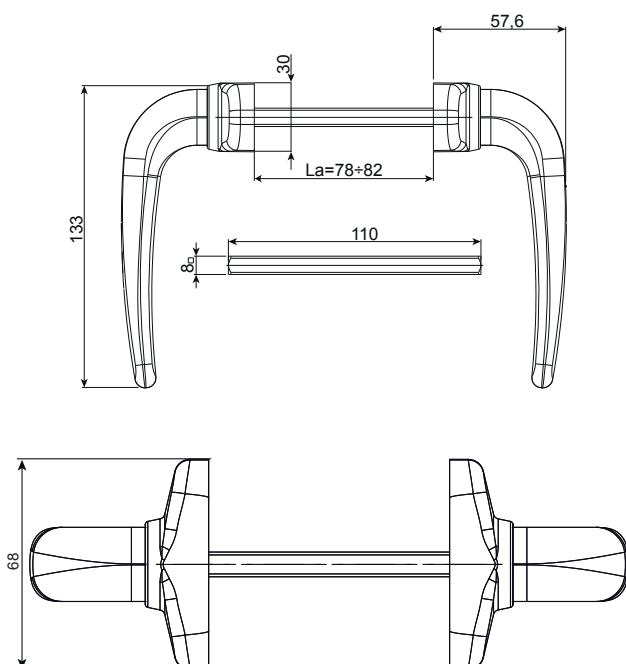

Código	Descrição	Observação	Quadro [mm]	La [mm]	Base Natural	Anodizado Elox	Pintado	Trend/Ouro Latão	Peças por embalagem
02792	MAÇANETA PRIMA	par	8x8x110	78-82	X		X	X	10

## MAÇANETA MASTERMONT



### Funções

Par de maçanetas de alumínio ambidestra, para aplicação no montante ou na face central da porta.

Ficha técnica online



### Características Técnicas

A maçaneta MASTER MONT é composta por dois fechos, dos pinos planos e duas placas de fixação.

O fecho em alumínio tem a mesma estética da linha de cremonas EURO.

A maçaneta é aplicável em perfis com até 65 mm de largura sem o corte do quadro.

### Materiais

Cabo em alumínio

Pinos planos 8x4x122 em aço zincado

Placa de fixação em poliamida

Parafusos de fixação em aço galvanizado

Parafusos em aço niquelado

### Componentes de fixação

2 Pinos de 8x4x112 mm

4 Parafusos auto atarraxantes TSC 3,5x13

2 Parafusos M6x10

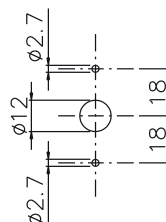
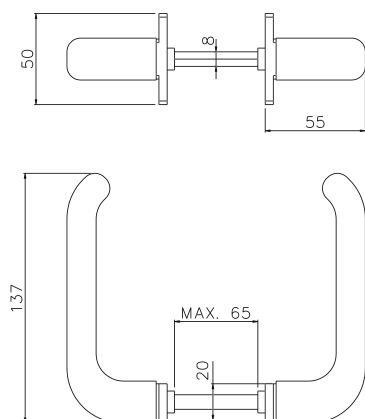

Código	Descrição	Observação	Base Natural	Anodizado Elox	Pintado	Trend/Ouro Latão	Peças por embalagem
02458	MAÇANETA MASTERMONT	par	X		X		20

## MAÇANETA ASIA

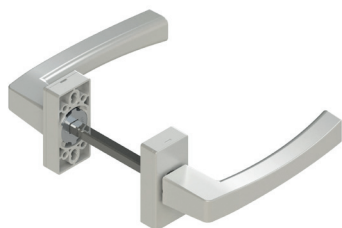

### Funções

Par de maçanetas de alumínio, reversíveis com batente.

Ficha técnica online



### Características Técnicas

O puxador para porta ASIA é composto por uma base e rotor que, no equipamento com uma mola de rechamada, permite o funcionamento ambidestro e o posicionamento horizontal do cabo.

Acesso imediato aos parafusos de fixação, com uma simples rotação da tampa de cobertura da base.

O entre-eixos duplo de perfuração de 43 e 50 mm, garante a aplicação do puxador na maioria dos perfis presentes no mercado. A fixação no perfil é realizada com os parafusos auto-atarraxantes de  $\varnothing 4,2 \times 16$  fornecidos no puxador. A base tem 4 furos com entre-eixos de 38 mm para a utilização de parafusos suplementares (não fornecidos) em caso de substituição do puxador.

O rotor do puxador possui uma parada mecânica que protege o fim de curso da mola, impedindo danificar e quebrar, em caso de acionamento incorreto.

O quadrado de 110 mm fornecido permite instalar o puxador em perfis com largura de 78 a 82 mm (sem corte do quadrado).

O puxador é protegido e acabado pelo sistema de envernização GIESSE que garante elevada qualidade das superfícies, uniformidade das cores e forte resistência à abrasão.

Os componentes são pré-tratados para garantir a resistência da esfoliação superficial.

### Materiais

Manípulo em alumínio injetado

Rotor em zamak galvanizado

Parafuso autoformador de fixação do rotor em aço galvanizado

Base e cobertura em zamak pintado

Mola de compressão em aço inoxidável

Mola de chamada em aço

Parafusos de fixação no perfil e pino do quadro 8x8x110 em aço galvanizado

Anilhas de retenção em resina acetálica

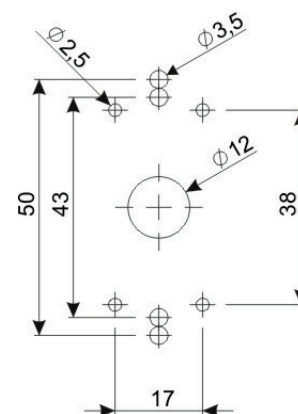
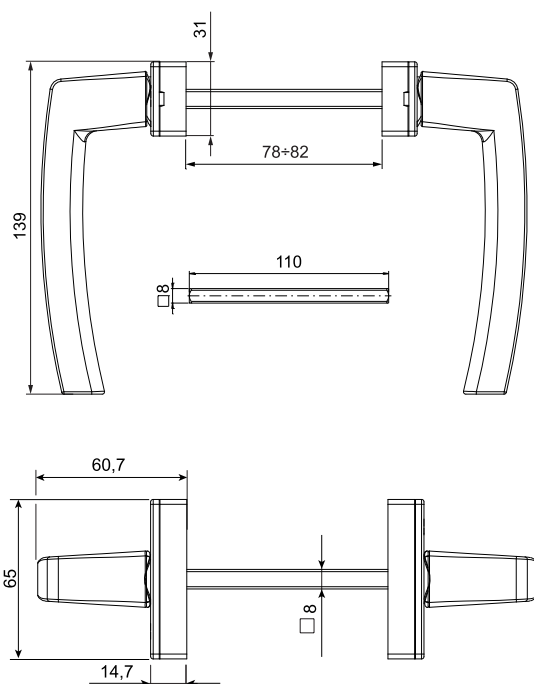

Código	Descrição	Observação	Quadro [mm]	Base Natural	Anodizado Elox	Pintado	Trend/Ouro Latão	Peças por embalagem
02414	MAÇANETA ASIA	par	8x8x110	X		X		10

## PUXADORES PORTAS KORA

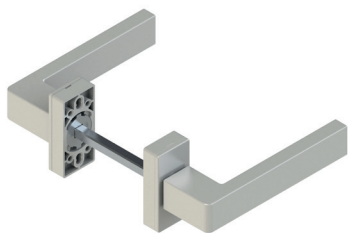

### Funções

Par de maçanetas de alumínio, reversíveis com batente.

Ficha técnica online



### Características Técnicas

O puxador para porta KORA é composto por uma base e rotor que, no equipamento com uma mola de rechamada, permite o funcionamento ambidestro e o posicionamento horizontal do cabo.

Acesso imediato aos parafusos de fixação, com uma simples rotação da tampa de cobertura da base.

O entre-eixos duplo de perfuração de 43 e 50 mm, garante a aplicação do puxador na maioria dos perfis presentes no mercado. A fixação no perfil é realizada com os parafusos auto-atarraxantes de  $\varnothing 4,2 \times 16$  fornecidos no puxador. A base tem 4 furos com entre-eixos de 38 mm para a utilização de parafusos suplementares (não fornecidos) em caso de substituição do puxador.

O rotor do puxador possui uma parada mecânica que protege o fim de curso da mola, impedindo danificar e quebrar, em caso de acionamento incorreto.

O quadrado de 110 mm fornecido permite instalar o puxador em perfis com largura de 78 a 82 mm (sem corte do quadrado).

O puxador é protegido e acabado pelo sistema de envernização GIESSE que garante elevada qualidade das superfícies, uniformidade das cores e forte resistência à abrasão.

Os componentes são pré-tratados para garantir a resistência da esfoliação superficial.

### Materiais

Manípulo em alumínio injetado

Rotor em zamak galvanizado

Parafuso autoformador de fixação do rotor em aço galvanizado

Base e cobertura em zamak pintado

Mola de compressão em aço inoxidável

Mola de chamada em aço

Parafusos de fixação no perfil e pino do quadro 8x8x110 em aço galvanizado

Anilhas de retenção em resina acetálica

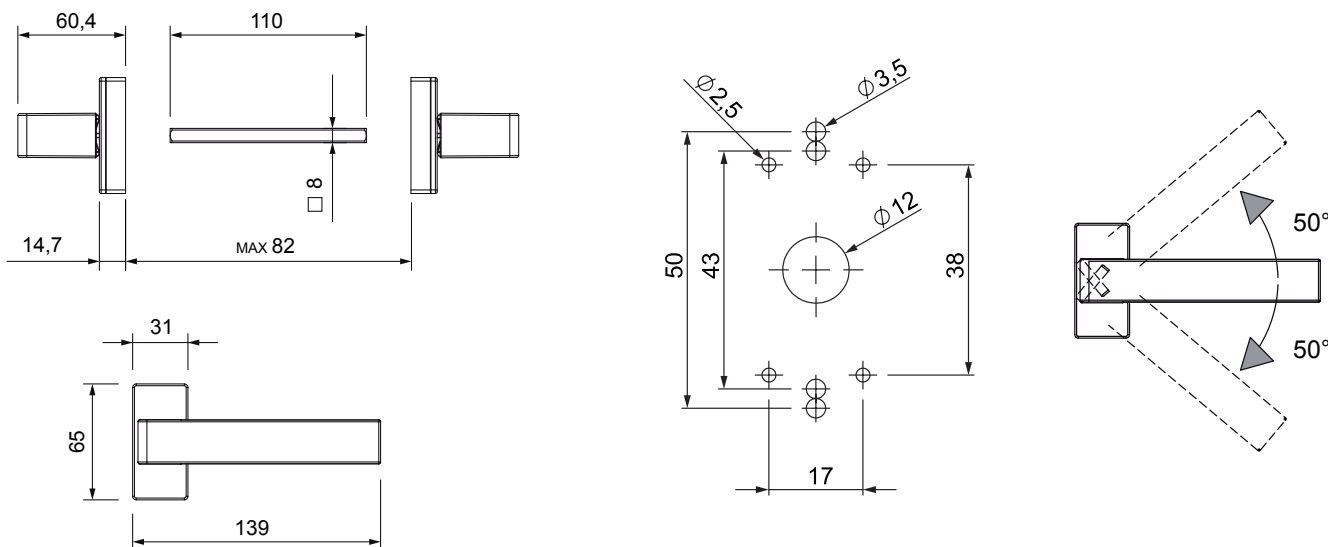

Código	Descrição	Observação	Quadro [mm]	Base Natural	Anodizado Elox	Pintado	Trend/Ouro Latão	Peças por embalagem
02563	PUXADORES PORTAS KORA	par	8x8x110	X		X	X	10

## MAÇANETA MASTER PLUS



### Funções

Par de maçanetas de alumínio, reversíveis com batente.

Ficha técnica online



### Características Técnicas

A maçaneta para porta MASTER PLUS é composta por uma base e rotor que, no equipamento com uma mola de retorno, permite o funcionamento ambides- tro e o posicionamento horizontal do fecho.

Acesso imediato aos parafusos de fixação, com uma simples rotação da tam- pa de cobertura da base.

O entre-eixos duplo de perfuração de 43 e 50 mm, garante a aplicação do puxador na maioria dos perfis presentes no mercado.

A fixação no perfil é realizada com os parafusos auto-atarraxantes de  $\varnothing 4,2 \times 16$  fornecidos na maçaneta.

A base tem 4 furos com entre-eixos de 38 mm para a utilização de parafusos suplementares (não fornecidos) em caso de substituição do puxador.

O rotor do puxador possui uma parada mecânica que protege o fim de curso da mola, impedindo danificar e quebrar, em caso de acionamento incorreto.

O quadrado de 110 mm fornecido permite instalar o puxador em perfis com largura de 78 a 82 mm (sem corte do quadrado).

O puxador é protegido e acabado pelo sistema de envernização GIESSE que garante elevada qualidade das superfícies, uniformidade das cores e forte resistência à abrasão.

Os componentes são pré-tratados para garantir a resistência da esfoliação superficial.

### Materiais

Manípulo em alumínio injetado

Rotor em zamak galvanizado

Parafuso autoformador de fixação do rotor em aço galvanizado

Base e cobertura em zamak pintado

Mola de compressão em aço inoxidável

Mola de chamada em aço

Parafusos de fixação no perfil e pino do quadro 8x8x110 em aço galvanizado

Anilhas de retenção em resina acetálica

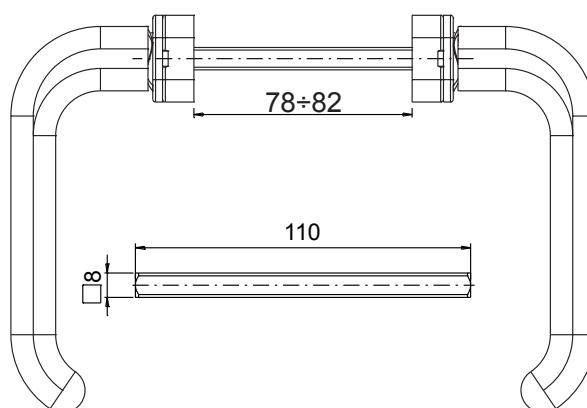

# PUXADORES PARA PORTAS

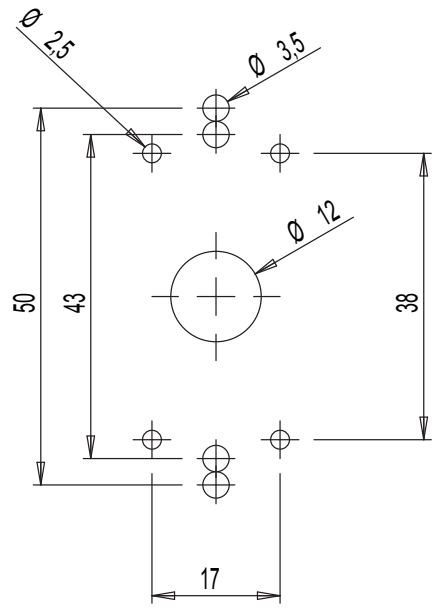
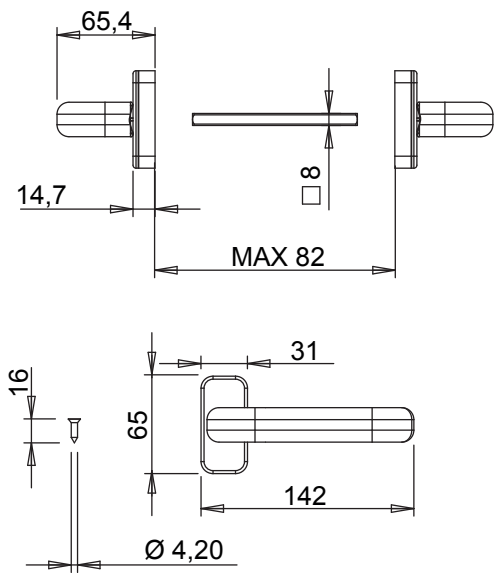

Código	Descrição	Observação	Quadro [mm]	Base Natural	Anodizado Elox	Pintado	Trend/Ouro Latão	Peças por embalagem
02422	MAÇANETA MASTER PLUS	par	8x8x110	X		X		10



## MAÇANETA MASTERPLAST

### Funções

Par de maçanetas em poliamida, ambidestras com parada, para aplicação no montante ou na face central da porta.

Ficha técnica online



### Características Técnicas

A maçaneta MASTERPLAST é composta por um par de fechos, completamente pré-montados e por um quadro pleno de 8 mm.

O fecho é pré-montado na roseta para a fixação no perfil, na tampa do cobre parafuso e no rotor com mola que permite o funcionamento ambidestro, a parada e o posicionamento horizontal da maçaneta.

O fecho da maçaneta tem a mesma estética da cremona da linha EURO.

O puxador é aplicável nos perfis de 45 a 55 mm de largura sem o corte do quadro.

### Materiais

Base, cobertura e fecho em poliamida (cor vermelha/preta)

Rotor em zamak galvanizado

Mola em resina acetálica

Pino quadrado 8x8x110 e parafusos de fixação em aço zincado.

### Componentes de fixação

1 Quadro mm. 8x8X110

4 Parafusos auto atarraxantes 4,2X19 corte cruzado zincado

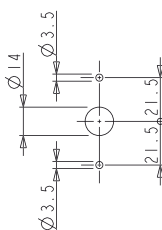
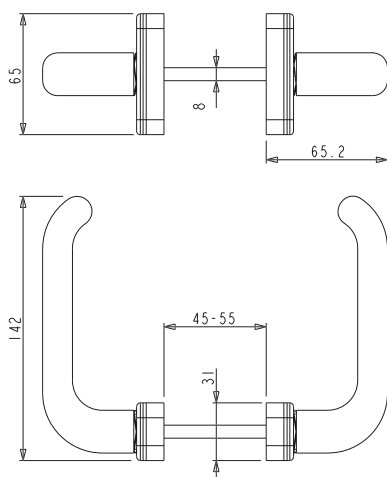

Código	Descrição	Observação	Base Natural	Anodizado Elox	Pintado	Trend/Ouro Latão	Pecas por embalagem
02456	MAÇANETA MASTERPLAST	poliamida preta	X				20

## ESPELHOS DE COBERTURA DO CILINDRO

### Funções

Espelho para cilindro perfil Europeu.

Ficha técnica online



### Características Técnicas

O bocal é composto de uma base que é fixada no perfil através de parafusos autorroscantes e por uma tampa com fixação por encaixe na base. O design do bocal corresponde ao de sua alça.

### Materiais

Bocal externo em alumínio ou zamak pintados  
Sub-base da testa em poliamida  
Parafusos em aço galvanizado

Usinagem de cilindro europeu

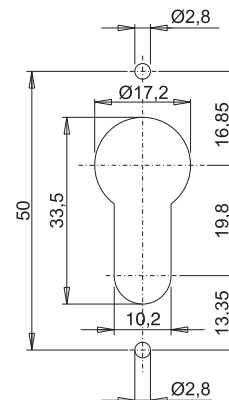

0243001

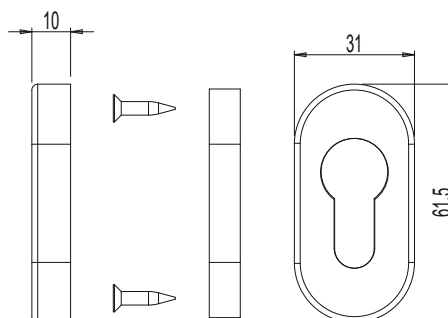
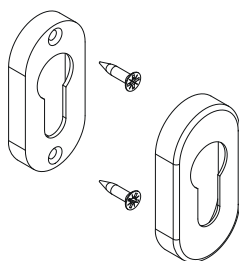

02431

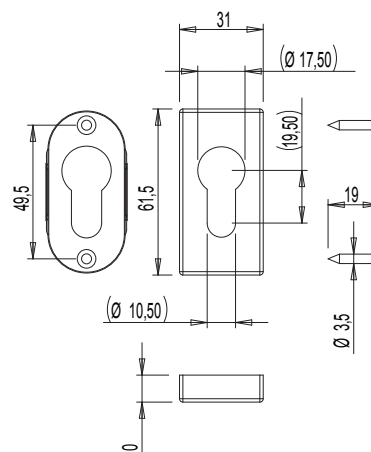
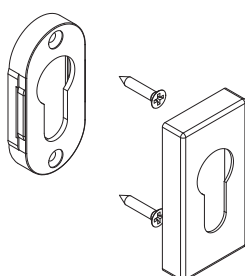



04476N

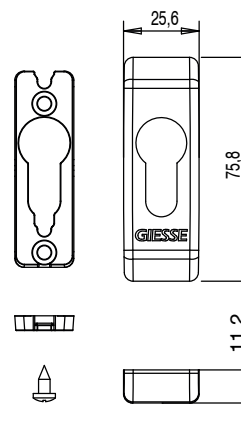
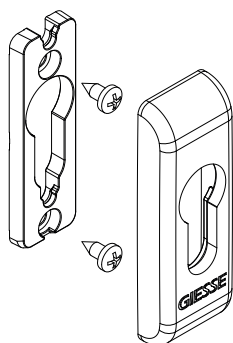

07058N

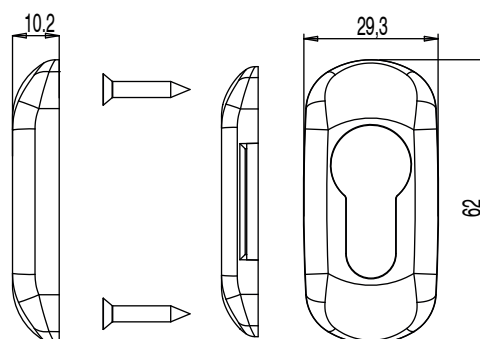
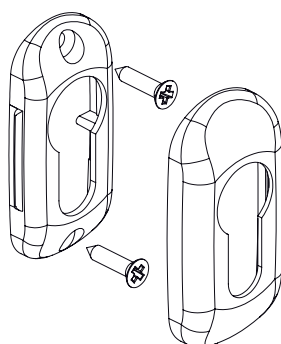

Código	Descrição	Observação	Base Natural	Anodizado Elox	Pintado	Trend/Ouro Latão	Peças por embalagem
0243001	ESPELHO DE COBERTURA DO CILINDRO	1 conjunto= 1 tampa+ 1 espelho	X		X	X	20
02431	TESTA COBRE CILINDRO ASIA	1 conjunto= 1 tampa+ 1 espelho	X		X	X	20
04476N	ESPELHO DE COBERTURA DO CILINDRO	1 conjunto= 1 tampa+ 1 espelho	X		X		20
07058N	ESPELHO OVAL PARA O CILINDRO ESPECIAL	1 conjunto= 2 tampas+ 2 espelhos	X		X	X	20

## TESTA COBRE CILINDRO GHIBO OUT KEY



### Funções

Bocal de cobertura do cilindro para cilindro de perfil europeu.

Ficha técnica online



### Características Técnicas

Testa cobre cilindro com usinagem europeia para Movimentações GHIBO OUT KEY.

Disponível na versão Testa cobre cilindro IN para cobrir o cilindro apenas no lado interno.

O produto é compatível apenas com mecanismos com distância de fixação de 63 mm, como por exemplo o produto GHIBO OUT KEY.

### Materiais

Testa interna em alumínio pintado

Subtesta em poliamida

Parafusos em aço galvanizado

cód. 04096

Sequência de montagem cód. 04096

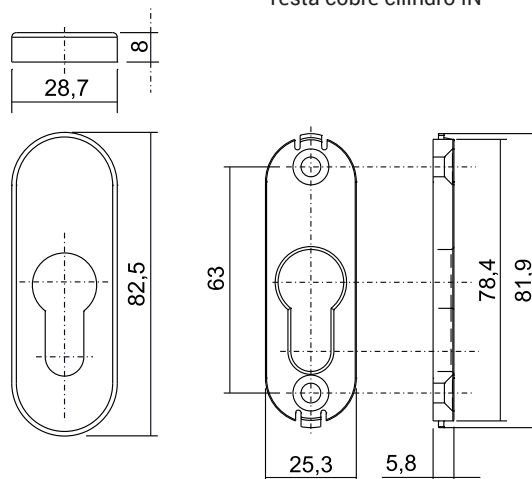
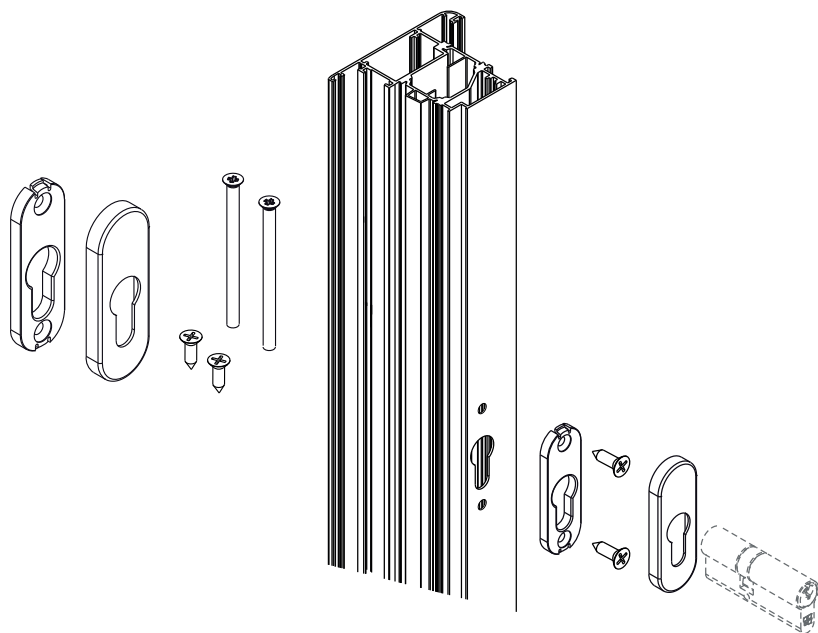

Testa cobre cilindro IN

Código	Descrição	Observações técnicas	Base Natural	Anodizado Elox	Pintado	Trend/Ouro Latão	Peças por embalagem
04096	Testa cobre cilindro IN	para cód. 04086/87/88 - Compatíveis com cilindro europeu standard	X		X		5

## FECHADURAS PARA FECHO ALTO-BAIXO



### Funções

Fechamento central, versão para inserir para equipamentos em alumínio, com trinco regulável e fecho basculante, adequada para a conexão da vareta para fechamento alto/baixo.

Ficha técnica online



### Características Técnicas

Fechamento compatível com cilindros de perfil europeu, com fecho basculante antibatida e trinco reversível (direita e esquerda) regulável de 10 a 15 mm. Acionamento do fecho através do cilindro.

Acionamento do trinco através do cilindro e através do quadro do puxador de 8 mm.

Entre-eixo do puxador do cilindro de 85 mm.

Fecho com espessura de 10 mm e projeção mínima de 24 mm.

Lingueta com projeção de 10÷15 mm.

A dupla de adaptadores bidirecionais fornecido para o fechamento, para a conexão da HASTE em poliamida, permite realizar fechamentos de cima a baixo em mais pontos.

Curso de 15,5 mm.

Os adaptadores para a conexão da HASTE dispõe de pinos de conexão de 8 mm.

### Materiais

Placa da caixa e placa de cobertura da fechadura em aço galvanizado

Frontal da placa em aço inoxidável

Trinco e fecho em aço níquelado

Adaptadores de conexão da haste em zamak

Fivelas de cobertura da usinagem no cilindro de poliamida

pinos de fixação adaptadas e parafusos de fixação do cilindro em aço galvanizado

Parafusos de fixação em aço inoxidável

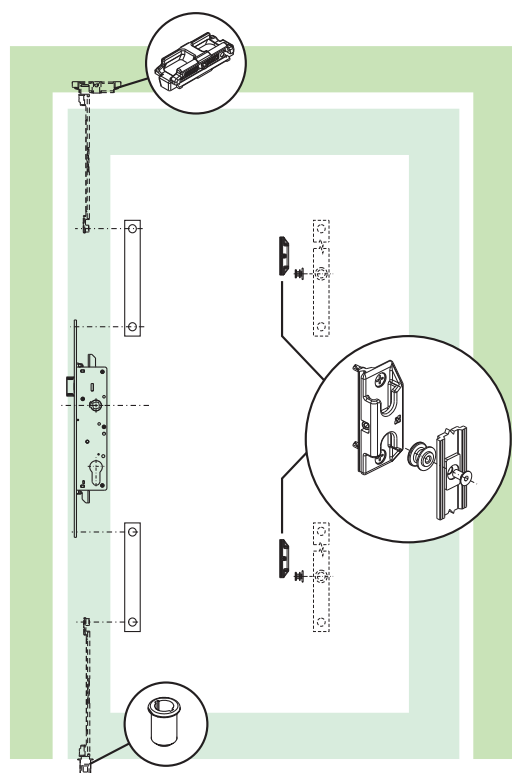
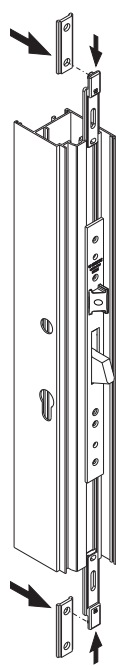
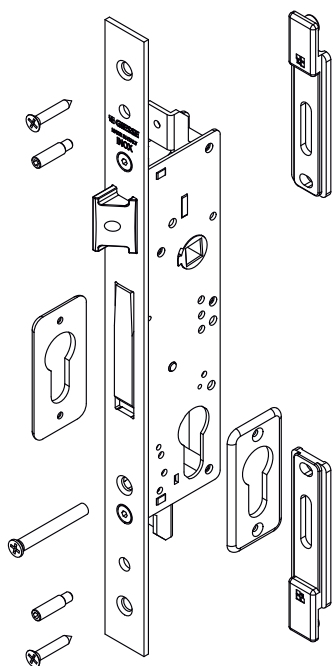

# FECHADURAS PARA PORTA

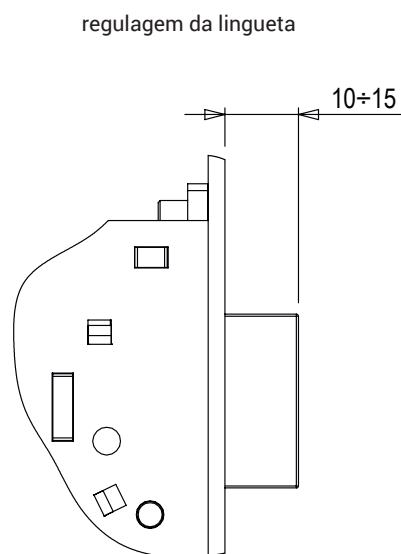
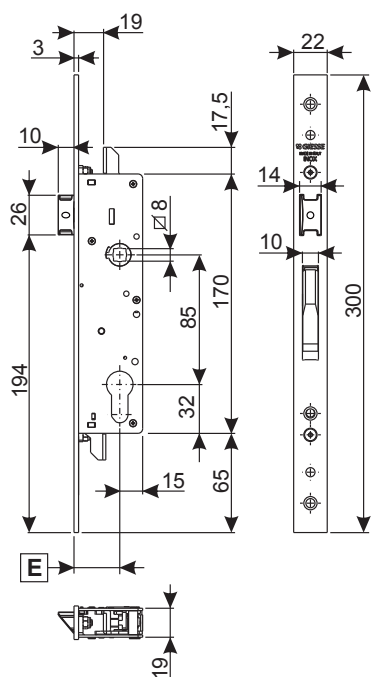

Código	Descrição	ENTRADA E [mm]	LARGURA FRONTAL [mm]	Seção do perfil	Contrafechos compatíveis	Base Natural	Anodizado Elox	Pintado	Trend/Ouro Latão	Peças por embalagem
0462701	FECHADURA PARA FECHAMENTO ALTO/BAIXO	30	22	04630 - 04639 - 04859 - 04860	X					1
0462801	FECHADURA PARA FECHAMENTO ALTO/BAIXO	35	22	C001-C002-C003-C-004-C005-C006-C-009-C010-C011-C-012-C013-C014-C-016-C017	04630 - 04639 - 04859 - 04860	X				10

## FECHADURAS PARA FECHO PERIMETRAL



### Funções

Fechadura central com trinco e fecho, versão para inflar para equipamentos em alumínio, com movimentações bidirecionais acionáveis pelo puxador.

Ficha técnica online



### Características Técnicas

Fechamento compatível com cilindros de perfil europeu, disponível na versão com ou sem fecho.

Combinável com haste em poliamida, através de adaptadores específicos de conexão, o fecho permite realizar fechamentos multiponto selecionando corretamente o número e a posição dos pontos de fechamento nos vários lados da porta.

Acionamento do trinco, do fecho (nas versões disponíveis) e dos adaptadores através do quadro do puxador de 8 mm.

Bloqueio e desbloqueio do puxador através da chave.

Entre-eixo do puxador do cilindro de 85 mm e de 92 mm.

Fecho com espessura de 6 mm e descarga de 20 mm.

Trinco reversível (direita/esquerda) com projeção 10 mm.

Curso de 18 mm.

Os adaptadores para a conexão da HASTE dispõe de pinos de conexão de 8 mm.

Observação: para o funcionamento correto do fecho, é obrigatória a aplicação de uma dupla de puxadores interno/externo

### Materiais

Placa da caixa e placa de cobertura da fechadura em aço galvanizado (com exceção do artigo 04699 que a caixa de aço inoxidável)

Componentes internos em aço galvanizado

Frontal da placa em aço inoxidável

Trinco e fecho em zamak galvanizado

Adaptadores de conexão da haste em zamak

pinos de fixação adaptadas e parafusos de fixação do fecho em aço galvanizado

Parafuso de fixação do cilindro em aço inoxidável

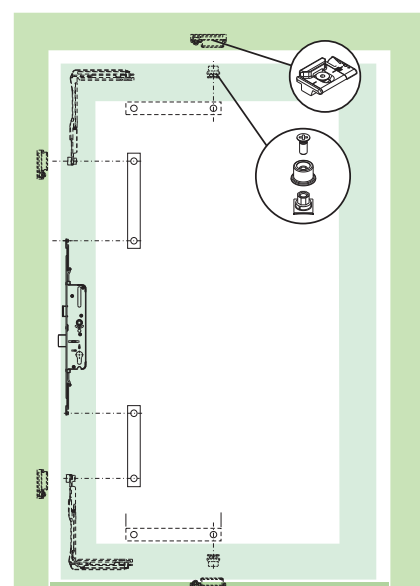
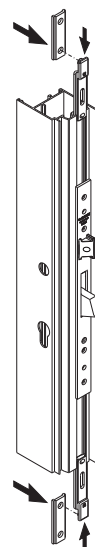
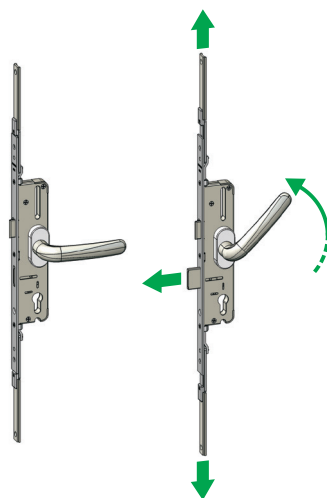
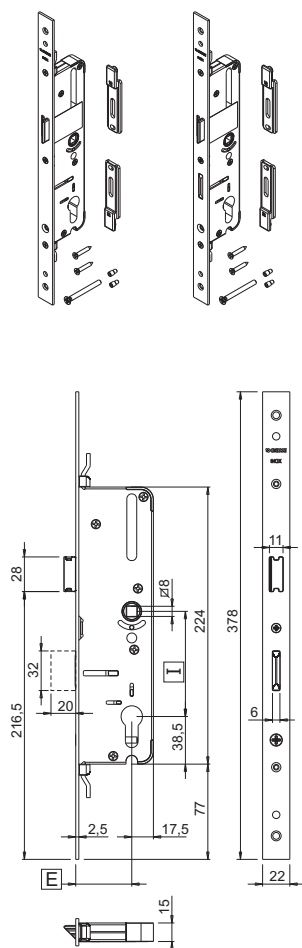

## FECHADURAS PARA PORTA

Código	Descrição	ENTRADA [mm]	ENTRE-EIXO DO PUXADOR DO CILINDRO [mm]	LARGURA FRONTAL [mm]	FECHO	Seção do perfil	CONTRAFECHOS COMPATIVELIS	Base Natural	Anodizado Elox	Pintado	Trem/Ouro Latão	Peças por embalagem
04645	FECHADURA PARA FECHO PERIMETRAL	35	85	22	NÃO	C001-C002-C003-C004-C005-C006-C-009-C010-C011-C012-C013-C014-C-016-C017	04655	X				1
04646	FECHADURA PARA FECHO PERIMETRAL	35	85	22	SIM	C001-C002-C003-C004-C005-C006-C-009-C010-C011-C012-C013-C014-C-016-C017	04655	X				1
04649	FECHADURA PARA FECHO PERIMETRAL	45	85	22	NÃO	C001-C002-C003-C004-C005-C006-C-009-C010-C011-C012-C013-C014-C-016-C017	04655	X				1
04650	FECHADURA PARA FECHO PERIMETRAL	45	85	22	SIM	C001	04655	X				1
04659	FECHADURA PARA FECHO PERIMETRAL	35	92	22	SIM	C001-C002-C003-C004-C005-C006-C-009-C010-C011-C012-C013-C014-C-016-C017	04655	X				1
04698	FECHADURA PARA FECHO PERIMETRAL	45	92	22	NÃO	C001-C002-C003-C004-C005-C006-C-009-C010-C011-C012-C013-C014-C-016-C017	04655	X				1
04699	FECHADURA PARA FECHO PERIMETRAL	45	92	22	SIM	C001-C002-C003-C004-C005-C006-C-009-C010-C011-C012-C013-C014-C-016-C017	04655	X				1

## FECHADURAS COM TRINCO



### Funções

Fecho central com fechamento frontal, versão para inserir para montantes em alumínio, com lingueta regulável e passador basculante.

Ficha técnica online



### Características Técnicas

Fechamento compatível com cilindros de perfil europeu, com fecho basculante antibatida e trinco reversível (direita e esquerda) regulável de 10 a 15 mm. Acionamento do fecho através do cilindro. Acionamento do trinco através do cilindro e através do quadro do puxador de 8 mm. Entre-eixo do puxador do cilindro de 85 mm. Fecho com espessura de 10 mm e projeção mínima de 24 mm. Lingueta com projeção de 10÷15 mm

### Materiais

Placa de caixa e placa de cobertura da fechadura em aço galvanizado  
Frontal da placa em aço inoxidável  
Trinco e fecho em aço níquelado  
Fivelas de cobertura da usinagem no cilindro de poliamida  
Parafuso de fixação do cilindro em aço galvanizado  
Parafusos de fixação em aço inoxidável

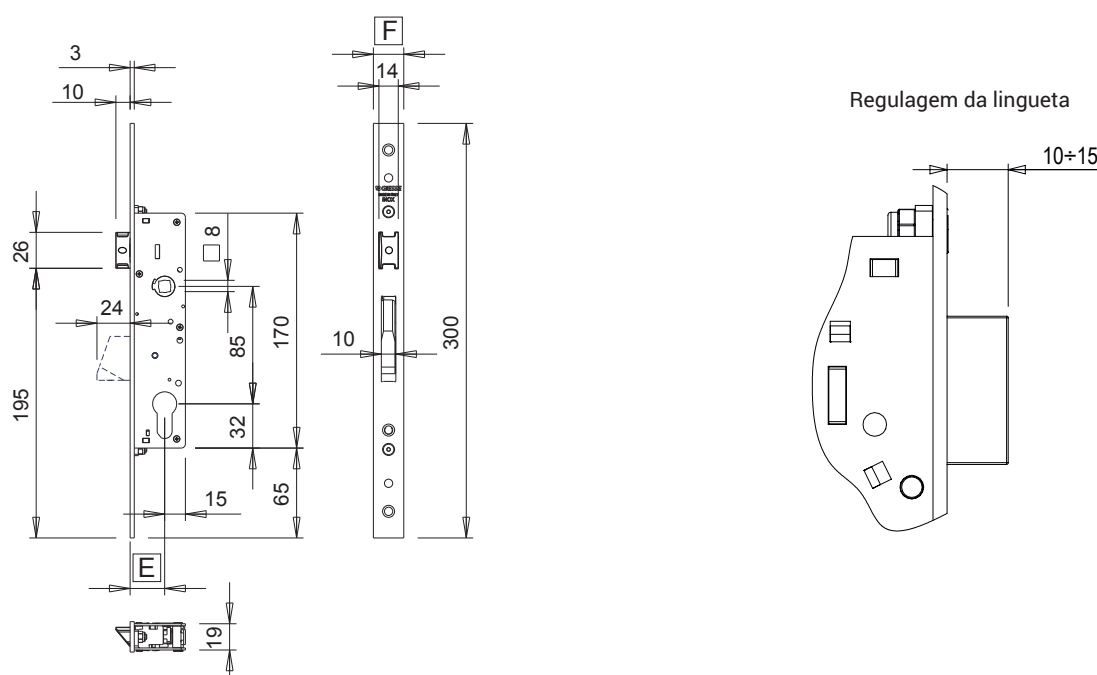

Código	Descrição	Entrada E [mm]	Largura frontal F [mm]	Contrafechos compatíveis	Base Natural	Anodizado Elox	Pintado	Trend/Ouro Latão	Peças por embalagem
0461301	FECHADURA CENTRAL COM TRINCO	25	22	04630 - 04639 - 04859 - 04860	X				10
0461401	FECHADURA CENTRAL COM TRINCO	30	22	04630 - 04639 - 04859 - 04860	X				10
0461501	FECHADURA CENTRAL COM TRINCO	35	22	04630 - 04639 - 04859 - 04860	X				10
0461901	FECHADURA CENTRAL COM TRINCO	25	24	04630 - 04639 - 04859 - 04860	X				10
0462001	FECHADURA CENTRAL COM TRINCO	30	24	04630 - 04639 - 04859 - 04860	X				10
0462101	FECHADURA CENTRAL COM TRINCO	35	24	04630 - 04639 - 04859 - 04860	X				10



## FECHADURA COM LINGUETA E PASSADOR

### Funções

Fechadura central com fechamento frontal, de encaixe no montante em alumínio, com fecho e lingueta passador.

Ficha técnica online



### Características Técnicas

Fechamento compatível com cilindros de perfil Europeu, com fecho passador e lingueta reversível (direita e esquerda).

Acionamento do fecho através do cilindro.

Acionamento do trinco através do cilindro e através do quadro do puxador de 8 mm.

Entre-eixo do puxador do cilindro de 85 mm.

Fecho passador de mono descarga de 15 mm com espessura de 10 mm.

Lingueta registrável de 10÷13,5 mm.

### Materiais

Placa da caixa e placa de cobertura da fechadura em aço galvanizado

Frontal da placa em aço inoxidável

Lingueta em bronze níquelado

Passador em aço níquelado

Parafuso de fixação do cilindro em aço galvanizado

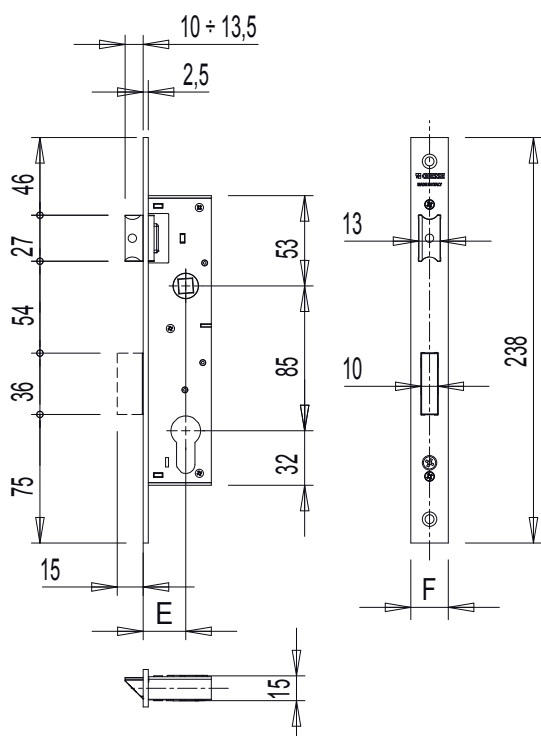

Código	Descrição	Entrada E [mm]	Largura frontal F [mm]	Contrafechos compatíveis	Base Natural	Anodizado Elox	Pintado	Trend/Ouro Latão	Peças por embalagem
0763001	FECHADURA CENTRAL FRONTAL E.25 mm	25	22	0465801	X				1
0763101	FECHADURA CENTRAL FRONTAL E.30 mm	30	22	0465801	X				1
0763201	FECHADURA CENTRAL FRONTAL E.35 mm	35	22	0465801	X				1



## FECHADURA DE ROLETE E FECHO



### Funções

Fecho central, versão para inserir para montantes em alumínio, com rolo e passador basculante.

Ficha técnica online



### Características Técnicas

Fechadura compatível com cilindros de perfil Europeu, com passador basculante anti furto e rolo regulável em projeção.

Acionamento do fecho através do cilindro.

Fecho com espessura de 10 mm e projeção mínima de 24 mm.

Rolo regulável pela projeção mínima de 7 mm para a projeção máxima de 16,5 mm.

### Materiais

Placa da caixa e placa de cobertura da fechadura em aço galvanizado

Frontal da placa em aço inoxidável

Rolo em zamak níquelado

Passador em aço níquelado

Fivela de cobertura da usinagem no cilindro de poliamida

Parafuso de fixação do cilindro em aço galvanizado

Parafusos de fixação em aço inoxidável

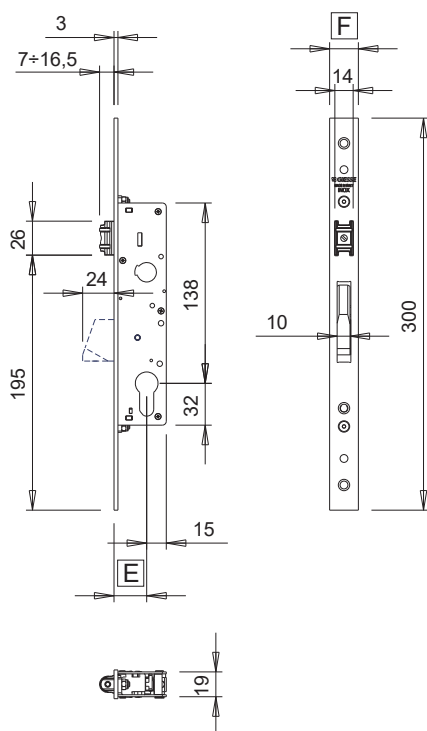

Código	Descrição	Entrada E [mm]	Largura frontal F [mm]	Contrafechos compatíveis	Base Natural	Anodizado Elox	Pintado	Trend/Ouro Latão	Peças por embalagem
04616	FECHO CENTRAL COM ROLO	25	22	04630 - 04639 - 04859 - 04860	X				10
04617	FECHO CENTRAL COM ROLO	30	22	04630 - 04639 - 04859 - 04860	X				10
04618	FECHO CENTRAL COM ROLO	35	22	04630 - 04639 - 04859 - 04860	X				10
04623	FECHO CENTRAL COM ROLO	30	24	04630 - 04639 - 04859 - 04860	X				10
04624	FECHO CENTRAL COM ROLO	35	24	04630 - 04639 - 04859 - 04860	X				10



## FECHADURAS MULTIPONTO FRENTE PLANA

### Funções

Fecho multiponto com fecho central e desviadores laterais, placa frontal plana, com lingueta e passador basculante

Ficha técnica online



### Características Técnicas

Fechadura compatível com cilindros de perfil Europeu, com passadores basculantes anti furto e lingueta reversível (mão direita e esquerda).

Acionamento do fecho através do cilindro.

Acionamento do trinco através do cilindro e através do quadro do puxador de 8 mm.

Entre-eixo do puxador do cilindro de 85 mm.

Passadores com espessura de 10 mm e projeção mínima de 24 mm.

Trinco com projeção de 10 mm.

### Materiais

Placa da caixa e placas de cobertura da fechadura em aço zincado

Frontal da placa em aço inoxidável

Lingueta e passador em aço níquelado

Parafuso de fixação do cilindro em aço galvanizado

Parafusos de fixação em aço inoxidável

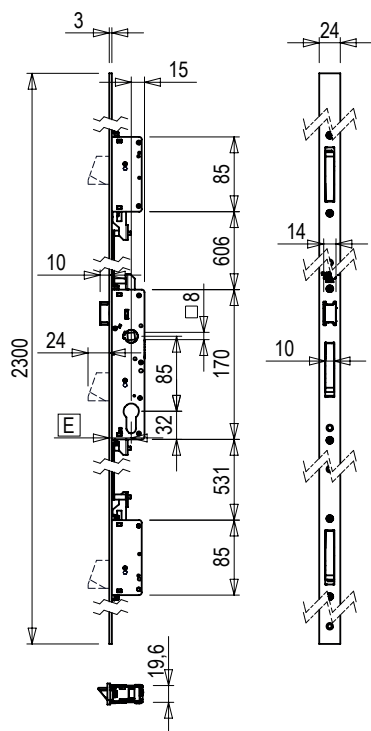

Código	Descrição	Entrada E [mm]	Largura frontal [mm]	Contrafechos compatíveis	Base Natural	Anodizado Elox	Pintado	Trend/Ouro Latão	Pecas por embalagem
04854	FECHO MULTIPONTO COM FRENTE PLANA	30	24	04861 - 04862	X				1
04855	FECHO MULTIPONTO COM FRENTE PLANA	35	24	04861 - 04862	X				1

FECHADURAS MULTIPONTO FRENTE EM U



**Funções**

Fecho multiponto com fecho central e desviadores laterais, placa frontal em "U", com lingueta e passador basculante.

Ficha técnica online



**Características Técnicas**

Fechadura compatível com cilindros de perfil Europeu, com passadores basculantes anti furto e lingueta reversível (mão direita e esquerda).  
 Acionamento do fecho através do cilindro.  
 Acionamento do trinco através do cilindro e através do quadro do puxador de 8 mm.  
 Entre-eixo do puxador do cilindro de 85 mm.  
 Passadores com espessura de 10 mm e projeção mínima de 24 mm.  
 Trinco com projeção de 10 mm.

**Materiais**

Placa de caixa e placas de cobertura da fechadura em aço zincado  
 Frontal em "U" em aço inoxidável  
 Lingueta e passador em aço níquelado  
 Parafuso de fixação do cilindro em aço galvanizado  
 Parafusos de fixação em aço inoxidável

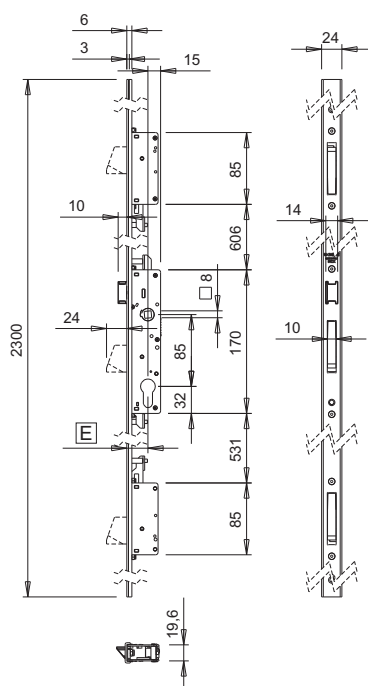

Código	Descrição	Entrada E [mm]	Largura frontal [mm]	Contrafechos compatíveis	Base Natural	Anodizado Elox	Pintado	Trend/Ouro Latão	Peças por embalagem
04850	FECHO MULTIPONTO COM FRENTE EM "U"	25	24	04861 - 04862	X				1
04851	FECHO MULTIPONTO COM FRENTE EM "U"	30	24	04861 - 04862	X				1
04852	FECHO MULTIPONTO COM FRENTE EM "U"	35	24	04861 - 04862	X				1

## CONTRAFECHOS



### Funções

Contrafechos para equipar as fechaduras centrais e as fechaduras multiponto para ponta.

Ficha técnica online



### Características Técnicas

#### Tipo 1 e 2

Contrafechos reguláveis em aço inoxidável para utilizar nas fechaduras de porta.

Fixação frontal na canaleta com sistema em cames para conectar na canaleta.

Regulagem lateral  $\pm 2$ mm através dos dois adaptadores pré-montados no contrafecho

#### Tipo 3, 4 e 5

Contrafechos e kit de contrafechos planos para utilizar nas fechaduras únicas e multiponto.

Fixação frontal através de parafusos auto-atarraxantes.

Regulagem lateral através de ilhós.

#### Tipo 6 e 7

Contrafechos e kit de contrafechos em "U" para utilizar nas fechaduras únicas e multiponto.

Fixação frontal através de parafusos auto-atarraxantes.

Regulagem lateral através de ilhós.

#### Tipo 8

Calço subfrontal para utilizar nos nós com luz elevada para melhorar a captura da sobreposição da fechadura no contrafecho.

#### Tipo 9

Controplaca universal para equipar em fechaduras com fecho e lingueta pasador.

Fixação frontal através de parafusos auto-atarraxantes.

### Materiais

#### Tipo 1 e 2

Placa frontal, came e parafusos de fixação no perfil em aço inoxidável

Adaptadores para a regulagem lateral em zamak

#### Tipo 3, 4 e 5

Contrafechos e parafusos de fixação no perfil de aço inoxidável

#### Tipo 6 e 7

Contrafechos e parafusos de fixação no perfil de aço inoxidável

Tampas de cobertura em poliamida

#### Tipo 8

Calço em poliamida

#### Tipo 9

Contrafechos e parafusos de fixação no perfil de aço inoxidável

Contrafechos Tipo 1

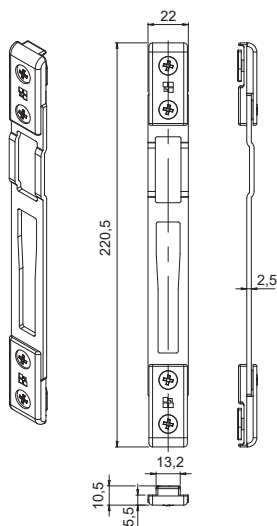

Contrafechos Tipo 2

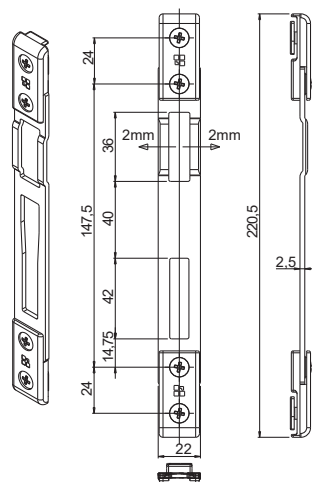

Contrafechos Tipo 3

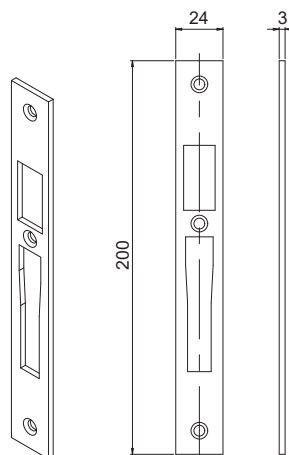

Contrafechos Tipo 4

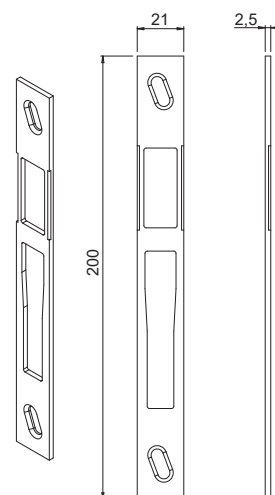

Contrafechos Tipo 5

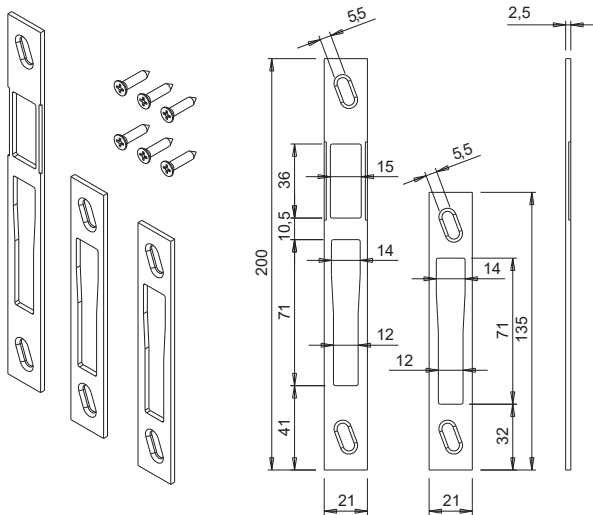

Contrafechos Tipo 6

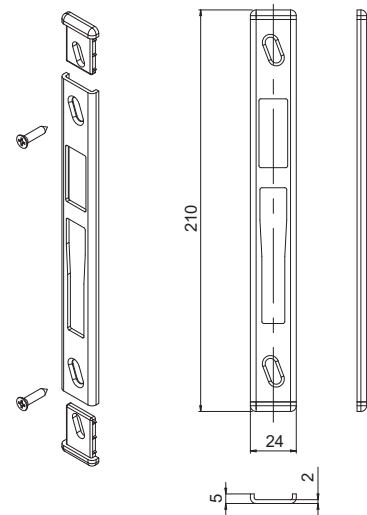

Contrafechos Tipo 7

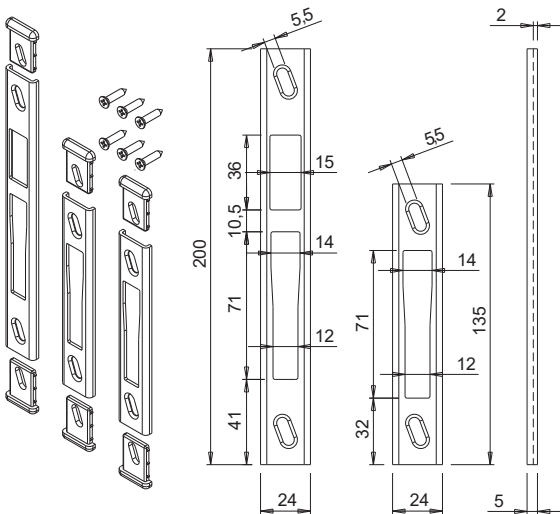

Controplaca Tipo 9

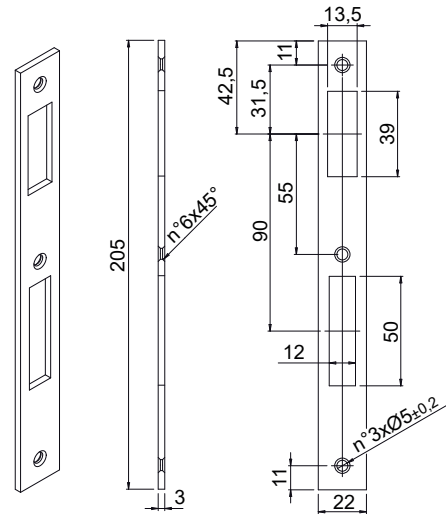

Regulagens

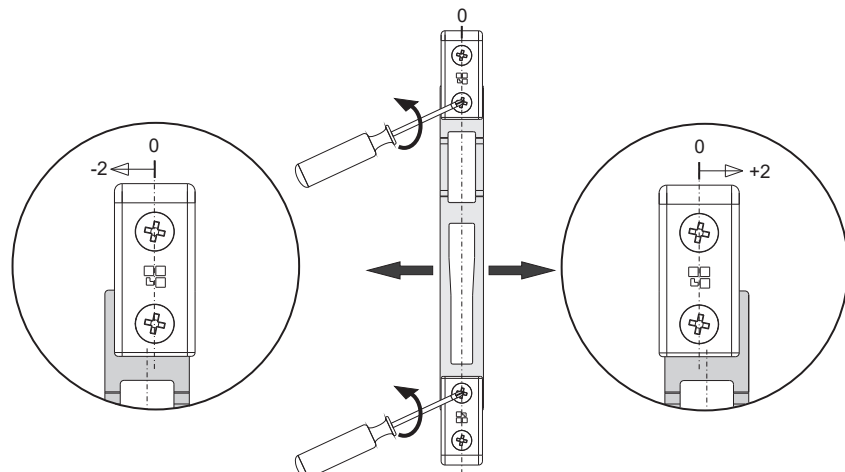

## FECHADURAS PARA PORTA

Código	Descrições	Observação	Regulagem	Largura [mm]	Seção do perfil	Compatível com fechamento	Base Natural	Anodizado Elox	Pintado	Trend/Ouro Latão	Peças por embalagem
04630	CONTRAFECHO FECHADURA PORTA	Tipo 1	± 2 mm	22	C001-C002-C-004-C011-C-012-C013-C-014-C015-C-016-C017	0462701 - 0462801 - 0461301 - 0461401 - 0461501 - 04616 - 04617 - 04618 - 0461901 - 0462001 - 0462101 - 04623 - 04624	X				5
04639	CONTRAFECHO UNIVERSAL	Tipo 3	-	24		0462701 - 0462801 - 0461301 - 0461401 - 0461501 - 04616 - 04617 - 04618 - 0461901 - 0462001 - 0462101 - 04623 - 04624	X				10
04655	CONTRAFECHO PARA FECHOS DA PORTA DO BALCÃO	Tipo 2	± 2 mm	22	C001-C016	04645 - 04646 - 04649 - 04650 - 04699	X				5
0465801	CONTRAPLACA A BORDO DE QUADRADOS	Tipo 9	-	22		0763001 - 0763101 - 0763201	X				10
04859	CONTRAFECHO COM TESTA PLANA	Tipo 4	± 1,5 mm	21		0462701 - 0462801 - 0461301 - 0461401 - 0461501 - 04616 - 04617 - 04618 - 0461901 - 0462001 - 0462101 - 04623 - 04624	X				5
04860	CONTRAFECHO C/ FRONTAL U	Tipo 6	± 1,5 mm	24		0462701 - 0462801 - 0461301 - 0461401 - 0461501 - 04616 - 04617 - 04618 - 0461901 - 0462001 - 0462101 - 04623 - 04624	X				5
04861	KIT CONTRAFECHOS FRONTAL PIATTO	Tipo 5	± 1,5 mm	21	C001	04850 - 04851 - 04852 - 04853 - 04854 - 04855	X				5
04862	KIT CONTRAFECHOS FRONTAL U	Tipo 7	± 1,5 mm	24	C001	04850 - 04851 - 04852 - 04853 - 04854 - 04855	X				5

**CILINDRO EUROPEU DUPLO**

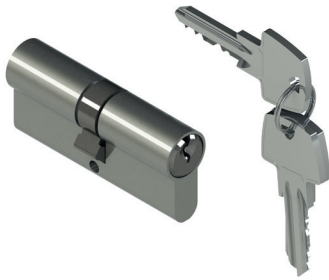

**Funções**  
Cilindro duplo Europeu

Ficha técnica online



**Características Técnicas**

Cilindro duplo de perfil europeu com sistema de criptografia de 5 pinos.  
Came DIN projetado.  
Salto 0,5 mm.

Junto com o produto é fornecido um grupo de 3 chaves com anel e o parafuso de fixação com cabeça vazada plana.

**Materiais**

Corpo do cilindro em latão niquelado  
Pastilha em latão niquelado  
Came DIN em aço sinterizado  
pinos e contra pinos em latão  
Molas em aço inoxidável  
Chaves em latão niquelado  
Parafuso de fixação em aço galvanizado

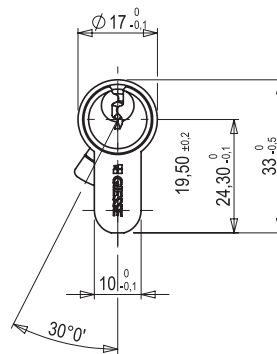
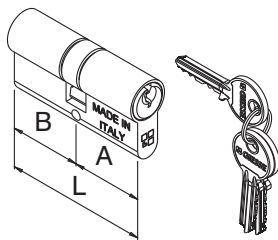

## CILINDROS PARA PORTA

Código	Descrição	L [mm]	A [mm]	B [mm]	Base Natural	Anodizado Elox	Pintado	Trend/Ouro Latão	Pecas por embalagem
04469N	Cilindro duplo com perfil europeu 35/35	70	35	35	X				10
04470N	Cilindro duplo com perfil europeu 40/40	80	40	40	X				10
04471N	Cilindro duplo com perfil europeu 35/45	80	35	45	X				10
04472N	Cilindro duplo com perfil europeu 35/55	90	35	55	X				10
04473N	Cilindro duplo com perfil europeu 30/70	100	30	70	X				10
04474N	Cilindro duplo com perfil europeu 40/60	100	40	60	X				10
04490N	Cilindro duplo com perfil europeu 30/30	60	30	30	X				10
04491N	Cilindro duplo com perfil europeu 30/40	70	30	40	X				10
04492N	Cilindro duplo com perfil europeu 30/45	75	30	45	X				10
04493N	Cilindro duplo com perfil europeu 35/40	75	35	40	X				10
04494N	Cilindro duplo com perfil europeu 30/50	80	30	50	X				10
04495N	Cilindro duplo com perfil europeu 40/50	90	40	50	X				10
04652N	Cilindro duplo com perfil europeu 30/55	85	30	55	X				10
04653N	Cilindro duplo com perfil europeu 30/60	90	30	60	X				10
04654N	Cilindro duplo com perfil europeu 30/65	95	30	65	X				10
05988	Cilindro duplo com perfil europeu 30/75	105	30	75	X				10
05999	Cilindro duplo de perfil europeu (96/48)	96	48	48	X				10
07675	Cilindro duplo de perfil europeu (27/27)	54	27	27	X				10
07680	Cilindro duplo com perfil europeu 31/31	62	31	31	X				10
07681	Cilindro duplo com perfil europeu 27/37	64	27	37	X				10
07682	Cilindro duplo com perfil europeu 35/35	70	35	35	X				10
07683	Cilindro duplo com perfil europeu 31/41	72	31	41	X				10
07684	Cilindro duplo com perfil europeu 41/41	82	41	41	X				10
07685	Cilindro duplo com perfil europeu 31/51	82	31	51	X				10
07687	Cilindro duplo com perfil europeu 31/61	92	31	61	X				10
07688	Cilindro duplo com perfil europeu 51/41	92	51	41	X				10
07689	Cilindro duplo com perfil europeu 31/91	122	31	91	X				10
07697	Cilindro duplo de perfil europeu (55/55)	110	55	55	X				10
07698	Cilindro duplo com perfil europeu 37/37	74	37	37	X				10
07699	Cilindro duplo com perfil europeu 37/47	84	37	47	X				10



**MEIO CILINDRO EUROPEU**



**Funções**  
Meio cilindro Europeu

Ficha técnica online



**Características Técnicas**

Meio cilindro duplo de perfil europeu com sistema de criptografia de 5 pinos.  
Came DIN projetado.  
Salto 0,5 mm.  
Junto com o produto é fornecido um grupo de 3 chaves com anel e o parafuso de fixação com cabeça vazada plana.

**Materiais**

Corpo do cilindro em latão niquelado  
Pastilha em latão niquelado  
Came DIN em aço sinterizado  
pinos e contra pinos em latão  
Molas em aço inoxidável  
Chaves em latão niquelado  
Parafuso de fixação em aço galvanizado

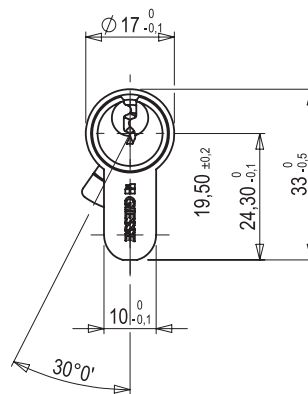
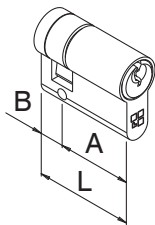

Código	Descrição	L [mm]	A [mm]	B [mm]	Base Natural	Anodizado Elox	Pintado	Trend/Ouro Latão	Peças por embalagem
04496N	Meio cilindro duplo com perfil europeu 30/10	40	30	10	X				10
04497N	Meio cilindro duplo com perfil europeu 35/10	45	35	10	X				10
04498N	Meio cilindro duplo com perfil europeu 40/10	50	40	10	X				10
04499N	Meio cilindro duplo com perfil europeu 50/10	60	50	10	X				10
04500N	Meio cilindro duplo com perfil europeu 60/10	70	60	10	X				10
05995	Meio cilindro duplo com perfil europeu 45/10	55	45	10	X				10
07674	Mezzo cilindro a profilo europeo 27/10	37	27	10	X				10
07686	Meio cilindro duplo com perfil europeu 31/10	41	31	10	X				10
07696	Meio cilindro duplo com perfil europeu 61/10	71	61	10	X				10

## CILINDRO PERFIL EUROPEU COM MAÇANETA



### Funções

Cilindro de perfil europeu com manípulo arredondado.

Ficha técnica online



### Características Técnicas

Cilindro de perfil europeu com manípulo arredondado com sistema de chave de 5 pinos.

Came DIN projetado.

Salto 0,5 mm.

Junto com o produto é fornecido um grupo de 3 chaves com anel e o parafuso de fixação com cabeça vazada plana.

### Materiais

corpo do cilindro em bronze níquelado

cilindro em bronze níquelado

cama DIN em aço sinterizado

pinos e contrapinos em bronze

mola em aço inoxidável

chave em bronze níquelado

manípulo arredondado em bronze níquelado

parafuso de fixação em aço zincado

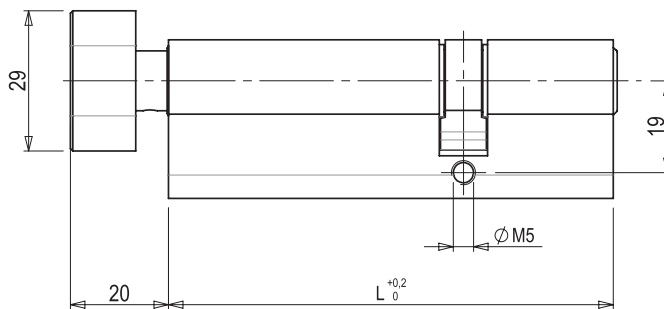
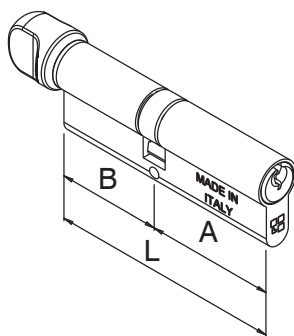

Manípulo arredondado tipo 1

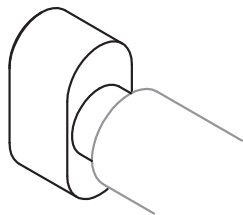

Manípulo arredondado tipo 2

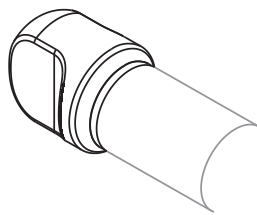

Manípulo arredondado tipo 3

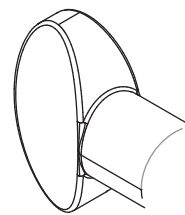

## CILINDROS PARA PORTA

Código	Descrição	L [mm]	A [mm]	B (lado do manípulo arredondado) [mm]	Tipo do manípulo arredondado	Base Natural	Anodizado Elox	Pintado	Trend/Outro Latão	Peças por embalagem
04462N	Cilindro de perfil europeu com manípulo arredondado 40/30	70	40	30	1	X				10
04463N	Cilindro de perfil europeu com manípulo arredondado 35/35	70	35	35	1	X				10
04464N	Cilindro de perfil europeu com manípulo arredondado 30/40	70	30	40	1	X				10
04465N	Cilindro de perfil europeu com manípulo arredondado 50/30	80	50	30	1	X				10
04466N	Cilindro de perfil europeu com manípulo arredondado 40/40	80	40	40	1	X				10
04467N	Cilindro de perfil europeu com manípulo arredondado 60/30	90	60	30	1	X				8
04607N	Cilindro de perfil europeu com manípulo arredondado 30/30	60	30	30	1	X				10
04633	Cilindro de perfil europeu com manípulo arredondado 51/41	92	51	41	2	X				10
04634	Cilindro de perfil europeu com manípulo arredondado 30/30	62	31	31	2	X				10
04636	Cilindro de perfil europeu com manípulo arredondado 30/30	92	31	61	2	X				10
04647	Cilindro de perfil europeu com manípulo arredondado 30/30	92	61	31	3	X				10
04665N	Cilindro de perfil europeu com manípulo arredondado 30/60	90	30	60	1	X				8
05980	Cilindro de perfil europeu com manípulo arredondado 30/45	75	30	45	1	X				10
05982	Cilindro de perfil europeu com manípulo arredondado 55/30	85	55	30	1	X				10
05983	Cilindro de perfil europeu com manípulo arredondado 30/55	85	30	55	1	X				10
05984	Cilindro de perfil europeu com manípulo arredondado 35/60	95	35	60	1	X				10
05985	Cilindro de perfil europeu com manípulo arredondado 70/30	100	70	30	1	X				10
05986	Cilindro de perfil europeu com manípulo arredondado 65/45	110	65	45	1	X				10
05987	Cilindro de perfil europeu com manípulo arredondado 30/65	95	30	65	1	X				10
05989	Cilindro de perfil europeu com manípulo arredondado 65/30	95	65	30	1	X				10
05993	Cilindro de perfil europeu com manípulo arredondado 30/70	100	30	70	1	X				10
05997	Cilindro de perfil europeu com manípulo arredondado 30/75	100	30	75	1	X				10
05998	Cilindro de perfil europeu com manípulo arredondado 75/30	100	75	30	1	X				10
07678	Cilindro de perfil europeu com manípulo arredondado 30/30	122	31	91	2	X				10
07679	Cilindro de perfil europeu com manípulo arredondado 30/30	122	91	31	2	X				10

## MEIO CILINDRO COM MAÇANETA



### Funções

Meio cilindro de perfil europeu com manípulo arredondado.

Ficha técnica online



### Características Técnicas

Meio cilindro de perfil europeu com manípulo arredondado com sistema de chave de 5 pinos.

Cama DIN projetado.

Salto 0,5 mm.

Junto com o produto é fornecido um grupo de 3 chaves com anel e o parafuso de fixação com cabeça vazada plana.

### Materiais

corpo do cilindro em bronze niquelado

cilindro em bronze niquelado

cama DIN em aço sinterizado

pinos e contrapinos em bronze

mola em aço inoxidável

manípulo arredondado em bronze niquelado

parafuso de fixação em aço zincado

Manípulo arredondado tipo 1

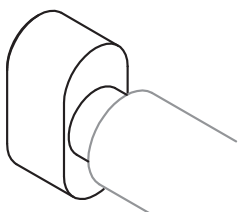

Manípulo arredondado tipo 2

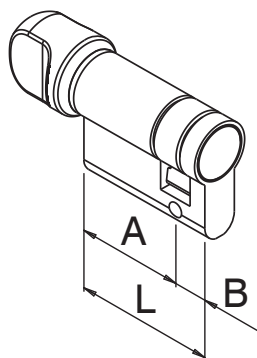
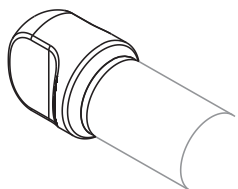

Ingombri pomolo tipo 1

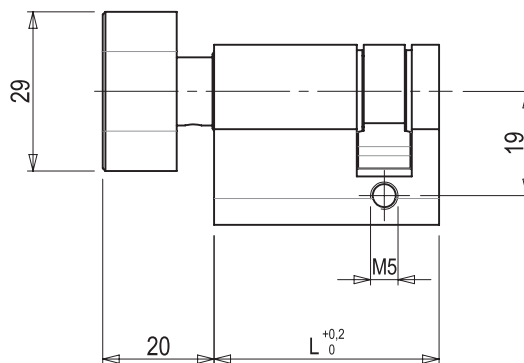

Ingombri pomolo tipo 2

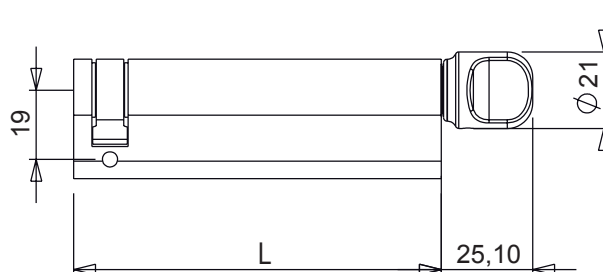

## CILINDROS PARA PORTA

Código	Descrição	L [mm]	A (lado do manípulo arredondado) [mm]	B [mm]	Tipo do manípulo arredondado	Base Natural	Anodizado Elox	Pintado	Trend/Outro Latão	Peças por embalagem
04635	Mezzo cilindro con pomolo 31/10	41	31	10	2	X				10
04638	Mezzo cilindro con pomolo 61/10	71	61	10	2	X				10
04666N	Mezzo cilindro con pomolo 50/10	60	50	10	1	X				10
04667N	Mezzo cilindro con pomolo 60/10	70	60	10	1	X				1
05990	Meio cilindro com manípulo arredondado 40/10	50	40	10	1	X				10
05991	Meio cilindro com manípulo arredondado 45/10	55	45	10	1	X				10
05992	Meio cilindro com manípulo arredondado 55/10	65	55	10	1	X				10
07676	Mezzo cilindro con pomolo 71/10	81	71	10	2	X				10



## MANÍPULOS DE LATÃO

### Funções

Martelina ambidestra, para o acionamento das movimentações bidirecionais M90 e monodirecionais M180 em janelas de folha batente e abre e tomba.

Ficha técnica online



### Características Técnicas

Possui posicionador para a parada da rotação a 90° e 180° e dispõe de um pino quadrado, para a transmissão do movimento, de 7 mm com projeção de 40 mm.

O fecho é forjado a quente, partido de uma barra em bronze, com um cuidado específico que permite resultados excelentes.

Os processos de limpeza, acabamento e polimento exaltam as características estéticas do bronze, enquanto a pintura transparente de alta resistência garante a duração no tempo.

### Materiais

Fecho, tampa e rotor em bronze  
Quadro e roseta em aço zincado

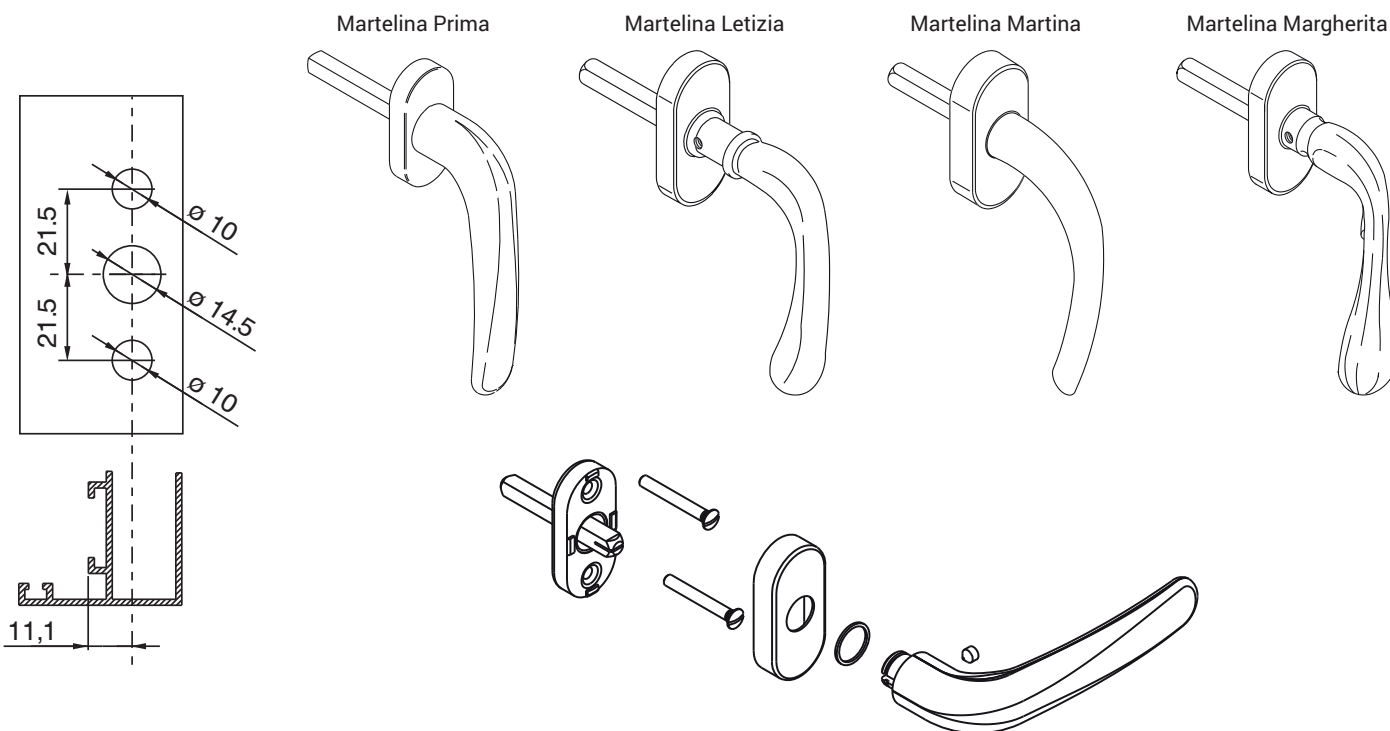

Código	Descrição	Seção do perfil	Observação	Base Natural	Anodizado Elox	Pintado	Trend/Ouro Latão	Peças por embalagem
02481N	MANÍPULO PRIMA	C001-C002-C007-C017-P002-P006-P007	quadro 7x40 mm				X	4
02482N	MANÍPULO PRIMA	C001-C002-C007-C017-P002-P006-P007	quadro 7x70 mm				X	4
02483	MARTELINA TREND	-	EVODESIGN				X	5
02522N	MARTELINA MARTINA	C001-C002-C007-C017-P002-P006-P007					X	4
02542N	MARTELINA MARGHERITA	C001-C002-C007-C017-P002-P006-P007					X	4
02560N	MARTELINA LETIZIA	C001-C002-C007-C017-P002-P006-P007					X	4

## PUXADORES DE LATÃO



### Funções

Par de maçanetas, com parada, ambidestra, para aplicação no montante ou na face central de uma porta.

Ficha técnica online



### Características Técnicas

Para garantir a posição horizontal da maçaneta, o fecho tem uma mola de retorno em espiral.

A cobre roseta é fixada na roseta através de roscagem, enquanto o fechamento final ocorre com a chave Allen na maçaneta que envolve toda a peça.

O fecho é forjado a quente, partido de uma barra em bronze, com um cuidado específico que permite resultados excelentes.

Os processos de limpeza, acabamento e polimento exaltam as características estéticas do bronze, enquanto a pintura transparente de alta resistência garante a duração no tempo.

### Materiais

Fecho e tampa da caixa em bronze

Mola em aço harmônico

Quadro, parafusos e roseta em aço zincado

Maçaneta Prima  
roseta redonda

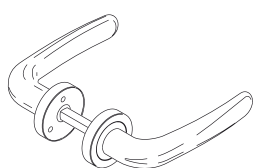

Maçaneta Prima  
roseta oval

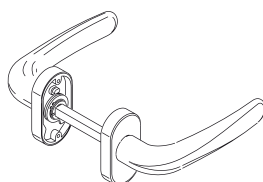

Maçaneta Marina  
roseta oval

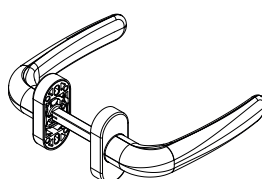

Manípulo arredondado  
Golf

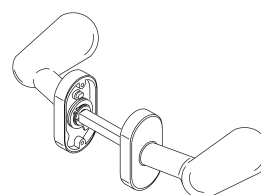

Maçaneta Simona  
roseta oval

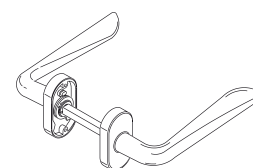

Maçaneta Martina  
roseta oval

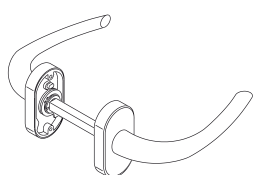

Maçaneta Margherita  
roseta oval

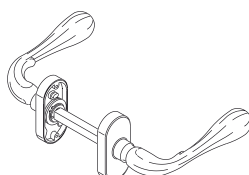

Maçaneta Alba  
roseta oval

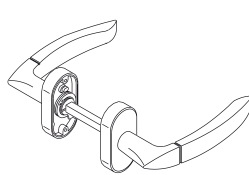

Maçaneta Letizia  
roseta redonda

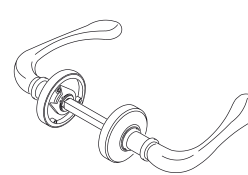

Maçaneta Letizia  
roseta oval

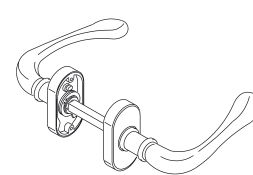

Usinagem tipo 1

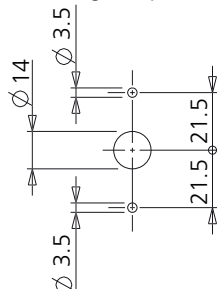

Usinagem tipo 2

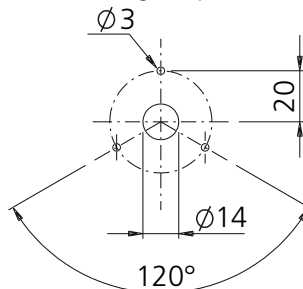

Usinagem tipo 3

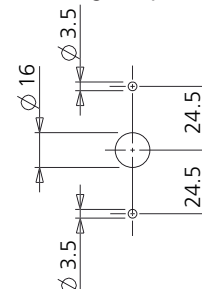

## EVO DESIGN

Código	Descrição	Usinagem	Base Natural	Anodizado Elox	Pintado	Trend/Ouro Latão	Peças por embalagem
02473N	MAÇANETA PRIMA BRONZE ROS. OVAL-CP	3				X	2
02474N	MAÇANETA PRIMA bronze ros. redonda-cp	2				X	2
02487	MAÇANETA TREND ROSET.OVAL	1				X	5
02505	MANÍPULO ARREDONDADO GOLF BRONZE-CP	3				X	2
02518N	MAÇANETA SIMONA BRONZE-CP	3				X	2
02521N	MAÇANETA MARTINA DE BRONZE ROS OVA.-CP	3				X	2
02541N	MAÇANETA MARGHERITA bronze-r. ov.-cp	3				X	2
02553N	MAÇANETA ALBA bronze ros. oval -CP	3				X	2
02558N	MAÇANETA LETIZIA de bronze ros ton.-cp	2				X	2
02559N	MAÇANETA LETIZIA em bronze ros.ova.-cp	3				X	2





## COBRE-FECHADURAS DE LATÃO

### Funções

Testa cobre cilindro redonda em bronze para cilindro de perfil Europeu e cilindro Patente.

Ficha técnica online



cód. 02543

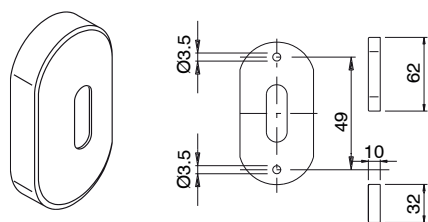

cód. 02544

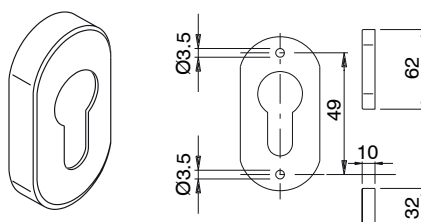

cód. 02545

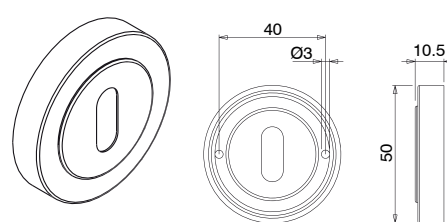

cód. 02546

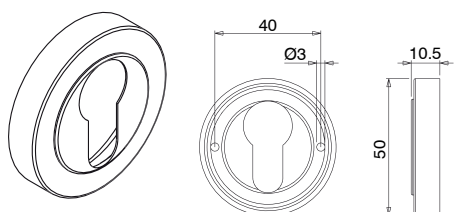

cód. 02547

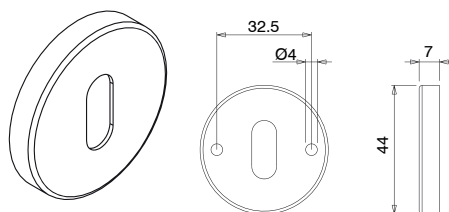

cód. 02548

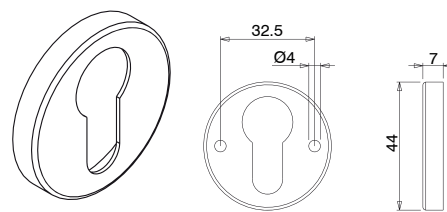

Código	Descrição	Materiais	Base Natural	Anodizado Elox	Pintado	Trend/Ouro Latão	Pecas por embalagem
02543	ROSETA OVAL DE BRONZE-CP	Roseta em poliamida e cobertura em bronze				X	10
02544	ROSETA OVAL DE BRONZE-CP	Roseta em poliamida e cobertura em bronze	X			X	10
02545	ROSETA REDONDA DE BRONZE-CP	Roseta e cobertura em bronze				X	10
02546	ROSETA REDONDA DE BRONZE-CP	Roseta e cobertura em bronze				X	10
02547	ROSETA REDONDA DE BRONZE-CP	Roseta em poliamida e cobertura em bronze				X	10
02548	ROSETA REDONDA DE BRONZE-CP	Roseta em poliamida e cobertura em bronze				X	10

# SISTEMA UNICA

## SISTEMA UNICA

### Funções

Sistema completo com mecanismo para o acionamento de janelas com Abertura Interna, Abertura Externa, Persiana, Abre e Tomba, De Correr e Maxim Ar.

### Características Técnicas

O sistema é distinto por um mecanismo fornecido sem componentes internos. De acordo com as exigências, utilizando o kit de preenchimento adequado, torna-se Cremona monodirecional ou bidirecional.

O kit pode ser concluído pelos componentes de fecho.

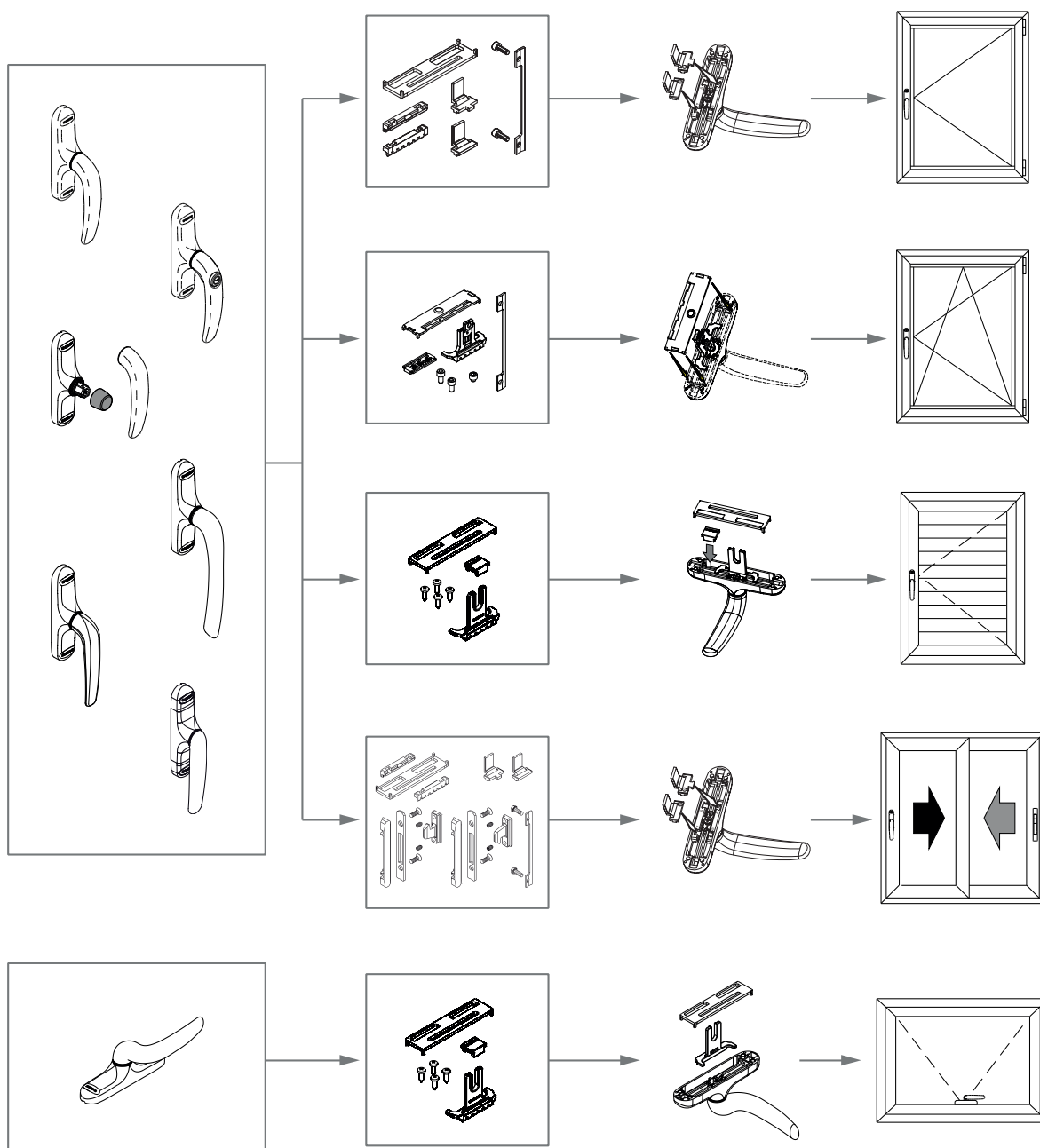
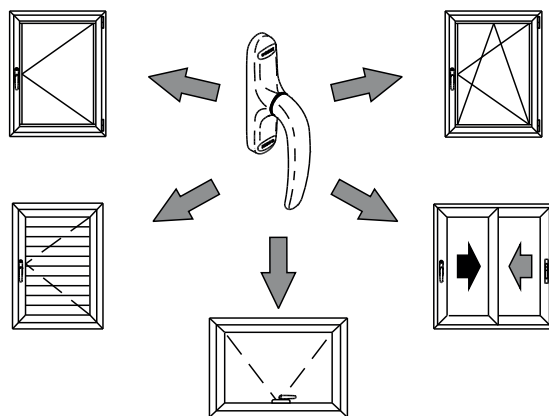

**SISTEMA UNICA CREMONA**



**Funções**

Cremona sem componentes internos.  
De acordo com as necessidades, é possível ser transformada em Cremona para abertura Interna, abertura Externa, Abre e Tomba, utilizando os kits específicos (fornecidos completos com ponto de fecho).

Ficha técnica online



**Características Técnicas**

O mecanismo da cremona UNICA está disponível em diferentes versões e é fornecida sem particulares internos. A operação de montagem dos mesmos, contidos dentro dos kits de personalização, é solicitada ao fabricante, mas com execução rápida e simples.

Todas as cremonas Unica têm distância de fixação de 104 mm.

**Materiais**

Manípulo em alumínio injetado  
Caixa e engrenagem em zamak fundido  
Mola em aço  
Parafuso em aço galvanizado  
Calço em Hostaform

Exemplo de montagem da cremona abre e tomba (01150N+04071N)

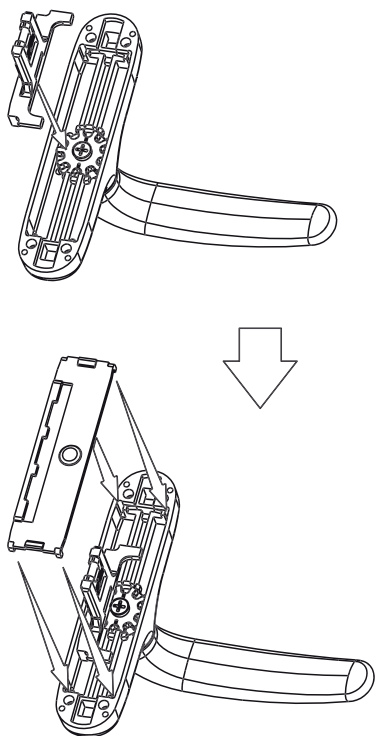

Exemplo de montagem da cremona Apex (01150N+02259)

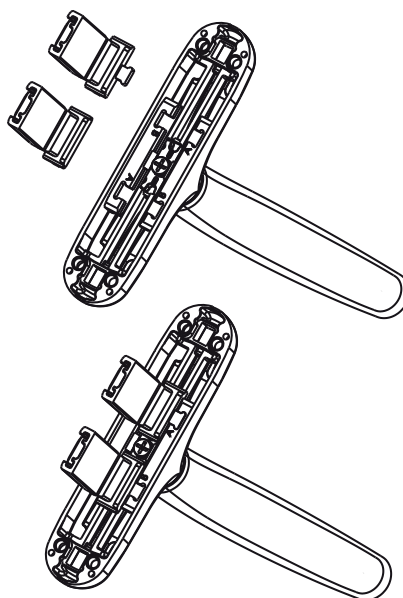

Usinagem de distância 104 mm

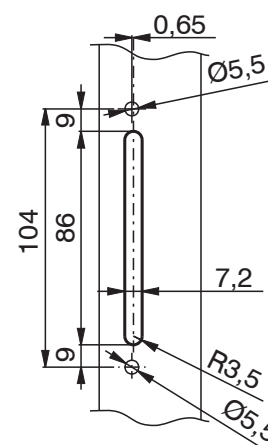

00963

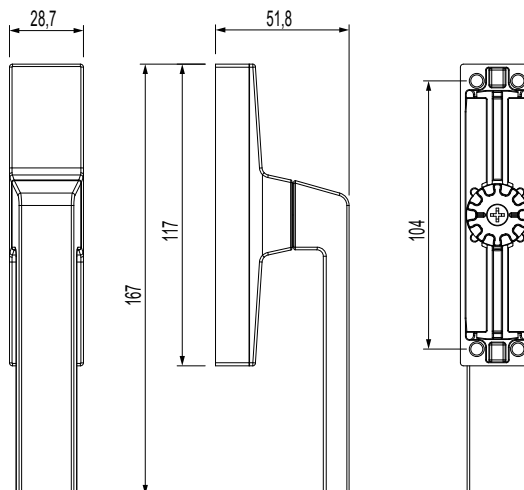
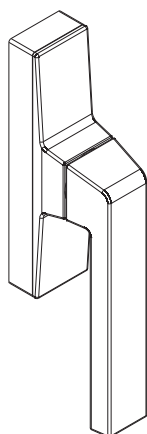

00966

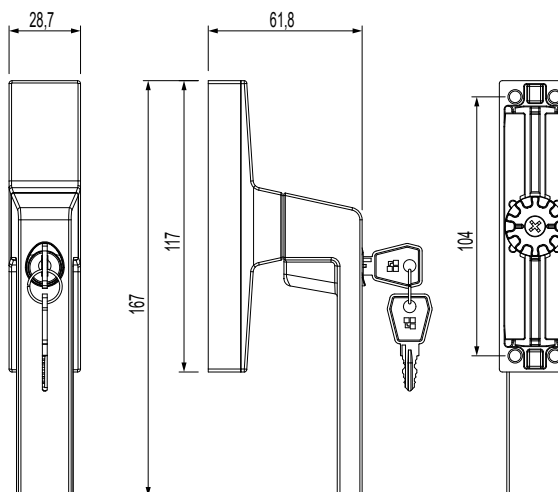
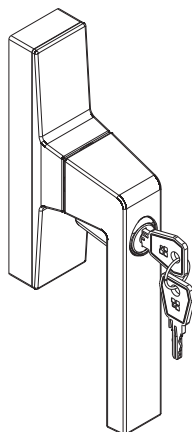

01063

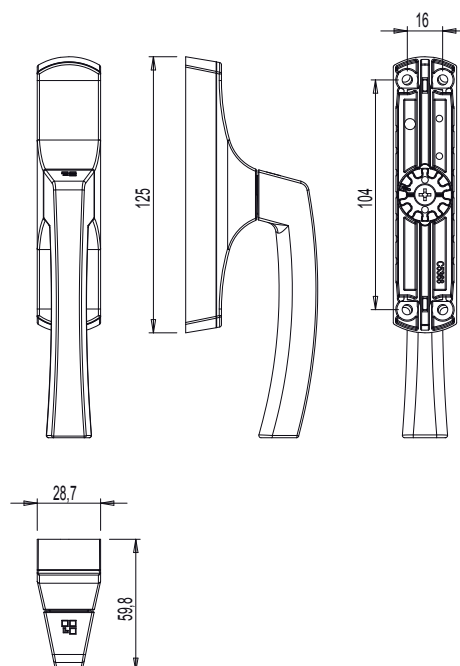
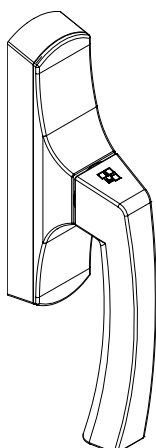

01125

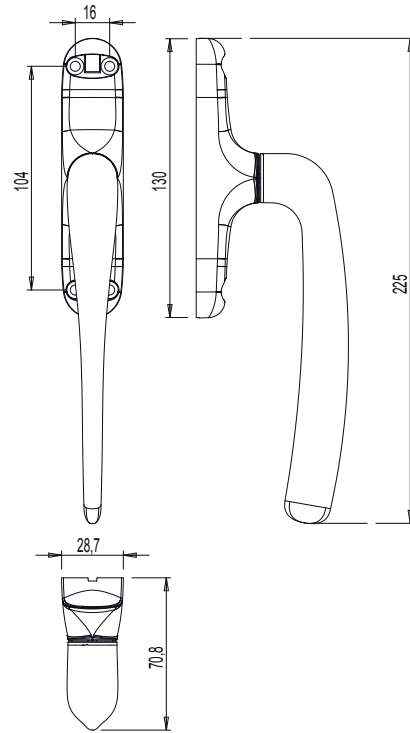
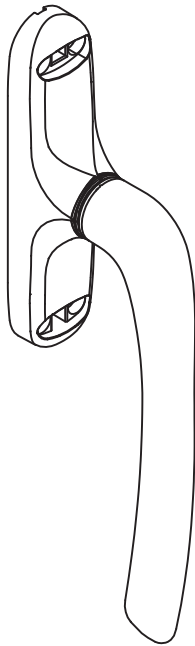

01126

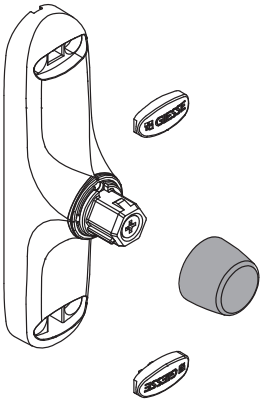

01129

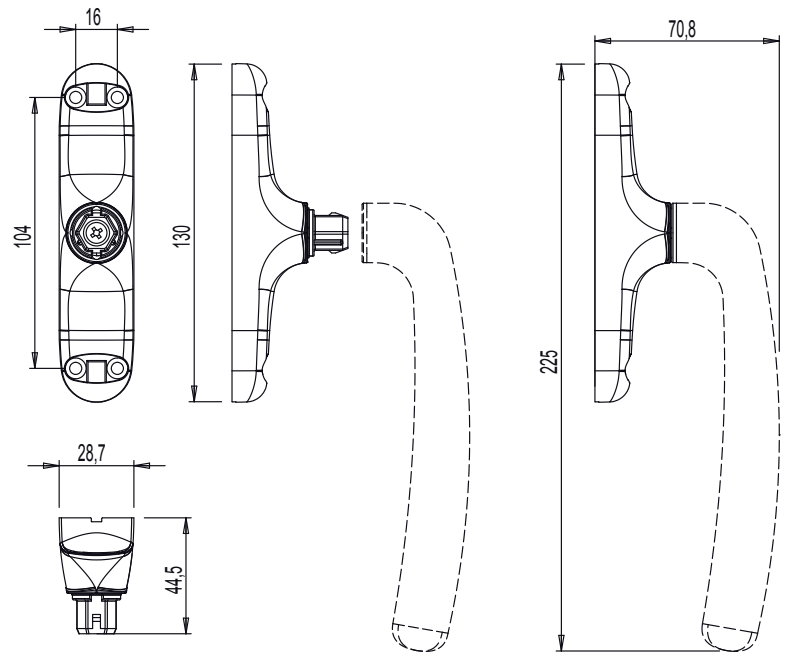
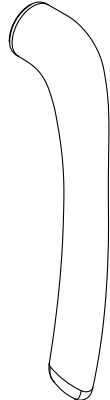

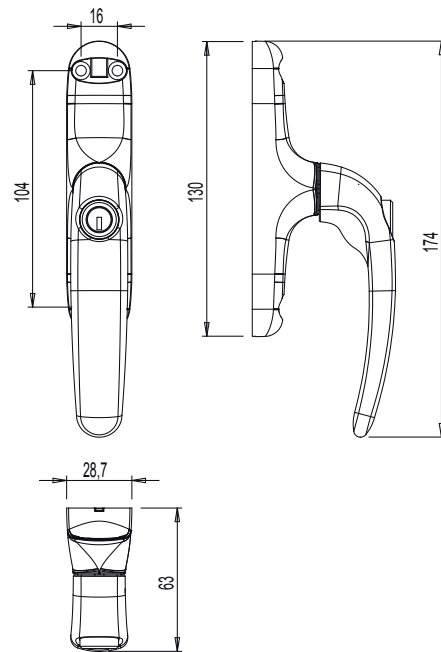
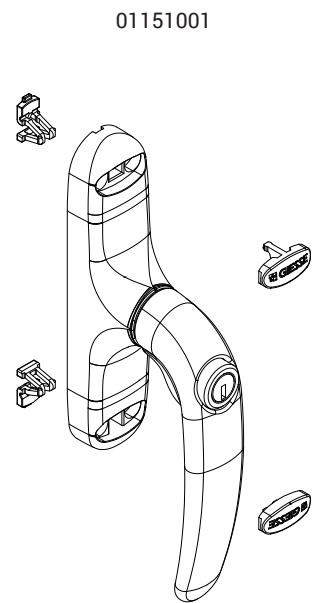
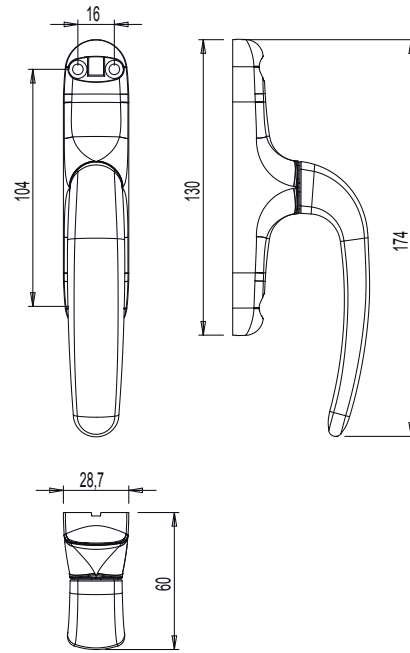
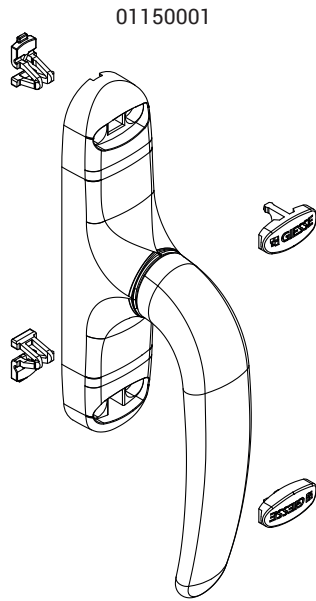

011691

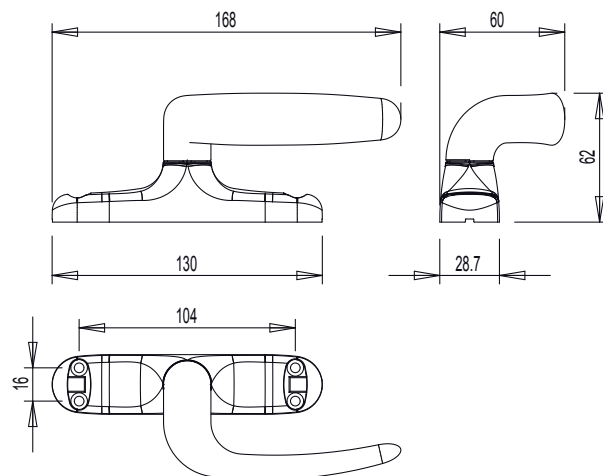
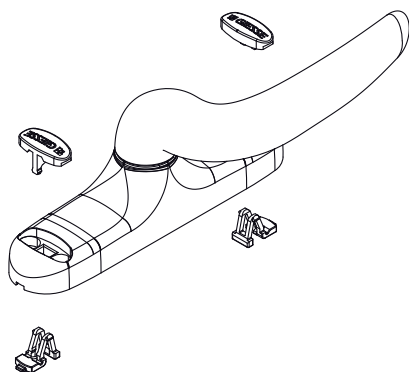

011692

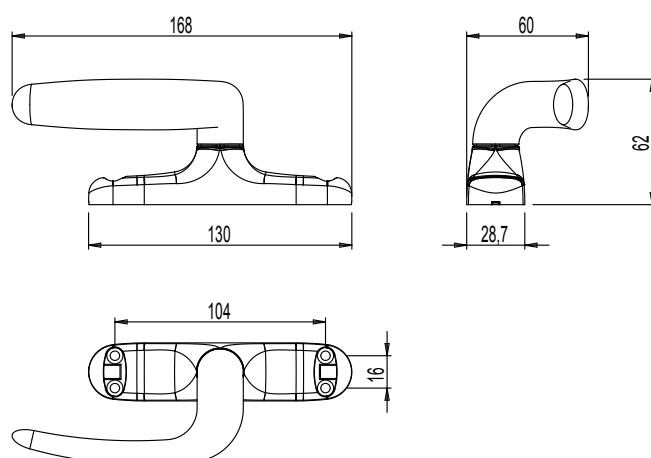
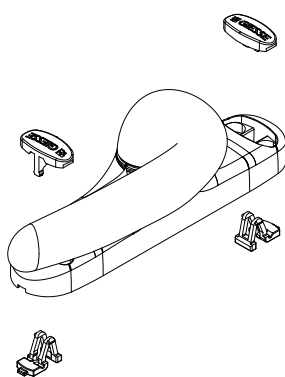

01230

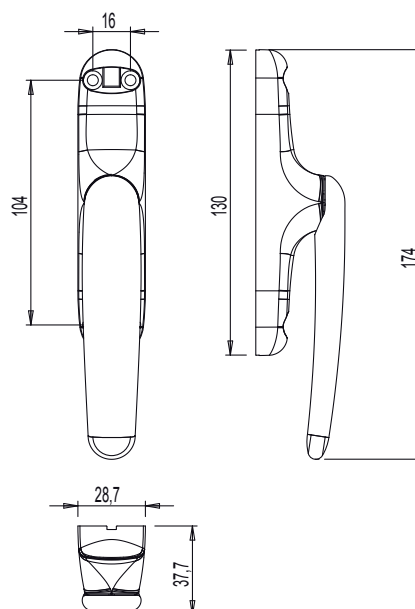

# SISTEMA UNICA

Código	Descrição	Seção do perfil	Mão	Entre-eixos	Base Natural	Anodizado Elox	Pintado	Trend/Ouro Latão	Peças por embalagem
00963	CREMONA KORA 0-180 SISTEMA UNICA	C001-C002-C003-C004-C005-C006-C007-C008-C009-C010-C012-C013-C014-C015-C016-C017		104 mm	X		X		10
00966	CREMONA KORA KEY 0-180 SISTEMA UNICA	C001-C002-C003-C004-C005-C006-C007-C008-C009-C010-C012-C013-C014-C015-C016-C017		104 mm	X		X		5
01063	CREMONA ASIA OUTWARD 0-180°	C001-C007-P002		104 mm	X		X		10
01125001	CREMONA SIST.UNICA FECHO L=172	C001-C002-C003-C004-C005-C006-C007-C008-C009-C010-C012-C013-C014-C015-C016-C017-P001-P002-P004-P005-P006-P007-P008-P009-P010		104 mm			X		10
01126	CREMONA UNICA AWAY	C001-C002-C003-C004-C005-C006-C007-C008-C009-C010-C012-C013-C014-C015-C016-C017-P001-P002-P004-P005-P006-P007-P008-P009-P010		104 mm			X		10
01129	FECHO PARA UNICA - AWAY	C001-C002-C003-C004-C005-C006-C007-C008-C009-C010-C012-C013-C014-C015-C016-C017-P001-P002-P004-P005-P006-P007-P008-P009-P010		-			X		10
01150001	CREMONA SISTEMA UNICA	C001-C002-C003-C004-C005-C006-C007-C008-C009-C010-C012-C013-C014-C015-C016-C017-P001-P002-P004-P005-P006-P007-P008-P009-P010		104 mm	X		X	X	10
01151001	CREMONA ÚNICA KEY	C001-C002-C003-C004-C005-C006-C007-C008-C009-C010-C012-C013-C014-C015-C016-C017-P001-P002-P004-P005-P006-P007-P008-P009-P010		104 mm	X		X	X	10
011691	CREMONA UNICA CABO DESCENTRALIZADO CW2	-	Direita	104 mm	X		X		5
011692	CREMONA UNICA CABO DESCENTRALIZADO CW2	-	Esquerda	104 mm	X		X		5
01230	CREMONE UNICA REBAIXADA	C001-C002-C003-C004-C005-C006-C007-C008-C009-C010-C012-C013-C014-C015-C016-C017-P001-P002-P004-P005-P006-P007-P008-P009-P010		104 mm	X		X	X	5



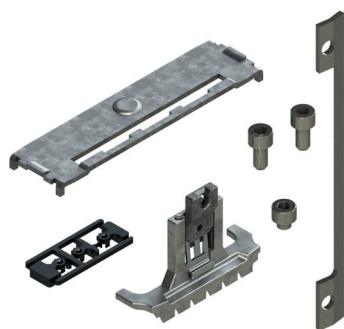

## SISTEMA UNICA KIT CREMONA

### Funções

Componentes que adicionados à cremona Unica sem componente interno, permitem transformar em produto acabado.

Ficha técnica online



### Características Técnicas

Kit de completamente permite, em conjunto com o mecanismo Unica, criar uma cremona finita (Folha, Abre e Toma, etc). Composto por componentes internos e eventuais elementos de fixação (parafusos e pregos), deve ser corretamente montado pelo fabricante.

Terminada a fase de montagem, a cremona está pronta para ser instalada. O modo de montagem do kit é adequadamente explicado nas instrução de montagem.

### Materiais

Roseta em poliamida preta (aço zincado na versão Abre e Tomba)

Deslizante e cremalheiras em zamak fundida galvanizada

Parafusos e placa de fixação em aço inoxidável

cód. 02259

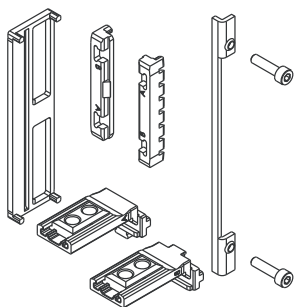

cód. 02403

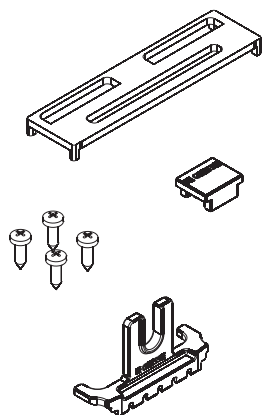

cód. 02407

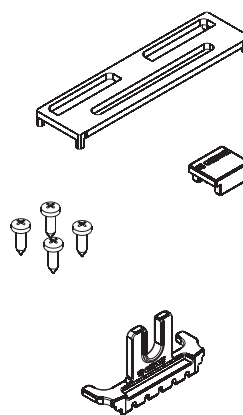

cód. 02408

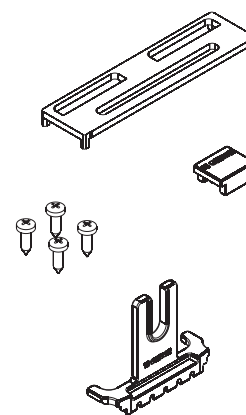

cód. 04071N

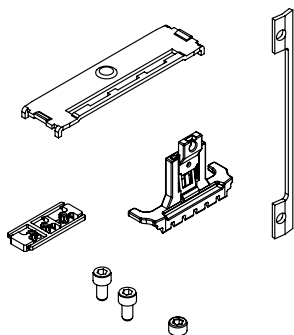

cód. 04080

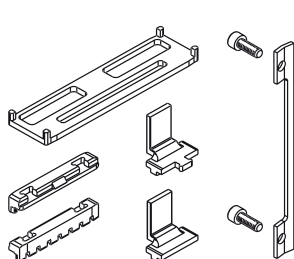

# SISTEMA UNICA

Código	Descrição	Seção do perfil	Tipo	Compatível com	Funcionamento	Manipulo 0°	Manipulo 90°	Manipulo 180°	Base Natural	Anodizado Elox	Pintado	Trem/Outro Latão	Peças por embalagem
02259	KIT APEX PARA CREMONA UNICA	-	Abertura externa	01063 - 01125 - 01126 - 01150N - 01151N	Bidirecional	fechado	aberto		X				20
02403	KIT ABERT. EXT.SISTEMA UNICA CURSOR 28	-	Abertura externa	01063 - 01125 - 01126 - 01150N - 01151N - 011691 - 011692	Monodirecional	fechado	aberto		X				50
02407	KIT ABERT. EXT.SISTEMA UNICA CURSOR 20	-	Abertura externa	01063 - 01125 - 01126 - 01150N - 01151N - 011691 - 011692	Monodirecional	fechado	aberto		X				50
02408	KIT ABERT. EXT.SISTEMA UNICA CURSOR 35	C001-C003-C016	Abertura externa	01063 - 01125 - 01126 - 01150N - 01151N - 011691 - 011692	Monodirecional	fechado	aberto		X				50
04071N	KIT FOLHA BATENTE SISTEMA UNICA	C001-C002-C003-C004-C005-C006-C007-C008-C009-C010-C012-C013-C014-C015-C016-C017	Abre e tomba	01063 - 01125 - 01126 - 01150N - 01151N	Monodirecional	fechado	aberto	Tombar	X				50
04080	KIT ABERTURA INT. SISTEMA UNICA	C001-C002-C003-C004-C005-C006-C007-C008-C009-C010-C012-C013-C014-C015-C016-C017-P001-P002-P003-P004-P005-P006-P007-P008-P009-P010	Folha	01063 - 01125 - 01126 - 01150N - 01151N	Bidirecional	fechado	aberto		X				50

SISTEMA UNICA KIT ABERTURA EXTERNA



**Funções**

Kit para equipar nas cremonas UNICA e UNICA KEY composto de todos os componentes necessários para realizar o fechamento de uma janela de abertura externa.

Ficha técnica online



**Características Técnicas**

A utilização desse kit permite transformar o mecanismo da cremona UNICA em cremona para Abertura Externa.

Composto pelos componentes internos da cremona (cremalheira, de correr e roseta) para montar manualmente com facilidade, é completo com máquina para Abertura Externa e, em alguns casos, dos componentes de fecho (encontros e terminais).

**Materiais**

- Roseta em poliamida preta
- Deslizante e cremalheiras em zamak galvanizado
- Parafusos em aço galvanizado
- Máquina em alumínio extrudado
- Conector em poliamida preta

cód. 02237

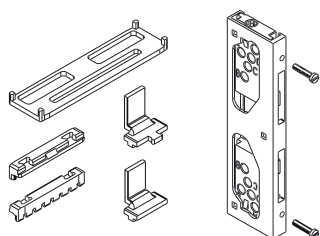

cód. 02238

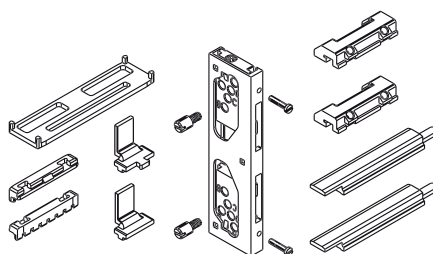

cód. 02240

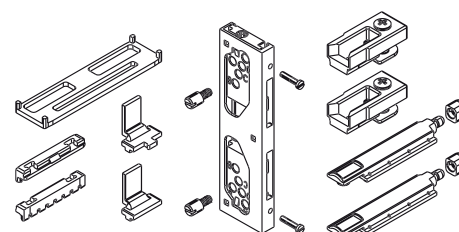

cód. 02241

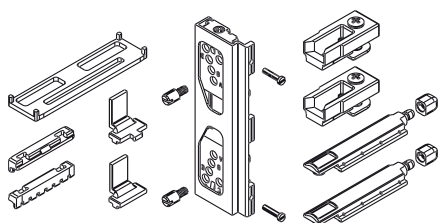

cód. 02243

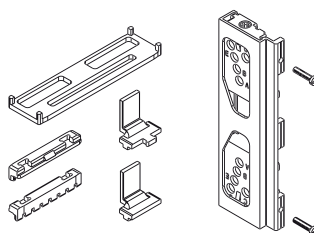

cód. 02244

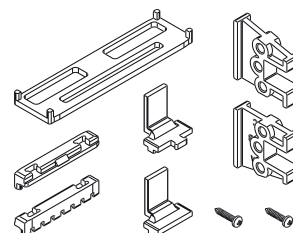

Usinagem tipo 1

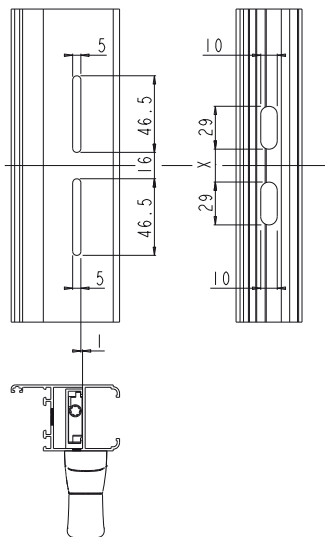

Usinagem tipo 2

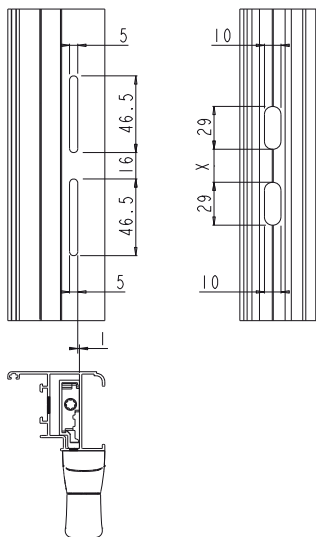

Usinagem tipo 3

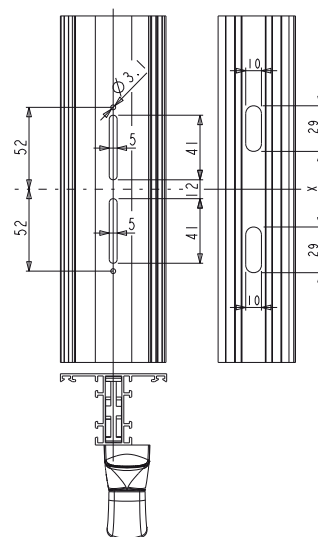

Tipo 1

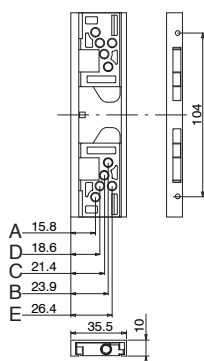

Tipo 2

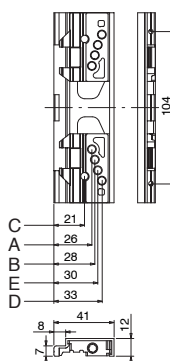

Tipo 3

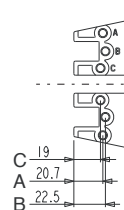

Código	Descrição	Tipo	Compatível com	Usinagens	Funcionamento	Manípulo 0°	Manípulo 90°	Base Natural	Anodizado Elox	Pintado	Trend/Ouro Latão	Peças por embalagem
02237	KIT ABERTURA EXTERNA SISTEMA UNICA	Abertura externa	01063 - 01150N - 01151N - 01126	1	Bidirecional	fechado	aberto	X				50
02240	KIT ABERTURA EXTERNA SISTEMA UNICA	Abertura externa	01063 - 01150N - 01151N - 01126	1	Bidirecional	fechado	aberto	X				50
02241	KIT ABERTURA EXTERNA SISTEMA UNICA	Abertura externa	01063 - 01150N - 01151N - 01126	2	Bidirecional	fechado	aberto	X				50
02243	KIT ABERTURA EXTERNA SISTEMA UNICA	Abertura externa	01063 - 01150N - 01151N - 01126	2	Bidirecional	fechado	aberto	X				50
02245	KIT ABERTURA EXTERNA SISTEMA UNICA	Abertura externa	01063 - 01150N - 01151N - 01126		Bidirecional	fechado	aberto	X				20
02246	KIT ABERTURA EXTERNA SISTEMA UNICA	Abertura externa	01063 - 01150N - 01151N - 01126		Bidirecional	fechado	aberto	X				20

SISTEMA UNICA KIT ABERTURA INTERNA

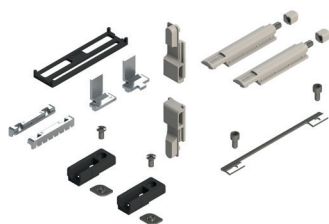

**Funções**

Kit para equipar nas cremonas UNICA e UNICA KEY composto de todos os componentes necessários para realizar o fechamento de uma janela de abertura interna.

Ficha técnica online



**Características Técnicas**

A utilização desse kit permite transformar o mecanismo UNICA em cremona para Abertura Interna.  
É completo com componentes (2 blocos, 2 terminais e 2 encontros) necessários para realizar o fecho da folha.

**Materiais**

Roseta, bloco, terminais e encontros em poliamida preta  
Deslizante e cremalheiras em zamak galvanizado  
Parafusos em aço inox

cód. 04070

Art. 0407601

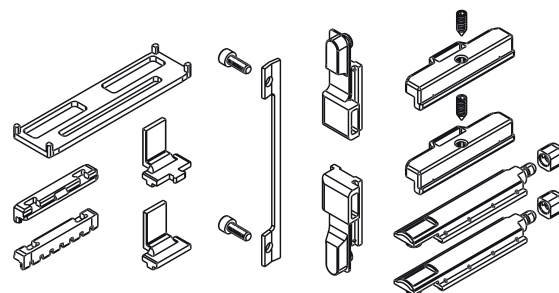
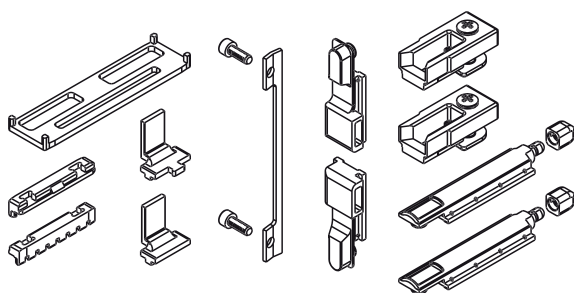

Código	Descrição	Seção do perfil	Tipo	Compatível com	Funcionamento	Manipulo 0°	Manipulo 90°	Base Natural	Anodizado Elox	Pintado	Trend/Ouro Latão	Peças por embalagem
04070	KIT DE ABERTURA INTERNA DO SISTEMA UNICA	C001-C012-C-013-C014-C-015-C017	Folha	01063 - 01150N - 01151N - 01126	Bidirecional	fechado	aberto	X				50
0407601	KIT ABERTURA INT. SISTEMA UNICA	C009	Folha	01063 - 01150N - 01151N - 01126	Bidirecional	fechado	aberto	X				50

## FECHO BANDEIRA TWIN



### Funções

Dispositivo para o fechamento de janelas de tombar de aplicação frontal, não requer usinagens no perfil.

Ficha técnica online



### Características Técnicas

Fixação rápida na canaleta do FOLHA através de parafusos de contraste. O grampo TWIN é registrado em compressão nos equipamentos. Está disponível o comando com alavanca que é equipado nos relativos suportes. A alavanca aciona a abertura do grampo, mas não para no disparo da base. Isso permite utilizar como se fosse uma alavanca simples: para abrir o postigo, será necessário inserir a alavanca na sede correta. Uma vez aberto, poderá retirar a alavanca da base. A utilização de tampas de fechamento permite, nas janelas com postigo com mais grampos TWIN conectados entre si através de uma barra antipânico GIESSE, fechar e fixar simultaneamente a barra aos grampos.

### Materiais

Dente de conexão e cursor inferior em poliamida  
 Suporte do dente e corpo do grampo em zamak  
 Manobra do grampo ABS/polycarbonato  
 Parafusos, parafusos e mola em aço inoxidável  
 Tampas em poliamida

Aplicação da barra

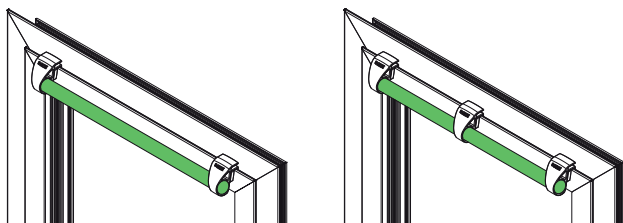

Alavanca Away (1) e suporte (2)

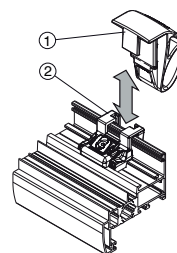

Aplicação das tampas de fechamento da barra

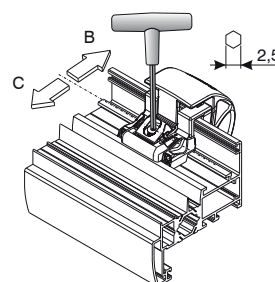
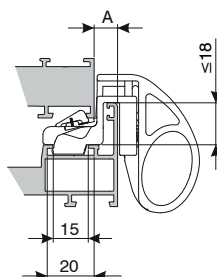
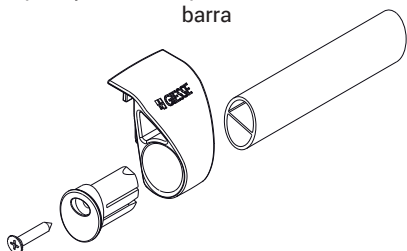

Código	Descrição	Seção do perfil	A (mm)	B (mm)	C (mm)	Comprimento (mm)	Base Natural	Anodizado Elox	Pintado	Trend/Ouro Latão	Peças por embalagem
01704	FECHO BANDEIRA TWIN	C001-C002-C003-C004-C005-C006	7 ÷ 10 mm	+ 2,1 mm	+ 1,4 mm	-	X		X	X	40
0170601	FECHO BANDEIRA TWIN	C007-C008	8 mm	+ 1,4 mm	+ 1,4 mm	-	X		X	X	40
02317	TAMPA DE FECHAMENTO DA BARRA TWIN	-	-	-	-	-			X		10
07843	BARRA DOS PUXADORES	-	-	-	-	950			X		1
07844	BARRA DOS PUXADORES	-	-	-	-	1150			X		1
07845	BARRA DOS PUXADORES	-	-	-	-	1450			X		1

**FECHO BANDEIRA GRISBI**



**Funções**

Fechamento de janela de tombar com aplicação externa, realizada em alumínio extrudado com guia interna em poliamida

Ficha técnica online



**Características Técnicas**

De montagem rápida, é aplicável em qualquer tipo de perfil com utilização de 4 calços em poliamida em alternativa ou combinação.

As combinações dos calços prevêm a utilização do fecho de tombar nos passos de (mm):

3 - 4 - 5 - 6 - 7 - 8 - 9 - 10 - 11 - 12 - 13

Observação: para espessuras particularmente sutis, aconselha-se diminuir o diâmetro do furo que recebe o parafuso auto atarraxante.

**Materiais**

Corpo, anel e contrafecho em alumínio extrudado

Calços e guias internas em poliamida

Parafusos em aço com acabamento Zn-Ni

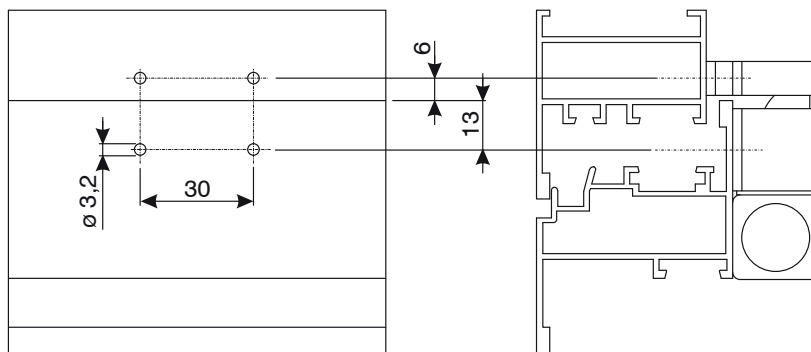
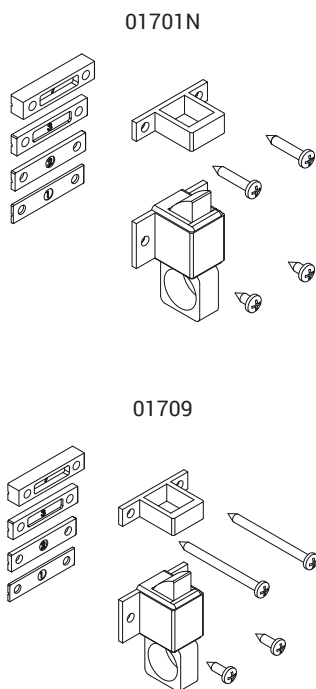

Código	Descrição	Seção do perfil	Base Natural	Amoxidado Elox	Pintado	Trend/Ouro Latão	Peças por embalagem
01701N	FECHO BANDEIRA GRISBI	C001-C002-C003-C004-C005-C006-C007-C008-C009-C012	X	X	X		50
01709	FECHO BANDEIRA GRISBI - PVC	C001-C002-C003-C004-C005-C006-C007-C008-C009-C012		X	X		50

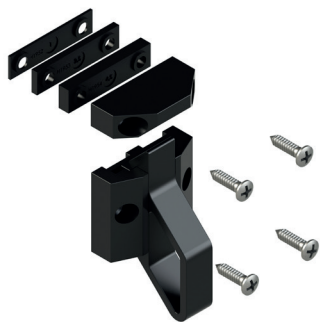

## FECHO BANDEIRA RIVO

### Funções

Fechos de janelas de aplicação externa, realizada totalmente em poliamida reforçada com fibras de vidro.

Ficha técnica online



### Características Técnicas

De montagem rápida, é aplicável em qualquer tipo de perfil com utilização de 3 calços em poliamida em alternativa ou combinação. As combinações dos calços prevêm a utilização do fecho de tombar nos passos de 4,5 - 5,5 - 7 mm.

### Materiais

Corpo, puxador, contrafecho e calços em poliamida  
Parafusos em aço com acabamento Zn-Ni

### Componentes de fixação

4 Parafusos auto atarraxantes 3,9x16  
3 calços em poliamida

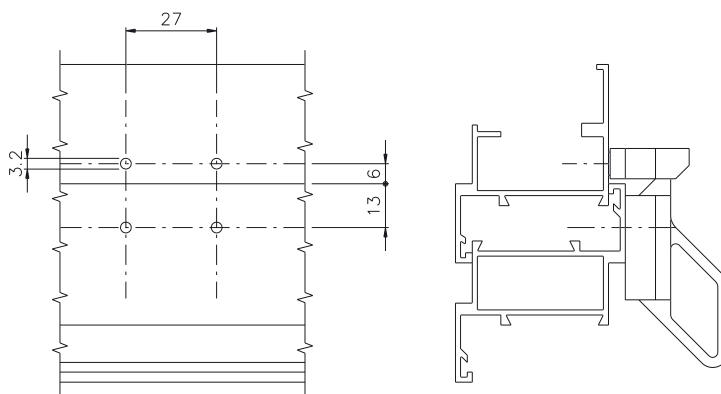

Código	Descrição	Observação	Base Natural	Anodizado Elox	Pintado	Trend/Ouro Latão	Peças por embalagem
01711	FECHO BANDEIRA RIVO		X				50



FECHO DE PRESSÃO BRAVO - LINHA EURO



**Funções**

Puxador reversível de aplicação externa para o fecho de janelas de abertura externa e pivotante. O fecho BRAVO permite dar continuidade a linha EURO também em tipologias maxim-ar e pivotante.

Ficha técnica online



**Características Técnicas**

Específico para grade 6,5-7-8 mm.  
Inversão da mão possível invertendo o cabo e o particular de fim de curso localizado no interior da caixa.  
Usinagens reduzidos nos perfis.

**Materiais**

Cabo e caixa em alumínio moldado envernizado  
Base em zamak moldada  
Lingueta em zamak moldado galvanizado branco  
Espelho em zamak  
calços, casquilho e parada em poliamida preta  
Parafusos de fixação da base e contra-espelho em aço galvanizado  
Parafusos de fixação da caixa em aço inoxidável

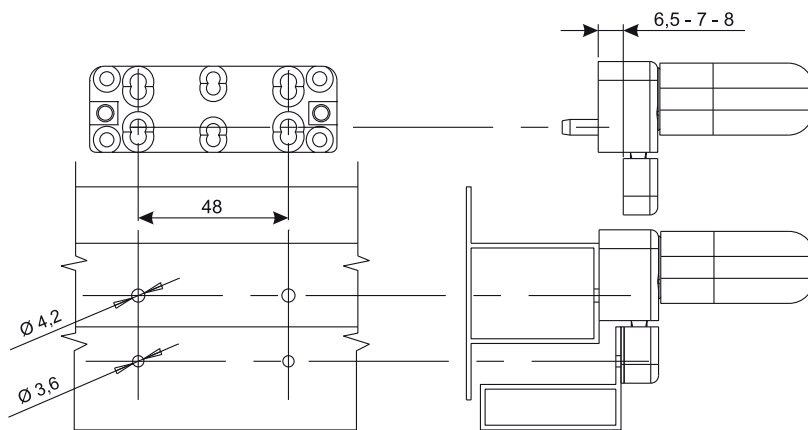
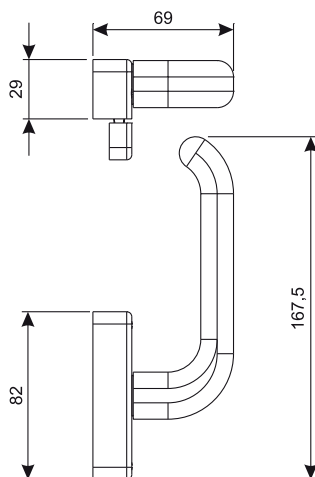

Código	Descrição	Perfil	Grade (mm)	Base Natural	Anodizado Elox	Pintado	Trend/Ouro Latão	Peças por embalagem
01650N	FECHO BRAVO-LINHA EURO	Sobreposição	6,5 - 7 - 8	X		X		20
01652N	FECHO BRAVO-LINHA EURO	Complanar		X		X		20

## FECHO DE PRESSÃO BRAVO - LINHA PRIMA



### Funções

Puxador reversível e aplicação externa para o fecho de janelas de abertura externa e pivotante. O fecho BRAVO permite dar continuidade a linha PRIMA também em tipologias maxim-ar e pivotante.

Ficha técnica online



### Características Técnicas

Específico para grade 6,5-7-8 mm.  
Inversão da mão possível invertendo o cabo e o particular de fim de curso localizado no interior da caixa.  
Usinagens reduzidos nos perfis.

### Materiais

Cabo e caixa em alumínio moldado envernizado  
Base em zamak moldada  
Lingueta em zamak moldado galvanizado branco  
Espelho em zamak  
calços, casquilho e parada em poliamida preta  
Parafusos de fixação da base e contra-espelho em aço galvanizado  
Parafusos de fixação da caixa em aço inoxidável

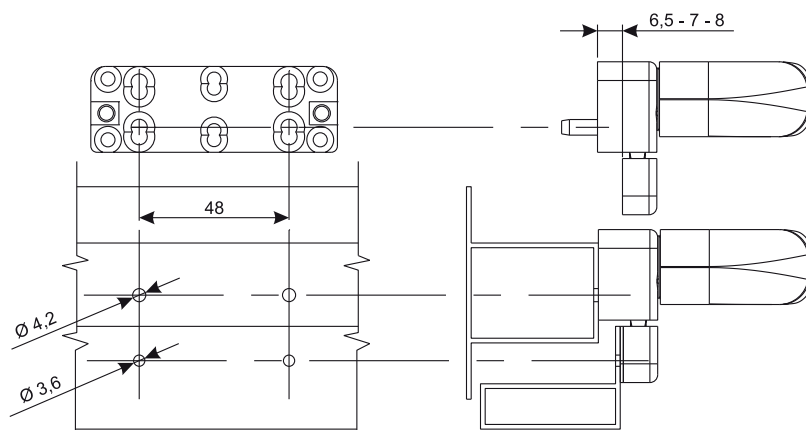
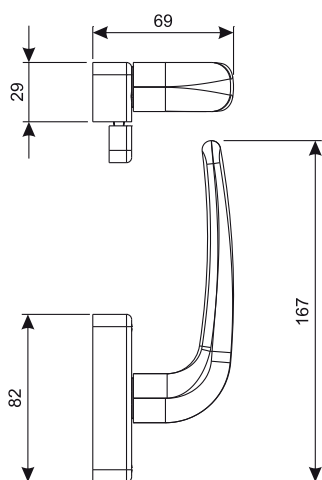

Código	Descrição	Perfil	Grade (mm)	Base Natural	Anodizado Elox	Pintado	Trend/Ouro Latão	Peças por embalagem
01640N	FECHO BRAVO-LINHA PRIMA	Sobreposição	6,5 - 7 - 8	X		X		20
01642N	FECHO BRAVO-LINHA PRIMA	Complanar		X		X		20



## PUXADORES DE LATÃO

### Funções

Fecho tubular reto em bronze para aplicar em portas de alumínio.

Ficha técnica online



### Características Técnicas

Fecho tubular em bronze de elevada espessura com pintura transparente eletrostática de forte espessura, com cozimento a 150°.

A fixação das conexões ocorre através de colunas para aplicação externa ou através de parafusos para aplicação interna.

O fecho pode ser montado sucessivamente no canto inserindo apenas duas colunas, evitando qualquer dano no transporte ou no funcionamento da porta. Junto com o fecho são fornecidos dois parafusos para a fixação.

### Materiais

Puxador em latão

Parafuso em aço zincado

Fecho reto em bronze

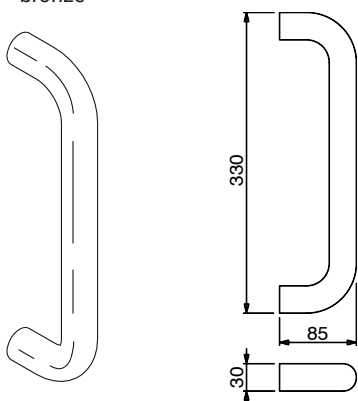

Fecho de dupla curva bronze

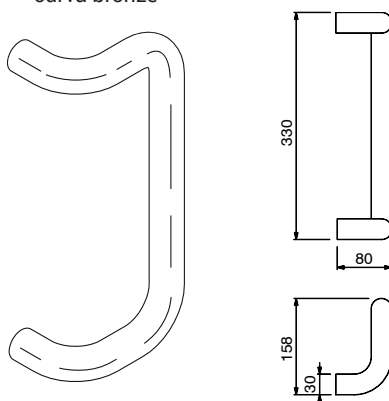

Fecho tipo cotovelo em latão

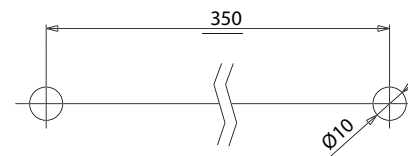
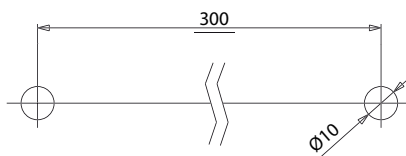
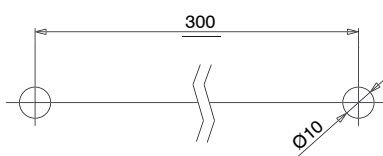
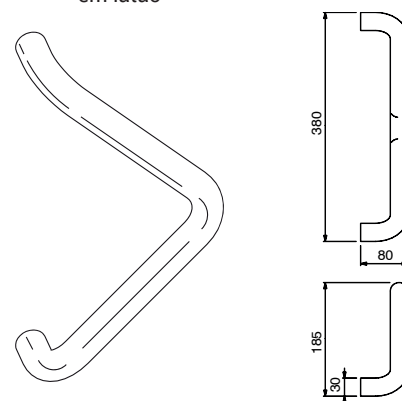

Código	Descrição	Distância da furação [mm]	Base Natural	Anodizado Elox	Pintado	Trend/Ouro Latão	Pecas por embalagem
02609	FECHO BIKE RETO em bronze	300			X	X	2
02610	FECHO BIKE DUPLA CURVA em bronze	300			X	X	2
02611	FECHO BIKE TIPO COTOVELO em bronze	350			X	X	2

# DISPOSITIVO SAÍDA DE PÂNICO AP001



## DISPOSITIVO SAÍDA DE PÂNICO AP001

### Funções

Dispositivo saída de pânico para aplicar tipo PUSH BAR.

### Características Técnicas

O fecho AP001 está disponível em 3 versões:

- LATERAL
- ALTO/BAIXO
- MODULAR

AP001 é equipado na barra de acionamento de forma oval, adquirida separadamente, disponível em três comprimentos diferentes e nos fechos suplementares (versão alto/baixo e lateral).

O fecho é facilmente reversível: a rotação simples do freio permite a aplicação em portas de mão direita e esquerda, sem nenhuma operação adicional.

Junto ao produto são fornecidas as instruções de montagem, contendo os gabaritos de figuras para a usinagem no perfil e o livre de manutenção do produto.

O AP001 é adequado para o uso em portas corta fogo se equipado com acessórios específicos para esse uso

### Certificações

O fecho AP001 é certificado de acordo com a norma UNI EN 1125:2008 e está autorizado para o uso da marca CE com os mais altos níveis de funcionamento.

O campo de aplicação desses dispositivos saída de pânico, em referência a essa normal, é o seguinte:

- peso máximo da porta 250 kg
- altura máxima da porta 2.500 mm
- largura máxima da porta 1.300 mm
- temperatura limite -10°C/+60°C

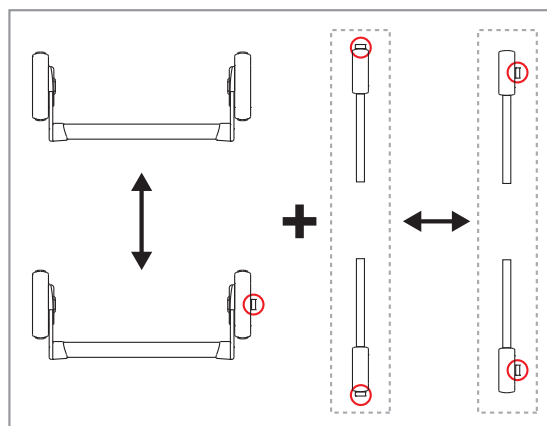

### Configurações

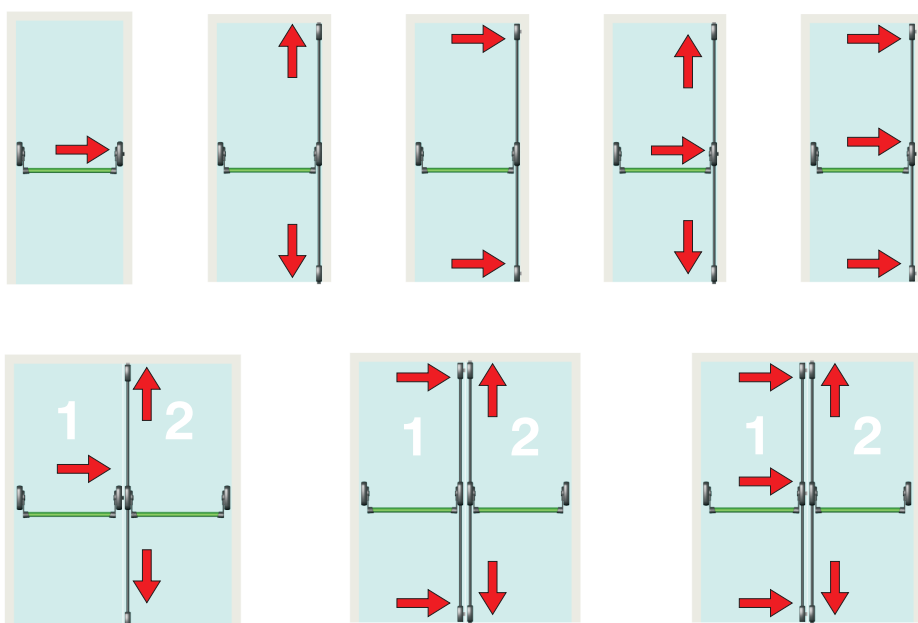

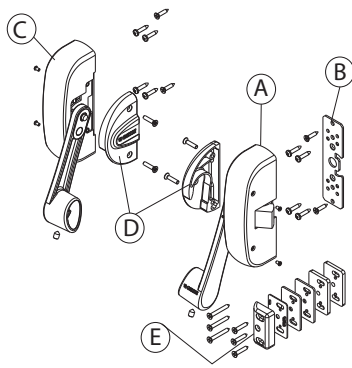

**AP001 LATERAL**

**Funções**

Dispositivo saída de pânico para aplicar tipo PUSH BAR.

Ficha técnica online



**Características Técnicas**

O fecho AP001 versão lateral é constituído por:

- O mecanismo principal ambidestro (A) com lingueta lateral e a relativa tampa cobre mecanismo
- a placa de calço (B) para o mecanismo principal
- o mecanismo secundário ambidestro (C) e a relativa tampa cobre mecanismo
- os blocos de parada do freio direito e esquerdo (D)
- o encontro lateral regulável (E) para posicionar em correspondência à lingueta lateral do mecanismo principal e os relativos calços sobrepostos para posicionar abaixo do encontro para perfis com passos diferentes (n. 1 espessor de 1 mm, n. 2 calços de 2 mm e n. 2 calços de 4 mm)

A versão adequada para a utilização em portas corta fogo AP001F dispõe de um encontro lateral em aço (F) (ou em zamak como na versão padrão) e uma série de calços sobrepostos para a utilização nos perfis com vários passos. O fecho AP001 lateral não pode ser equipado aos fechos suplementares.

**Materiais**

- Mecanismos em aço zincado
- Tampa cobre mecanismo em aço pintado
- Freio e blocos de parada dos freios em zamak
- Encontro em zamak e calços em poliamida para versão AP001
- Encontro e calços em aço inoxidável para versão AP001F
- Lingueta em aço inoxidável
- Calço em aço galvanizado
- Parafusos de fixação em aço zincado

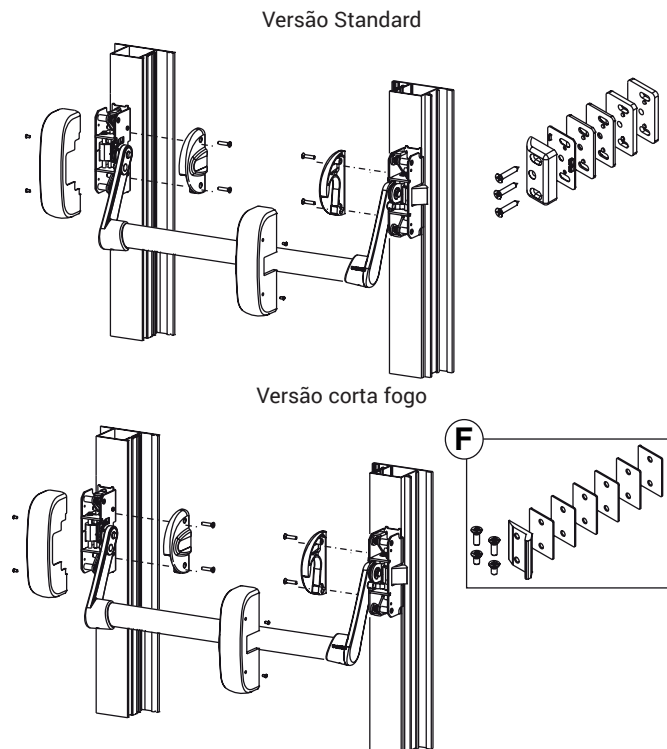
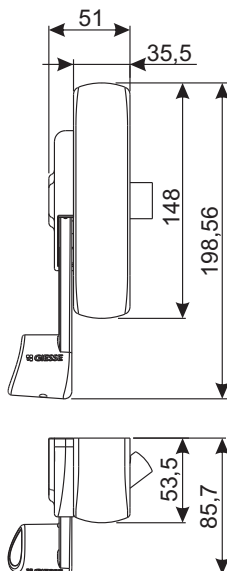

Código	Descrição	Encontro fornecido	Base Natural	Anodizado Elox	Pintado	Trend/Ouro Latão	Pecas por embalagem
07310	DISPOSITIVO SAÍDA DE PÂNICO AP001 F LATERAL	aço inoxidável			X		1
07830N	DISPOSITIVO SAÍDA DE PÂNICO AP001 LATERAL	Zamak			X		1

# DISPOSITIVO SAÍDA DE PÂNICO AP001

## AP001 ALTO-BAIXO

### Funções

Dispositivo saída de pânico para aplicar tipo PUSH BAR.

Ficha técnica online

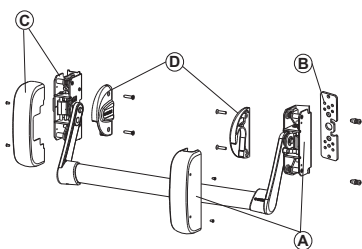

### Características Técnicas

O fecho AP001 versão alto-baixo é constituído por:

- O mecanismo principal ambidestro (A) sem lingueta lateral equipada nos fechos suplementares e a relativa tampa cobre mecanismo
- a placa de calço (B) para o mecanismo principal
- o mecanismo secundário ambidestro (C) e a relativa tampa cobre mecanismo

- os bloco de parada do freio direito e esquerdo (D)

O fecho AP001 alto-baixo é equipado nos fechos suplementares.

O AP001 é adequado para o uso em portas corta fogo se equipado nos fechos suplementares específicos para esse uso

### Materiais

Mecanismos em aço zincado  
Tampa cobre mecanismo em aço pintado  
Freio e blocos de parada dos freios em zamak  
Calço em aço galvanizado  
Parafusos de fixação em aço zincado

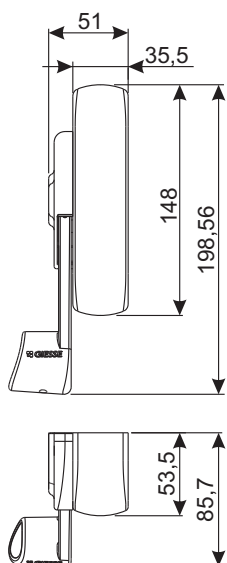

Versão Standard

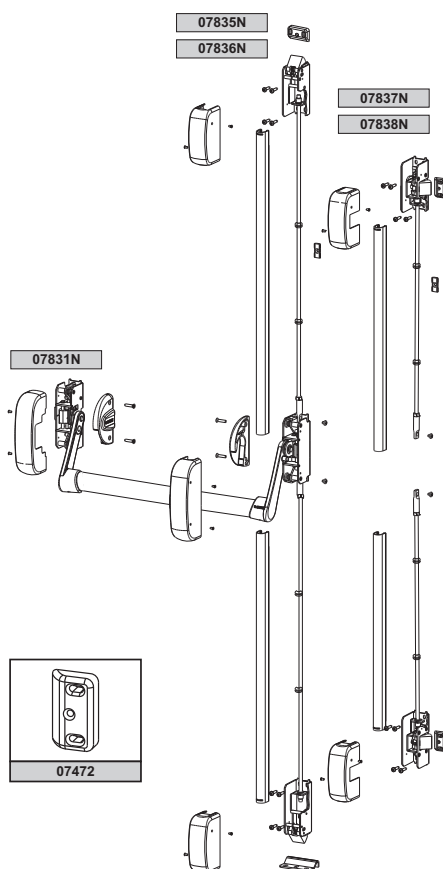

Versão corta fogo

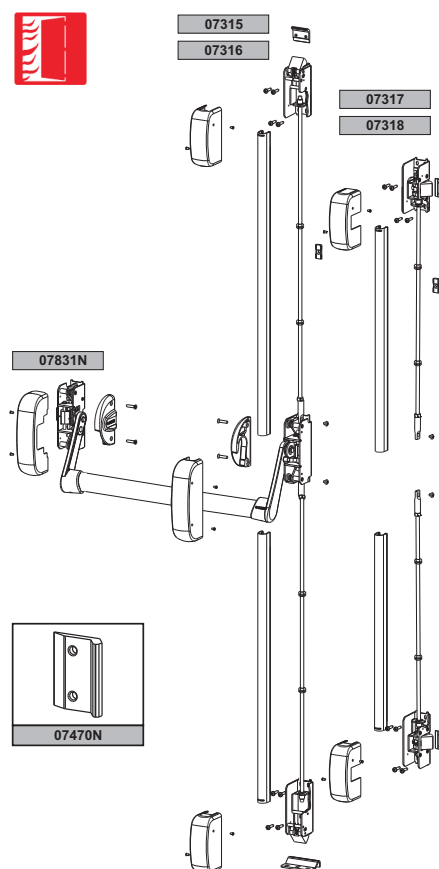

Código	Descrição	Observação	Base Natural	Anodizado Elox	Pintado	Trend/Ouro Latão	Peças por embalagem
07831N	DISPOSITIVO SAÍDA DE PÂNICO AP001 F ALTO BAIXO				X		1

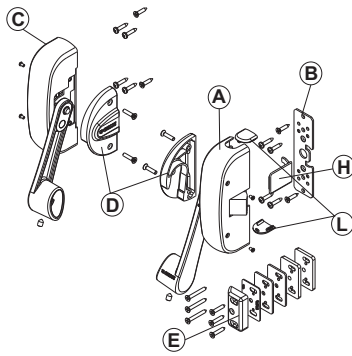

## AP001 MODULAR

### Funções

Dispositivo saída de pânico para aplicar tipo PUSH BAR.

Ficha técnica online



### Características Técnicas

O fecho GS AP001 versão modular, permite realizar, com um único produto, a configuração de fecho lateral com ponto de fecho, a configuração alto/baixo com dois ou três pontos de fecho.

O fecho AP001 modular pode ser equipado com fechos suplementares e é constituído por:

- O mecanismo principal ambidestro modular (A) com lingueta lateral (exclusível) e equipada no kit de fechos suplementares e a relativa tampa cobre mecanismo
- a placa de calço (B) para o mecanismo principal
- o mecanismo secundário ambidestro (C) e a relativa tampa cobre mecanismo
- os bloco de parada do freio direito e esquerdo (D)
- o encontro lateral regulável (E) para posicionar em correspondência à lingueta lateral do mecanismo principal e os relativos calços sobrepostos para posicionar abaixo do encontro para perfis com passos diferentes (n. 1 espessor de 1 mm, n. 2 calços de 2 mm e n. 2 calços de 4 mm)
- a tampa desativação da lingueta lateral (H)
- as tampas para o fechamento dos furos do mecanismo principal (L)

A versão adequada para a utilização em portas corta fogo AP001F dispõe de um encontro lateral em aço (F) (ou em zamak como na versão padrão) e uma série de calços sobrepostos para a utilização nos perfis com vários passos

### Materiais

Mecanismos em aço zincado  
 Tampa cobre mecanismo em aço pintado  
 Freio e blocos de parada dos freios em zamak  
 Encontro em zamak e calços em poliamida para versão AP001  
 Encontro e calços em aço inoxidável para versão AP001F  
 Lingueta em aço inoxidável  
 Calço em aço galvanizado  
 Tampa de desativação da lingueta e tampas de fecho do furo em poliamida

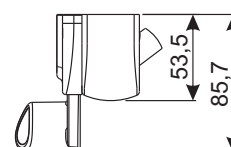
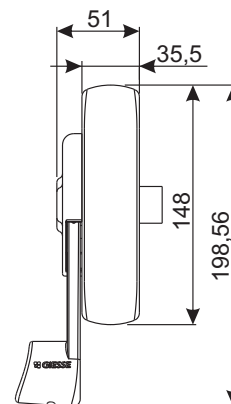
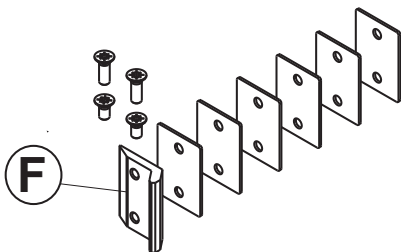

# DISPOSITIVO SAÍDA DE PÂNICO AP001

Versão Standard

Versão corta fogo

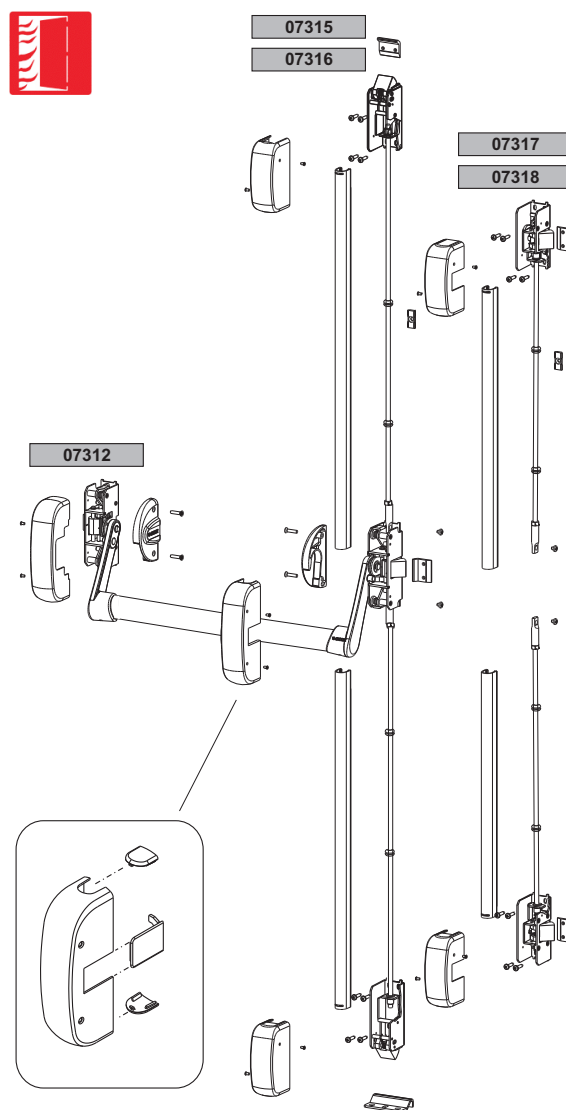
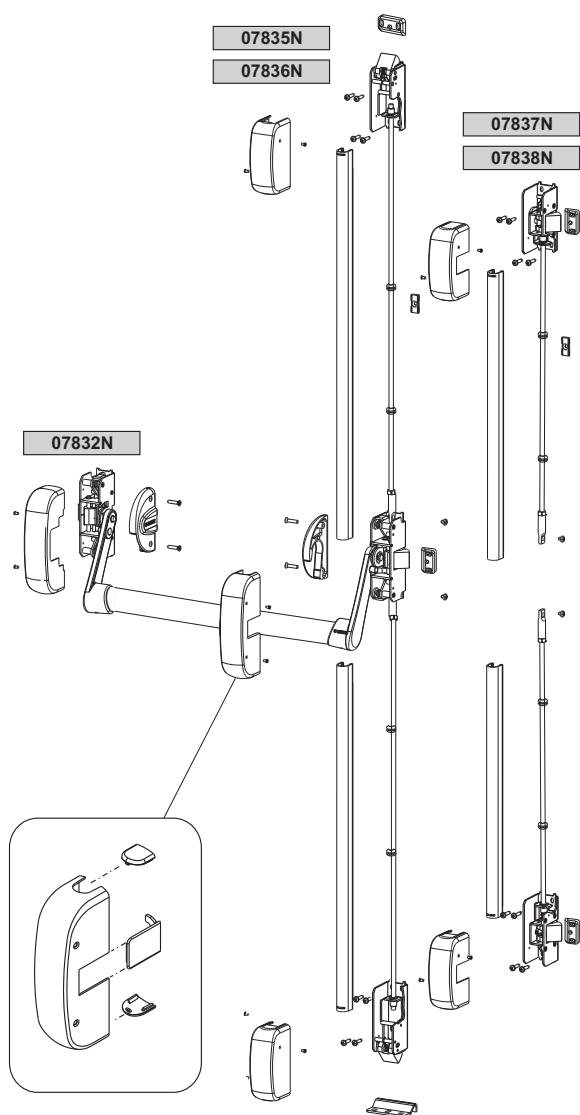

Código	Descrição	Encontro fornecido	Base Natural	Anodizado Elox	Pintado	Trend/Ouro Latão	Peças por embalagem
07312	PUXADORES ANTIPÂNICO AP001 F MODULAR	aço inoxidável			X		1
07832N	PUXADORES ANTIPÂNICO AP001 MODULAR	Zamak			X		1





## BARRAS DE ACIONAMENTO AP001

## Funções

Barra de acionamento para o manípulo antipânico AP001 e AP100

Ficha técnica online



## Características Técnicas

Disponível em vários comprimentos.

Fixação nos grampos do puxador através dos parafusos de fixação.

## Materiais

Barra em alumínio extrudado envernizado

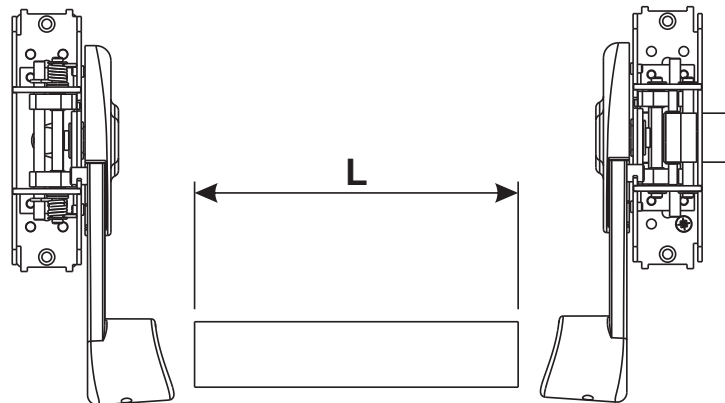

Código	Descrição	Comprimento (mm)	Largura da folha [mm]	Base Natural	Anodizado Elox	Pintado	Trend/ Ouro Latão	Peças por embala- gem
07843	BARRA DOS PUXADORES	950	até 1000 mm			X		1
07844	BARRA DOS PUXADORES	1150	de 1001 a 1200 mm			X		1
07845	BARRA DOS PUXADORES	1450	de 1201 a 1500 mm			X		1

## FECHOS SUPLEMENTARES AP001

### Funções

O kit de linguetas serve para realizar pontos de fecho suplementar na porta.

Ficha técnica online

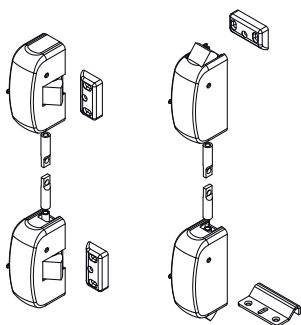

### Características Técnicas

O kit de haste e linguetas para realizar pontos de fecho suplementar na porta, está disponível nas versões:

- alto/baixo para portas padrões e portas corta fogo, na versão curta e longa. Adequado para portas de uma folha onde deseja fechar com maior segurança em relação ao fecho lateral ou para a folha secundária de uma porta com duas folhas

- lateral para portas padrões e portas corta fogo, na versão curta e longa. Adequado para portas de uma folha onde há encontros no pavimento ou para portas de altura elevada onde é difícil realizar o ponto de fecho superior.

Os kits são constituídos por:

- as linguetas para fecho alto/baixo (A) ou lateral (B)
- as hastes roscadas (C)
- o carter cobre haste (D)
- o encontro no pavimento e o encontro superior com relativos calços na versão alto/baixo (E)

os encontros com os calços relativos para a versão lateral (F)

- os componentes de fixação (parafusos, buchas, arruelas)

### Materiais

Mecanismos em aço zincado  
Tampa cobre mecanismo em aço pintado  
Lingueta em aço inoxidável  
Haste roscada em aço zincado  
Carter cobre haste em aço pintado  
Parafusos e componentes de fixação em aço zincado  
Encontro alto/lateral em zamak e calços em poliamida

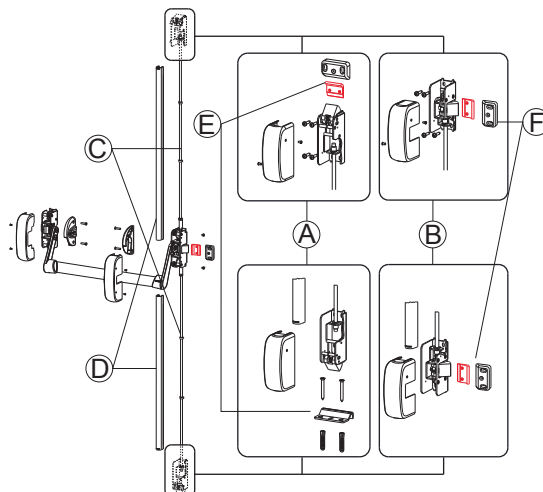
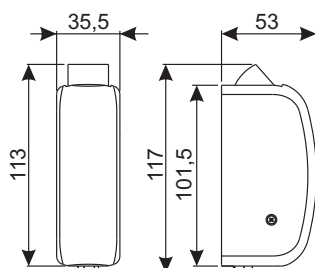

Código	Descrição	Tipo de fecho	Versão	Altura da folha [mm]	Encontros fornecidos	Base Natural	Anodizado Elox	Pintado	Trend/Ouro Latão	Peças por embalagem
07315	FECHOS SUPLEMENTARES CORTA FOGO	SUPERIOR/INFERIOR (2 PONTOS DE FECHO)	CORTA	até 2640 mm	superior e com pavimento em aço inoxidável			X		1
07316	FECHOS SUPLEMENTARES CORTA FOGO	SUPERIOR/INFERIOR (2 PONTOS DE FECHO)	LONGO	de 2.641 mm a 3.150 mm	superior e com pavimento em aço inoxidável			X		1
07317	FECHOS SUPLEMENTARES CORTA FOGO	LATERAIS	CORTA	até 2640 mm	laterais em aço inoxidável			X		1
07318	FECHOS SUPLEMENTARES CORTA FOGO	LATERAIS	LONGO	de 2.641 mm a 3.150 mm	laterais em aço inoxidável			X		1
07835N	FECHOS SUPLEMENTARES	SUPERIOR/INFERIOR (2 PONTOS DE FECHO)	CORTA	até 2640 mm	superior em zamak com pavimento em aço inoxidável			X		1
07836N	FECHOS SUPLEMENTARES	SUPERIOR/INFERIOR (2 PONTOS DE FECHO)	LONGO	de 2.641 mm a 3.150 mm	superior em zamak com pavimento em aço inoxidável			X		1
07837N	FECHOS SUPLEMENTARES	LATERAIS	CORTA	até 2640 mm	laterais em zamak			X		1
07838N	FECHOS SUPLEMENTARES	LATERAIS	LONGO	de 2.641 mm a 3.150 mm	laterais em zamak			X		1

ENCONTROS PARA FECHOS AP001

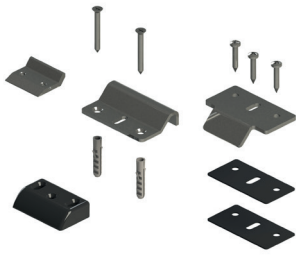

**Funções**

Encontros de fechamento para combinar nos fechos antipânico AP001 e AP002

Ficha técnica online



**Características Técnicas**

**Tipo 1**

Encontro lateral em aço inoxidável para dispositivo saída de pânico em versão corta fogo AP001F e AP002F.

Garante o funcionamento do dispositivo de segurança e, portanto, o acionamento da porta, mesmo em caso de incêndio.

O encontro dispõe de 6 calços de 1 mm, sobrepostos, para a adaptação das várias séries de perfis.

Fixação no perfil através de parafusos auto-atarraxantes.

**Materiais**

Encontro e relativos calços em aço inoxidável  
Parafusos de fixação no perfil em aço inoxidável

**Tipo 2**

Encontro no pavimento para posicionar em correspondência à lingueta vertical inferior dos dispositivos saída de pânico AP001 e AP002.

Fornecidos com as linguetas suplementares, comprados separadamente.

**Materiais**

Contrafecho em aço inox  
Parafusos de fixação no perfil em aço inoxidável  
Buchas de expansão de fixação em plástico

**Tipo 3**

Encontro lateral regulável para posicionar em correspondência às linguetas laterais ou verticais dos dispositivos saída de pânico AP001 e AP002.

Fornecidos com os fechos e as linguetas suplementares, comprados separadamente.

O encontro dispõe de n. 5 calços respectivamente de 1 mm, 2 mm e 4 mm, sobrepostos entre si para a fixação nas várias séries de perfis.

Fixação no perfil através de parafusos auto-atarraxantes.

**Materiais**

Encontro lateral em zamak  
calços laterais em poliamida  
Parafusos de fixação no perfil em aço inoxidável

**Tipo 4**

Encontro lateral para PVC.

**Materiais**

Contrafecho em aço inox  
Parafusos de fixação em aço inox

**Tipo 5**

Encontro lateral para PVC e madeira.

**Materiais**

Componentes em zamak  
Parafusos de fixação em aço inox

**Tipo 6**

Encontro lateral para PVC e madeira.

**Materiais**

Componentes em zamak  
Parafusos de fixação em aço inox

Tipo 1

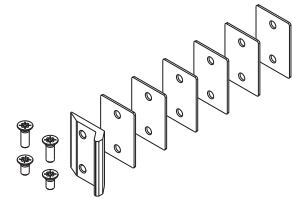

Tipo 2

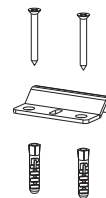

Tipo 3

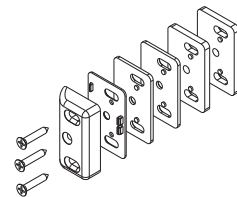

Tipo 4

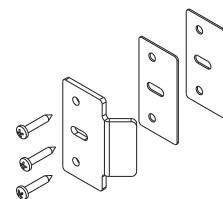

Tipo 5

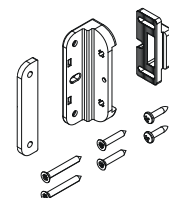

Tipo 6

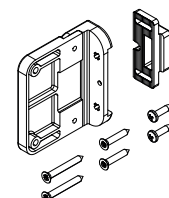

# DISPOSITIVO SAÍDA DE PÂNICO AP001

Tipo 1

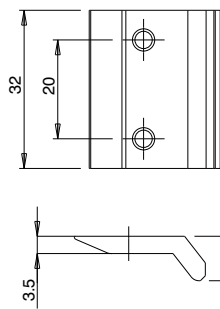

Tipo 2

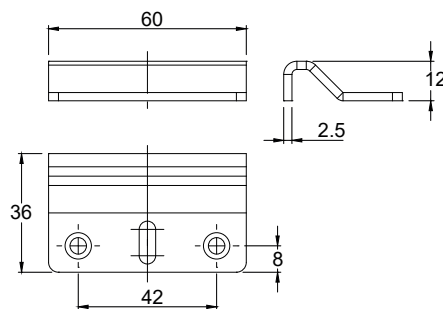

Tipo 4

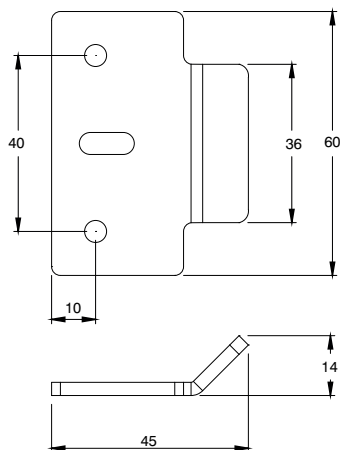

Tipo 5

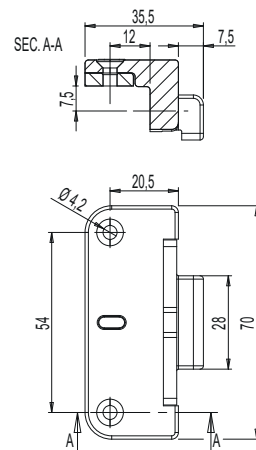

Tipo 6

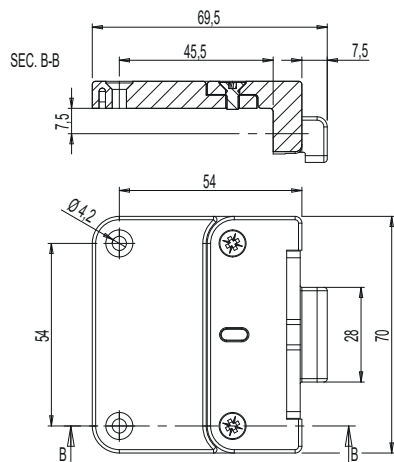

Código	Descrição	Tipo	Base Natural	Anodizado Elox	Pintado	Trend/Ouro Latão	Peças por embalagem
07470N	ENCONTRO LATERAL PARA PUXADORES AP001F/AP002F	1	X				10
07471	ENCONTRO NO PAVIMENTO PARA PUXADORES AP001/AP002	2	X				10
07473	ENCONTRO LATERAL PARA PVC PARA PUXADORES AP001/AP002	4	X				10
07474	Encontro lateral para PVC e madeira AP001-AP002	5			X		10
07475	Encontro lateral para PVC e madeira L AP001-AP002	6			X		10



COMANDOS EXTERNOS

Funções

O comando externo comum a todos os manípulos GS AP001 e GS AP002, permite bloquear o puxador de acionamento através do cilindro, inibindo a abertura pelo exterior.

Ficha técnica online



Características Técnicas

Puxador externo para aplicar no montante ou na faixa central da porta equipada nos manípulos antipânico AP001 e AP002.

Disponível nas versões com puxador e com alça, com meio cilindro 31/10 integrado ou sem cilindro.

Materiais

Cabo em alumínio/empuxo em zamak calha em zamak

Calço em aço galvanizado

pino do quadro 8x120 e parafusos de fixação em aço galvanizado

Cilindro e chave em latão niquelado

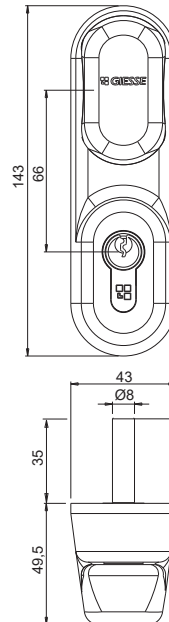
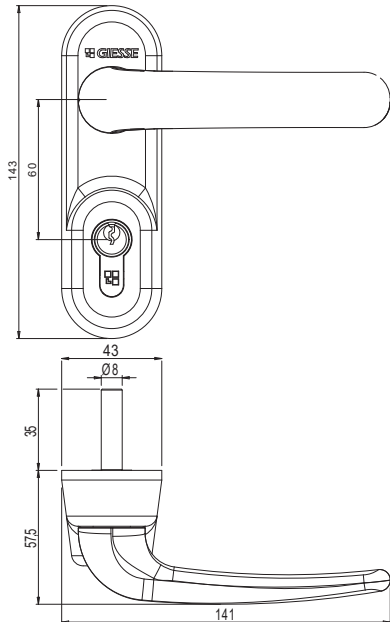

Código	Descrição	Quadro [mm]	Base Natural	Anodizado Elox	Pintado	Trend/Ouro Latão	Peças por embalagem
0732201	COMANDO EXTERNO COM MANÍPULO ARREDONDADO LIVRE	8x120			X		1
07324	COMANDO EXTERNO COM MANÍPULO LIVRE	8x120			X		1

# DISPOSITIVO SAÍDA DE PÂNICO AP002

## DISPOSITIVO SAÍDA DE PÂNICO AP002

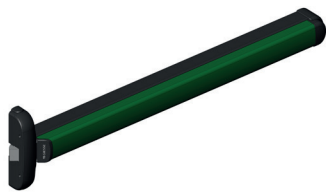

### Funções

Dispositivo saída de pânico para aplicar tipo TOUCH BAR.

### Características Técnicas

O fecho AP002 está disponível em 3 versões:

- LATERAL
- ALTO/BAIXO
- MODULAR

Cada uma dessas versões está disponível em três tamanhos diferentes:

- versão curta com barra de 840 mm
- versão média com barra de 1.170 mm
- versão longa com barra de 1.300 mm

Completamente reversível AP002, é aplicado em portas de mão direita e esquerda, sem nenhuma operação adicional.

Junto ao produto são fornecidas as instruções de montagem, contendo os gabaritos de figuras para a usinagem no perfil e o livre de manutenção do produto.

O AP002 é adequado para o uso em portas corta fogo se equipado com acessórios específicos para esse uso.

### Certificações

O fecho AP002 é certificado de acordo com a norma UNI EN 1125:2008 e está autorizado para o uso da marca CE com os mais altos níveis de funcionamento.

O campo de aplicação desses dispositivos saída de pânico, em referência a essa norma, é o seguinte:

- peso máximo da porta 250 kg
- altura máxima da porta 2.500 mm
- largura máxima da porta 1.300 mm
- temperatura limite -10°C/+60°C

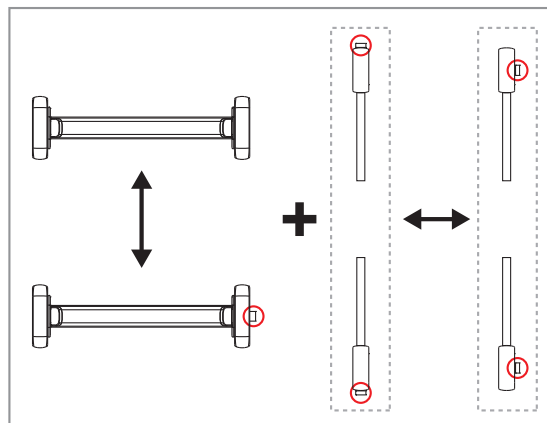

### Configurações

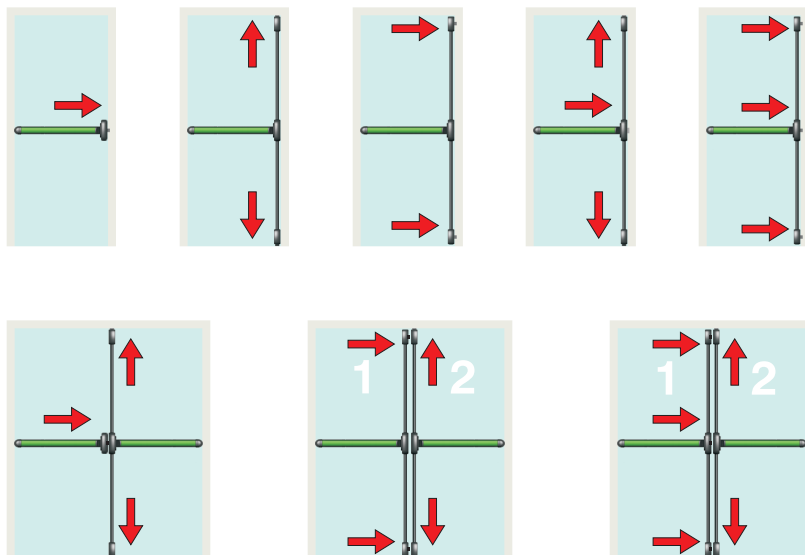

AP002 LATERAL

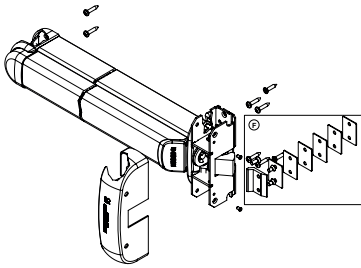

Funções

Dispositivo saída de pânico para aplicar tipo TOUCH BAR.

Ficha técnica online



Características Técnicas

O fecho AP002 versão lateral é constituído por:

- o mecanismo ambidestro (A) com lingueta lateral e a relativa tampa cobre mecanismo (B)
- a espessura do encontro redondo pré-montado (C)
- a base com barra de acionamento e sistema de fechamento (D), com tampa anterior e posterior montadas
- o encontro lateral regulável (E) para posicionar em correspondência à lingueta lateral do mecanismo principal e os relativos calços sobrepostos para posicionar abaixo do encontro para perfis com passos diferentes (n. 1 espessor de 1 mm, n. 2 calços de 2 mm e n. 2 calços de 4 mm)

A versão adequada para a utilização em portas corta fogo AP001F dispõe de um encontro lateral em aço (F) (ou em zamak como na versão padrão) e uma série de calços sobrepostos para a utilização nos perfis com vários passos. O fecho AP002 lateral não pode ser equipado aos fechos suplementares.

Materiais

- Mecanismo em aço zincado
- Tampa cobre mecanismo em aço pintado
- Barra de acionamento em alumínio extrudado
- Lingueta em aço inoxidável
- Encontro em zamak e calços em poliamida para versão AP002
- Encontro e calços em aço inoxidável para versão AP002F
- Parafusos de fixação em aço galvanizado

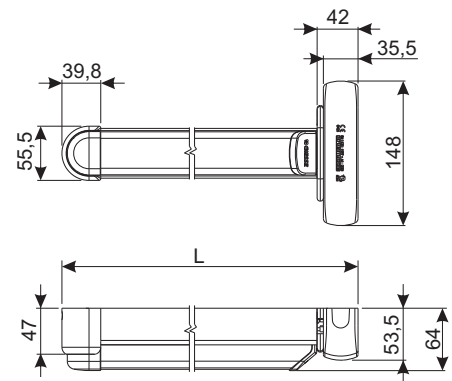
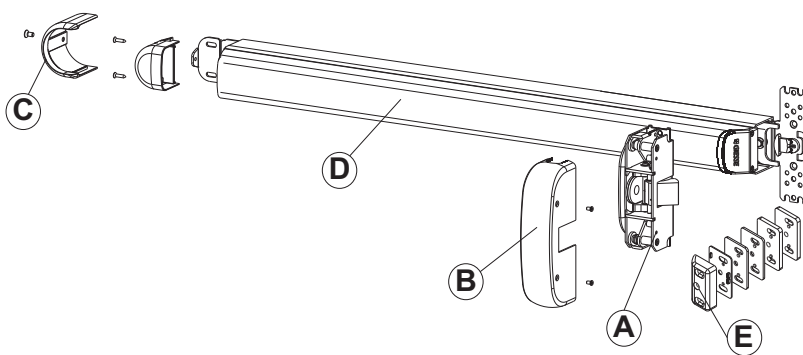

Código	Descrição	Versão	Comprimento da barra L [mm]	Largura da folha [mm]	Encontro fornecido	Base Natural	Anodizado Elox	Pintado	Trend/Ouro Latão	Peças por embalagem
07410	DISPOSITIVO SAÍDA DE PÂNICO AP002 LATERAL	CORTA	840	até 1000	Zamak			X		1
07411	DISPOSITIVO SAÍDA DE PÂNICO AP002 LATERAL	MEDIA	1170	de 1001 a 1200	Zamak			X		1
07412	DISPOSITIVO SAÍDA DE PÂNICO AP002 LATERAL	LONGO	1300	de 1201 a 1500	Zamak			X		1
07420	DISPOSITIVO SAÍDA DE PÂNICO AP002F LATERAL PARA PORTAS CORTA FOGO	CORTA	840	até 1000	aço inoxidável			X		1
07421	DISPOSITIVO SAÍDA DE PÂNICO AP002F LATERAL PARA PORTAS CORTA FOGO	MEDIA	1170	de 1001 a 1200	aço inoxidável			X		1
07422	DISPOSITIVO SAÍDA DE PÂNICO AP002F LATERAL PARA PORTAS CORTA FOGO	LONGO	1300	de 1201 a 1500	aço inoxidável			X		1

## AP002 ALTO-BAIXO

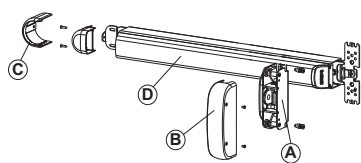

### Funções

Dispositivo saída de pânico para aplicar tipo TOUCH BAR.

Ficha técnica online



### Características Técnicas

O fecho AP002 versão alto/baixo é constituído por:

- o mecanismo ambidestro (A) sem lingueta lateral equipada nos fechos suplementares e a relativa tampa cobre mecanismo (B)
- a espessura do encontro redondo pré-montado (C)
- a base com barra de acionamento e sistema de fechamento (D), com tampa anterior e posterior montadas

O fecho AP002 alto/baixo é equipado nos fechos suplementares.

Essa versão é adequada para o uso em portas corta fogo se equipado nos fechos suplementares específicos para esse uso.

### Materiais

Mecanismo em aço zincado

Tampa cobre mecanismo em aço pintado

Freio e blocos de parada dos freios em zamak

Calço em aço galvanizado

Parafusos de fixação e parafusos em aço zincado

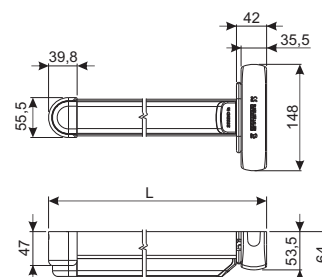

### Versão Standard

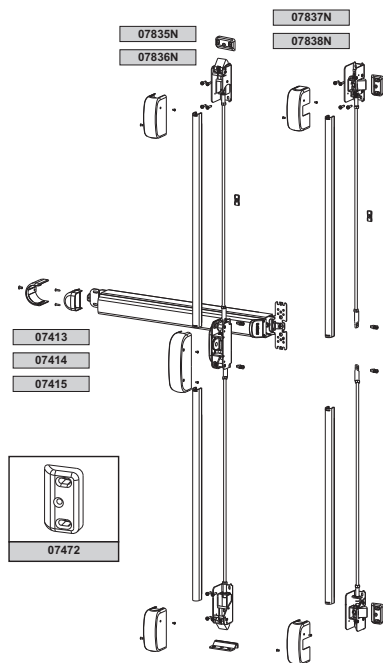

### Versão corta fogo

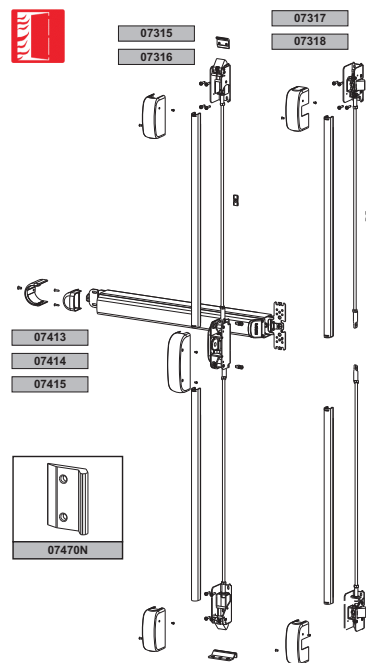

Código	Descrição	Versão	Comprimento da barra L [mm]	Largura da folha [mm]	Base Natural	Anodizado Elox	Pintado	Trend/Ouro Latão	Peças por embalagem
07413	DISPOSITIVO SAÍDA DE PÂNICO AP002 ALTO/BAIXO	CORTA	840	até 1000			X		1
07414	DISPOSITIVO SAÍDA DE PÂNICO AP002 ALTO/BAIXO	MEDIA	1170	de 1001 a 1200			X		1
07415	DISPOSITIVO SAÍDA DE PÂNICO AP002 ALTO/BAIXO	LONGO	1300	de 1201 a 1500			X		1



AP002 MODULAR

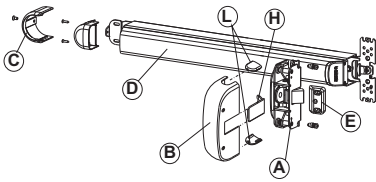

Funções

Dispositivo saída de pânico para aplicar tipo TOUCH BAR.

Ficha técnica online



Características Técnicas

O fecho AP002 versão modular, permite realizar, com um único produto, a configuração lateral com ponto de fecho, a configuração alto/baixo com dois ou três pontos de fecho.

O fecho AP002 modular pode ser equipado com fechos suplementares alto/baixo e laterais.

O fecho AP002 versão modular é constituído por:

- mecanismo ambidestro modular (A) com lingueta lateral (exclusível) e equipada no kit de fechos suplementares e a relativa tampa cobre mecanismo (B)
- a espessura do encontro redondo pré-montado (C)
- a base com barra de acionamento e sistema de fechamento (D), com tampa anterior e posterior montadas
- o encontro lateral regulável (E) para posicionar em correspondência à lingueta lateral do mecanismo principal e os relativos calços sobrepostos para posicionar abaixo do encontro para perfis com passos diferentes (n. 1 espessor de 1 mm, n. 2 calços de 2 mm e n. 2 calços de 4 mm)
- a tampa desativação da lingueta lateral (H)
- as tampas para o fechamento dos furos do mecanismo principal (L)

A versão adequada para a utilização em portas corta fogo AP002F dispõe de um encontro lateral em aço (F) (ou em zamak como na versão padrão) e uma série de calços sobrepostos para a utilização nos perfis com vários passos.

Materiais

Mecanismo em aço zincado

Tampa cobre mecanismo em aço pintado

Barra de acionamento em alumínio extrudado

Lingueta em aço inoxidável

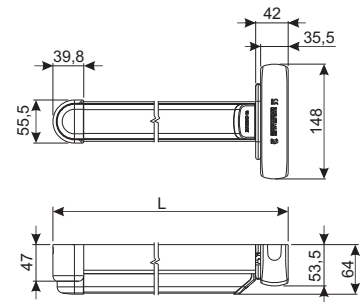

Versão Standard

Versão corta fogo

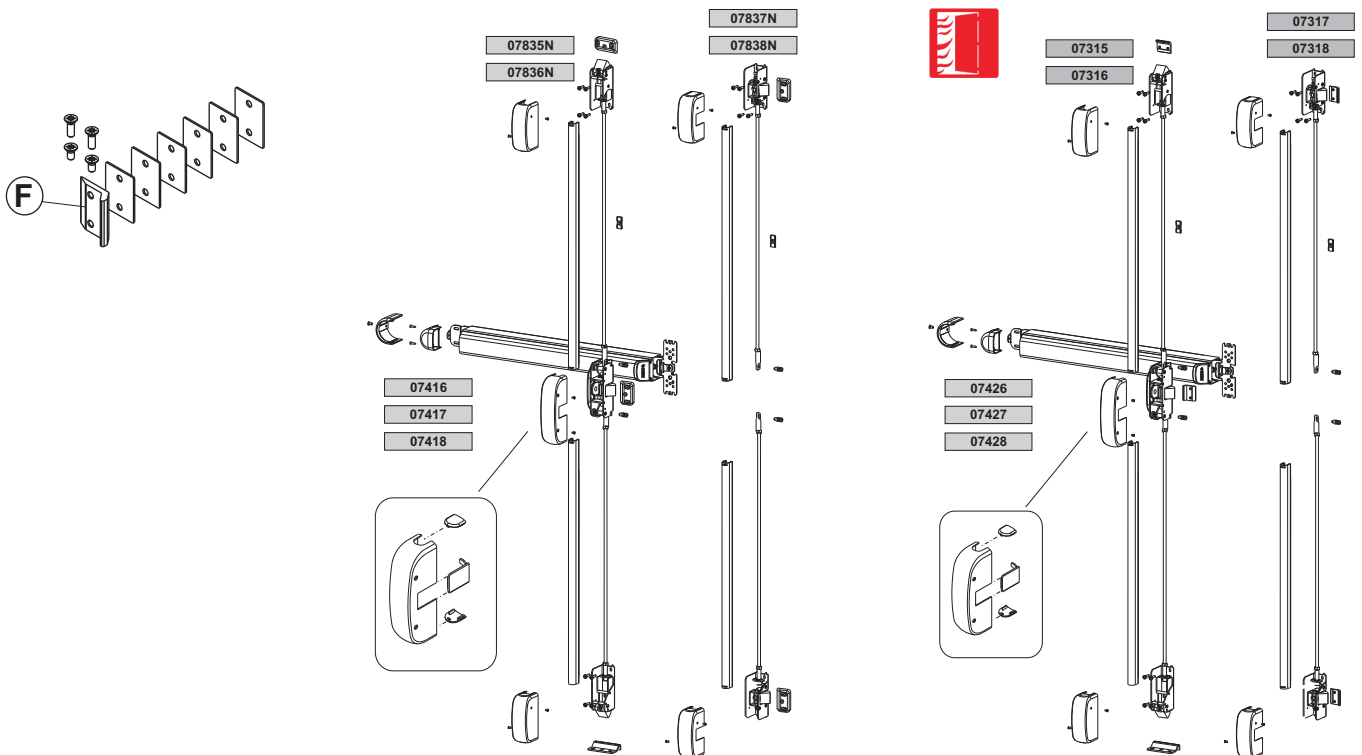

## DISPOSITIVO SAÍDA DE PÂNICO AP002

Código	Descrição	Versão	Comprimento da barra L [mm]	Largura da folha [mm]	Encontro fornecido	Base Natural	Anodizado Elox	Pintado	Trend/Outro Latão	Peças por embalagem
07418	DISPOSITIVO SAÍDA DE PÂNICO AP002 MODULAR	LONGO	1300	de 1201 a 1500	Zamak			X		1
07426	DISPOSITIVO SAÍDA DE PÂNICO AP002FMODULAR CORTA FOGO	CORTA	840	até 1000	aço inoxidável			X		1
07427	DISPOSITIVO SAÍDA DE PÂNICO AP002FMODULAR CORTA FOGO	MEDIA	1170	de 1001 a 1200	aço inoxidável			X		1
07428	DISPOSITIVO SAÍDA DE PÂNICO AP002FMODULAR CORTA FOGO	LONGO	1300	de 1201 a 1500	aço inoxidável			X		1

**FECHOS SUPLEMENTARES AP002**

**Funções**

O kit de linguetas serve para realizar pontos de fecho suplementar na porta.

Ficha técnica online

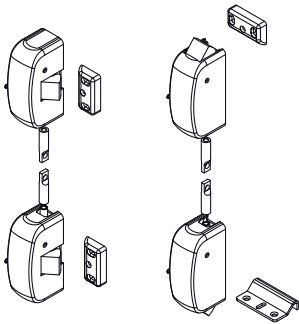

**Características Técnicas**

O kit de haste e linguetas para realizar pontos de fecho suplementar na porta, está disponível nas versões:

- alto/baixo para portas padrões e portas corta fogo, na versão curta e longa. Adequado para portas de uma folha onde deseja fechar com maior segurança em relação ao fecho lateral ou para a folha secundária de uma porta com duas folhas
- lateral para portas padrões e portas corta fogo, na versão curta e longa. Adequado para portas de uma folha onde há encontros no pavimento ou para portas de altura elevada onde é difícil realizar o ponto de fecho superior. Os kits são constituídos por:
  - as linguetas para fecho alto/baixo (A) ou lateral (B)
  - as hastes roscadas (C)
  - o carter cobre haste (D)
  - o encontro no pavimento e o encontro superior com relativos calços na versão alto/baixo (E)
  - os encontros com os respectivos espaçadores para a versão lateral (F)
  - os componentes de fixação (parafusos, buchas, arruelas)

**Materiais**

- Mecanismos em aço zincado
- Tampa cobre mecanismo em aço pintado
- Lingueta em aço inoxidável
- Haste roscada em aço zincado
- Carter cobre haste em aço pintado
- Parafusos e componentes de fixação em aço zincado
- Encontro alto/lateral em zamak e calços em poliamida

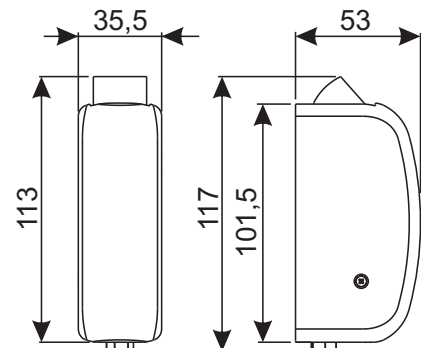
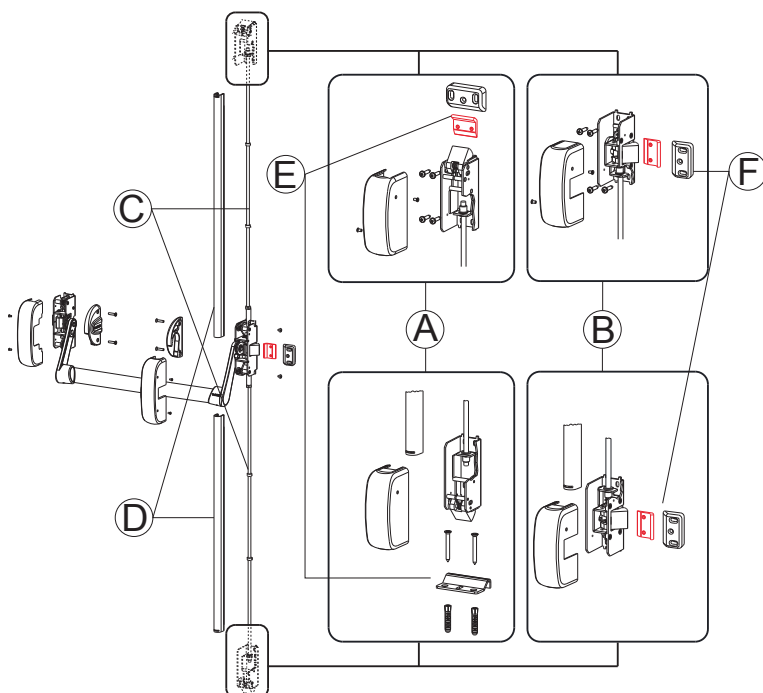

## DISPOSITIVO SAÍDA DE PÂNICO AP002

Código	Descrição	Tipo de fecho	Versão	Altura da folha [mm]	Encontros fornecidos	Base Natural	Anodizado Elox	Pintado	Trend/Outro Latão	Peças por embalagem
07315	FECHOS SUPLEMENTARES CORTA FOGO	SUPERIOR/INFERIOR (2 PONTOS DE FECHO)	CORTA	até 2640 mm	superior e com pavimento em aço inoxidável			X		1
07316	FECHOS SUPLEMENTARES CORTA FOGO	SUPERIOR/INFERIOR (2 PONTOS DE FECHO)	LONGO	de 2.641 mm a 3.150 mm	superior e com pavimento em aço inoxidável			X		1
07317	FECHOS SUPLEMENTARES CORTA FOGO	LATERAIS	CORTA	até 2640 mm	laterais em aço inoxidável			X		1
07318	FECHOS SUPLEMENTARES CORTA FOGO	LATERAIS	LONGO	de 2.641 mm a 3.150 mm	laterais em aço inoxidável			X		1
07835N	FECHOS SUPLEMENTARES	SUPERIOR/INFERIOR (2 PONTOS DE FECHO)	CORTA	até 2640 mm	superior em zamak com pavimento em aço inoxidável			X		1
07836N	FECHOS SUPLEMENTARES	SUPERIOR/INFERIOR (2 PONTOS DE FECHO)	LONGO	de 2.641 mm a 3.150 mm	superior em zamak com pavimento em aço inoxidável			X		1
07837N	FECHOS SUPLEMENTARES	LATERAIS	CORTA	até 2640 mm	laterais em zamak			X		1
07838N	FECHOS SUPLEMENTARES	LATERAIS	LONGO	de 2.641 mm a 3.150 mm	laterais em zamak			X		1

ENCONTROS PARA FECHOS AP002

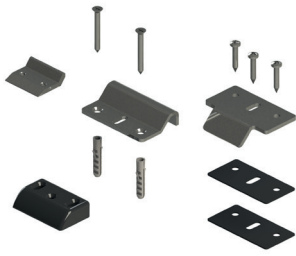

**Funções**

Encontros de fechamento para combinar nos fechos antipânico AP001 e AP002

Ficha técnica online



**Características Técnicas**

**Tipo 1**

Encontro lateral em aço inoxidável para dispositivo saída de pânico em versão corta fogo AP001F e AP002F.

Garante o funcionamento do dispositivo de segurança e, portanto, o acionamento da porta, mesmo em caso de incêndio.

O encontro dispõe de 6 calços de 1 mm, sobrepostos, para a adaptação das várias séries de perfis.

Fixação no perfil através de parafusos auto-atarraxantes.

**Materiais**

Encontro e relativos calços em aço inoxidável  
Parafusos de fixação no perfil em aço inoxidável

**Tipo 2**

Encontro no pavimento para posicionar em correspondência à lingueta vertical inferior dos dispositivos saída de pânico AP001 e AP002.

Fornecidos com as linguetas suplementares, comprados separadamente.

**Materiais**

Contrafecho em aço inox  
Parafusos de fixação no perfil em aço inoxidável  
Buchas de expansão de fixação em plástico

**Tipo 3**

Encontro lateral regulável para posicionar em correspondência às linguetas laterais ou verticais dos dispositivos saída de pânico AP001 e AP002.

Fornecidos com os fechos e as linguetas suplementares, comprados separadamente.

O encontro dispõe de n. 5 calços respectivamente de 1 mm, 2 mm e 4 mm, sobrepostos entre si para a fixação nas várias séries de perfis.

Fixação no perfil através de parafusos auto-atarraxantes.

**Materiais**

Encontro lateral em zamak  
calços laterais em poliamida  
Parafusos de fixação no perfil em aço inoxidável

**Tipo 4**

Encontro lateral para PVC.

**Materiais**

Contrafecho em aço inox  
Parafusos de fixação em aço inox

**Tipo 5**

Encontro lateral para PVC e madeira.

**Materiais**

Componentes em zamak  
Parafusos de fixação em aço inox

**Tipo 6**

Encontro lateral para PVC e madeira.

**Materiais**

Componentes em zamak  
Parafusos de fixação em aço inox

Tipo 1

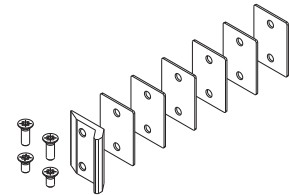

Tipo 2

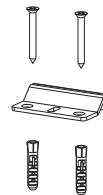

Tipo 3

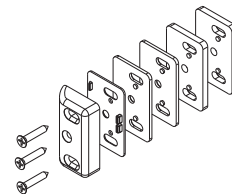

Tipo 4

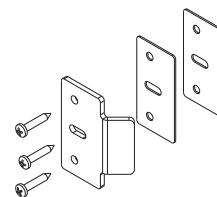

Tipo 5

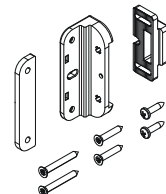

Tipo 6

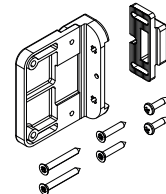

# DISPOSITIVO SAÍDA DE PÂNICO AP002

Tipo 1

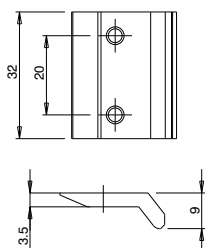

Tipo 2

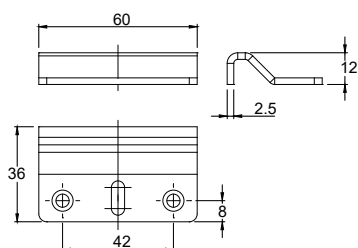

Tipo 3

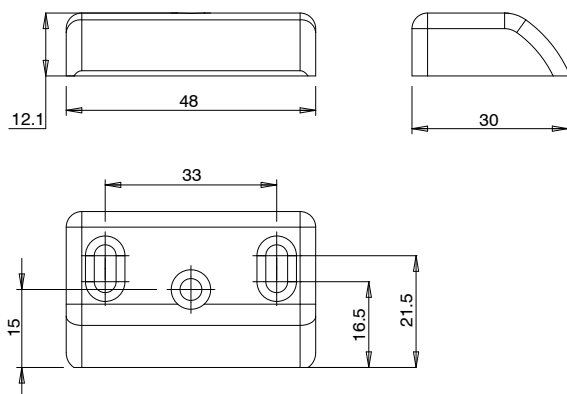

Tipo 4

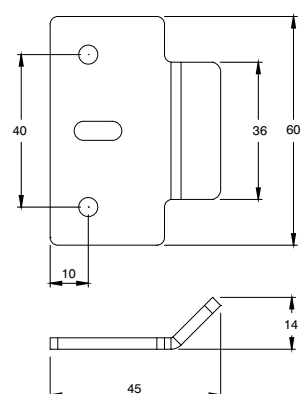

Tipo 5

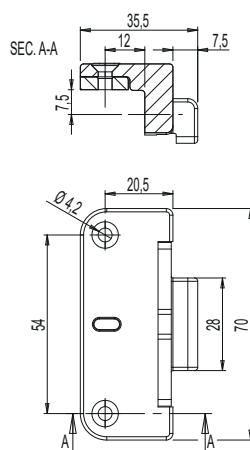

Tipo 6

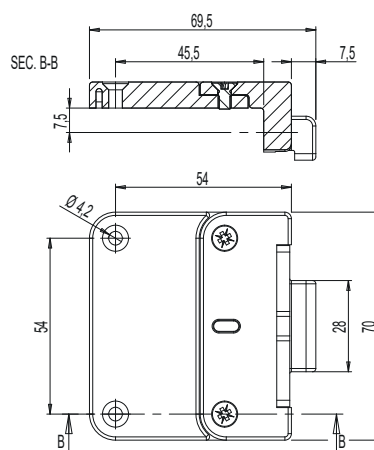

Código	Descrição	Tipo	Base Natural	Anodizado Elox	Pintado	Trend/Outro Latão	Peças por embalagem
07470N	ENCONTRO LATERAL PARA PUXADORES AP001F/AP002F	1	X				10
07471	ENCONTRO NO PAVIMENTO PARA PUXADORES AP001/AP002	2	X				10
07472	ENCONTRO LATERAL PARA PUXADORES AP001/AP002	3	X				10
07473	ENCONTRO LATERAL PARA PVC PARA PUXADORES AP001/AP002	4	X				10
07474	Encontro lateral para PVC e madeira AP001-AP002	5			X		10
07475	Encontro lateral para PVC e madeira L AP001-AP002	6			X		10



COMANDOS EXTERNOS

Funções

O comando externo comum a todos os manípulos GS AP001 e GS AP002, permite bloquear o puxador de acionamento através do cilindro, inibindo a abertura pelo exterior.

Ficha técnica online



Características Técnicas

Puxador externo para aplicar no montante ou na faixa central da porta equipada nos manípulos antipânico AP001 e AP002.

Disponível nas versões com puxador e com alça, com meio cilindro 31/10 integrado ou sem cilindro.

Materiais

Cabo em alumínio/empuxo em zamak

calha em zamak

Calço em aço galvanizado

pino do quadro 8x120 e parafusos de fixação em aço galvanizado

Cilindro e chave em latão niquelado

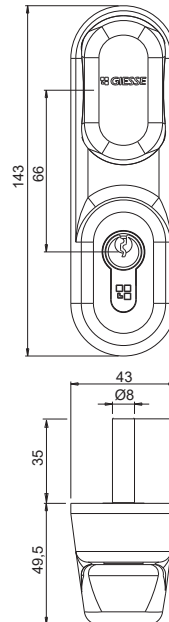
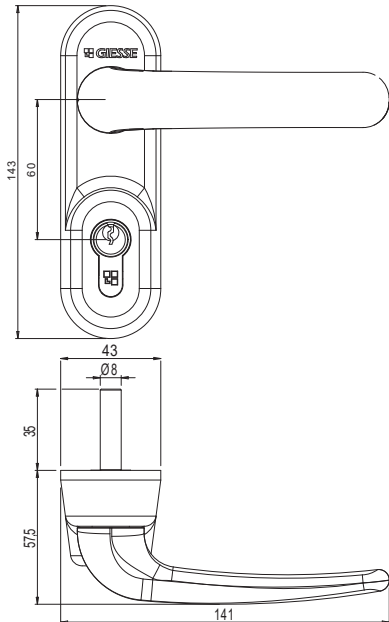

Código	Descrição	Quadro [mm]	Base Natural	Anodizado Elox	Pintado	Trend/Ouro Latão	Peças por embalagem
0732201	COMANDO EXTERNO COM MANÍPULO ARREDONDADO LIVRE	8x120			X		1
07324	COMANDO EXTERNO COM MANÍPULO LIVRE	8x120			X		1



## PUXADORES ANTIPÂNICO AP100

### Funções

Dispositivo saída de pânico para inserir de segurança do tipo PUSH BAR.

### Características Técnicas

O fecho AP100 é constituído por:

- Acessórios AP100
- Barra de acionamento de forma oval, adquirida separadamente, disponível em três larguras diferentes
- Fechadura de segurança anti pânico com um ponto e três pontos de fecho, para escolher dependendo do perfil e do tipo de aplicação com contrafechos específicos
- Contrafechos para fechaduras AP100

A pressão na barra determina a rotação de um pino quadrado especial (função de emergência) que aciona a fechadura de segurança com o dispositivo apenas em abertura.

As fechaduras de segurança desse tipo têm a característica de poder ser aberta com a simples rotação do quadro da maçaneta, mesmo quando o passador está fechado.

As particulares condições de instalação tornam a função de emergência ativa apenas no lado interno da porta.

O mecanismo, as fechaduras e a função de emergência são facilmente invertidas para a aplicação nas portas de mão direita e esquerda.

Junto ao produto são fornecidas as instruções de montagem, contendo os gabaritos de figuras para a usinagem no perfil e o livre de manutenção do produto.

### Certificações

O fecho AP100 é certificado de acordo com a norma UNI EN 1125:2008 e está autorizado para o uso da marca CE com os mais altos níveis de funcionamento.

O campo de aplicação desses dispositivos saída de pânico, em referência a essa norma, é o seguinte:

- peso máximo da porta 250 kg
- altura máxima da porta 2.500 mm
- largura máxima da porta 1.300 mm
- temperatura limite -10°C/+60°C

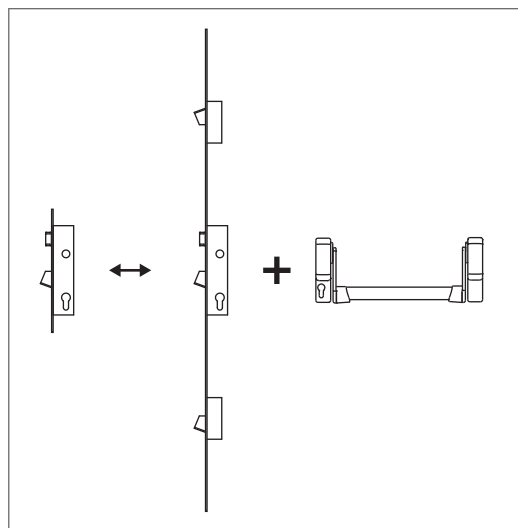

Configurações

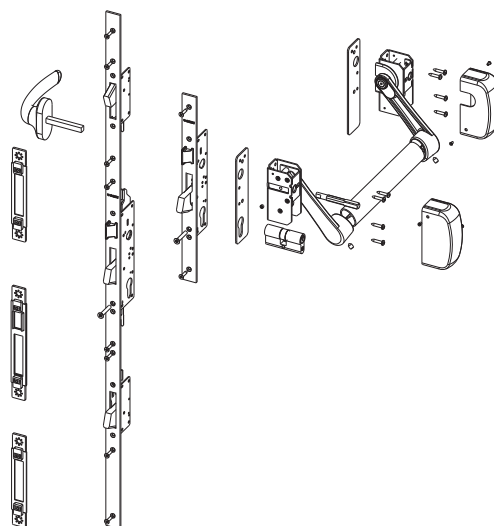
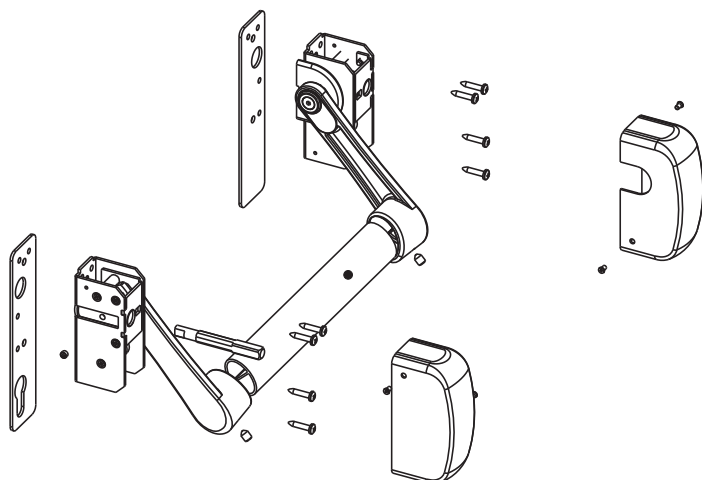
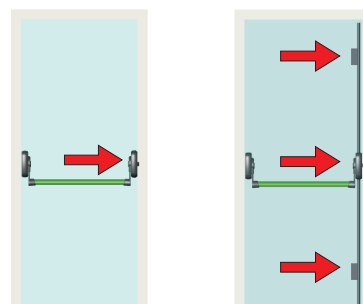





## BARRAS DE ACIONAMENTO AP100

### Funções

Barra de acionamento para fechos antipânico AP001 e AP100.

Ficha técnica online



### Características Técnicas

Disponível em vários comprimentos.

Fixação nos grampos do puxador através dos parafusos de fixação.

### Materiais

Barra em alumínio extrudado envernizado

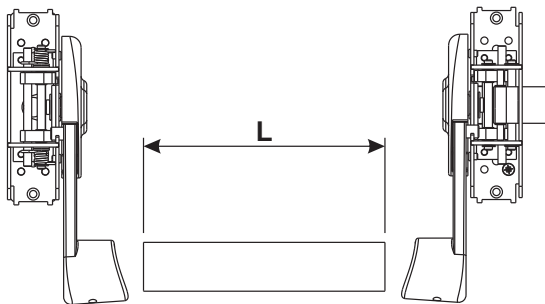

Código	Descrição	Comprimento (mm)	Largura da folha [mm]	Base Natural	Anodizado Elox	Pintado	Trend/ Ouro Latão	Peças por embala- gem
07843	BARRA DOS PUXADORES	950	até 1000 mm			X		1
07844	BARRA DOS PUXADORES	1150	de 1001 a 1200 mm			X		1
07845	BARRA DOS PUXADORES	1450	de 1201 a 1500 mm			X		1

# PUXADORES ANTIPÂNICO AP100

## MECANISMO AP100

### Funções

Dispositivo saída de pânico para inserir de segurança do tipo PUSH BAR.

Ficha técnica online



### Características Técnicas

O mecanismo AP100 é constituído por:

- o dispositivo de acionamento principal (A) e o relativo CAPA do mecanismo
  - o dispositivo de acionamento secundário (B) e o relativo capa do mecanismo
  - as placas de enchimento (C)
  - a pino do quadro de conexão entre mecanismo e fechamento (D)
- O dispositivo para inflar é equipado com os seguintes componentes:
- a barra de acionamento de forma oval, conquistada separadamente, disponível em três larguras diferentes
  - fechos de segurança antipânico a ponto e três pontos de fechamento, para selecionar em função do perfil e do tipo de aplicação com contrafechos específicos
  - encontros específicos para o fechamento adotado
  - no cilindro

### Materiais

Mecanismos em aço zincado  
Tampa cobre mecanismo em aço pintado  
Elementos em zamak  
Placa de calço em aço zincado  
Parafusos de fixação em aço zincado

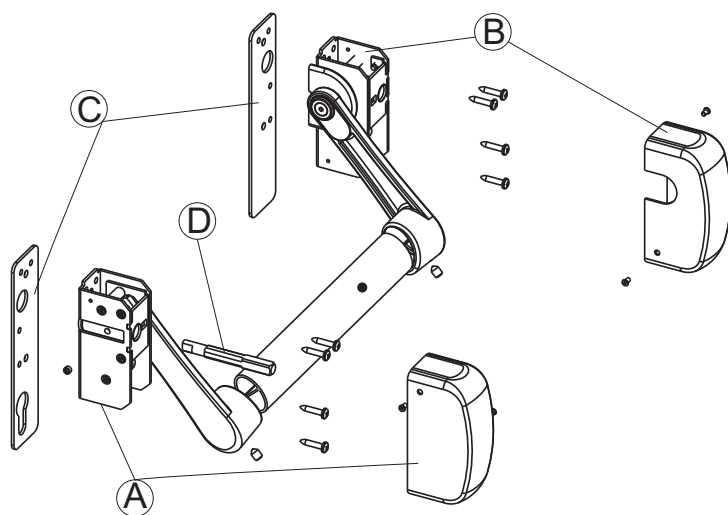

Código	Descrição	Observação	Base Natural	Anodizado Elox	Pintado	Trend/Ouro Latão	Peças por embalagem
07833	PUXADORES ANTIPÂNICO AP100				X		1

**FECHOS CENTRAIS PARA SAÍDAS DE EMERGÊNCIA**



**Funções**

Fecho central, versão para encaixar para montante em alumínio, disponível com frontal plano e frontal em "U", com lingueta e passador basculante para saídas de emergência.

Ficha técnica online



**Características Técnicas**

- Acionamento para passador através do cilindro e através do acionamento da barra do dispositivo saída de pânico por dentro (função ANTIPÂNICO).
- Acionamento da lingueta através do cilindro e através do quadro da maçaneta de 8 mm (do exterior).
- Entre-eixo do puxador do cilindro de 85 mm.
- Fecho com espessura de 10 mm e projeção mínima de 24 mm.
- Lingueta com projeção de 10 mm.
- Placa frontal plana de 24x3 mm.

**Materiais**

- Placa da caixa e placa de cobertura da fechadura em aço galvanizado
- Frontal em aço inoxidável
- Trinco e fecho em aço níquelado
- Parafuso de fixação do cilindro em aço galvanizado
- Parafusos de fixação em aço inoxidável

Frontal plano

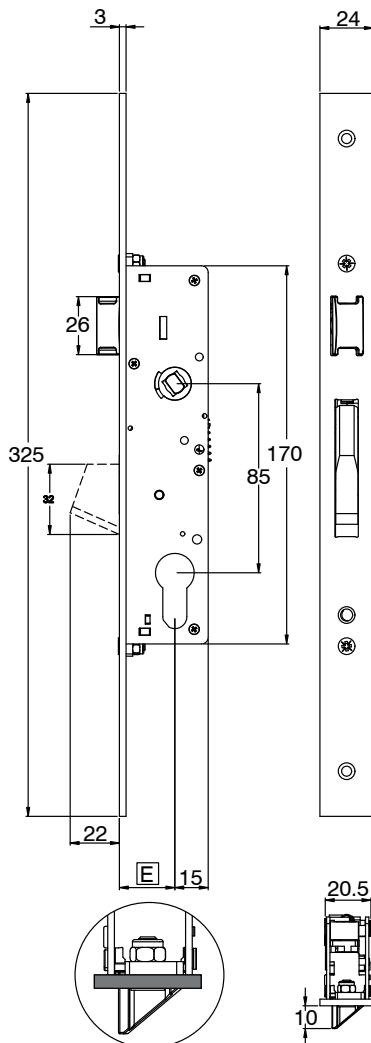

Frontal em U

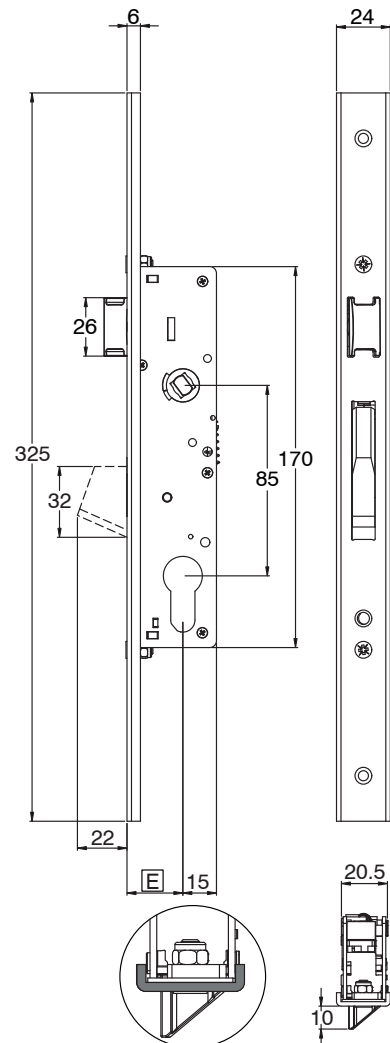

## PUXADORES ANTIPÂNICO AP100

Código	Descrição	Entrada E [mm]	Largura frontal [mm]	Tipo frontal	Contrafechos compatíveis	Base Natural	Anodizado Elox	Pintado	Trend/Outro Latão	Peças por embalagem
07640	FECHO CENTRAL PARA SAÍDAS DE EMERGÊNCIA	25	24	U	07691 - 07694 - 07695	X				1
07643	FECHO CENTRAL PARA SAÍDAS DE EMERGÊNCIA	25	24	PLANO	07690 - 07691 - 07692 - 07693 - 07694 - 07695	X				1
07660	FECHO CENTRAL PARA SAÍDAS DE EMERGÊNCIA	30	24	U	07691 - 07694 - 07695	X				1
07661	FECHO CENTRAL PARA SAÍDAS DE EMERGÊNCIA	35	24	U	07691 - 07694 - 07695	X				1
07662	FECHO CENTRAL PARA SAÍDAS DE EMERGÊNCIA	30	24	PLANO	07690 - 07691 - 07692 - 07693 - 07694 - 07695	X				1
07663	FECHO CENTRAL PARA SAÍDAS DE EMERGÊNCIA	35	24	PLANO	07690 - 07691 - 07692 - 07693 - 07694 - 07695	X				1

**FECHO MULTIPONTO PARA SAÍDAS DE EMERGÊNCIA**



**Funções**

Fecho multiponto com fecho central e desvios laterais, disponível com frontal plano e frontal em "U", com lingueta e passador basculante para saídas de emergência.

Ficha técnica online



**Características Técnicas**

- Acionamentos dos passadores através do cilindro e através do acionamento da barra do dispositivo saída de pânico do inteiro (função ANTIPÂNICO).
- Acionamento da lingueta através do cilindro e através do quadro da maçaneta de 8 mm (do exterior).
- Entre-eixo do puxador do cilindro de 85 mm.
- Passadores com espessura de 10 mm e projeção mínima de 24 mm.
- Trinco com projeção de 10 mm.
- Placa frontal 24x3 mm.
- Disponíveis com frente em U e com Frente Plana

**Materiais**

- Placa da caixa e placas de cobertura da fechadura em aço zincado
- Frontal em aço inoxidável
- Lingueta e passador em aço níquelado
- Parafuso de fixação do cilindro em aço galvanizado
- Parafusos de fixação em aço inoxidável

Frontal plano

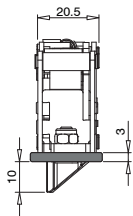

Frontal em U

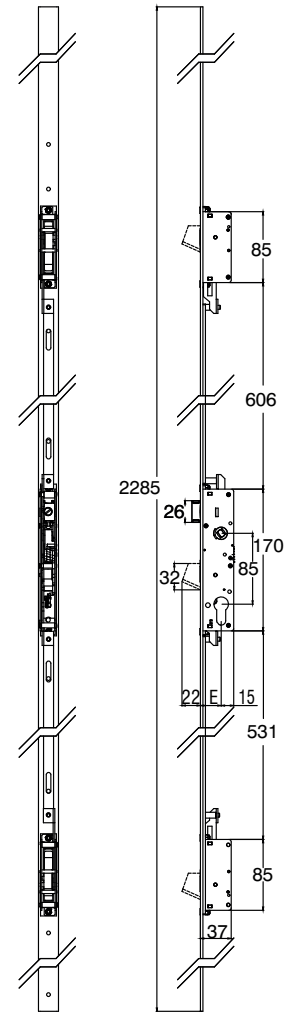
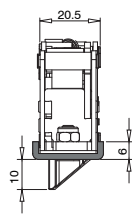

Código	Descrição	Entrada E [mm]	Largura frontal [mm]	Tipo frontal	Contrafechos compatíveis	Base Natural	Anodizado Elox	Pintado	Trend/Ouro Latão	Peças por embalagem
07653	FECHO MULTIPONTO PARA SAÍDAS DE EMERGÊNCIA	25	24	PLANO	07700 - 07701 - 07702 - 07703 - 07704-07705	X				1
07664	FECHO MULTIPONTO PARA SAÍDAS DE EMERGÊNCIA	30	24	U	07701 - 07704 - 07705	X				1
07665	FECHO MULTIPONTO PARA SAÍDAS DE EMERGÊNCIA	35	24	U	07701 - 07704 - 07705	X				1
07666	FECHO MULTIPONTO PARA SAÍDAS DE EMERGÊNCIA	30	24	PLANO	07700 - 07701 - 07702 - 07703 - 07704 - 07705	X				1
07667	FECHO MULTIPONTO PARA SAÍDAS DE EMERGÊNCIA	35	24	PLANO	07700 - 07701 - 07702 - 07703 - 07704 - 07705	X				1

## CONTRAFECHOS PARA FECHADURAS AP100

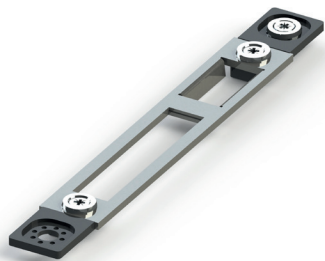

### Funções

Contrafechos para equipar no fecho central e nos fechos multiponto para saídas de emergência para equipar ao fecho AP100.

Ficha técnica online



### Características Técnicas

#### TIPO 1

Contrafecho e kit de contrafechos reguláveis para perfis de porta sem canal, para equipar nas fechaduras únicas e multiponto para saídas de emergência AP100.

Fixação frontal com parafusos auto atarraxantes. Com calços para a variação da fresta.

Regulagem lateral de  $\pm 2$  mm através dos dois blocos pré-montados no contrafecho.

#### Materiais

Placas frontais, parafusos de fixação no perfil e porcas em aço inoxidável  
Corpo de placa central em zamak

#### TIPO 2

Contrafecho e kit de contrafechos planos reguláveis para perfis de porta sem canal, para equipar nas fechaduras únicas e multiponto para saídas de emergência AP100.

Fixação frontal através de parafusos auto-atarraxantes.

Regulagem lateral  $\pm 1,5$  mm através de furos.

#### Materiais

Contrafechos e parafusos de fixação no perfil de aço inoxidável

#### TIPO 3

Contrafecho e kit de contrafechos reguláveis para perfis tipo Câmara Europeia, para equipar nas fechaduras únicas e fecho multiponto para saídas de emergência AP100.

Fixação frontal no canal através de placas de fixação usinadas, para bloquear em várias posições e obter a adaptação para as várias séries de perfil.

Regulagem lateral  $\pm 2$ mm através de furos.

#### Materiais

Placas frontais, parafusos de fixação no perfil e porcas em aço inoxidável  
Adaptadores para a regulagem lateral e placa de fixação usinada em zamak

#### TIPO 4

Contrafecho e kit de contrafechos reguláveis para perfis tipo R40/R50, para equipar nas fechaduras únicas e fecho multiponto para saídas de emergência AP100.

Fixação frontal no canal através de placas de fixação usinadas, para bloquear em várias posições e obter a adaptação para as várias séries de perfil.

Regulagem lateral  $\pm 2$ mm através de furos.

#### Materiais

Placas frontais, parafusos de fixação no perfil e porcas em aço inoxidável  
Adaptadores para a regulagem lateral e placa de fixação usinada em zamak

#### TIPO 5

Contrafecho e kit de contrafechos reguláveis para perfis com canal com fresta de 30 mm, para equipar nas fechaduras únicas e fecho multiponto para saídas de emergência AP100.

Fixação frontal no canal através de placas de fixação usinadas, para bloquear em várias posições e obter a adaptação para as várias séries de perfil.

Regulagem lateral  $\pm 2$  mm através de furos

#### Materiais

Placas frontais, parafusos de fixação no perfil e porcas em aço inoxidável  
Adaptadores para a regulagem lateral e placa de fixação usinada em zamak

Tipo 1 – cód. 07691

Tipo 1 – cód. 07701

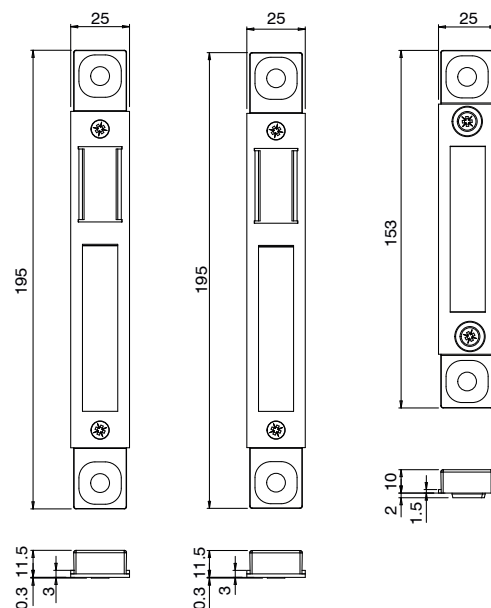

Tipo 2 – cód. 07695

Tipo 3 – cód. 07690

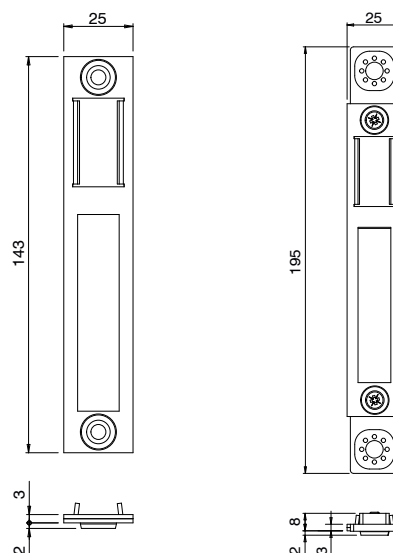

Tipo 3 – cód. 07700

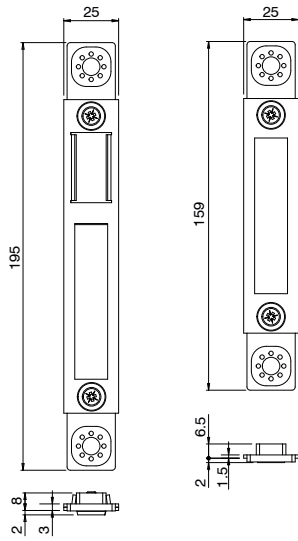

Tipo 3 – cód. 07702

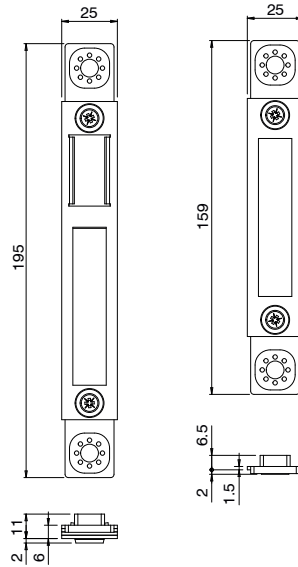

Tipo 4 – cód. 07693

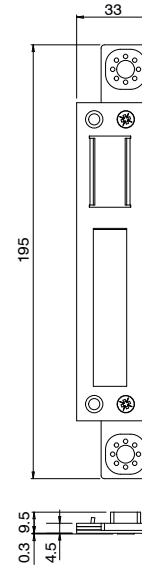

Tipo 5 – cód. 07694

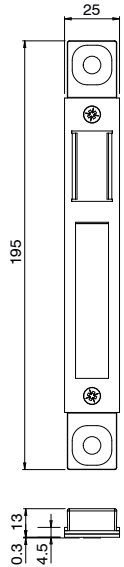

Código	Descrição	Regulagem	Largura [mm]	Seção do perfil	Fechaduras compatíveis com AP100	Base Natural	Anodizado Elox	Pintado	Trend/Ouro Latão	Peças por embalagem
07690	CONTRAFECHO PARA PERFIS DE CÂMARA EUROPEIA	± 2 mm	25	C001-C013-C015	07643 - 07644 - 07645 - 07662 - 07663	X				1
07691	CONTRAFECHO PARA PERFIS DE PORTA	± 2 mm	25	C001-C002-C013-C-014-C017	07641 - 07642 - 07644 - 07645 - 07660 - 07661 - 07662 - 07663	X				1
07693	CONTRAFECHO PARA PERFIL R40/R50	± 2 mm	33	C007-C008	07643 - 07644 - 07645 - 07662 - 07663	X				1
07694	CONTRAFECHO PARA PERFIS CANAL 15/20 FRESTA >15	± 2 mm	25	-	07640 - 07641 - 07642 - 07643 - 07644 - 07645 - 07660 - 07661 - 07662 - 07663	X				1
07695	CONTRAFECHO PLANO UNIVERSAL	± 1,5 mm	25	-	07640 - 07641 - 07642 - 07643 - 07644 - 07645 - 07660 - 07661 - 07662 - 07663	X				1
07700	KIT DE CONTRAFECHO PARA PERFIS DE CÂMARA EUROPEIA	± 2 mm	25	C001-C013-C015	07653 - 07654 - 07655	X				1
07701	KIT DE CONTRAFECHO PARA PERFIS DE PORTA	± 2 mm	25	-	07650 - 07651 - 07652 - 07653 - 07654 - 07655 - 07664 - 07665 - 07666 - 07667	X				1
07702	KIT DE CONTRAFECHO PARA PERFIS CANAL 15/20 FRESTA 12/15	± 2 mm	25	C010	07653 - 07654 - 07655 - 07666 - 07667	X				1

# PUXADORES ANTIPÂNICO AP200

## PUXADORES ANTIPÂNICO AP200

### Funções

Dispositivo saída de pânico para inserir de segurança do tipo TOUCH BAR.

### Características Técnicas

O fecho AP200 é constituído por:

- Mecanismo AP200 com barra integrada, disponível em dois diferentes comprimentos
- Fechadura de segurança anti pânico com um ponto e três pontos de fecho, para escolher dependendo do perfil e do tipo de aplicação com contrafechos específicos
- Contrafechos para fechaduras AP200

A pressão na barra determina a rotação de um pino quadrado especial (função de emergência) que aciona a fechadura de segurança com o dispositivo apenas em abertura.

As fechaduras de segurança desse tipo têm a característica de poder ser abertas com a simples rotação do quadro da maçaneta, mesmo quando o passador está fechado.

As particulares condições de instalação tornam a função de emergência ativa apenas no lado interno da porta.

O mecanismo, as fechaduras e a função de emergência são facilmente invertidas para a aplicação nas portas de mão direita e esquerda.

Junto ao produto são fornecidas as instruções de montagem, contendo os gabaritos de figuras para a usinagem no perfil e o livre de manutenção do produto.

### Certificações

O fecho AP200 é certificado de acordo com a norma UNI EN 1125:2008 e está autorizado para o uso da marca CE com os mais altos níveis de funcionamento.

O campo de aplicação desses dispositivos saída de pânico, em referência a essa norma, é o seguinte:

- peso máximo da porta 250 kg
- altura máxima da porta 2.500 mm
- largura máxima da porta 1.300 mm
- temperatura limite -10°C/+60°C

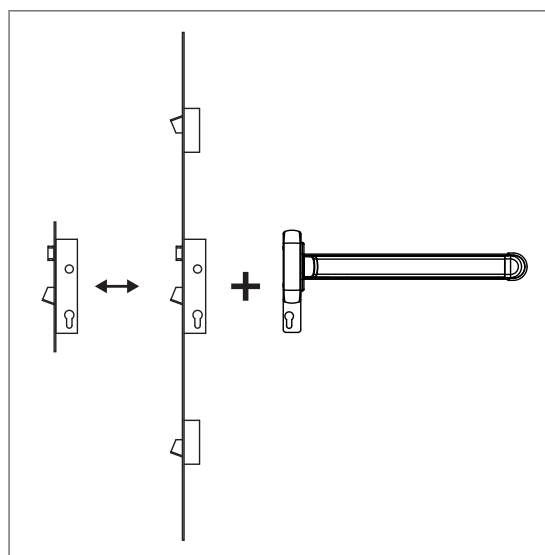

Configurações

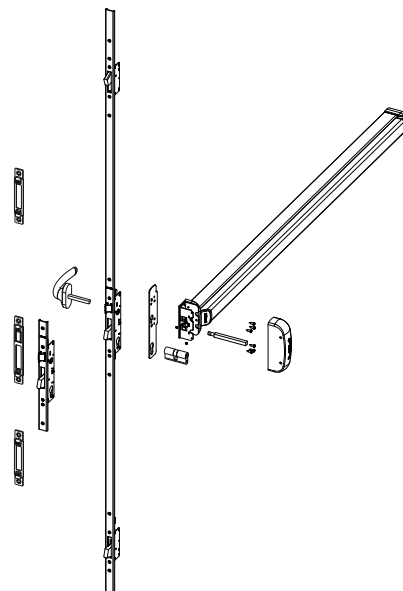
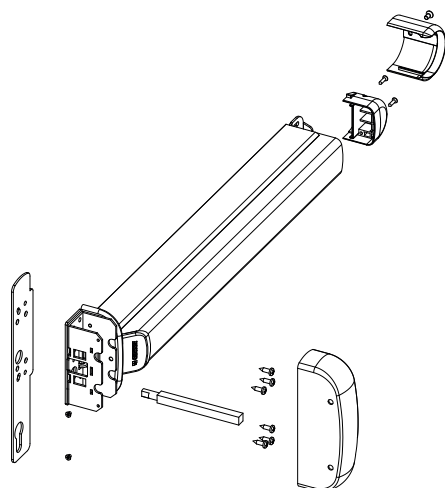
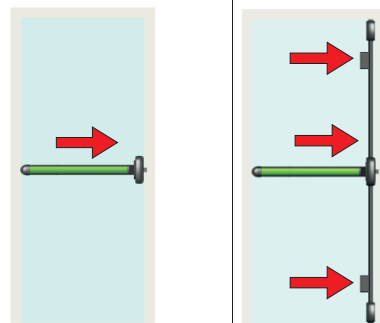



**MECANISMO AP200**



**Funções**

Dispositivo saída de pânico para inserir de segurança do tipo TOUCH BAR.

Ficha técnica online



**Características Técnicas**

O mecanismo AP200 é constituído por:

- o mecanismo ambidestro (C) e a relativa tampa cobre mecanismo (B)
- a espessura do encontro redondo pré-montado (C)
- a base com barra de acionamento e sistema de fechamento (D), com tampa anterior e posterior montadas
- o pino quadrado de conexão entre mecanismo e fechadura (E)
- a placa de calço (F)

O dispositivo para inflar é equipado com os seguintes componentes:

- fechos de segurança antipânico a ponto e três pontos de fechamento, para selecionar em função do perfil e do tipo de aplicação com contrafechos específicos
- encontros específicos para o fechamento adotado
- no cilindro

**Materiais**

- Mecanismos em aço zincado
- Tampa cobre mecanismo em aço pintado
- Elementos em zamak
- Placa de calço em aço zincado
- Parafusos de fixação em aço zincado

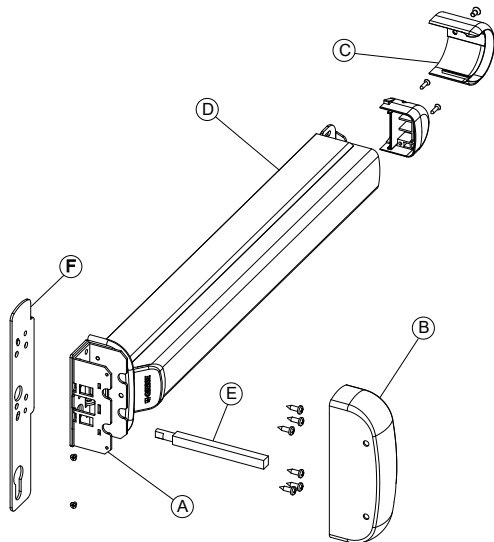

Código	Descrição	Observação	Base Natural	Anodizado Elox	Pintado	Trend/Ouro Latão	Pecas por embalagem
07430	PUXADORES ANTIPÂNICO AP200	L=1170			X		1
07431	PUXADORES ANTIPÂNICO AP200	L=1300			X		1

## FECHOS CENTRAIS PARA SAÍDAS DE EMERGÊNCIA

### Funções

Fecho central, versão para encaixar para montante em alumínio, disponível com frontal plano e frontal em "U", com lingueta e passador basculante para saídas de emergência.

Ficha técnica online



### Características Técnicas

Acionamento para passador através do cilindro e através do acionamento da barra do dispositivo saída de pânico por dentro (função ANTIPÂNICO).  
 Acionamento da lingueta através do cilindro e através do quadro da maçaneta de 8 mm (do exterior).  
 Entre-eixo do puxador do cilindro de 85 mm.  
 Fecho com espessura de 10 mm e projeção mínima de 24 mm.  
 Lingueta com projeção de 10 mm.  
 Placa frontal plana de 24x3 mm.

### Materiais

Placa da caixa e placa de cobertura da fechadura em aço galvanizado  
 Frontal em aço inoxidável  
 Trinco e fecho em aço níquelado  
 Parafuso de fixação do cilindro em aço galvanizado  
 Parafusos de fixação em aço inoxidável

Frontal plano

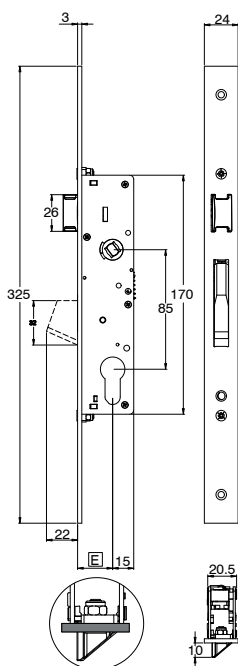

Frontal em U

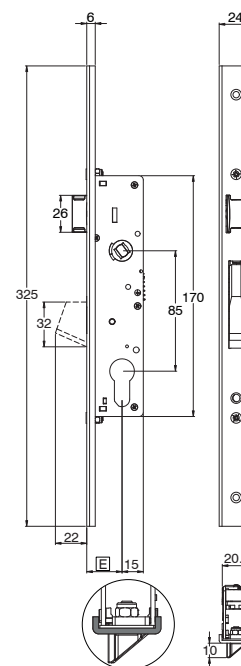

Código	Descrição	Entrada E [mm]	Largura frontal [mm]	Tipo frontal	Contrafechos compatíveis	Base Natural	Anodizado Elox	Pintado	Trend/Ouro Lado	Peças por embalagem
07660	FECHO CENTRAL PARA SAÍDAS DE EMERGÊNCIA	30	24	U	07691 - 07694 - 07695	X				1
07661	FECHO CENTRAL PARA SAÍDAS DE EMERGÊNCIA	35	24	U	07691 - 07694 - 07695	X				1
07662	FECHO CENTRAL PARA SAÍDAS DE EMERGÊNCIA	30	24	PLANO	07690 - 07691 - 07692 - 07693 - 07694 - 07695	X				1
07663	FECHO CENTRAL PARA SAÍDAS DE EMERGÊNCIA	35	24	PLANO	07690 - 07691 - 07692 - 07693 - 07694 - 07695	X				1

**FECHO MULTIPONTO PARA SAÍDAS DE EMERGÊNCIA**



**Funções**

Fecho multiponto com fecho central e desvios laterais, disponível com frontal plano e frontal em "U", com lingueta e passador basculante para saídas de emergência.

Ficha técnica online



**Características Técnicas**

- Acionamentos dos passadores através do cilindro e através do acionamento da barra do dispositivo saída de pânico do inteiro (função ANTIPÂNICO).
- Acionamento da lingueta através do cilindro e através do quadro da maçaneta de 8 mm (do exterior).
- Entre-eixo do puxador do cilindro de 85 mm.
- Passadores com espessura de 10 mm e projeção mínima de 24 mm.
- Trinco com projeção de 10 mm.
- Placa frontal 24x3 mm.
- Disponíveis com frente em U e com Frente Plana

**Materiais**

- Placa da caixa e placas de cobertura da fechadura em aço zincado
- Frontal em aço inoxidável
- Lingueta e passador em aço níquelado
- Parafuso de fixação do cilindro em aço galvanizado
- Parafusos de fixação em aço inoxidável

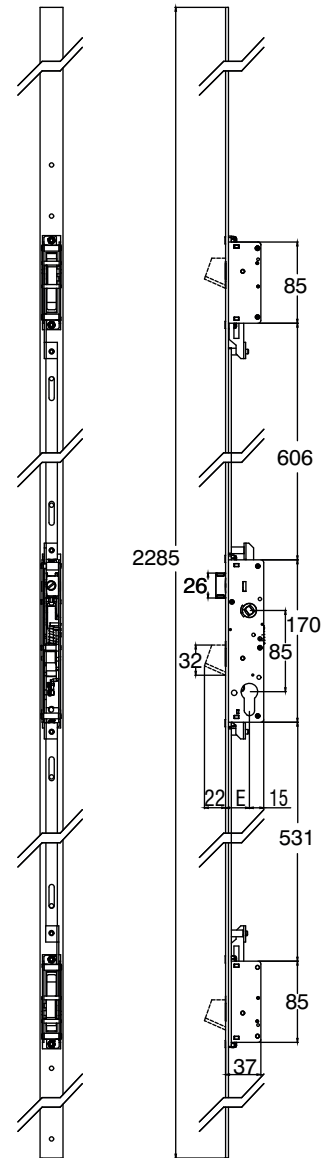
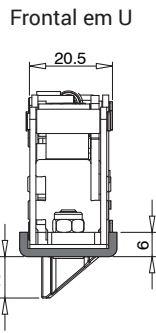
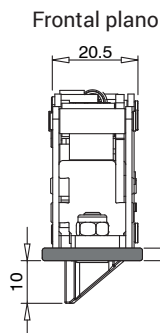

Código	Descrição	Entrada E [mm]	Largura frontal [mm]	Tipo frontal	Contrafechos compatíveis	Base Natural	Anodizado Elox	Pintado	Trend/Ouro Latão	Peças por embalagem
07664	FECHO MULTIPONTO PARA SAÍDAS DE EMERGÊNCIA	30	24	U	07701 - 07704 - 07705	X				1
07665	FECHO MULTIPONTO PARA SAÍDAS DE EMERGÊNCIA	35	24	U	07701 - 07704 - 07705	X				1
07666	FECHO MULTIPONTO PARA SAÍDAS DE EMERGÊNCIA	30	24	PLANO	07700 - 07701 - 07702 - 07703 - 07704 - 07705	X				1
07667	FECHO MULTIPONTO PARA SAÍDAS DE EMERGÊNCIA	35	24	PLANO	07700 - 07701 - 07702 - 07703 - 07704 - 07705	X				1

## CONTRAFECHOS PARA FECHADURAS AP200

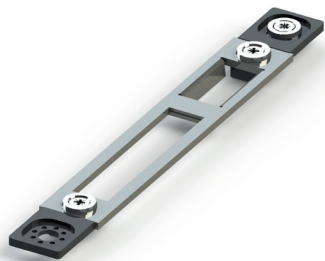

### Funções

Contrafechos para equipar no fecho central e nos fechos multiponto para saídas de emergência para equipar ao fecho AP200.

Ficha técnica online



### Características Técnicas

#### TIPO 1

Contrafecho e kit de contrafechos reguláveis para perfis de porta sem canal, para equipar nas fechaduras únicas e multiponto para saídas de emergência AP200.

Fixação frontal com parafusos auto atarraxantes. Com calços para a variação da fresta.

Regulagem lateral de  $\pm 2$  mm através dos dois blocos pré-montados no contrafecho.

#### Materiais

Placas frontais, parafusos de fixação no perfil e porcas em aço inoxidável  
Corpo de placa central em zamak

#### TIPO 2

Contrafecho e kit de contrafechos planos reguláveis para perfis de porta sem canal, para equipar nas fechaduras únicas e multiponto para saídas de emergência AP200.

Fixação frontal através de parafusos auto-atarraxantes.

Regulagem lateral  $\pm 1,5$  mm através de furos.

#### Materiais

Contrafechos e parafusos de fixação no perfil de aço inoxidável

#### TIPO 3

Contrafecho e kit de contrafechos reguláveis para perfis tipo Câmara Europeia, para equipar nas fechaduras únicas e fecho multiponto para saídas de emergência AP200.

Fixação frontal no canal através de placas de fixação usinadas, para bloquear em várias posições e obter a adaptação para as várias séries de perfil.

Regulagem lateral  $\pm 2$ mm através de furos.

#### Materiais

Placas frontais, parafusos de fixação no perfil e porcas em aço inoxidável  
Adaptadores para a regulagem lateral e placa de fixação usinada em zamak

#### TIPO 4

Contrafecho e kit de contrafechos reguláveis para perfis tipo R40/R50, para equipar nas fechaduras únicas e fecho multiponto para saídas de emergência AP200.

Fixação frontal no canal através de placas de fixação usinadas, para bloquear em várias posições e obter a adaptação para as várias séries de perfil.

Regulagem lateral  $\pm 2$ mm através de furos.

#### Materiais

Placas frontais, parafusos de fixação no perfil e porcas em aço inoxidável  
Adaptadores para a regulagem lateral e placa de fixação usinada em zamak

#### TIPO 5

Contrafecho e kit de contrafechos reguláveis para perfis com canal com fresta de 30 mm, para equipar nas fechaduras únicas e fecho multiponto para saídas de emergência AP200.

Fixação frontal no canal através de placas de fixação usinadas, para bloquear em várias posições e obter a adaptação para as várias séries de perfil.

Regulagem lateral  $\pm 2$  mm através de furos

#### Materiais

Placas frontais, parafusos de fixação no perfil e porcas em aço inoxidável  
Adaptadores para a regulagem lateral e placa de fixação usinada em zamak

Tipo 1 – cód. 07691

Tipo 1 – cód. 07701

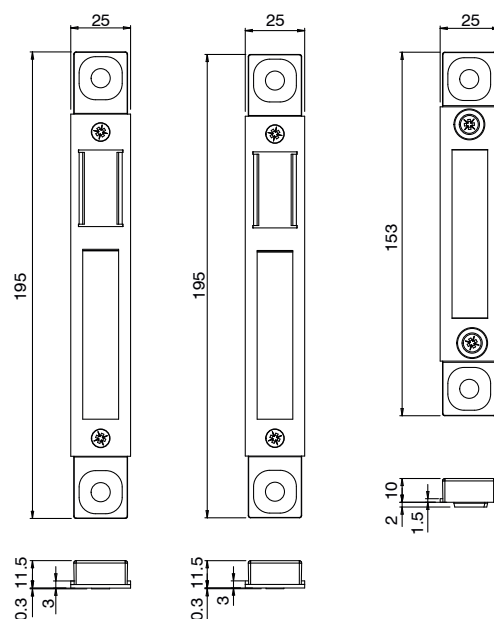

Tipo 2 – cód. 07695

Tipo 3 – cód. 07690

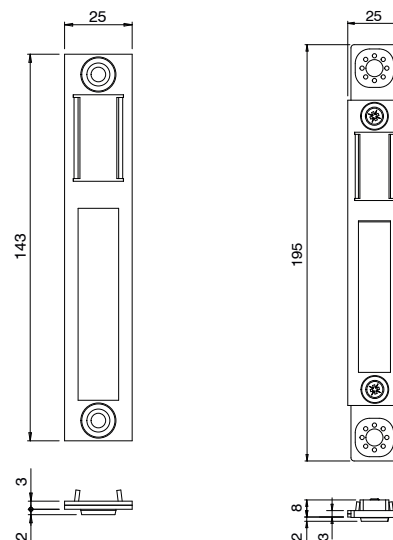

Tipo 3 – cód. 07700

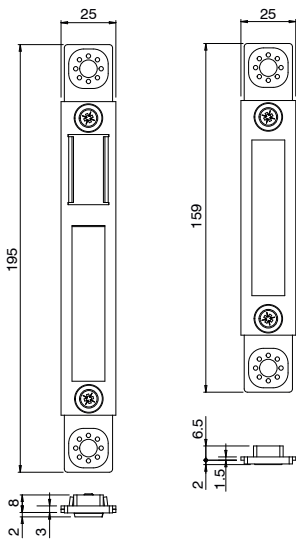

Tipo 3 – cód. 07702

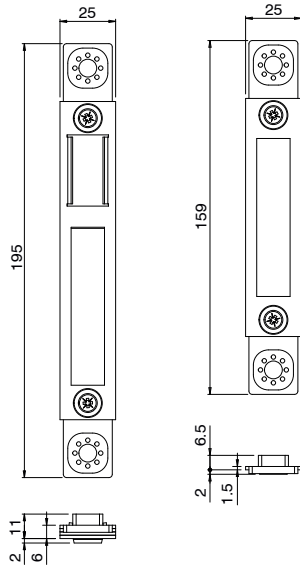

Tipo 4 – cód. 07693

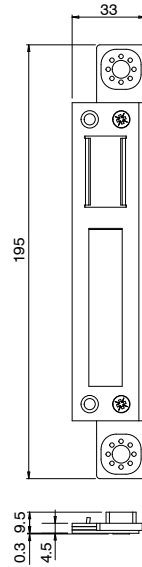

Tipo 5 – cód. 07694

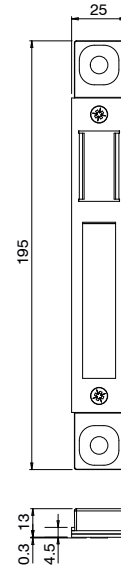

Tipo 5 – cód. 07704

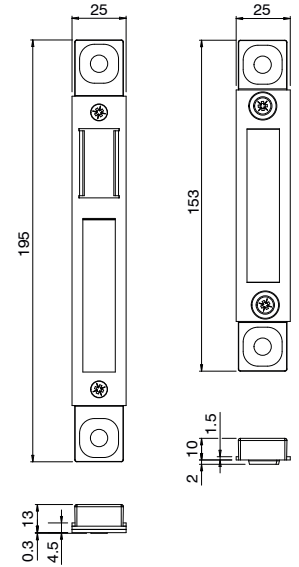

Código	Descrição	Regulagem	Largura [mm]	Seção do perfil	Fechaduras compatíveis com AP200	Base Natural	Anodizado Elox	Pintado	Trend/Ouro Latão	Peças por embalagem
07690	CONTRAFECHO PARA PERFIS DE CÂMARA EUROPEIA	± 2 mm	25	C001-C013-C015	07644 - 07645 - 07662 - 07663	X				1
07691	CONTRAFECHO PARA PERFIS DE PORTA	± 2 mm	25	C001-C002-C013-C-014-C017	07641 - 07642 - 07644 - 07645 - 07660 - 07661 - 07662 - 07663	X				1
07693	CONTRAFECHO PARA PERFIL R40/R50	± 2 mm	33	C007-C008	07644 - 07645 - 07662 - 07663	X				1
07694	CONTRAFECHO PARA PERFIS CANAL 15/20 FRESTA >15	± 2 mm	25	-	07641 - 07642 - 07644 - 07645 - 07660 - 07661 - 07662 - 07663	X				1
07695	CONTRAFECHO PLANO UNIVERSAL	± 1,5 mm	25	-	07641 - 07642 - 07644 - 07645 - 07660 - 07661 - 07662 - 07663	X				1
07700	KIT DE CONTRAFECHO PARA PERFIS DE CÂMARA EUROPEIA	± 2 mm	25	C001-C013-C015	07654 - 07655	X				1
07701	KIT DE CONTRAFECHO PARA PERFIS DE PORTA	± 2 mm	25	-	07651 - 07652 - 07654 - 07655 - 07664 - 07665 - 07666 - 07667	X				1
07702	KIT DE CONTRAFECHO PARA PERFIS CANAL 15/20 FRESTA 12/15	± 2 mm	25	C010	07654 - 07655 - 07666 - 07667	X				1
07704	KIT DE CONTRAFECHO PARA PERFIS CANAL 15/20 FRESTA >15	± 2 mm	25	-	07651 - 07652 - 07654 - 07655 - 07664 - 07665 - 07666 - 07667	X				1



 **GIESSE**

**COMPONENTES  
DE  
TRAVAMENTO  
E FECHAMENTO**



## FECHOS GIAP FOLHA



### Funções

Fecho em poliamida composto por um botão de acionamento e por um terminal com pino para a fixação direta em pisos. Útil para janelas ou portas de folha de esquadrias de alumínio com junta aberta.

Ficha técnica online



### Características Técnicas

Para a fixação onde esteja solicitada a aplicação dos encontros da haste, deverá prender na pino o cabo regulável em poliamida para obter um acoplamento perfeito.

É aplicado na canal do perfil sem usinagens. Obtido o posicionamento, é fixado por um bloco agindo no parafuso M5 pré-montado com uma chave Allen de 2,5 mm.

A placa de conexão em poliamida pode ser substituída pela haste da série para prolongar a mecanismo.

### Materiais

Elementos base em poliamida enriquecida com fibras de vidro

pino do terminal em aço com acabamento de zinco-níquel

Bloco de fixação em zamak

Parafuso allen em aço inox

Tipo 1

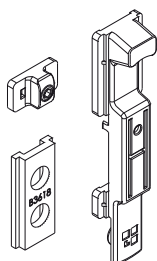

Tipo 3

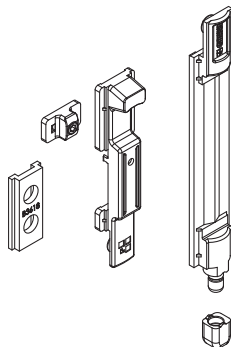

Tipo 4

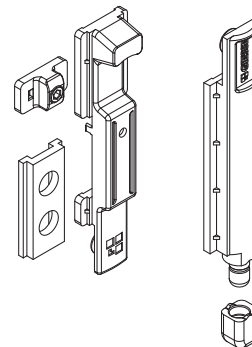

Tipo 5

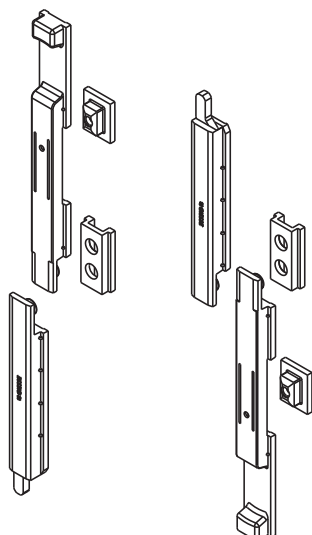

Tipo 6

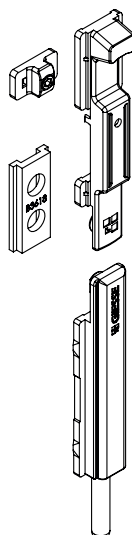



regulagem

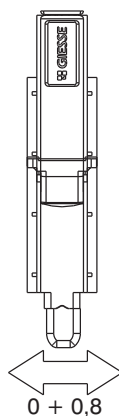

Código	Descrição	Tipo	Canal (mm)	Regulagem (mm)	Terminal descarregado	Ponta descentralizada	Base Natural	Anodizado Elox	Pintado	Trend/Outro Latão	Peças por embalagem
02108	FECHO GIAP	3	15 ÷ 20	+ 0,8	SIM	-	X				50
02108K	FECHO GIAP	3	15 ÷ 20	+ 0,8	SIM	-	X				50
02111K	FECHO GIAP	4	15 ÷ 20	+ 0,8	-	-	X				50
02111N	FECHO GIAP	4	15 ÷ 20	+ 0,8	-	-	X				50
02112	FECHO GIAP	4	13,2 ÷ 16,8	+ 0,8	-	-	X				50
02112K	FECHO GIAP	4	13,2 ÷ 16,8	+ 0,8	-	-	X				50
02125	FECHO GIAP	4	14 ÷ 18	+ 0,8	-	-	X				50
02125K	FECHO GIAP	4	14 ÷ 18	+ 0,8	-	-	X				50
02131	FECHO GIAP	5	15 ÷ 18	-	-	-	X				25
02131K	FECHO GIAP	5	15 ÷ 18	-	-	-	X				25
02132	FECHO GIAP	5	20 ÷ 23	-	-	-	X				25
02133	FECHO GIAP	4	23,6 ÷ 31	+ 0,8	-	-	X				50
02134	FECHO GIAP	5	20 ÷ 23	-	-	-	X				25
02138K	FECHO GIAP	3	13,2 ÷ 16,8	+ 0,8	SIM	-	X				50
02164	FECHO GIAP	6	15 ÷ 20	-	-	SIM	X				25
02165	Mecanismo GIAP	1	15 ÷ 20	-	-	-	X				50
02165K	Mecanismo GIAP	1	15 ÷ 20	-	-	-	X				50



## KIT FOLHA COMBINADA FECHOS GIAP

### Funções

Mecanismo de fechamento da folha secundária com passador Giap.  
Para utilizar na segunda folha de janelas batente.

Ficha técnica online



### Características Técnicas

O mecanismo de fechamento é composto de passadores Giap, encontros de fecho e por um componente de elevação.

O mecanismo de fechamento precisa adicionar as dobradiças Flash Base.

### Materiais

Blocos de conexão e alças em poliamida

Ponteira e bucha terminal em poliamida

Bucha em zamak

Encontro duplo em zamak com acabamento GS Silver Plus (mais de 500 horas de resistência à corrosão)

Inserção de encontros e parafusos em aço inoxidável

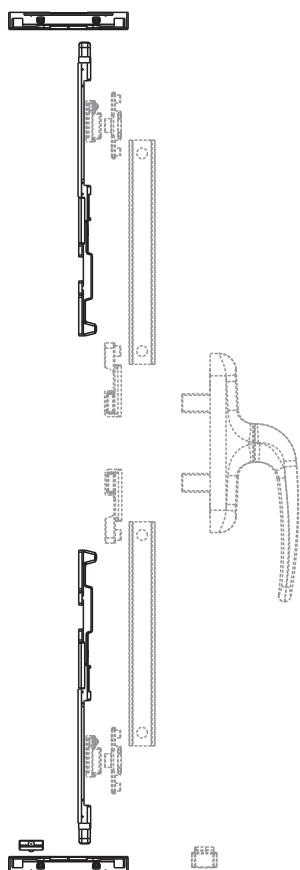

Código	Descrição	Seção do perfil	Equipamento do kit da folha	Base Natural	Anodizado Elbox	Pintado	Trend/Ouro Latão	Peças por embalagem
02581K	KIT FOLHA SECUNDÁRIA COM PASSADOR GIAP	C001-C003-C005	02571K 02574K 02577K	X				10
02582K	KIT FOLHA SECUNDÁRIA COM PASSADOR GIAP	C002	02571K 02574K 02577K	X				10

## FECHOS GIAP FOLHA BATENTE

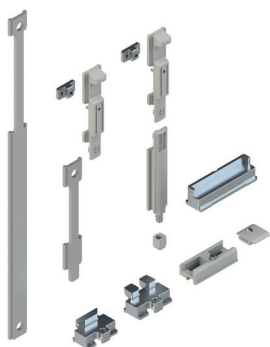

### Funções

Fecho para folhas passiva e abre e tomba Giesse de características com terminais em poliamida com eixo excêntrico que permite uma regulagem em compressão do batente da folha.

Ficha técnica online



### Características Técnicas

O fecho é composto de um cadeado superior e um inferior adequadamente dimensionados para poder alojar os encontros de fechamento (cad. superior) e antiqueda (cad. inferior). É aplicado na Canal do perfil sem usinagens; obtido o seu posicionamento correto, é fixado fechando a grade pré-montada no bloco de fixação. A placa de conexão pode ser substituída pela HASTE de conexão Giesse, sempre que seja necessário posicionar a mecanismo em um ponto diferente daquele fornecido em série.

### Materiais

Extensão em alumínio  
Mecanismo do fecho, elemento de conexão, casquilho terminal, terminais superiores e inferiores em poliamida  
Pastilha de fixação em zamak  
Parafusos e parafusos em aço inoxidável

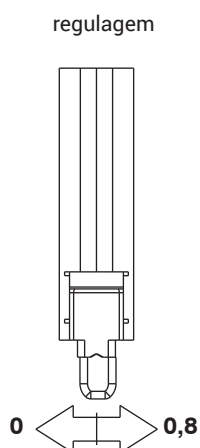

Código	Descrição	Seção do perfil	Canal (mm)	Regulagem (mm)	Base Natural	Anodizado Elox	Pintado	Trend/Ouro Latão	Peças por embalagem
0426001	FECHO GIAP FOLHA PASSIVA A/T	C010	15 ÷ 20	+ 0,8	X				10
04265K	FECHO GIAP FOLHA PASSIVA A/T	C007	15 ÷ 18	-	X				10
04266	FECHO GIAP FOLHA PASSIVA A/T	C008	20 ÷ 23	-	X				10
04267	FECHO GIAP FOLHA PASSIVA A/T	C009	15 ÷ 20	-	X				10
04274K	FECHO GIAP FOLHA PASSIVA A/T	C001-C003-C010-C011-C-012-C015-C017	15 ÷ 20	+ 0,8	X				10
04277K	FECHO GIAP FOLHA PASSIVA A/T	C005	14 ÷ 18	+ 0,8	X				10
04278K	FECHO GIAP FOLHA PASSIVA A/T	C002-C014-C017	13,5 ÷ 16,8	+ 0,8	X				10



## FECHOS SUPERGIAP

### Funções

Fecho de mecanismo direita, de particular robustez, para janelas ou portas ou caixilhos em alumínio de junta aberta.  
É fornecido em pares.  
Para canal de 20 mm.

Ficha técnica online



### Características Técnicas

A excursão do fecho é de 18 mm.  
É aplicado na canal do perfil sem usinagens.  
Obtido o posicionamento, é fixado por um bloco agindo no parafuso M5 pré-montado com uma chave Allen de 2,5 mm.  
O terminal tem mola em poliamida de posicionamento.  
A mola também tem a prerrogativa de favorecer o deslizamento e compensar eventuais tolerâncias de extrusão ou necessidade de espessuras do revestimento.  
A placa pode ser substituída pela haste de conexão.

### Materiais

pino de terminal em aço galvanizado.  
Corpo do cursor em zamak.  
Cursor de movimentação, placa e mola em poliamida.

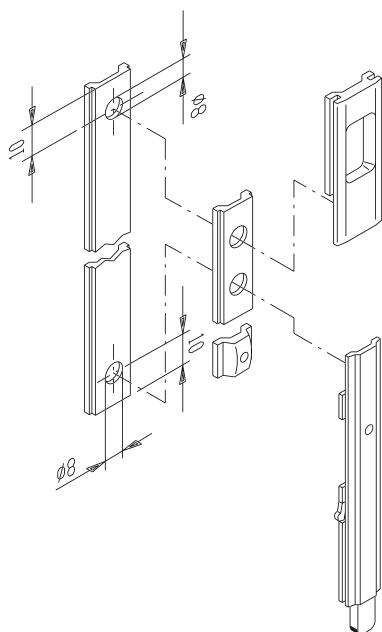

Código	Descrição	Observação	Base Natural	Anodizado Elox	Pintado	Trend/Ouro Latão	Peças por embalagem
02153	FECHO SUPERGIAP		X				10

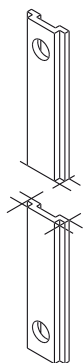

## ACESSÓRIOS GIAP E SUPERGIAP

### Funções

HASTE para prolongar o fecho GIAP para Canais 15-20.  
O folha é utilizado para prolongar a mecanismo do fecho Giap, no local da placa de conexão.

Ficha técnica online



### Materiais

Poliamida enriquecida com fibras de vidro

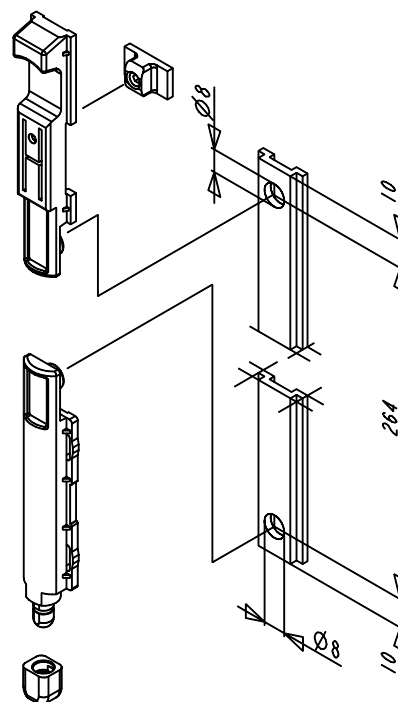

Código	Descrição	Observação	Base Natural	Anodizado Elox	Pintado	Trend/Ouro Latão	Peças por embalagem
02113	HASTE DE PROLONGAMENTO PARA CORRENTES GIAP	C.E. - ALLC05		X			50



## FECHOS REGULÁVEIS

### Funções

Fecho de acordo com a porta caracterizado por terminais em zamak que permitem uma regulagem em compressão da batida da porta secundária.

Ficha técnica online



### Características Técnicas

Específico para utilização nos perfis de relação com canaleta dupla. É aplicado na canal do perfil sem usinagens; obtido o seu posicionamento correto, é fixado fechando a grade pré-montada no bloco de fixação. O terminal totalmente fabricado em zamak tem pino em zamak que permite um registro em batida de  $\pm 1,5$  mm.

A placa de conexão pode ser substituída pela haste de conexão da série ou GIESSE, sempre que seja necessário posicionar a mecanismo em um ponto diferente daquele fornecido em série.

O corpo do terminal tem lâminas antivibrantes.

### Regulagem

Para o registro, basta soltar com uma chave Allen de 2,5 mm o parafuso que suporta o terminal e o pino, girar no sentido desejado o pino de um ou mais passos, e prender os parafusos. Cada passo corresponde a uma recuperação de cerca de 0,3 mm.

### Materiais

Mecanismo e elemento de conexão em poliamida. Terminal e pastilha de fixação em aço inoxidável ou zamak de acordo com o modelo. Parafusos e parafusos em aço inoxidável.

Código 02168K - 02166K

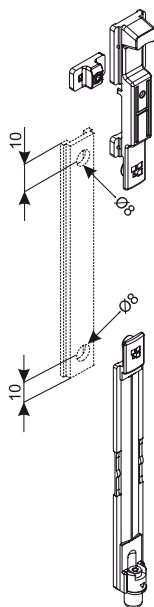

Artigo 04347

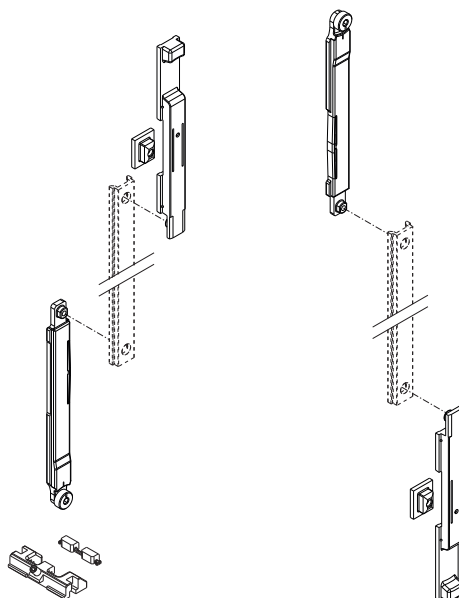

Regulagem do artigo 02168K - 02166K

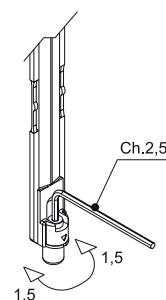

Regulagem produto 04347

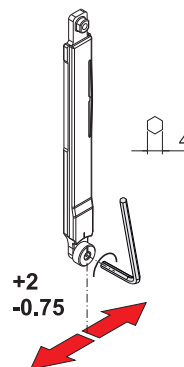

Código	Descrição	Seção do perfil	Canal (mm)	Terminal	Base Natural	Anodizado Elox	Pintado	Trend/Ouro Latão	Pecas por embalagem
02166K	FECHO REGULAVEL FUTURA	-	13,2 ÷ 16,8	Zamak	X				10
02168K	FECHO REGULAVEL FUTURA	-	15 ÷ 20	Zamak	X				10
04347	ERRE - PARAFUSO REGULÁVEL	-	15 ÷ 18	Zamak	X				10

## KIT FOLHA COMBINADA FECHOS REGULÁVEIS

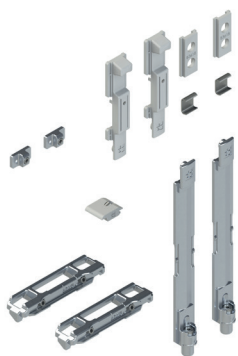

### Funções

Mecanismo de fechamento da folha secundária com parafuso regulável.  
Para utilizar na segunda folha de janelas batente.

Ficha técnica online



### Características Técnicas

O mecanismo de fechamento é composto de parafusos reguláveis, dois encontros de fecho e um componente de elevação.

O mecanismo de fechamento precisa adicionar as dobradiças Flash Base.

### Materiais

Bloco de fixação, elevador e mecanismo em poliamida

Bucha, terminal e encontros em zamak com acabamento GS Silver Plus (até 500 horas de resistência à corrosão)

Inserção de encontros e parafusos em aço inoxidável

Passador monodirecional

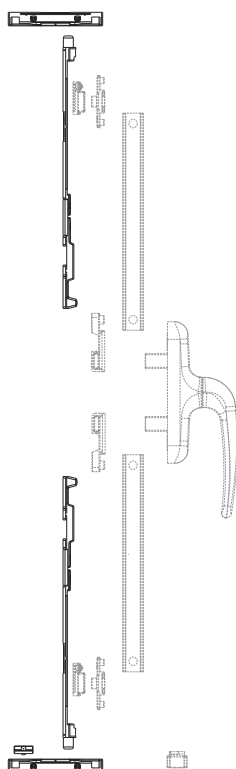

Parafuso bidirecional

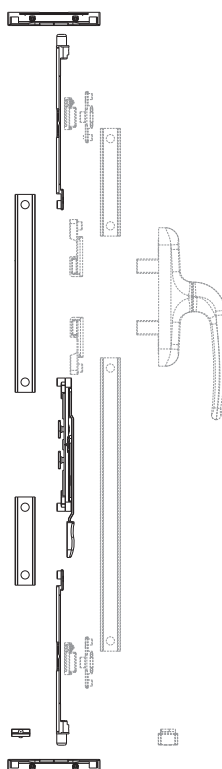

Regulagem

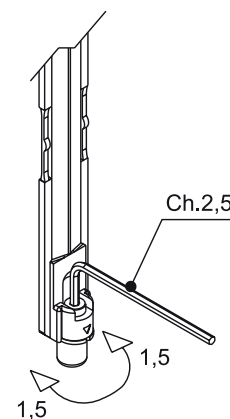

Código	Descrição	Seção do perfil	Equipamento do kit da folha	Mecanismo	Base Natural	Anodizado Elox	Pintado	Trend/Ouro Latão	Peças por embalagem
02585K	KIT DA FOLHA SECUNDÁRIA-PASSADOR REGULÁVEL	-	02571K - 02574K - 02577K	Monodirecional	X				10

## FECHOS BIDIRECIONAIS

### Funções

Fecho bidirecional com alavanca caracterizado por um mecanismo que permite fechar simultaneamente ambos os terminais.

Ficha técnica online



### Características Técnicas

O fecho é composto por um mecanismo com alavanca que transmite o movimento bidirecional nas HASTES de conexão cuja extremidade são aplicados os terminais com pino regulável.

Específico para utilização nos perfis de relação com canaleta dupla.

A mecanismo é fixada através de um elemento adequado através das grades de contraste e, portanto, sem precisar de usinagens no perfil.

O corpo tem dois apêndices antivibrantes.

Regulagem

Os terminais têm pinoes que permitem um registro em batida de 1,5 mm.

### Materiais

Corpo de mecanismo, terminal e pino em zamak de acabamento GS Silver Plus (mais de 500 horas de resistência à corrosão).

Terminal e pino do artigo 02011 em aço inoxidável.

Alavanca de mecanismo e biela em aço inoxidável.

Cobertura da alavanca em poliamida.

Parafusos e parafusos em aço inoxidável.

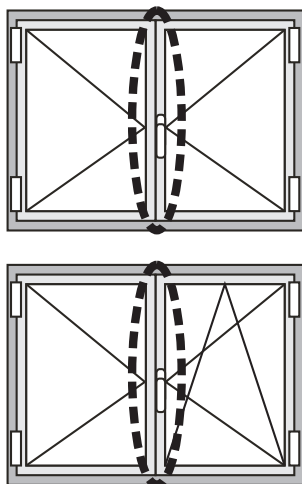

Tipo 1

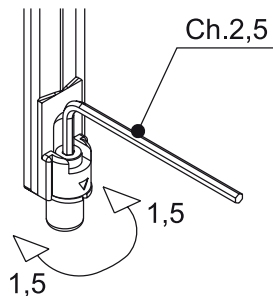

Tipo 2

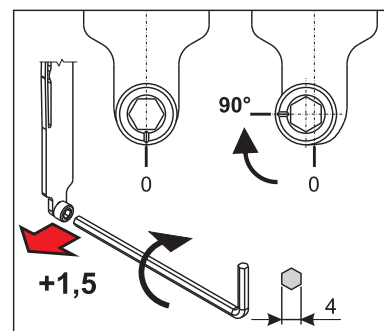

Tipo 3

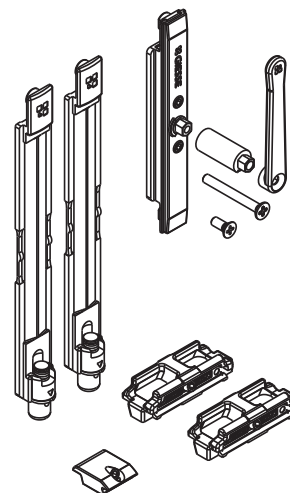
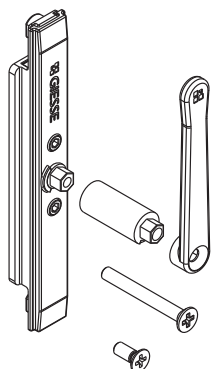
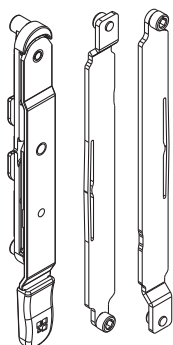



Tipo 4



Tipo 5

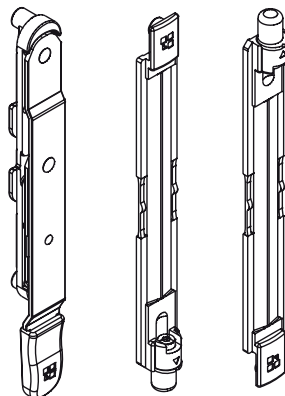

Código	Descrição	Seção do perfil	Tipo	Canal (mm)	Regulagem (mm)	Base Natural	Anodizado Elox	Pintado	Trend/Ouro Latão	Peças por embalagem
02011	FECHO BI-DIRECIONAL FUTURA	C002	1	13,2 - 16,8	+ 1,5	X				10
02156	mecanismo BIDIRECIONAL	-	2	-	-	X				10
02178	FECHO BI-DIRECIONAL FUTURA	-	3	15 - 20	± 1,5	X				10
02189K	mecanismo BIDIRECIONAL TIPO ALAVANCA	-	4	-	-	X				20
02191K	FECHO BI-DIRECIONAL FUTURA	-	5	15 - 20	± 1,5	X				10
02195K	FECHO BI-DIRECIONAL FUTURA	-	5	13,2 - 16,8	± 1,5	X				10
04231	PARAFUSO BIDIRECCIONAL DE ALAVANCA	C007	1	15 - 18	+ 2/-0,75	X				10

## FECHO PERIMETRAL

### Funções

Dispositivo que permite o fecho perimetral da folha secundária nas travessas superiores e inferiores do marco.

É utilizável em folhas secundárias (perfil de reforço) com duplo canal de dimensões 15/20 mm, internamente ao reforço, no perfil da folha no qual o reforço é conectado.

Ficha técnica online

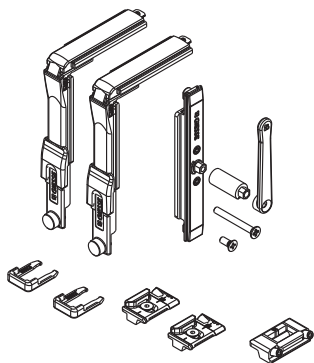

### Características Técnicas

O fecho perimetral é composto por um mecanismo bidirecional a leva (que dispõe de extensor caso o acessório passe abaixo do perfil de reforço), dois reenvios de ângulo Futura, dois encontros de fecho regulável e um elevador. O mecanismo é fixado através dos parafusos invertidos no perfil. Graças a esse dispositivo é obtido um fechamento total da folha secundária podendo também aumentar o número de pontos agindo, na haste em poliamida conectada aos reenvios de ângulo, nos bulons de fecho e respectivos encontros.

### Materiais

Reenvio de ângulo, encontro de fecho, mecanismo, extensor e leva em zamak GS Silver Plus  
Encontro levanta-folha em poliamida  
Parafusos auto-atarraxantes e parafusos em aço

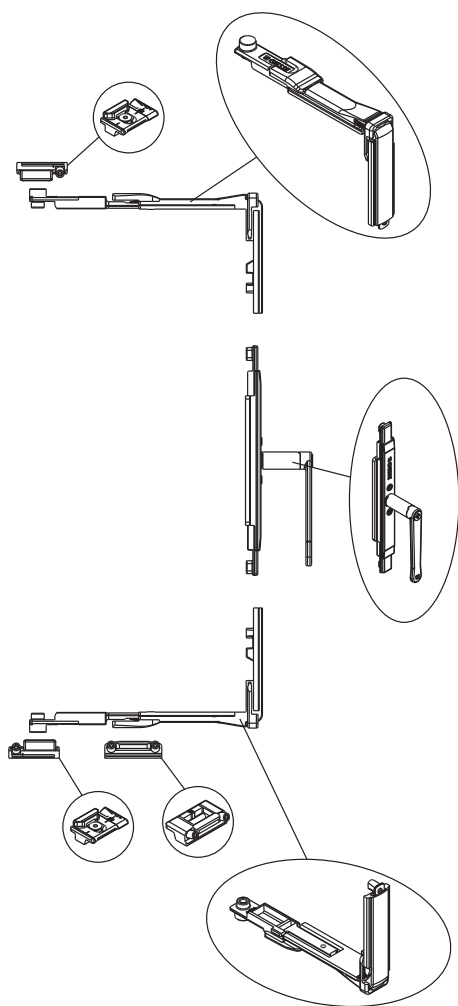

### Regulagens

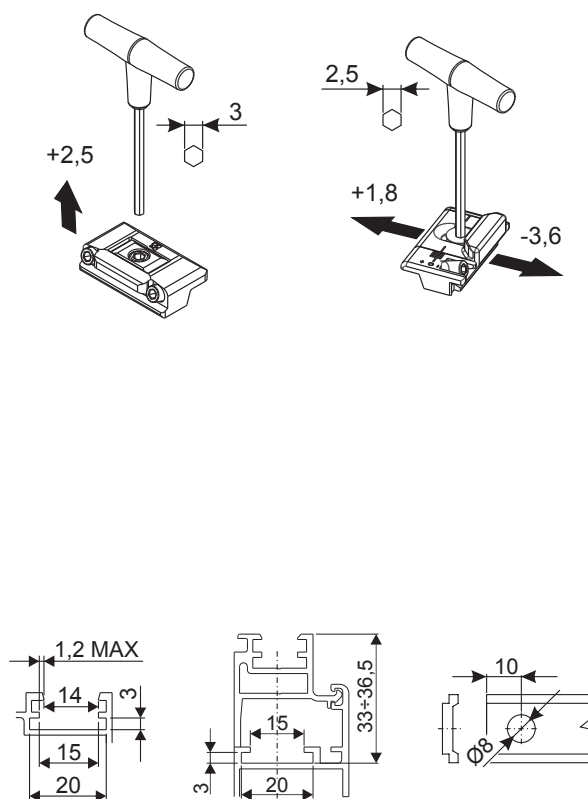

Código	Descrição	Canal (mm)	Regulagem (mm)	Base Natural	Anodizado Elox	Pintado	Trend/Ouro Latão	Peças por embalagem
02179	FECHO BIDIRECIONAL PERIMETRAL	15 ÷ 20	+ 1,8 / - 3,6	X				10

**FECHO PERIMETRAL PARA FOLHA SECUNDÁRIA FUTURA**

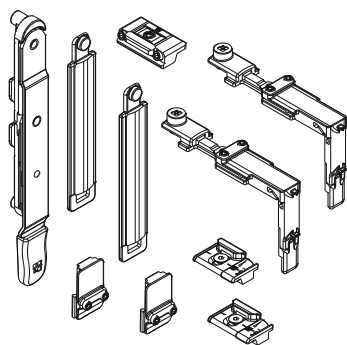

**Funções**

Dispositivo que permite o fecho perimetral da folha secundária nas travessas superiores e inferiores do marco. Para utilizar em folha secundária (perfil de reforço) com canal duplo de dimensões 15÷20 mm.

Ficha técnica online



**Características Técnicas**

O fecho perimetral para folha secundária é composto por um mecanismo bidirecional a leva, dois passadores angulares e encontros relacionados. Com esse produto é obtido o fechamento total da folha secundária podendo realizar mais pontos de fecho (dois padrões com a possibilidade de realizar quantos forem necessários adicionando bulons na haste de ligação e encontros de fecho no marco) nas travessas do marco.

**Materiais**

Haste de ligação, reenvio de ângulo e encontro de fecho em zamak  
 Corpo do mecanismo em zamak  
 Leva do mecanismo e biela em aço  
 Cobertura da leva e encontro de elevação em poliamida  
 Parafusos auto-atarraxantes e parafusos em aço

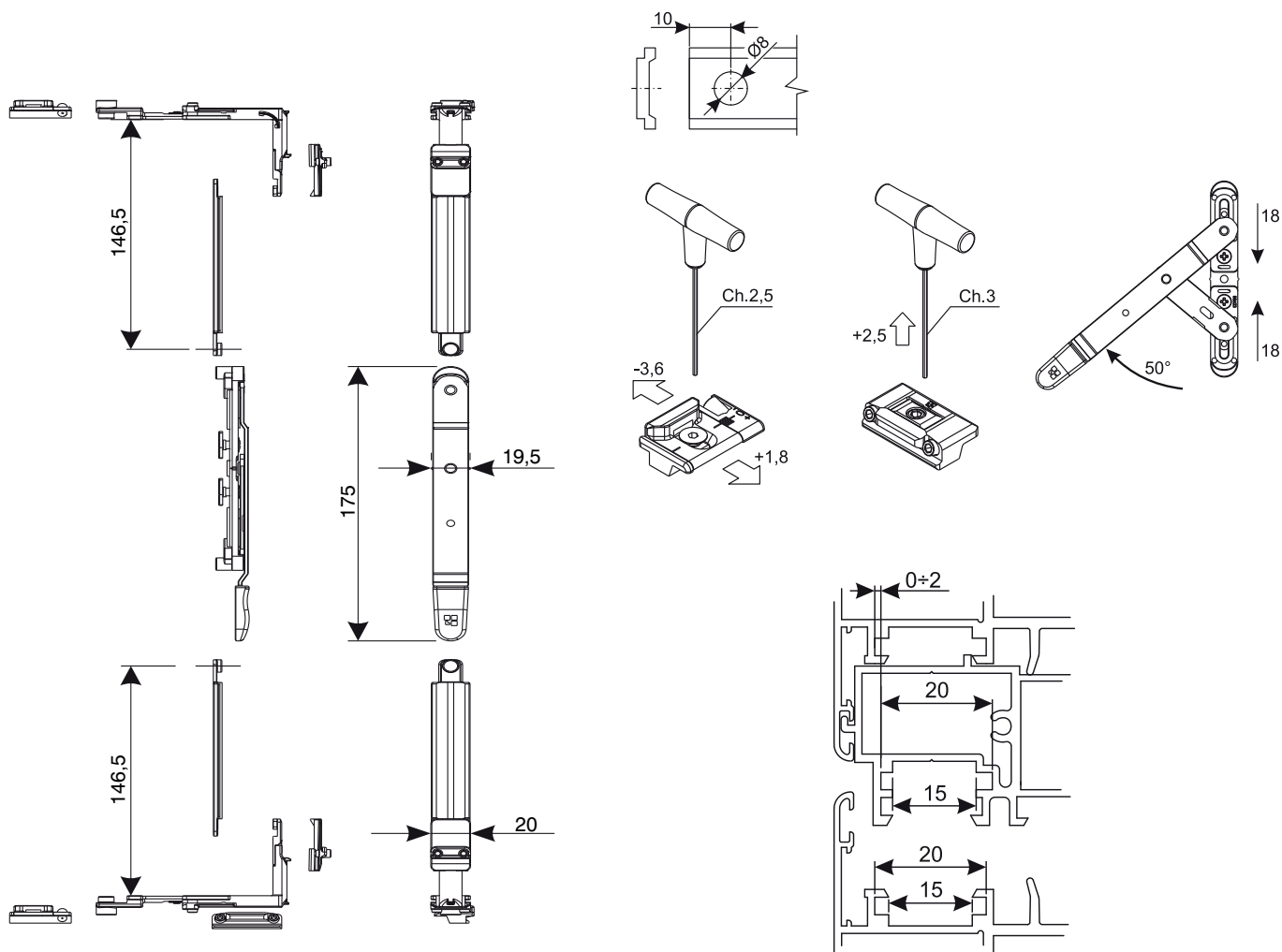

Código	Descrição	Observação	Base Natural	Anodizado Elox	Pintado	Trend/Ouro Latão	Pecas por embalagem
02186K	FECHO PERIMETRAL PARA FOLHA SECUNDÁRIA FUTURA	silver plus	X				10

## PASSADOR ANGULAR FUTURA

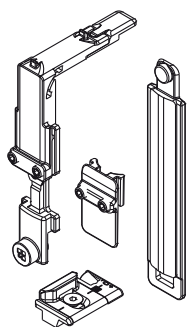

### Funções

Passador angular que permite o fecho perimetral da folha secundária nas travessas superiores e inferiores do marco. Para utilizar em folha secundária (perfil de reforço) com canal duplo de dimensões 15/20 mm (canal inferior).

Ficha técnica online



### Características Técnicas

O passador tem um encontro regulável que permite uma regulação de compressão de  $\pm 1,8$  mm.

Para a sua aplicação, é necessário que as tampas de continuidade de batente sejam adequadamente descarregadas para permitir a passagem do acessório nas travessas superiores e inferiores.

### Materiais

Reenvio de ângulo, haste de ligação, encontro de fecho, clipe de reenvio em zamak GS SILVER PLUS (MAIS de 500 horas de resistência à corrosão)  
Parafusos e parafusos em aço inoxidável

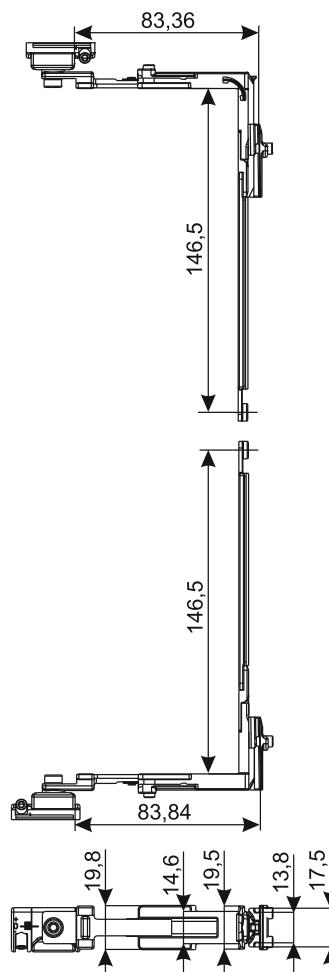
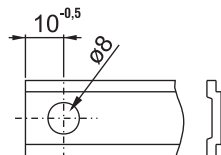
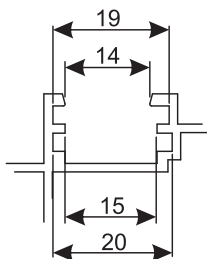
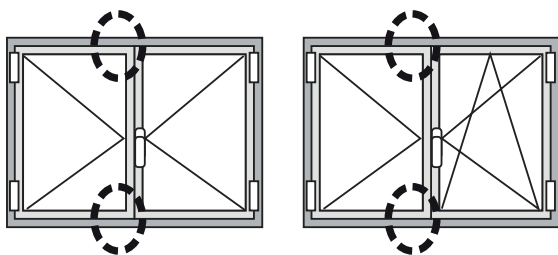

Código	Descrição	Observação	Base Natural	Anodizado Elox	Pintado	Trend/Ouro Latão	Peças por embalagem
04045K	PASSADOR ANGULAR FUTURA	silver plus	X				10

## FECHOS INCA



### Funções

Passador para folha secundária com abre e tomba caracterizado pelos terminais em zamak com encontros de fecho registrados para os bulons do reenvio de ângulo e da ponteira do abre e tomba.

Ficha técnica online



### Características Técnicas

Os encontros fornecidos permitem a mesma regulação de  $\pm 2,4$  mm. É específica para utilização em perfis de reforço com canal único, mas pode ser aplicada também em perfis com duplo canal. Os dois terminais têm uma ponteira em aço onde é possível aplicar uma bucha excêntrica que permite a regulação do batente.

### Materiais

Terminal, ponteira e bloco de fixação em zamak GS Silver Plus. Haste de ligação e ponteira em poliamida. Parafuso de fixação do passador e ponteira em aço zincado.

### Montagem e regulação

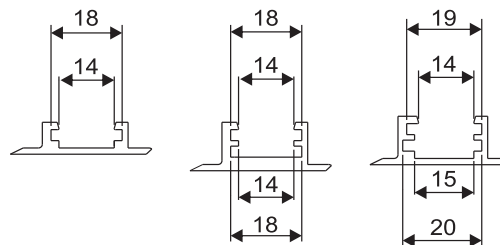
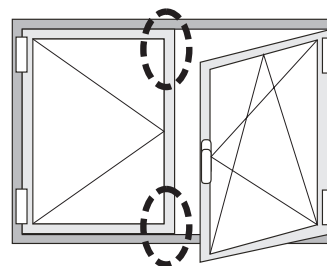
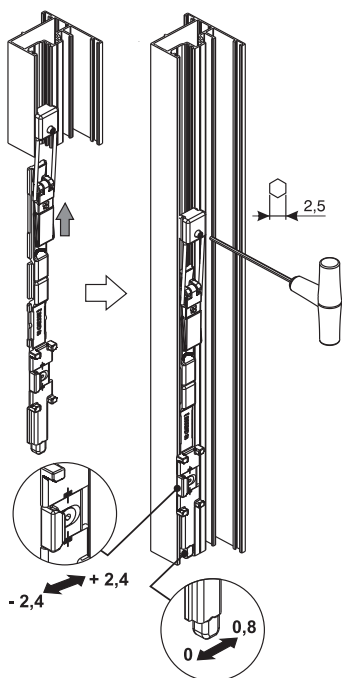

Código	Descrição	Observação	Base Natural	Anodizado Elox	Pintado	Trend/Ouro Latão	Pecas por embalagem
04280	FECHO INCA		X				5
04282K	PASSADOR DA FOLHA SECUNDÁRIA A/R FUTURA	C.E. - marco 14/18 - silver plus	X				5

## FECHOS TOTEM

### Funções

Fecho monodirecional com alavanca para aplicar na canaleta, indicado em portas produzidas por perfil de janela.

Ficha técnica online



### Características Técnicas

Fecho adequado para a aplicação em portas para uso frequente (categoria de uso 4 - uso muito utilizado - Em conformidade com EN12051:1999).

Reversível é aplicado na parte superior e inferior da porta.

pino com características anti-corte para garantir um elevado suporte nos encontros e uma elevada resistência contra roubos.

Cursor de movimento de 21 mm.

Regulagem em compressão +0,6 mm nos encontros através do casquilho excêntrico fornecido (através da sua versão para Canal 15x18).

Fixação no perfil através de dois parafusos de fixação pré-montados, sem usinagem no perfil.

É possível obter o prolongamento do fecho utilizando a haste específica da série, posicionada entre o elemento de conexão e o terminal.

As mecanismos e os pinos são solicitados separadamente para permitir variadas combinações.

### Materiais

- Base de mecanismo e elemento de conexão com pino em zamak

- Alavanca de acionamento em zamak com cromagem brilhosa (elevada resistência à corrosão)

- Mola, bielas, pinos e parafusos de fixação em aço inoxidável

- Pino em aço carbonitrurado anti-corte com acabamento Giesse Silver Plus (até 500 horas de resistência à corrosão)

- Terminal, bloco de conexão, casquilho excêntrico de cobertura do pino e blocos "Z" em poliamida

Esquema para cód. 02075  
Dimensões de mecanismo e do pino

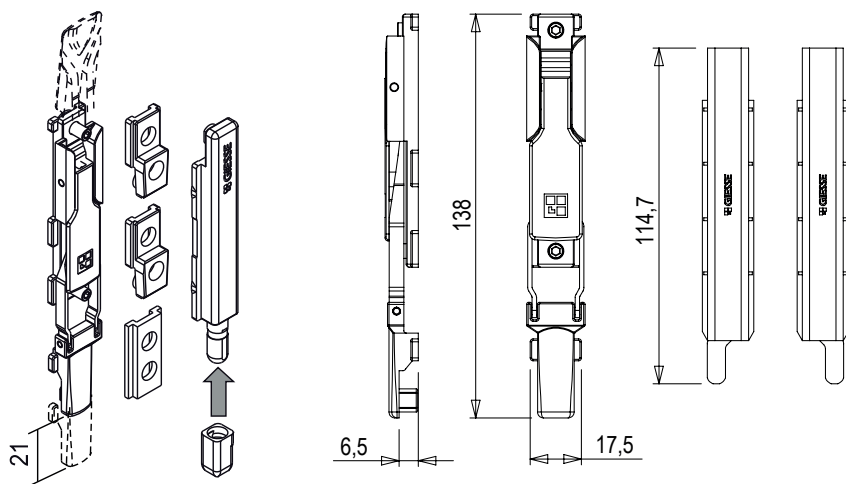

Esquema para cód. 02071-02072-  
02073-02074  
Dimensões de mecanismo e do pino

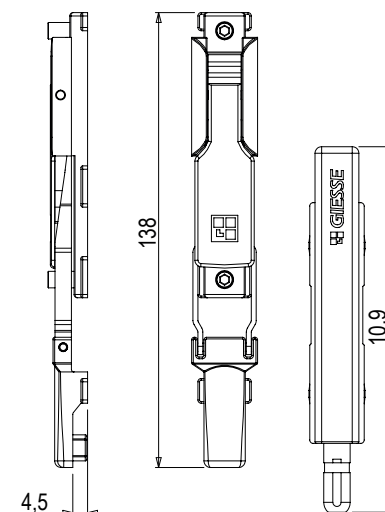

Sec. 1 - Canal 13.5x16.7

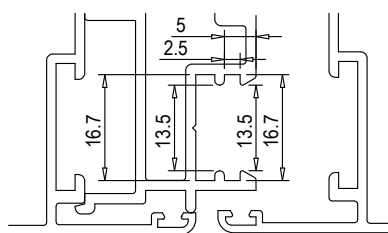

Sec. 2 - Canal 14x19

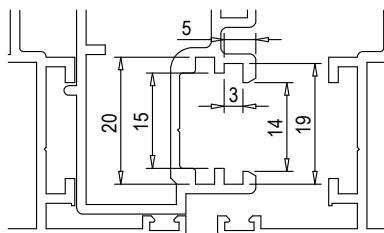

Sec. 3 - Canal 15x20

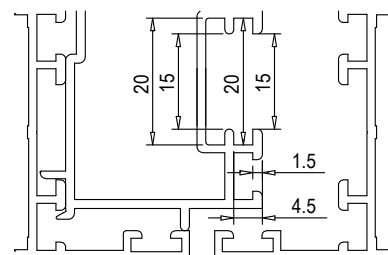

Sec. 4 - Canal 14x18

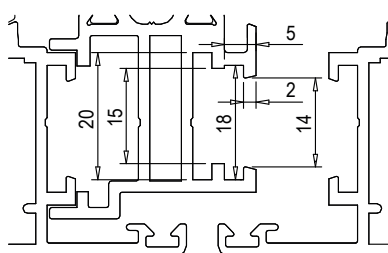

Sec. 5 - Canal 15x18

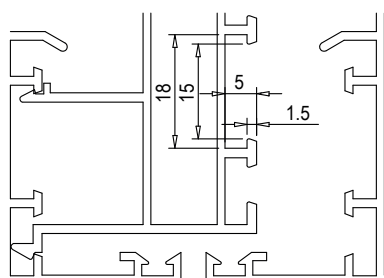

Código	Descrição	Canal	Regulagem	Ponta descentralizada	Dimensões do pino	Desenho	Base Natural	Anodizado Elox	Pintado	Trend/Ouro Latão	Peças por embalagem
02071	FECHO TOTEM CANAL	13,5x16,7	+ 0,6 mm	NÃO	Ø 8 mm	sec.1			X		10
02072	FECHO TOTEM CANAL	14x19	+ 0,6 mm	NÃO	Ø 8 mm	sec.2			X		10
02073	FECHO TOTEM CANAL	15x20	+ 0,6 mm	NÃO	Ø 8 mm	sec.3			X		10
02074	FECHO TOTEM CANAL	14x18	+ 0,6 mm	NÃO	Ø 8 mm	sec.4			X		10
02075	FECHO TOTEM CANAL	15x18	-	SIM	4x6 mm	sec.5			X		5
02177K	FECHO TOTEM CANAL	14x18	+ 0,8 mm	NÃO	Ø 6 mm	sec.4	X				10

## MECANISMOS TOTEM

### Funções

Mecanismo a leva em zamak para utilizar nos terminais de fecho Giesse.

Ficha técnica online

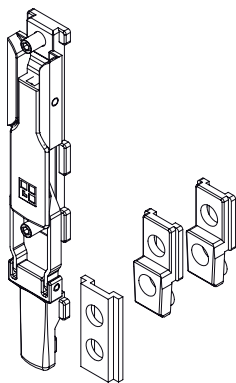

### Características Técnicas

Mecanismo reversível adequado para a aplicação em portas de uso frequente, para aplicar no canal na parte superior e inferior da porta.

Equipada nos relativos terminais através do bloco de fixação adequado para mecanismo ou através da haste específica da série, cortada na medida desejada para obter a extensão do passador.

Fixação no perfil através dos parafusos de fixação pré-montados, sem usinagem no perfil.

### Materiais

- Base de mecanismo e elemento de conexão com pino em zamak
- Alavanca de acionamento em zamak com cromagem brilhosa (elevada resistência à corrosão)
- Mola, bielãs, pinos e parafusos de fixação em aço inoxidável
- Bloco de ligação e blocos "Z" em poliamida

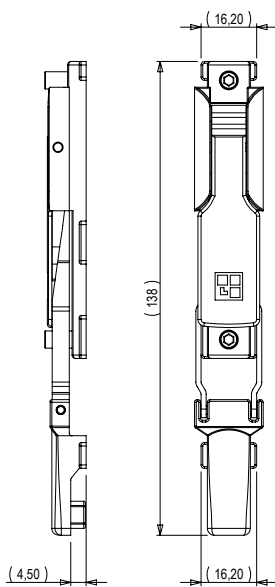

Sec. 2 - Canal 14x19

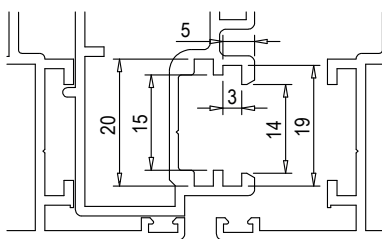

Sec. 3 - Canal 15x20

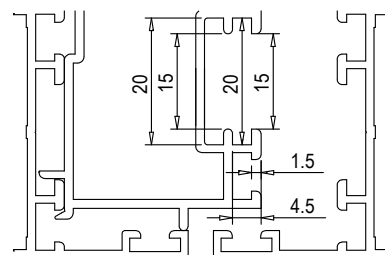

Sec. 4 - Canal 14x18

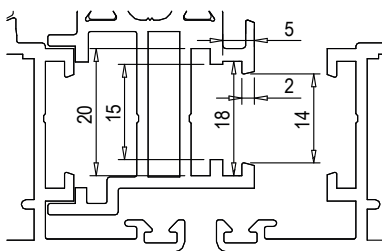

Sec. 5 - Canal 15x18

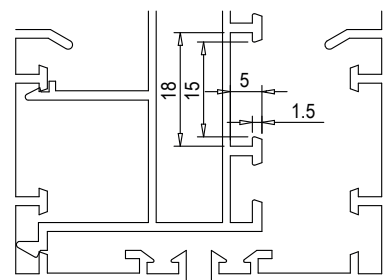

Código	Descrição	Canal	Desenho	Base Natural	Anodizado Elox	Pintado	Trend/Ouro Latão	Peças por embalagem
02742	MECANISMO TOTEM	14x19	sec.2			X		10
02743	MECANISMO TOTEM	15x20	sec.3			X		10
02744	MECANISMO TOTEM	14x18	sec.4			X		10
02745	MECANISMO TOTEM	15x18	sec.5			X		10



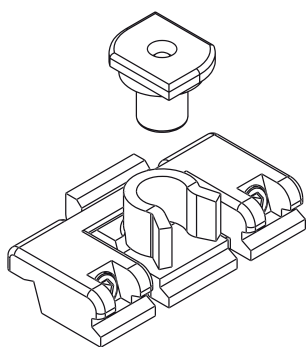

## CONTRA FECHO DE FOLHA

### Funções

A bateadeira é aplicada em janelas de folha de fechamento em alumínio com junta central com a função de manter bloqueada a folha na posição de fecho. Uma pressão simples na janela permite o desbloqueio. Resulta particularmente útil para as portas e janelas e portas balcão.

Ficha técnica online



### Características Técnicas

A aplicação da bateadeira é na inversão dos canais do perfil, portanto, muito simples e veloz porque não há usinagens a serem realizadas. A aplicação é possível em um segundo momento, sob critério do fabricante ou do cliente.

A abertura ou o fechamento da folha não exige o acionamento de nenhum dispositivo, pois é suficiente a pressão manual do operador.

Muito indicado para as portas janelas (muitas vezes sem fechos acionados por fora), as quais precisam do bloco de fecho (depois de sair) para evitar a dispersão do ar quente ou condicionado para o exterior.

### Materiais

Encontro e pino em poliamida enriquecida com fibra de vidro  
Mola em poliamida  
Parafusos em aço inox

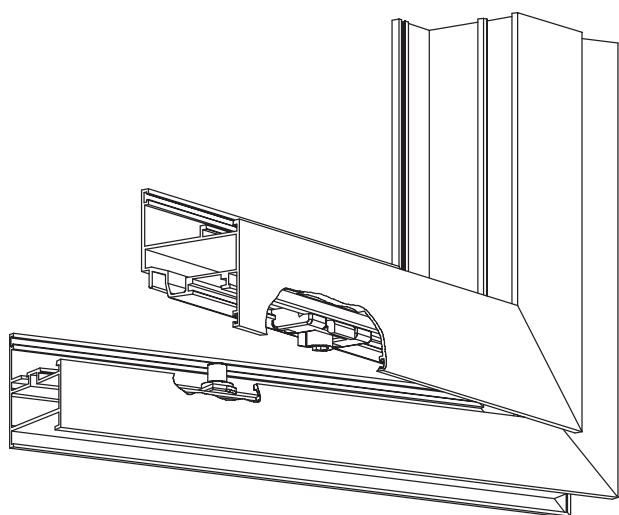

Código	Descrição	Seção do perfil	Cor	Base Natural	Anodizado Elox	Pintado	Trend/Ouro Latão	Peças por embalagem
02198	CONTRA FECHO DE FOLHA	C007-C008	Preta	X				50
02199	CONTRA FECHO DE FOLHA	C001-C002-C004-C011-C012-C-013-C014-C015-C016-C017	Preta	X				50

## FECHOS MAYA

### Funções

Fecho monodirecional com alavanca de dimensões reduzidas para perfil de porta.

Ficha técnica online



### Características Técnicas

Fecho adequado para a aplicação em portas para uso frequente (categoria de uso 4 - uso muito utilizado - Em conformidade com EN12051:1999).

Reversível é aplicado em apoio no perfil, na parte superior e inferior da porta. pino com características de elevada resistência contra roubos.

Cursor de movimento de 21 mm.

Seção do pino 8x5 mm.

Fixação no perfil através de parafusos auto-atarraxantes.

Tampa modular de cobertura em alumínio.

Disponível nos comprimentos 140, 220, 450 e 650 mm para seleccionar em função da melhor posição da alavanca de comando, de acordo com a altura da porta.

Realizada também em outros comprimentos em função das particulares exigências de aplicação.

### Materiais

- Corpo em zamak revestida
- Alavanca de acionamento em zamak com cromagem brilhosa (elevada resistência à corrosão)
- Tampa modular em alumínio extrudado
- Mola, bielias, pinos e parafusos de fixação em aço inoxidável
- Pino em aço inoxidável (alta resistência à corrosão)

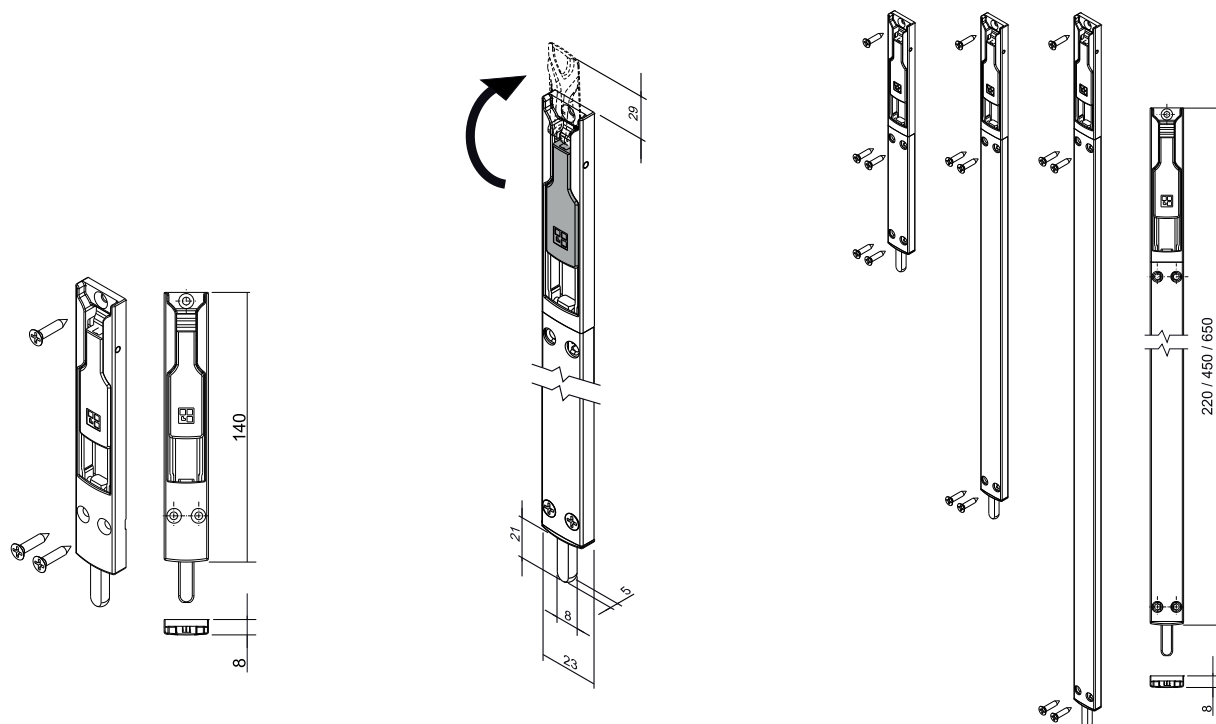

Código	Descrição	Comprimento	Dimensões do pino	Base Natural	Anodizado Elox	Pintado	Trend/Ouro Latão	Peças por embalagem
02080	FECHO MAYA	140 mm	8x5 mm			X		10
02081	FECHO MAYA	220 mm	8x5 mm			X		10
02082	FECHO MAYA	450 mm	8x5 mm			X		10
02083	FECHO MAYA	650 mm	8x5 mm			X		10

FECHOS TOTEM PORTAS

Funções

Fecho monodirecional com alavanca para perfil de porta.

Ficha técnica online



Características Técnicas

Fecho adequado para a aplicação nas portas para uso frequente.  
 Reversível é aplicado em apoio no perfil, na parte superior e inferior da porta.  
 pino com características de elevada resistência contra roubos.  
 Cursor de movimento de 20 mm.  
 Seção do pino 8x7 mm.  
 Fixação no perfil através de parafusos auto-atarraxantes.  
 É possível obter o prolongamento do fecho utilizando a haste específica da série, posicionada entre o elemento de conexão e o terminal.

Materiais

Corrediça e bloco em zamak envernizado preto  
 Corpo e guias do pino em poliamida  
 pino 8x7 mm anti-corte em aço carbonitrurado  
 Alavanca de acionamento em zamak com acabamento Giesse Silver Plus (até 500 horas de resistência à corrosão)  
 Molas, bielas e pinos em aço inoxidável  
 Placas de conexão em poliamida  
 Placas de fixação em alumínio oxidado preto (apenas para o cód. 02185)  
 Parafusos de fixação em aço inoxidável escurecido  
 Grade de fixação em aço inoxidável escurecido (apenas para cód. 02185)

cód. 02170

Aplicação das extensões com cód. 02170

cód. 02185

Aplicação das extensões com cód. 02185

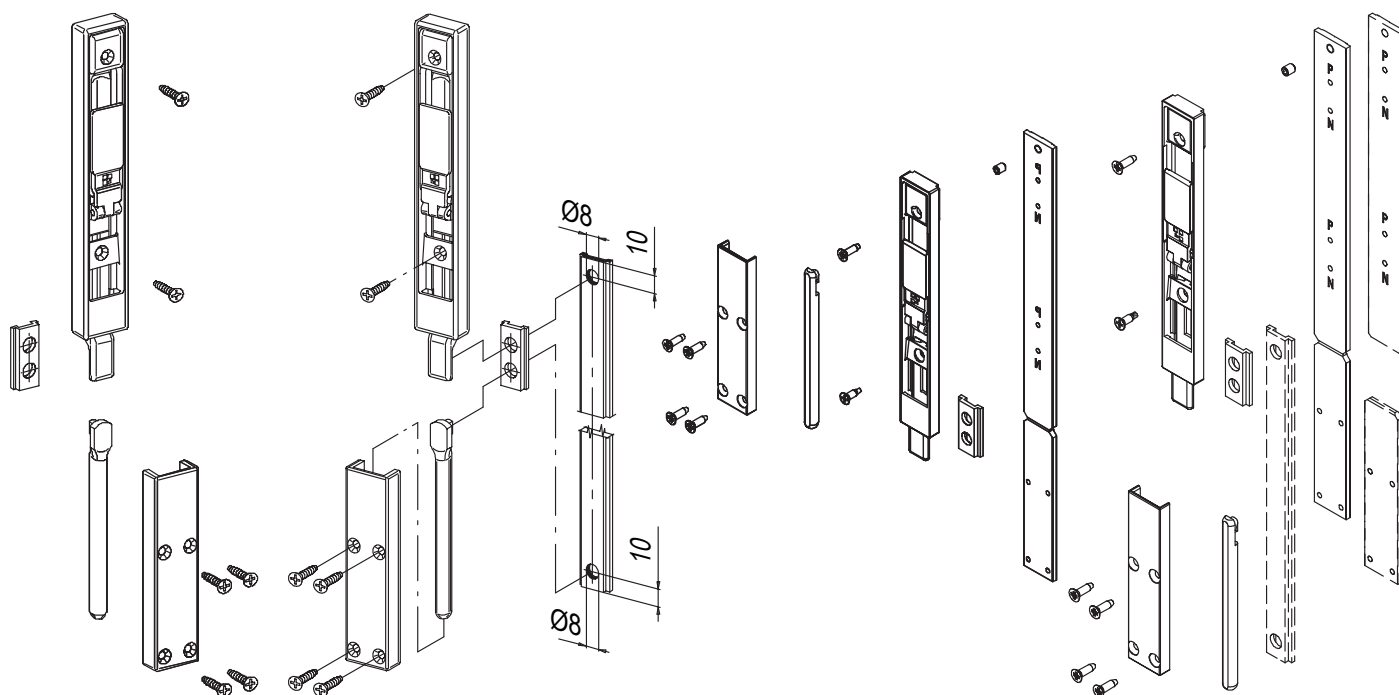

# FECHOS PARA PORTAS

Montagem cód. 02185

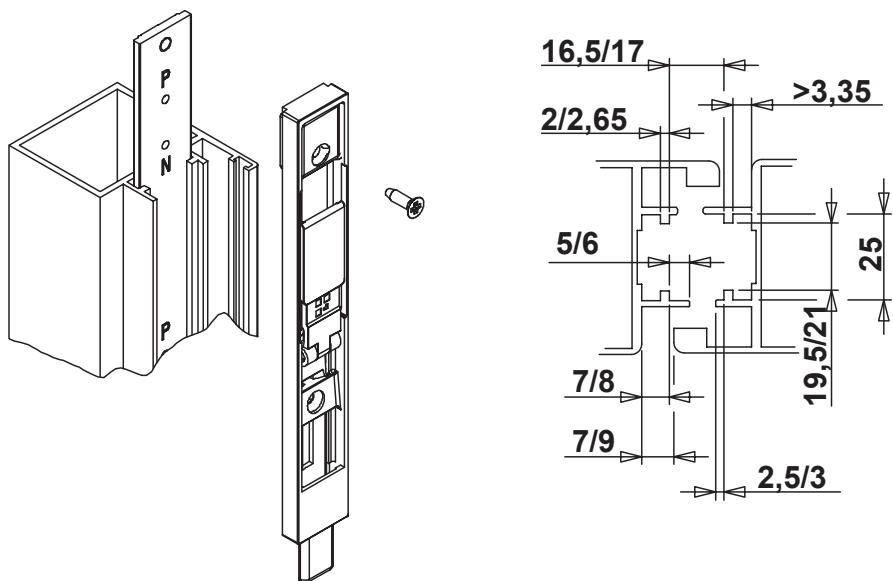

Código	Descrição	Dimensões do pino	Base Natural	Anodizado Elox	Pintado	Trend/Ouro Latão	Peças por embalagem
02170	FECHO TOTEM PARA PORTA	8x7 mm	X				10
02185	FECHO TOTEM PARA PORTA	8x7 mm	X				10



## FECHOS PESOS

### Funções

Fecho monodirecional com alavanca de encaixe para portas.  
Para utilizar na cobertura frontal em alumínio.

Ficha técnica online



### Características Técnicas

Fecho adequado para a aplicação nas portas para uso frequente.  
Reversível é aplicado em apoio no perfil, na parte superior e inferior da porta.  
O acionamento da alavanca permite exercitar gradualmente uma força elevada no pino.

Cursor de movimento de 18 mm.

É montado com encaixe, através das usinagens no perfil.

Fornecida para diâmetro duplo de perfuração, utiliza haste de mecanismo de  $\varnothing 6$  mm ou  $\varnothing 8$  mm.

Combinável com o capa envernizada nas cores RAL base para aplicar com pistola no corpo do fecho.

O fecho pode ser equipado:

- no terminal de segurança  $\varnothing 8$  mm com características anti-corte, para garantir um elevado suporte nos encontros e uma elevada resistência contra roubos. É unido ao fecho através de um extrusor roscada M6 cortado sob medida pelo usuário

- na guia da haste ambidestra, com dupla perfuração para a haste  $\varnothing 6$  e  $\varnothing 8$  para aplicar nos perfis em caso de encaixe, para manter o terminal no eixo dentro da tubulação do perfil.

### Materiais

#### Fecho e cobertura frontal

- Corpo e alavanca em zamak moldada
- Molas em aço temperado
- Tampa de cobertura em alumínio extrudado
- Parafusos de fixação em aço inox

#### Terminal de segurança

- Perno  $\varnothing 8$  em aço carbonitrurado anti-corte

#### Guia da Haste

- Aço galvanizado



cód. 02151

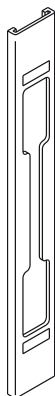

A= art. 02150  
B= cód. 02151

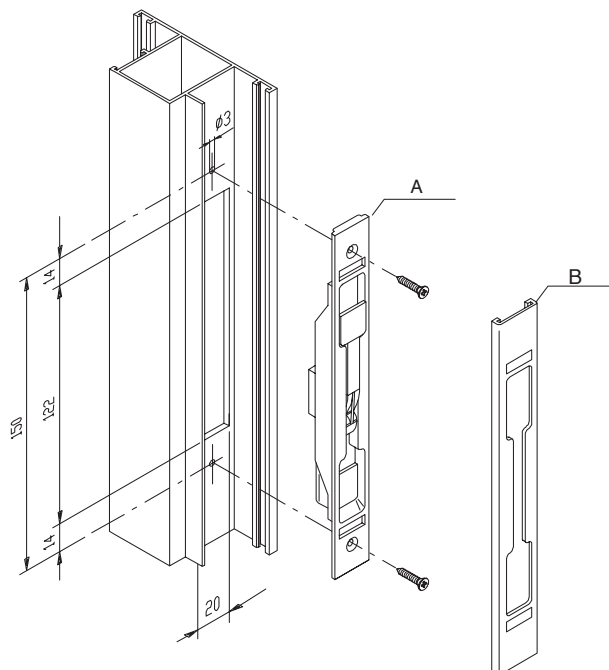

# FECHOS PARA PORTAS

cód. 02340

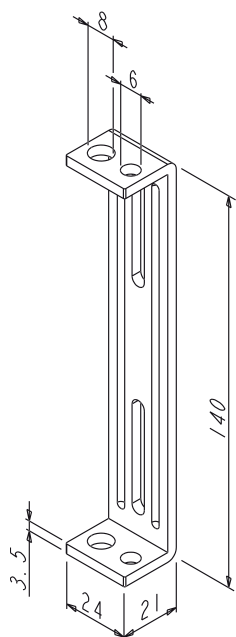

A= extrusora rosqueada M6  
B= terminal cód. 02158  
C= guia da haste cód. 02340

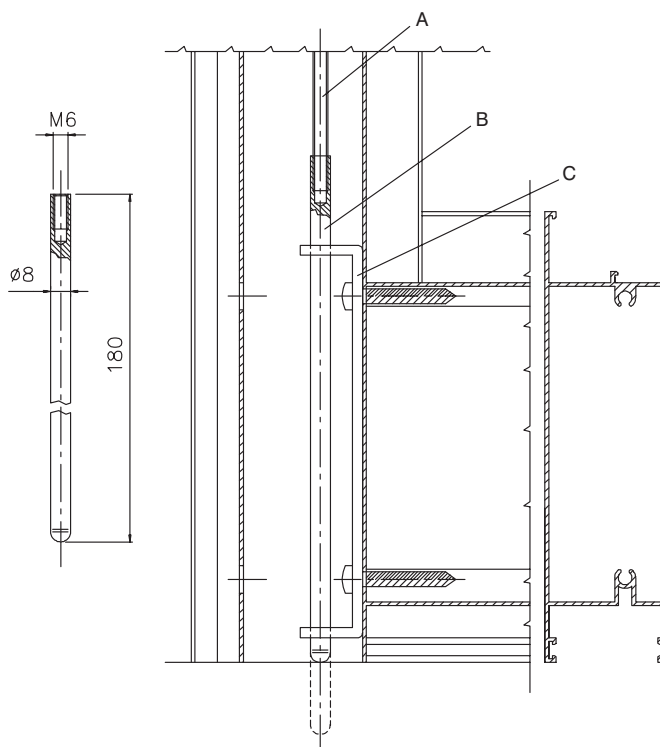

Código	Descrição	Dimensões do pino	Base Natural	Anodizado Elox	Pintado	Trend/Ouro Latão	Peças por embalagem
02150	FECHO PESOS	Ø6/Ø8 mm	X				10
02151	COBERTURAS DE FRONTAIS PESOS		X	X	X	X	50
02158	TERMINAL DE SEGURANÇA PARA PESOS	Ø8 mm	X				50
02340	GUIA PARA FOLHA		X				50



## FECHOS BULL

### Funções

Fecho monodirecional com aplicação frontal para portas.

Ficha técnica online



### Características Técnicas

Fecho adequado para a aplicação nas portas para uso frequente. Normalmente utilizado como fechamento de segurança suplementar em portas de qualquer tipo. Reversível é aplicado em apoio no perfil, na parte superior e inferior da porta. Cursor em aço inoxidável (anticorrosão) de Ø 10 mm. Cursor de movimento de 40 mm. Posicionamento sob disparo para a percepção imediata da posição de fechamento e abertura (sistema patentado Giesse). Fixação no perfil através de parafusos auto-atarraxantes. O corpo do fecho pode ser usado como gabarito para a execução dos furos de fixação. O CAPA para fixar a disparo no corpo do fecho esconde os parafusos de fixação. Disponível na versão com chave e sem chave. Combinável com encontro de aplicação frontal, para realizar o fechamento na travessa superior da porta ou de uma contramarco. O encontro tem n.4 calços para a aplicação de perfis com grade.

### Materiais

#### Fecho

- Corpo em zamak moldada com acabamento GS 500
- Pino em aço inoxidável (alta resistência à corrosão)
- Pega de mecanismo em poliamida preta
- calha da cobertura de parafusos de fixação em alumínio extrudado
- Parafusos de fixação em aço inox

#### Reencontro

- Encontro em zamak moldada com acabamento GS 500
- calços em poliamida (cor preta)
- Parafusos de fixação em aço inox escurecido

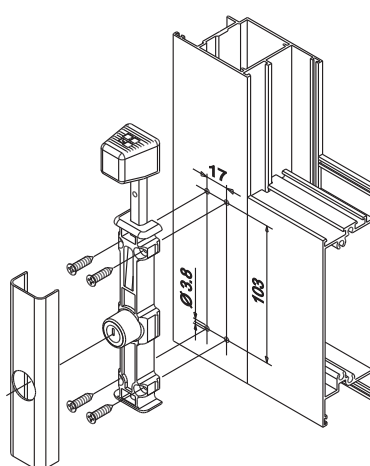
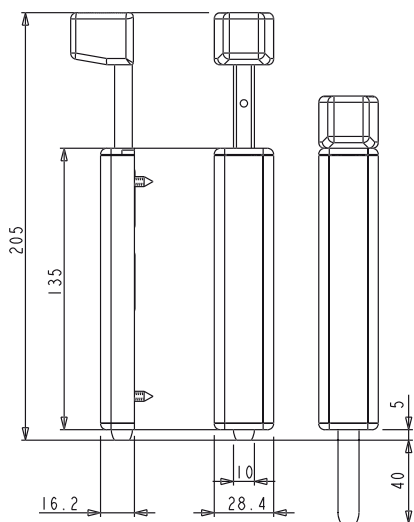

Montagem do reencontro do fecho Bull

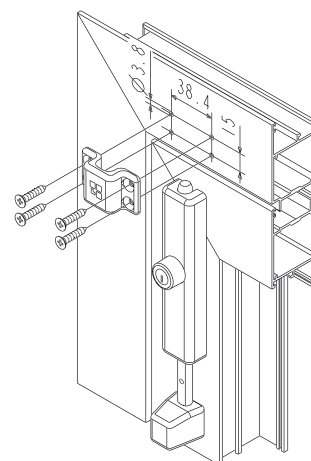

Código	Descrição	Versão	Dimensões do pino	Base Natural	Anodizado Elox	Pintado	Trend/Ouro Latão	Peças por embalagem
02180	FECHO BULL	sem chave	Ø 10 mm	X	X	X	X	5
02181	FECHO BULL	com chave	Ø 10 mm	X	X	X	X	5
02182	REENCONTRO DO fecho BULL			X				20



## FECHO STELVIO

### Funções

Fecho monodirecional com alavanca de encaixe para portas.

Ficha técnica online



### Características Técnicas

Passador adequado para a aplicação em portas de uso frequente. Reversível é aplicado em apoio no perfil, na parte superior e inferior da porta. O acionamento da alavanca permite exercitar gradualmente uma força elevada no pino.

Cursor de movimento de 16 mm.

É montado com encaixe, através das usinagens no perfil.

Compatível com haste roscada de Ø 6 mm.

Disponível em duas versões, com diferente distância de fixação no perfil.

### Materiais

- Corpo em alumínio extrudado
- Leve e movimentos internos em poliamida
- Molas em aço temperado
- Biela e parafusos de fixação em aço zincado

Código 02101

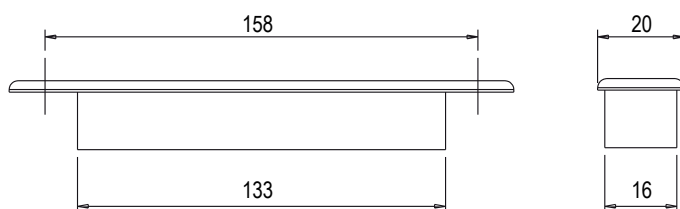

Código 02102

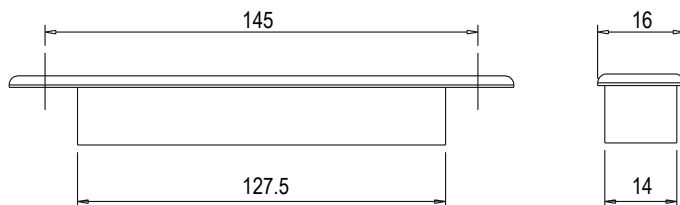

Código	Descrição	Distância do furo	Largura	Base Natural	Anodizado Elox	Pintado	Trend/Ouro Latão	Peças por embalagem
02101	FECHO STELVIO	158 mm	20 mm	X	X	X		50
02102	FECHO STELVIO	145 mm	16 mm	X	X	X		50



CHAPAS PARA TRINCO DE PISO

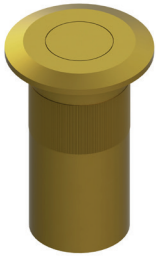

Funções

Reencontros e buchas para equipar em haste e passador, sempre que seja prevista a utilização do limite como contramarco.

Ficha técnica online



01320

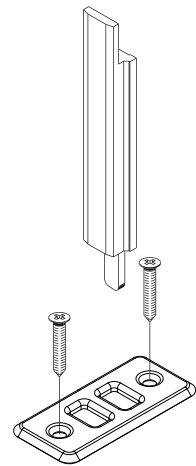
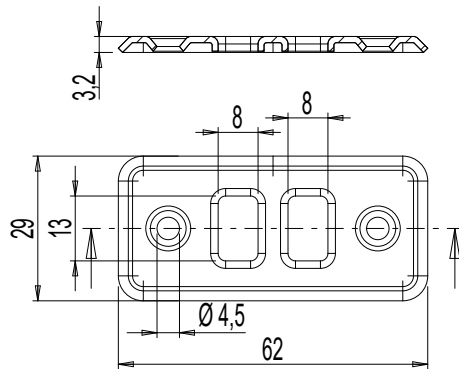
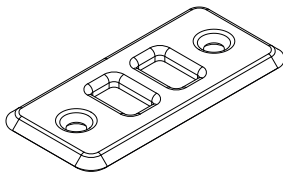

01326

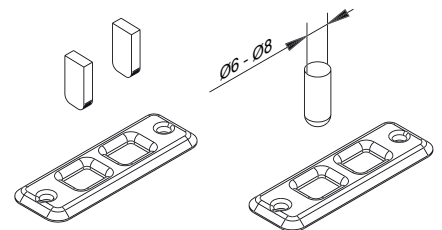
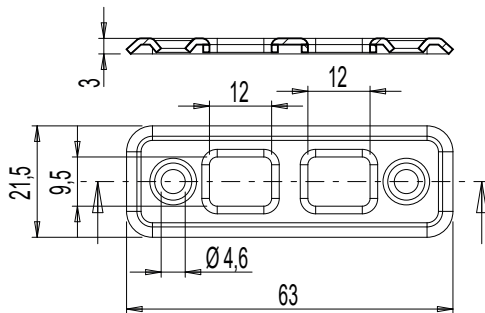
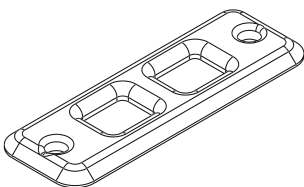

02144

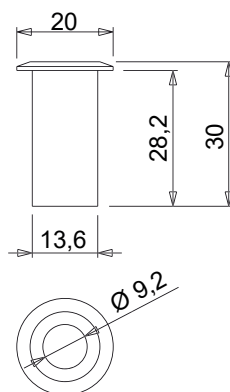
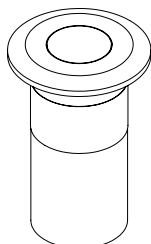

# FECHOS PARA PORTAS

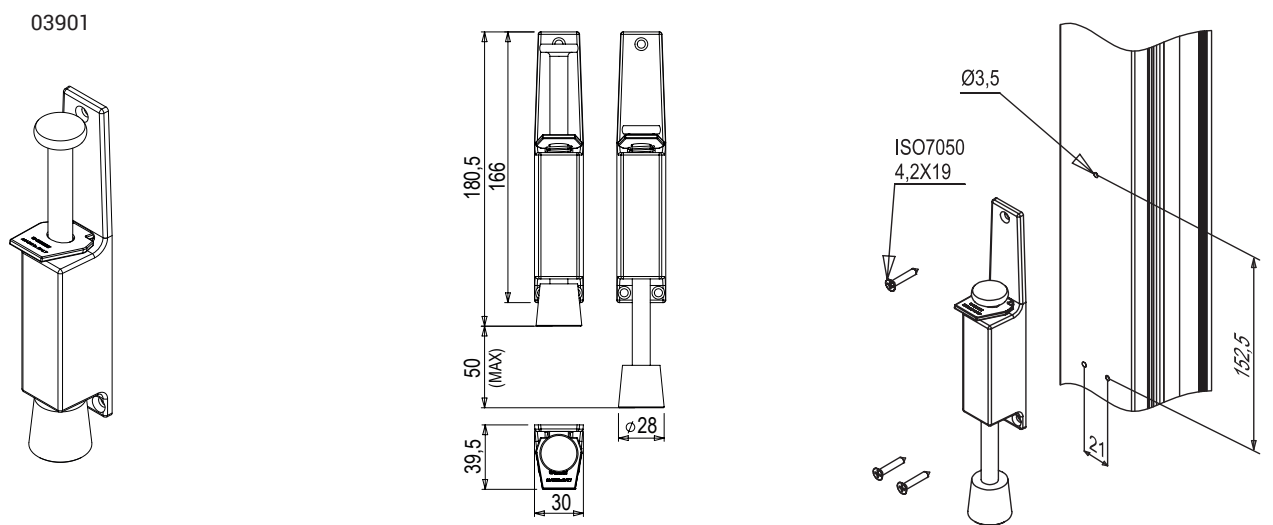
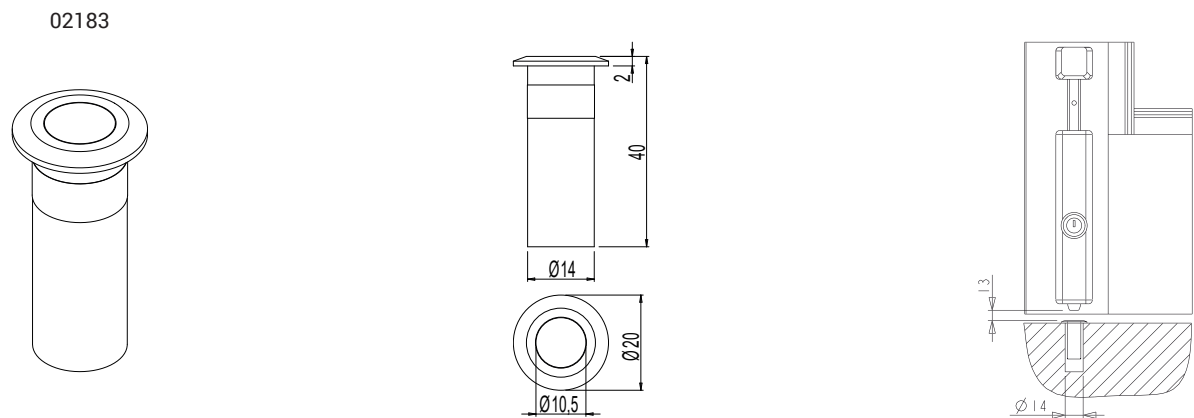
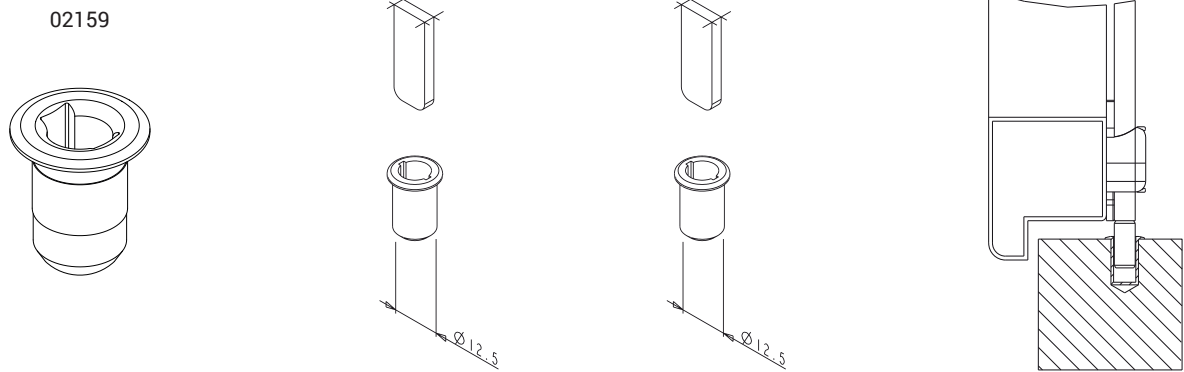

Código	Descrição	Observação	Base Natural	Anodizado Elox	Pintado	Trend/Ouro Latão	Peças por embalagem
01320	REENCONTRO DA HASTE para limite	inox	X				100
01326	REENCONTRO DA HASTE PARA LIMITE		X				100
02144	CASQUILHO PARA LIMITE COM OBTURADOR		X				100
02159	CONTRAFECHO PARA PISO		X				50
02183	CASQUILHO DE LIMITE DO FECHO BULL		X				20
03901	PARADA DE PORTAS		X				20

## TERMINAIS REGISTRÁVEIS FUTURA



### Funções

Terminal com pino excêntrico registrável, para recuperar as folgas que podem ocorrer durante o funcionamento da janela.

Ficha técnica online



### Características técnicas

Terminal regulável para utilizar em folha principal e/ou em folha secundária (perfil de reforço) com canal de dimensões 15x20 mm.

Terminal regulável para utilizar em folha principal e/ou em folha secundária.

### Materiais

Corpo e terminal em zamak GS Silver Plus (mais de 500 horas de resistência à corrosão)

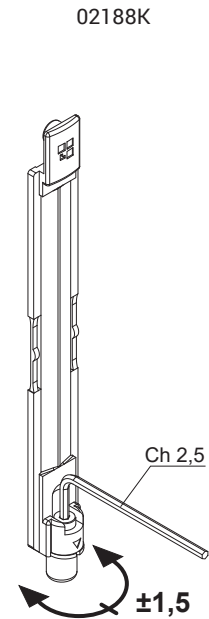
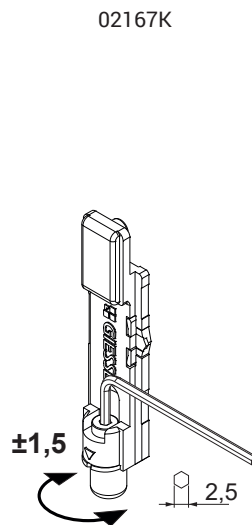
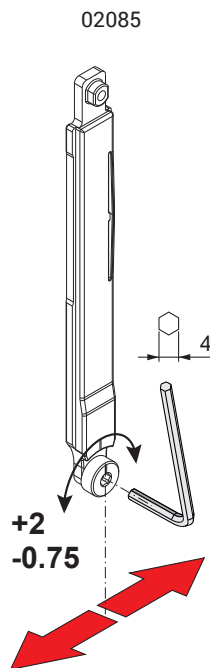

Código	Descrição	Seção do perfil	Regulagem (mm)	Base Natural	Anodizado Elox	Pintado	Trend/Ouro Latão	Peças por embalagem
02085	TERMINAL REGULÁVEL ERRE 40	C007	+2 / -0,75	X				40
02167K	TERMINAL REGULÁVEL FUTURA	C001-C002-C003-C005-C006-C009-C010-C012-C013-C014-C015-C016-C017	±1,5	X				40
02188K	TERMINAL REGULÁVEL FUTURA	C001-C002-C003-C005-C006-C009-C010-C012-C013-C014-C015-C016-C017	±1,5	X				40

## TERMINAIS TOTEM

### Funções

Terminal em poliamida com ponteira em aço para a fixação das folhas nas travessas dos marcos.

Ficha técnica online



### Características Técnicas

Ponteira adequada para a aplicação em portas de uso frequente, com características anti-corte, para garantir um suporte elevado nos encontros e uma alta resistência ao arrombamento.

Reversível é aplicado na parte superior e inferior da porta.

Percurso de 21 mm.

Regulagem em compressão +0,6 mm nos encontros através da bucha excêntrica fornecida com todas as versões, menos aquela para canal de 15x18.

Fixação no mecanismo relativa através do bloco de fixação fornecido no próprio mecanismo ou através da haste específica da série, cortada na medida desejada para obter a extensão do passador.

### Materiais

Terminal e bucha excêntrica cobre ponteira em poliamida

Ponteira em aço endurecido anti corte de acabamento GS Silver Plus (até 500 horas de resistência à corrosão)

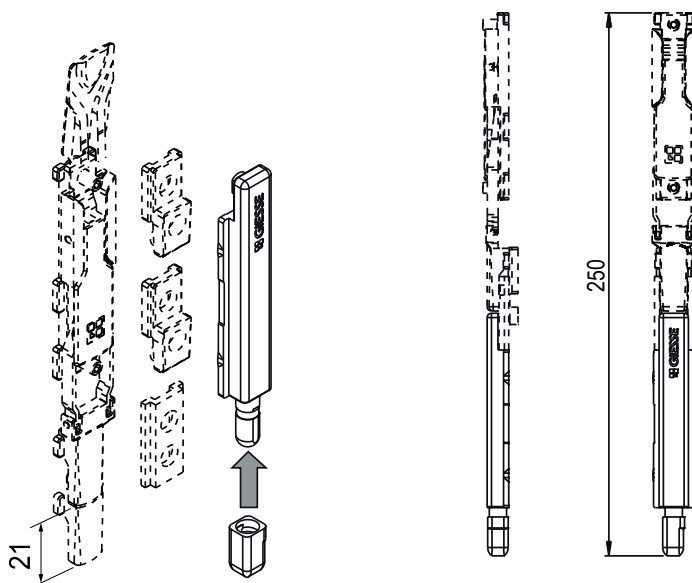

Sec. 2 - Canal 14x19

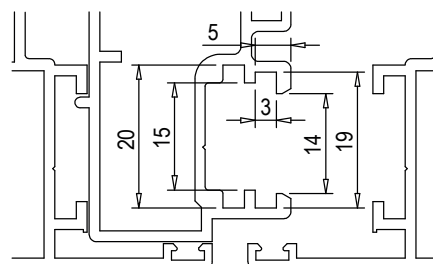

Sec. 3 - Canal 15x20

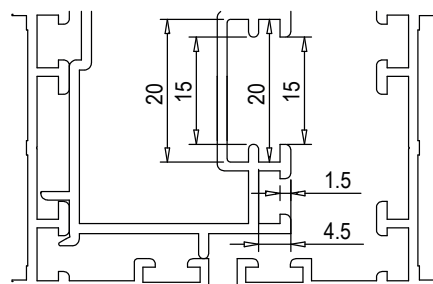

Código	Descrição	Canal	Regulagem	Ponta descentralizada	Dimensões do pino	Desenho	Base Natural	Anodizado Elox	Pintado	Trem/Duro Latão	Peças por embalagem
02143N	TERMINAL TOTEM	15x20	+ 0,6 mm		Ø 8 mm	sec.3	X				50
02145N	TERMINAL TOTEM	14x19	+ 0,6 mm		Ø 8 mm	sec.2	X				50

## TERMINAIS



### Funções

Terminal em poliamida para HASTEs com pino para fixação dos folhas nas travessas das telas.

Ficha técnica online



### Características Técnicas

Para a fixação direta onde esteja solicitada a aplicação dos encontros, deverá prender na pino o cabo regulável em poliamida para obter um acoplamento perfeito.

É aplicado na haste de fechamento da cremona GIESSE com o mesmo sistema de encaixe com o qual a haste é fixada no bloco de conexão.

### Materiais

Corpo e casquilho em poliamida com fibras de vidro.

pino do terminal em aço com acabamento de zinco-níquel.

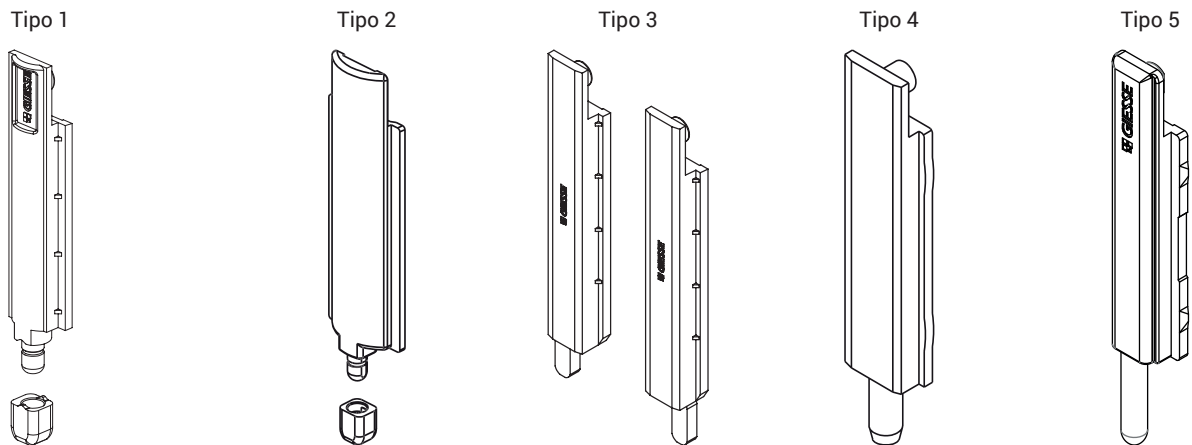

Código	Descrição	Tipo	Canal (mm)	Ponta descentralizada	Regulagem (mm)	Cor	Base Natural	Anodizado Elox	Pintado	Trend/Ouro Latão	Peças por embalagem
02114	TERMINAL PARA HASTES	1	15 ÷ 20	-	+ 0,8	Preto	X				50
02114K	TERMINAL PARA HASTES	1	15 ÷ 20	-	+ 0,8	Cinza	X				50
02140	TERMINAL PARA HASTES	2	23,6 ÷ 31	-	+ 0,8	Preto	X				50
02141	TERMINAL PARA HASTES	3	15 ÷ 18	-	-	Preto	X				25
02141K	TERMINAL PARA HASTES	3	15 ÷ 18	-	-	Cinza	X				25
02142	TERMINAL PARA HASTES	3	20 ÷ 23	-	-	Preto	X				25
02146	TERMINAL PARA HASTES	4	20 ÷ 23	-	-	Preto	X				50
02161	TERMINAL PARA HASTES	5	15 ÷ 20	SIM	-	Preto	X				25
02162	TERMINAL PARA HASTES	5	15 ÷ 20	SIM	-	Preto	X				50
02163	TERMINAL PARA HASTES	5	15 ÷ 20	SIM	-	Preto	X				50

# HASTES DE LIGAÇÃO E TERMINAIS

## TRANSMISSÕES ANGULARES



### Funções

Elemento para a transmissão do movimento das Componentes do lado cremona ao perfil superior e/ou inferior.

Ficha técnica online



### Características Técnicas

Reversível, direito/esquerdo, a sua fixação ocorre sem necessidade de usinagens no perfil.

É aplicado em disparo e retirado utilizando uma chave de fendas de corte.

Alguns modelos têm uma lingueta fixa com o qual realizar, em conjunto com um encontro registrável, um ponto de fechamento no lado da cremona ou na travessa.

### Materiais

Corpo, alça e grampo em zamak de acabamento GS Silver Plus (mais de 500 horas de resistência à corrosão)

Grade e placas em aço inoxidável

cód. 04017K

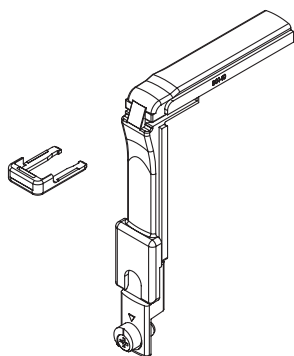

cód. 04019K

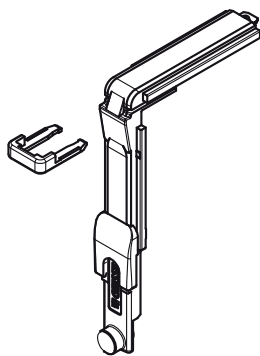

cód. 04020K

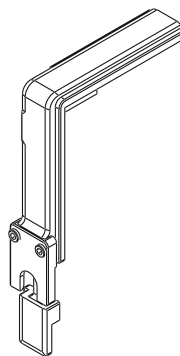

cód. 04023K

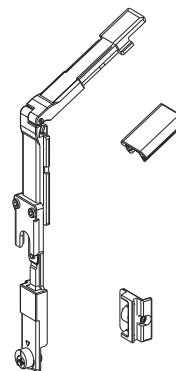

Código	Descrição	Seção do perfil	Intervalo (mm)	Versão	Base Natural	Anodizado Elox	Pintado	Trend/Ouro Latão	Peças por embalagem
04017K	TRANSMISSÃO ANGULAR FUTURA	C007	-	-	X				10
04019K	TRANSMISSÃO ANGULAR Canal 15/20 FUTURA	C001-C002-C003-C004-C005-C006-C009-C010-C011-C012-C013-C014-C015-C016-C017	-	-	X				10
04020K	TRANSMISSÃO ANGULAR FUTURA	C001-C002-C003-C004-C005-C006-C009-C010-C011-C012-C013-C014-C015-C016-C017-P001-P002-P003-P004-P005-P006-P007-P008-P009-P010	-	-	X				50
04023K	REENVIO DO ÂNGULO VARIÁVEL	C001-C002	-	-	X				10

## HASTES DE LIGAÇÃO



### Funções

HASTES de ligação para movimentação das Componentes.

Ficha técnica online



### Características Técnicas

Realizada especificamente para poder ser trabalhada, como na figura, pelas máquinas semi-automáticas PM008 e PA009 e pelas máquinas automáticas GS003, GS008 GS009 e pela TF10.

A confecção na bobina permite uma incrível redução em tamanho, porque uma bobina de 90 cm de diâmetro tem o equivalente a mais de 40 barras de 6 m de alumínio.

O elemento de prolongamento da HASTE permite a aplicação do encontro de falsa-mecanismo e do encontro de fechamento no equipamento central em esquadrias de dois folhas onde está localizado o fecho.

### Materiais

Poliamida enriquecida com fibras de vidro

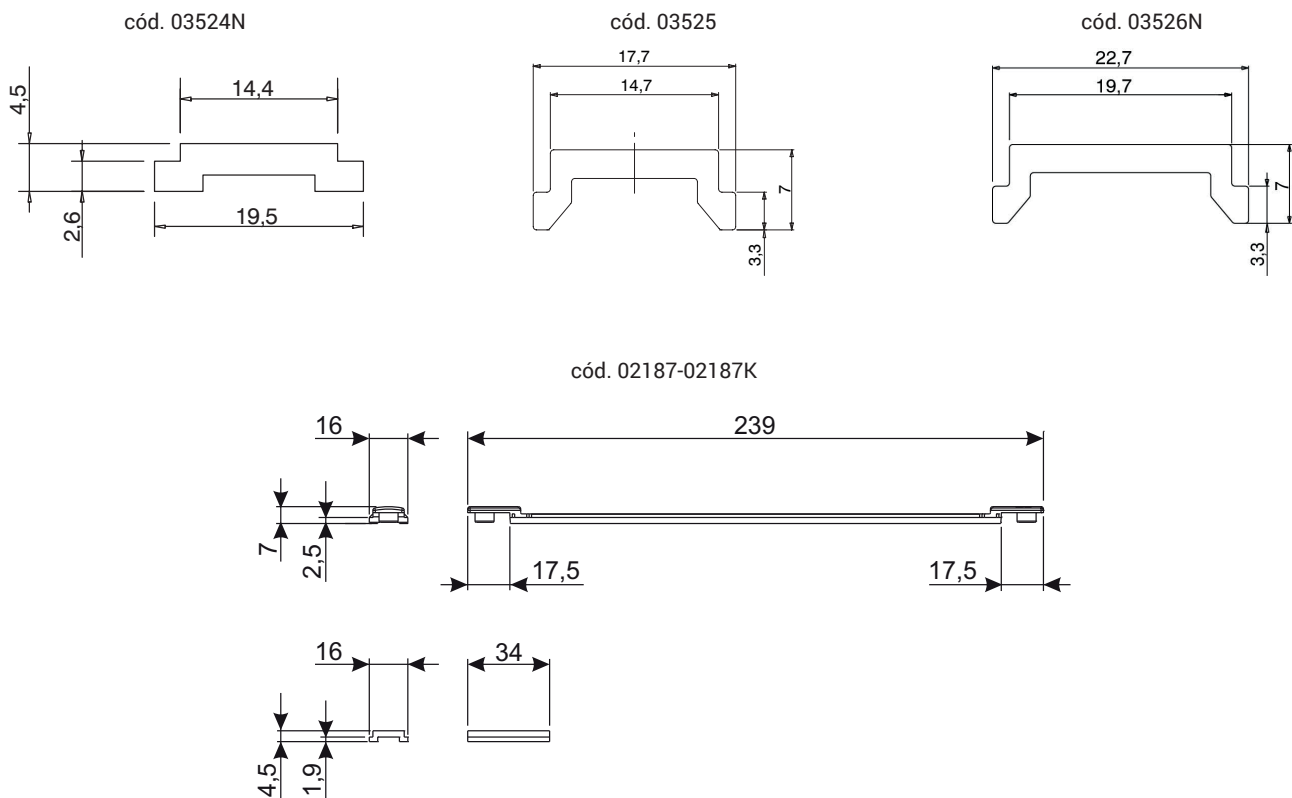

Código	Descrição	Seção do perfil	Canal (mm)	Cor	Base Natural	Anodizado Elox	Pintado	Trend/Ouro Latão	Peças por embalagem
01216	ELEMENTO DE EXTENSÃO DA HASTE	C007	15 ÷ 18	Cinza	X				20
02187	ELEMENTO DE EXTENSÃO DA HASTE	C001-C002-C003-C004-C005-C006-C-009-C010-C012-C013-C014-C015-C-016-C017	15 ÷ 20	Preto	X				20
02187K	ELEMENTO DE EXTENSÃO DA HASTE	C001-C002-C003-C005-C010-C011-C-012-C013-C014-C015-C016-C017	15 ÷ 20	Cinza	X				20
03524N	HASTE DE POLIAMIDA	C001-C013-C016-C017-P002	15 ÷ 20	-	X				1
03525	HASTE DE POLIAMIDA	C007	15 ÷ 18	-	X				1
03526N	HASTE DE POLIAMIDA	C008	20 ÷ 23	-	X				1

## LINGUETAS

### Funções

Componente aplicado na vareta de poliamida, necessário para a realização de pontos de fechamento.

Ficha técnica online

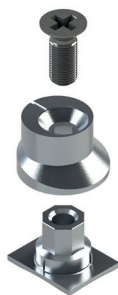

01319K

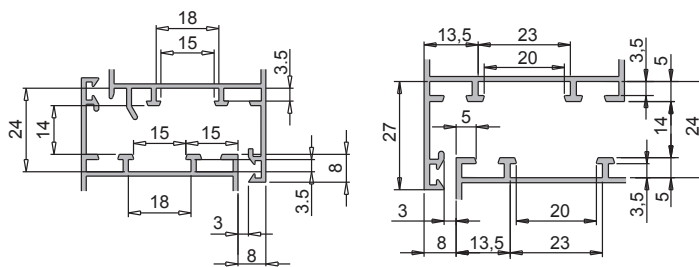
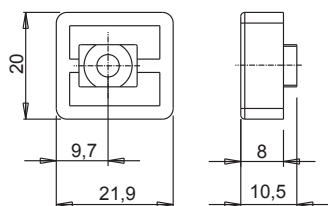
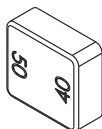
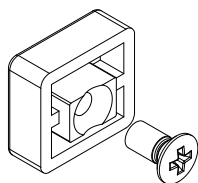

A= perna B= encontro

01332

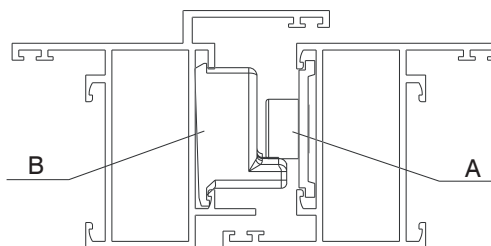
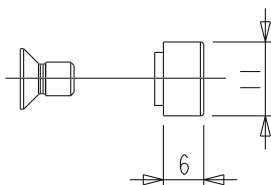
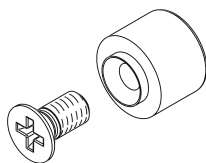

01333

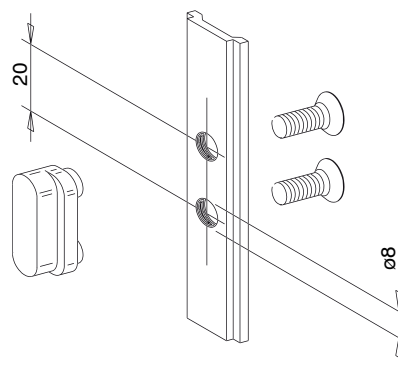
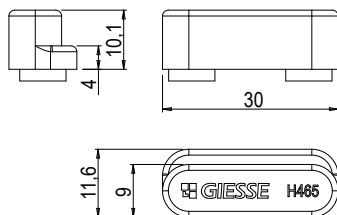
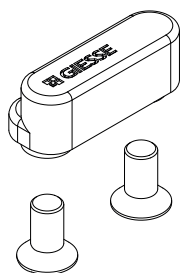

01352K

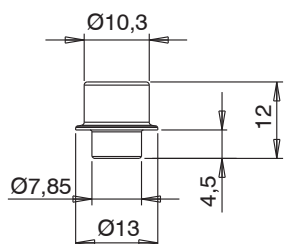
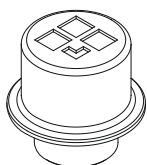



01356K

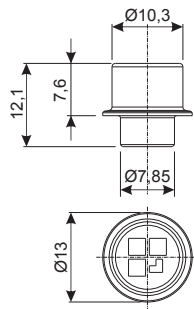
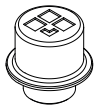

02315K

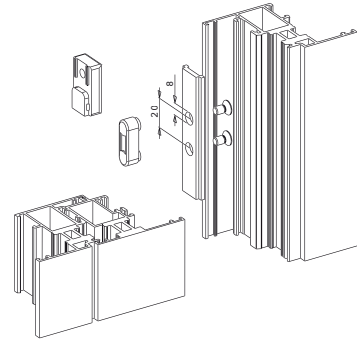
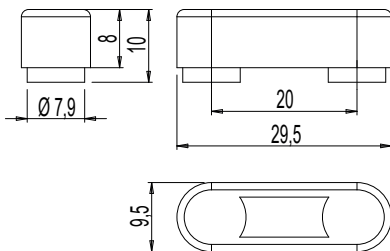
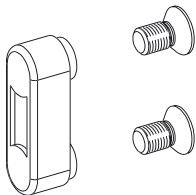

02320

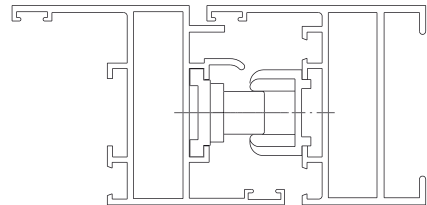
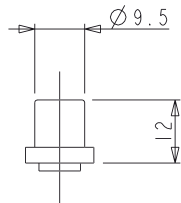
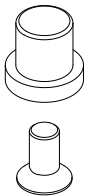

04027K

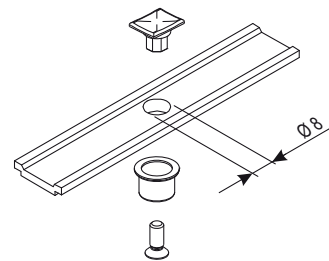
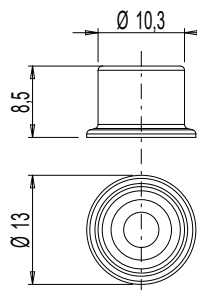

04030K

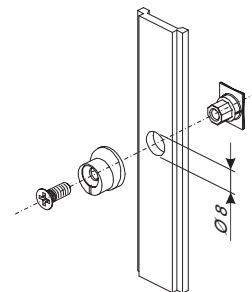
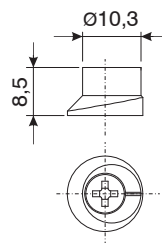

04042K

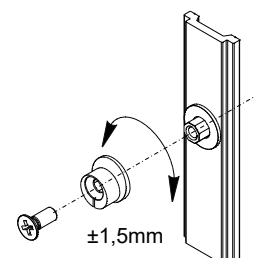
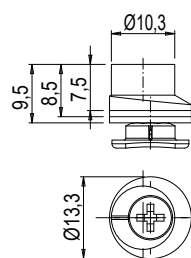
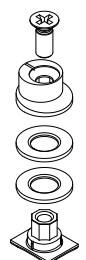

# CONTRA FECHOS E COMPONENTES DE FECHAMENTO

04049

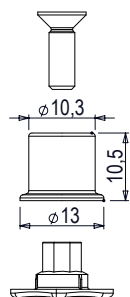

04050

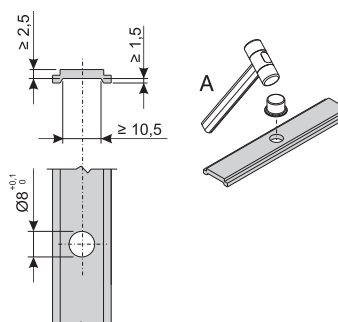
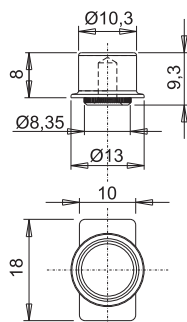
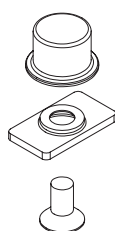

04067

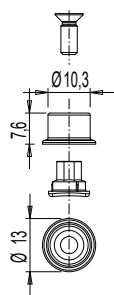

Código	Descrição	Seção do perfil	Base Natural	Anodizado Elox	Pintado	Trend/Ouro Latão	Peças por embalagem
01319K	ENCONTRO DE 3° FECHAMENTO	C007	X				200
01332	pino PARA FECHOS SUPLEMENTARES		X				50
01333	ELEMENTO PARA FECHOS SUPLEMENTARES	C001-C002-C004-C010-C011-C013-C014-C015-C-016-C017	X				50
01352K	LINGUETA DE FECHAMENTO (8 TUBOS DE 50 PEÇAS)	C001-C002-C003-C004-C005-C006-C007-C008-C-009-C010-C011-C012-C013-C014-C015-C016-C-017-P001-P002-P003-P004-P005-P006-P007-P-008-P009-P010	X				400
01356K	LINGUETA DE FECHAMENTO COMPLEMENTAR (À GRANEL)	C001-C002-C003-C004-C005-C006-C007-C008-C-009-C010-C011-C012-C013-C014-C015-C016-C-017-P001-P002-P003-P004-P005-P006-P007-P-008-P009-P010	X				400
02315K	ELEMENTO PARA FECHOS SUPLEMENTARES	C001-C002-C005-C010-C013-C014-C015-P001-P-005-P006	X				500
02320	pino PARA FECHOS SUPLEMENTARES	C010	X				500
04027K	LINGUETA DE FECHAMENTO FIXA FUTURA	C001-C002-C003-C005-C006-C013-C014-C015-C-016-C017-P001-P002-P003-P004-P005-P006-P-008-P009-P010	X				200
04030K	LINGUETA DE FECHAMENTO REGULÁVEL	C001-C002-C003-C005-C007-C008-C011-C013-C-014-C015-C016-C017-P001-P002-P004-P005-P-006-P007-P008-P009-P010	X				200
04042K	LINGUETA DE FECHAMENTO REGULÁVEL	C001-C002-C003-C004-C005-C006-C007-C008-C-009-C010-C011-C012-C013-C014-C015-C016-C-017-P001-P002-P003-P004-P005-P006-P007-P-008-P009-P010	X				200
04049	BULON FIXO		X				200
04050	BULON FIXO	C001-C002-C003-C004-C005-C006-C007-C008-C-009-C010-C011-C012-C013-C014-C015-C016-C-017-P001-P002-P003-P004-P005-P006-P007-P-008-P009-P010	X				200
04067	LINGUETA DE FECHAMENTO FIXA FUTURA	-	X				200

## LINGUETAS 009

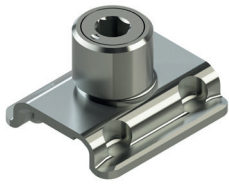

### Funções

Componente de fecho para inserir, junto com uma haste oportuna usinada, no canal 15/20 mm da folha.

Ficha técnica online



### Características Técnicas

O bulon é aplicado diretamente na haste de conexão rápida manual. Para a sua aplicação, é necessário realizar uma usinagem adequada na haste de ligação.

Para a regulagem e a aplicabilidade correta nos perfis, consulte a tabela.

### Materiais

Aço inoxidável

Base para bulon de fecho

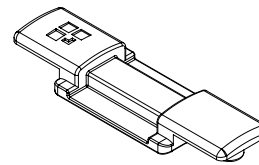

Bulon de fecho

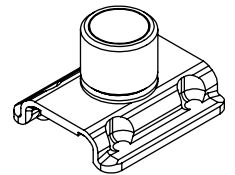

Usinagem da haste

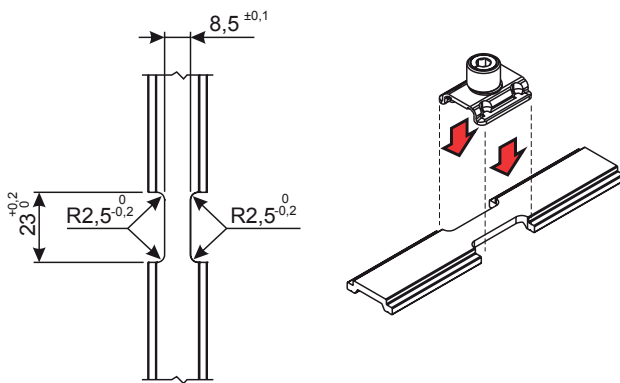

Regulagem

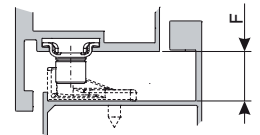
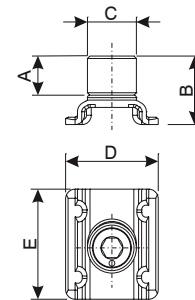
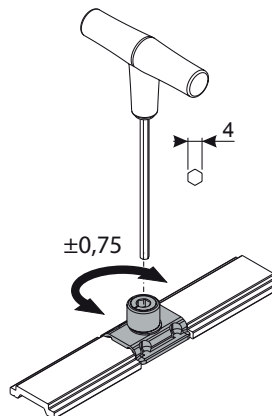

Código	Descrição	Seção do perfil	A (mm)	B (mm)	C (mm)	D (mm)	E (mm)	F (mm)	Regulagem (mm)	Base Natural	Anodizado Elox	Pintado	Trend/Outro Latão	Pecas por embalagem
01373	LINGUETA DE FECHAMENTO	-	6,5	11,5	-	19,5	22,5	11,5	Não	X				20
01394	LINGUETA DE FECHAMENTO	-	8	14	10,3	19,5	22,5	16,5/17	+/- 0,75	X				100
01395	LINGUETA DE FECHAMENTO	C001-C002-C003-C004-C005-C-006-C011-C012-C013-C014-C015-C-016-C017-P001-P002-P003-P004-P-005-P006-P007-P008-P009-P010	5,5	11,5	10,3	19,5	22,5	11,5	+/- 0,75	X				100
01399	BASE PARA BULON DE FECHO	C001-C002-C003-C004-C005-C-006-C011-C012-C013-C014-C015-C-016-C017-P001-P002-P003-P004-P-005-P006-P007-P008-P009-P010	-	-	-	-	-	-	-	X				100
04052	LINGUETA DE FECHAMENTO	C001-C002-C003-C004-C005-C-006-C011-C012-C013-C014-C015-C-016-C017-P001-P002-P003-P004-P-005-P006-P007-P008-P009-P010	5,5	11,5	10,3	19,5	22,5	11,5	Não	X				100
04054	LINGUETA DE FECHAMENTO	-	8	14	10,3	19,5	22,5	16,5/17	Não	X				100

## LINGUETAS PARA FACHADA



### Funções

Lingueta regulável para aplicar "no elemento de conexão Giesse" que se for equipado a um encontro fixo realiza um ponto de fechamento de uma janela.

Ficha técnica online



### Características Técnicas

A lingueta é aplicada "no elemento de conexão Giesse" através de um parafuso fornecido no próprio trinco.

De acordo com a distância da porta - a tela da série, será avaliada a lingueta com a altura mais adequada.

A lingueta registrável é equipada com um encontro fixo localizado na tela.

Para as regulações, consulte a tabela.

### Materiais

Lingueta em zamak de acabamento GS Silver Plus (mais de 500 horas de resistência à corrosão)

Parafuso em aço inoxidável

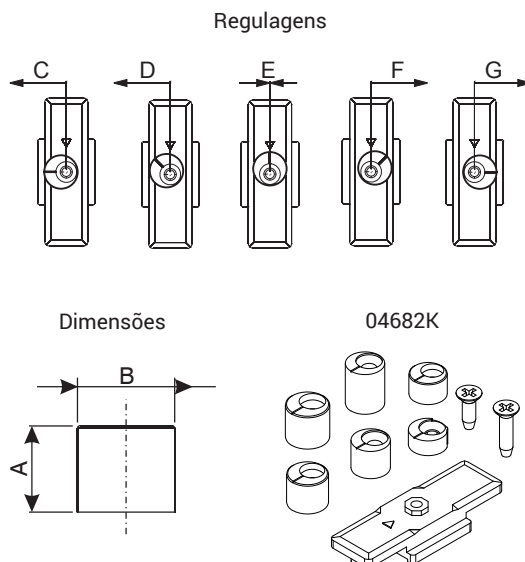
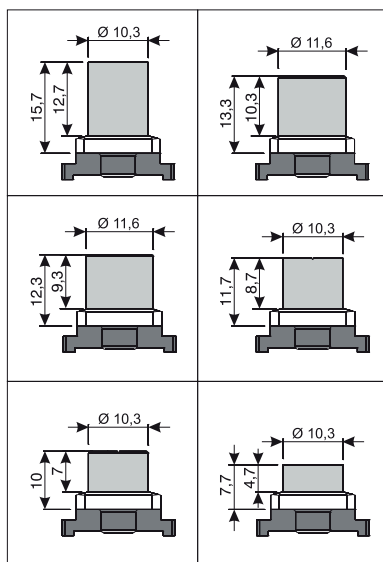
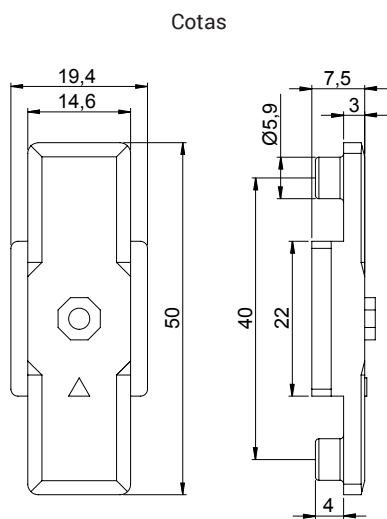

Código	Descrição	Seção do perfil	Dimensões A (mm)	Dimensões B (mm)	Regulagem C (mm)	Regulagem D (mm)	Regulagem E (mm)	Regulagem F (mm)	Regulagem G (mm)	Base Natural	Anodizado Elox	Pintado	Trend/Ouro Latão	Peças por embalagem
02215K	CONECTOR	C001-C002-C003-C004-C005-C006-C009-C010-C011-C012-C013-C014-C015-C016-C017-P001-P002-P003-P004-P005-P006-P007-P008-P009-P010								X				100
04675K	LINGUETA DE FECHAMENTO	-	12,7	10,3	+ 1,5	+ 1,06	0	- 1,06	- 1,5	X				100
04677K	LINGUETA DE FECHAMENTO	-	10,3	11,6	+ 1,8	+ 1,27	0	- 1,27	- 1,8	X				100
04679K	LINGUETA DE FECHAMENTO	-	8,7	10,3	+ 1,5	+ 1,06	0	- 1,06	- 1,5	X				100

## CONECTOR COM PONTOS DE FECHO



### Funções

Junta de ligação fixa, para equipar no encontro regulável, necessária para a realização do ponto de fecho.

Ficha técnica online



### Características Técnicas

A junta de ligação pode ser usada no final de uma haste de ligação ou para unir duas. Em ambo os casos, equipado com um encontro regulável realiza um ponto de fecho.

É caracterizada pela elevada resistência e suporte à rupturas.

### Materiais

Componente de ligação em zamak com acabamento Giesse SilverPlus (Mais de 500 horas de resistência à corrosão)

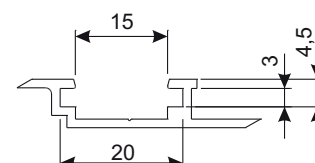
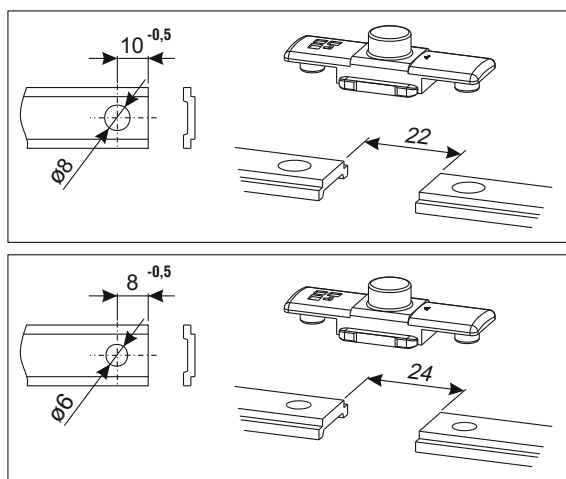
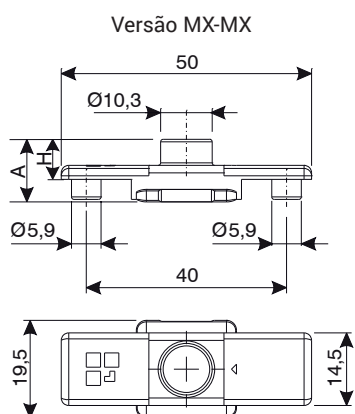

Código	Descrição	Seção do perfil	A	H	Base Natural	Anodizado Elox	Pintado	Trend/Ouro Latão	Pecas por embalagem
04047K	JUNTA DE LIGAÇÃO FIXA MX-MX	C001-C002-C003-C004-C-005-C006-C011-C012-C-013-C014-C015-C016-C-017-P001-P002-P003-P-004-P005-P006-P007-P-008-P009-P010	12,5 mm	8 mm	X				200

## ELEMENTOS PARA FECHOS SUPLEMENTARES



### Funções

Componentes de fecho projetados exclusivamente para realizar um fecho suplementar, em janelas batente em situação de 1 ou mais folhas.

Ficha técnica online



### Características Técnicas

Realiza fechos suplementares, na sessão lateral de janelas de 1 folha e na sessão central de janelas de 2 folhas.

### Materiais

Corpo de encontro com acabamento em zamak GS SILVER PLUS  
Pino e parafuso em aço com acabamento Zn-Ni  
Parafuso allen em aço inox

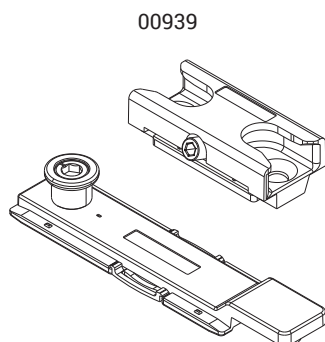

00939

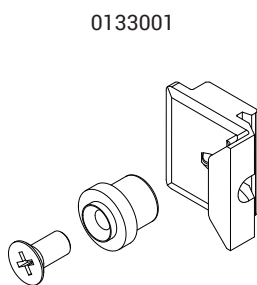
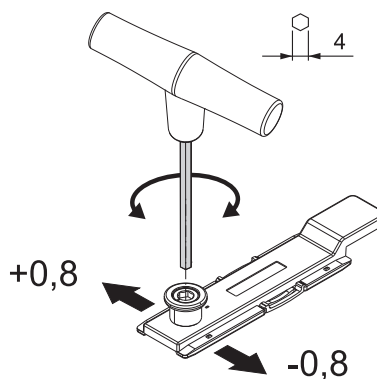

0133001

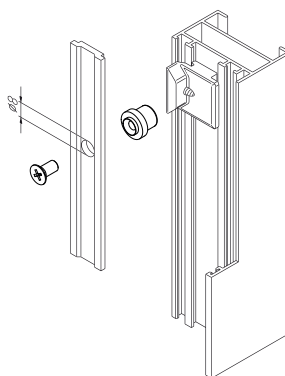

Código	Descrição	Observação	Base Natural	Anodizado Elox	Pintado	Trend/Ouro Latão	Peças por embalagem
00939	KIT FECHO SUPLEMENTAR		X				200
0133001	ENCONTRO E PINO PARA TERCEIRO FECHO		X				50

## CONTRA FECHOS

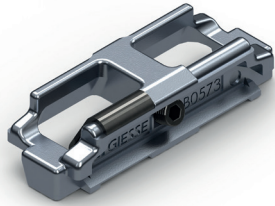

### Funções

Componentes aplicados em marcos de esquadrias com uma ou duas folhas, com a função de receber as pontas dos fechos e dos terminais e as linguetas de fechamento GIESSE.

Ficha técnica online



Tipo 1

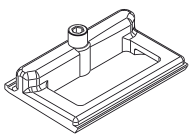

Tipo 2

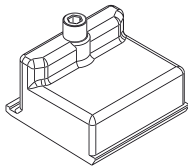

Tipo 3

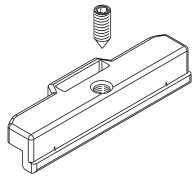

Tipo 4

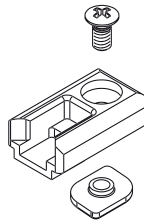

Tipo 5

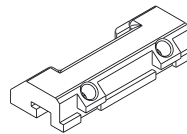

Tipo 6

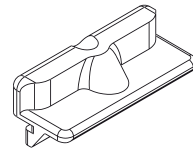

Tipo 7

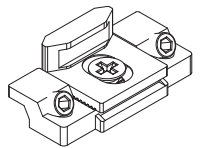

Tipo 8

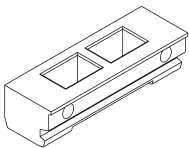

Tipo 9

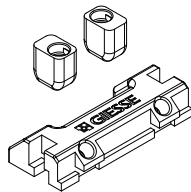

Tipo 10

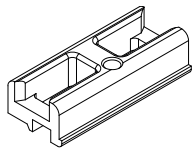

Tipo 11

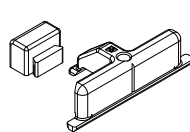

Tipo 12

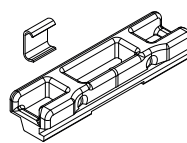

Tipo 13

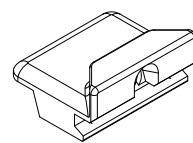

Tipo 14

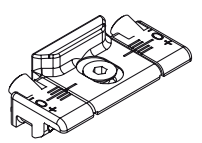

Tipo 15

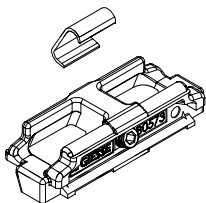

Tipo 16

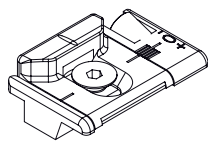

Tipo 18

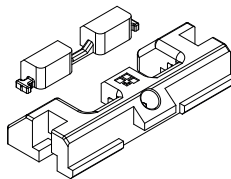

Regulagem da compressão

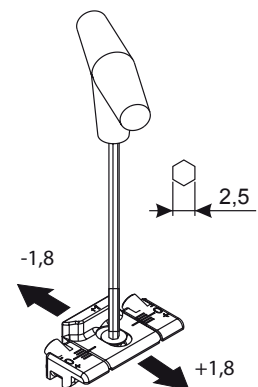

Tipo 19

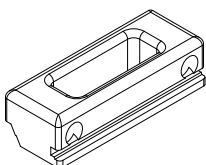

Tipo 20

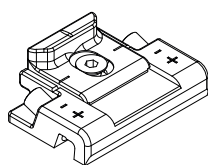

Tipo 22

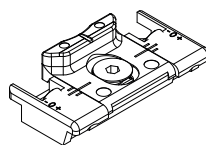

Regulagem lateral

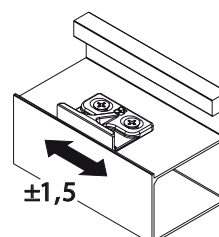

Regulagem do cód. 01348K

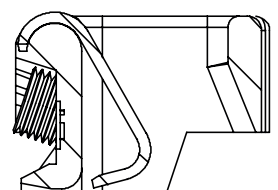

## CONTRA FECHOS E COMPONENTES DE FECHAMENTO

Código	Descrição	Tipo	Tipo	Seção do perfil	Regulável (mm)	Material	Cor	3° fechamento	Base Natural	Anodizado Elox	Pintado	Trem/Ouro Latão	Peças por embalagem
01215	ENCONTRO	18	Duplo	C007	Não	Zamak	Cinza		X				100
0130501	ENCONTRO	1	Duplo	consulte aplicação	Não	Zamak	Cinza		X				100
0130601	ENCONTRO	2	Único	consulte aplicação	Não	Zamak	Cinza	X	X				100
0130701	ENCONTRO	3	Duplo	C009	Não	Zamak	Cinza	X	X				100
01314K	ENCONTRO	4	Único	C001-C002-C004-C011-C012-C013-C-014-C015-C016-C017	Não	Zamak	Cinza	X	X				100
0131501	ENCONTRO	4	Único	C010	Não	Zamak	Cinza	X	X				100
0131601	ENCONTRO	4	Único	consulte aplicação	Não	Zamak	Cinza	X	X				100
01317K	ENCONTRO	5	Duplo	C007-C008	Não	Poliamida	Cinza		X				100
01318K	ENCONTRO	6	Único	C007-C008	Não	Zamak	Cinza	X	X				200
01322	ENCONTRO	4	Duplo	C001-C002-C004-C011-C012-C013-C-014-C015-C016-C017	Não	Poliamida	Preto	X	X				100
01322K	ENCONTRO	4	Duplo	C001-C002-C004-C011-C012-C013-C-014-C015-C016-C017	Não	Poliamida	Cinza	X	X				100
01328	ENCONTRO	8	Duplo	consulte aplicação	Não	Poliamida	Preto		X				100
01329	ENCONTRO	9	Duplo	C009	Não	Poliamida	Preto		X				50
01331	ENCONTRO	10	Duplo	C010	Não	Poliamida	Preto		X				100
0133801	ENCONTRO	11	Duplo	consulte aplicação	Não	Zamak	Cinza	X	X				50
01339	ENCONTRO	12	Duplo	C001-C002-C004-C006-C011-C012-C-013-C014-C015-C016-C017	+ 0,8 (compressão)	Poliamida	Preto		X				100
01340K	ENCONTRO	10	Duplo	C005	Não	Poliamida	Cinza		X				100
01340N	ENCONTRO	10	Duplo	C005	Não	Poliamida	Preto		X				100
01342K	ENCONTRO	13	Único	C003-C005-C006	Não	Zamak	Cinza		X				200
01343K	ENCONTRO	13	Único	C001-C002-C004-C011-C012-C013-C-014-C015-C016-C017	Não	Zamak	Cinza		X				200
01344K	ENCONTRO	13	Único	C007	Não	Zamak	Cinza		X				200
01345K	ENCONTRO	13	Único	C008	Não	Zamak	Cinza		X				200
01347K	ENCONTRO	14	Único	C001-C002-C003-C004-C005-C-006-C011-C012-C013-C014-C015-C-016-C017	± 1,8 (compressão)	Zamak	Cinza		X				200
01348K	ENCONTRO	15	Único	C001-C002-C004-C006-C011-C012-C-013-C014-C015-C016-C017	+ 0,8 (compressão)	Zamak	Cinza		X				100
01349K	ENCONTRO	12	Duplo	C001-C002-C003-C004-C006-C011-C-010-C011-C013-C014-C015	+ 0,8 (compressão)	Zamak	Cinza		X				100
01353K	ENCONTRO	16	Único	C001-C002-C003-C004-C005-C-006-C011-C012-C013-C014-C015-C-016-C017	± 2,4 (compressão)	Zamak	Cinza		X				200
01362K	ENCONTRO	14	Único	C001-C002-C003-C004-C005-C-006-C011-C012-C013-C014-C015-C-016-C017	± 1,8 (compressão)	Zamak	Cinza		X				200
01396	ENCONTRO	14	Único	consulte aplicação	± 1,8 (compressão)	zamak/Latão	Cinza		X				200
01398	ENCONTRO	20	Único	consulte aplicação	± 1,8 (compressão)	Zamak	Cinza		X				200
01400	ENCONTRO	22	Único	consulte aplicação	± 1,8 (compressão)	Zamak	Cinza		X				200
02337	ENCONTRO	19	Duplo	C001-C002-C004-C011-C012-C013-C-014-C015-C016-C017	Não	Poliamida	Preto		X				100



## CONTRA FECHOS PARA PORTA



### Funções

Contrafecho para aplicação nas partes superior e inferior do marco de portas com uma ou duas folhas, com a função de receber as pontas e os fechos.

Ficha técnica online



01308

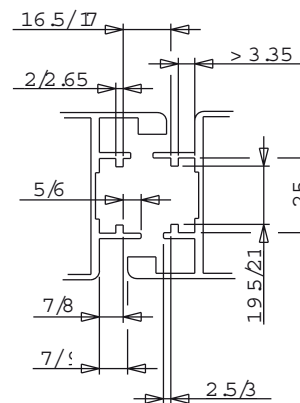
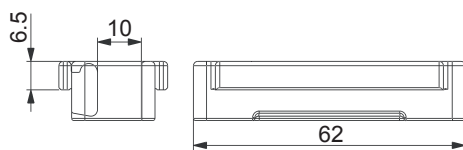
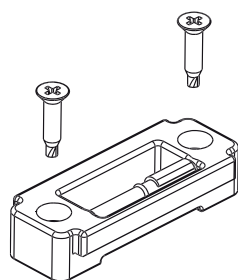

0132501

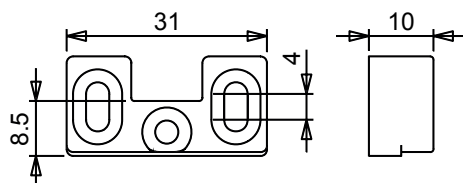
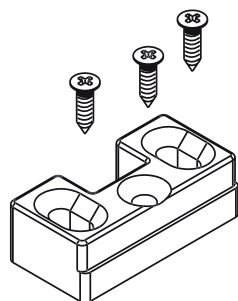

Código	Descrição	Observação	Base Natural	Amoldizado Elox	Pintado	Trend/Ouro Latão	Peças por embalagem
01308	ENCONTRO X TOTEM X CANALETA DA PORTA		X				50
0132501	ENCONTRO HASTE PESOS-SUPERGIAP		X				100

## ENCONTROS PARA FACHADA TELAS PLANAS



### Funções

Contra fecho fixo, para combinação com uma lingueta regulável, necessário para a realização dos pontos de fechamento de uma janela maxim-ar (Maxi-m-ar) ou de giro externo (GIRO EXTERNO).

Ficha técnica online



01213

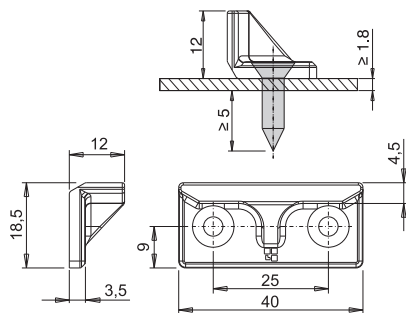
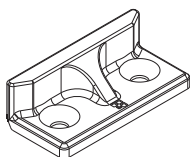

01214

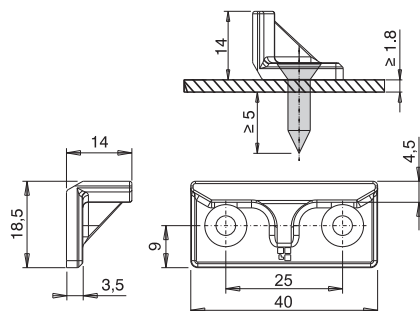
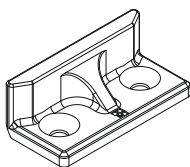

01266K

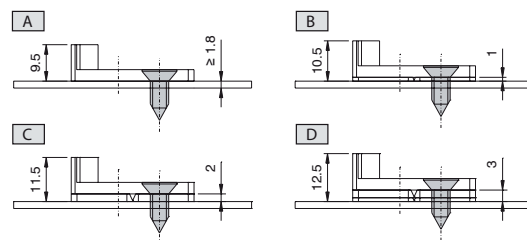
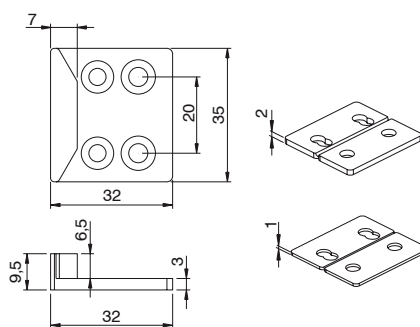
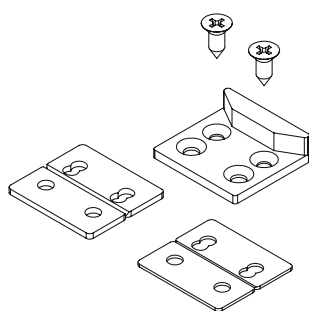

01267K

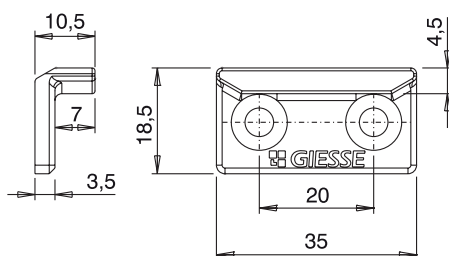
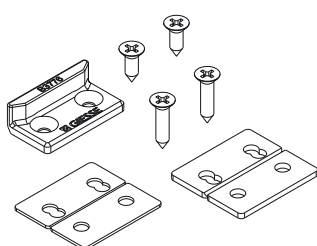

01268K

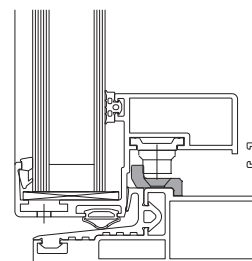
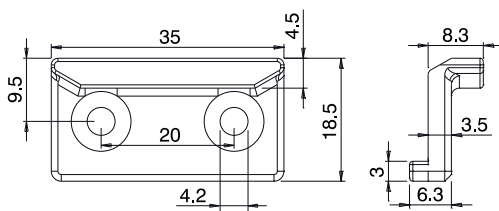
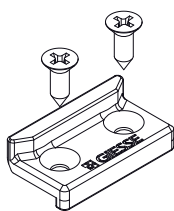

01269K

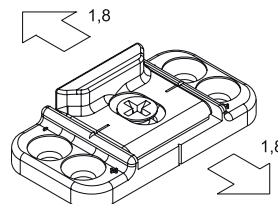
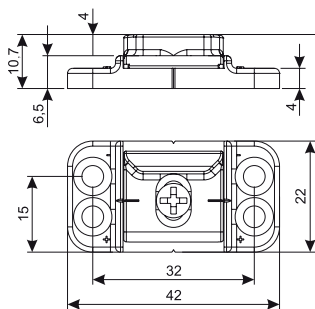
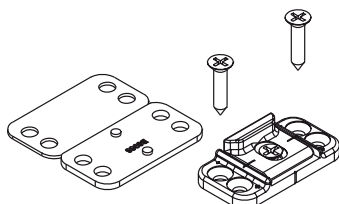

01280

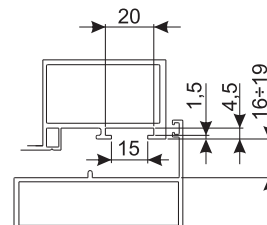
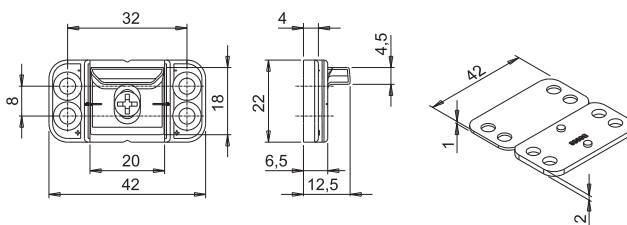
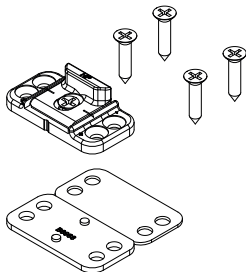

Código	Descrição	Observação	Base Natural	Anodizado Elox	Pintado	Trend/Ouro Latão	Pecas por embalagem
01213	ENCONTRO PARA TELAS PLANAS HP	H= 12 mm	X				100
01214	ENCONTRO PARA TELAS PLANAS HP	H= 14 mm	X				100
01266K	CONTRA FECHO MAXIM AR	silver plus	X				100
01267K	CONTRA FECHO MAXIM AR	silver plus	X				100
01269K	CONTRA FECHO REGULAVEL MAXIM AR	silver plus	X				100
01280	ENCONTRO REGULÁVEL PARA MARCO PLANO		X				100

## FECHO ANTI-FURTO

### Funções

Kit propositalmente realizado para melhorar o suporte da janela para tentativas de arrombamento, tornando mais difícil entrar através da janela. Utilizável em janelas com folha e abre e tomba.

Ficha técnica online



04031K

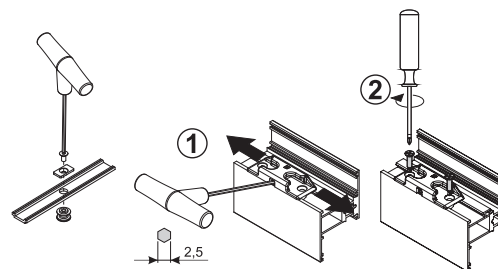
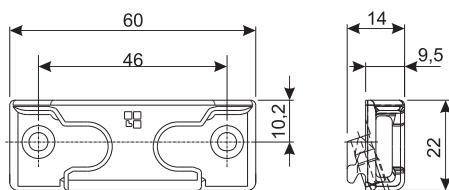
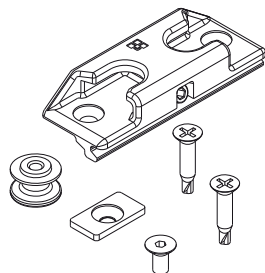

0404101

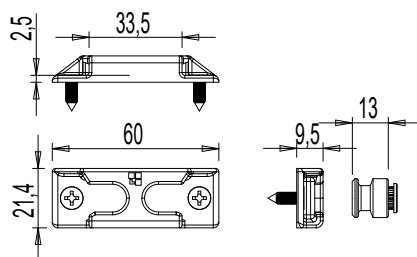
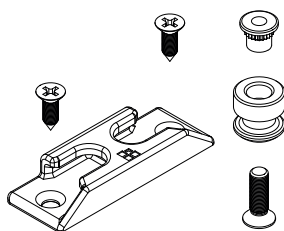

04046K

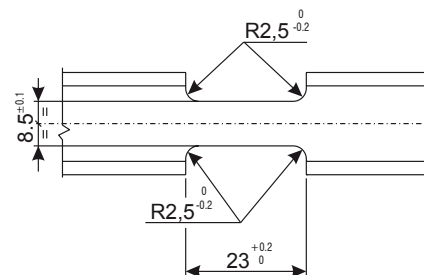
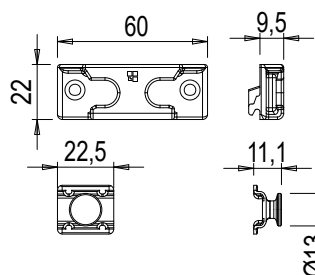
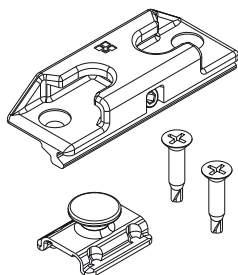

## CONTRA FECHOS E COMPONENTES DE FECHAMENTO

Código	Descrição	Seção do perfil	Base Natural	Anodizado Elox	Pintado	Trend/Ouro Latão	Pecas por embalagem
04031K	FECHO ANTI-FURTO FUTURA	C001-C002-C003-C004-C005-C006-C-011-C012-C013-C014-C015-C016-C017	X				20
0404101	FECHO ANTI-FURTO	câmara de 17 mm	X				20
04046K	DISPOSITIVO ANTI FURTO	C001-C002-C003-C004-C005-C006-C-011-C012-C013-C014-C015-C016-C017	X				20

## MICROVENTILAÇÃO

### Funções

Dispositivo regulável que permite a abertura milimétrica da janela chamada "micro ventilação".

Ficha técnica online

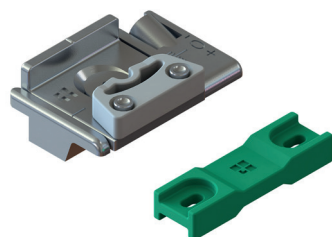

02229K

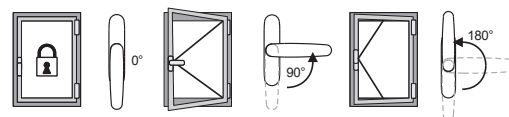
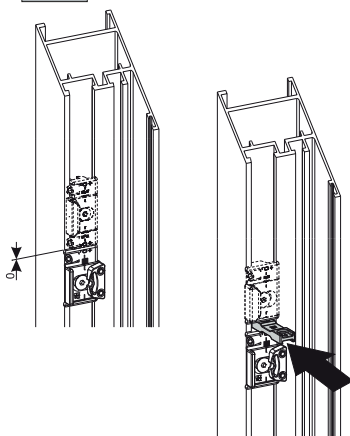
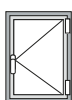
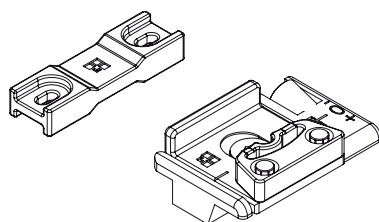

0223001

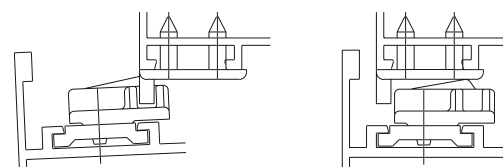
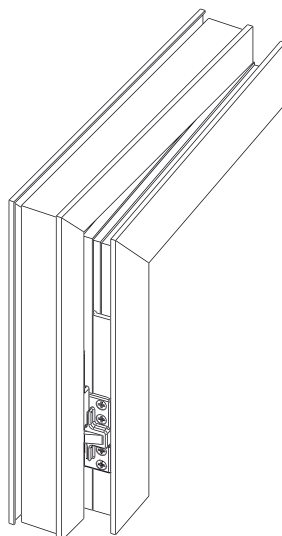
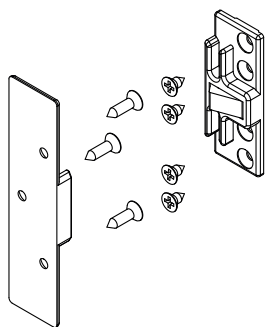

Código	Descrição	Seção do perfil	Base Natural	Anodizado Elox	Pintado	Trend/Ouro Latão	Peças por embalagem
02229K	MICRO VENTILAÇÃO DO BATENTE FUTURA	C001-C002-C003-C004-C005-C006-C-011-C012-C013-C014-C015-C016-C017	X				50
0223001	AERANTA	C001-C002-C004-C007-C011-C012-C-013-C014-C015-C016-C017	X				50

## ELEMENTOS CHIC

### Funções

Os elementos permitem criar pontos de fecho suplementar em qualquer janela de alumínio, tornando mais robusta toda a estrutura da janela e são ajustáveis em compressão.

Específicos para compatibilidade com dobradiças ocultas para folhas CHIC.

Ficha técnica online



**CHIC**

04358

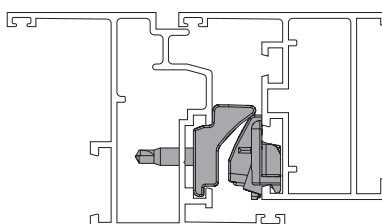
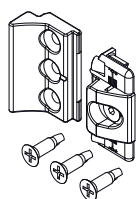

Regulagem da compressão

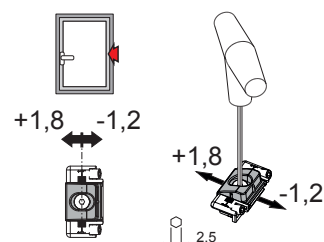

**CHIC**

05288

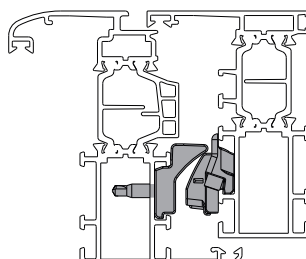
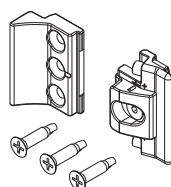

Regulagem da compressão

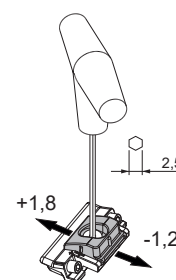

Código	Descrição	Seção do perfil	Em conjunto com	Base Natural	Anodizado Elox	Pintado	Trend/Ouro Latão	Peças por embalagem
04358	ELEMENTO CHIC AJUSTÁVEL	C001-C002-C003-C004-C-005-C006	CHIC	X				50
05288	ELEMENTO CHIC AJUSTÁVEL	C007	CHIC	X				25

## TERCEIROS PONTOS DE FECHO

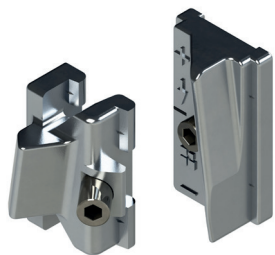

### Funções

Os elementos permitem criar pontos de fecho suplementar em qualquer janela de alumínio, tornando mais robusta toda a estrutura da janela e são ajustáveis em compressão.

Específico para compatibilidade com dobradiças tradicionais (FLASH, FUTURA etc.)

Ficha técnica online



01350K

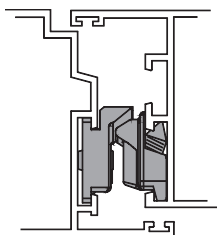
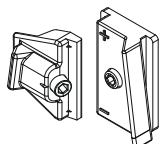

Regulagem da compressão

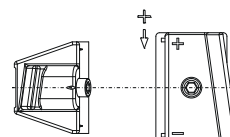

0135701

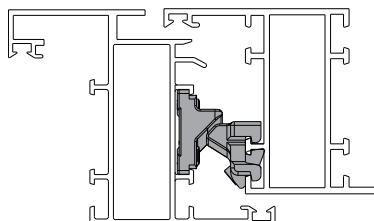
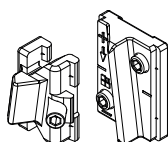

Regulagem da compressão

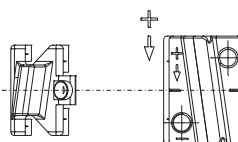

01391

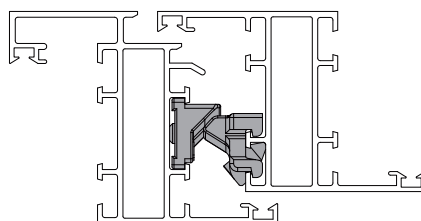
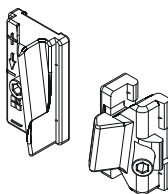

Regulagem da compressão

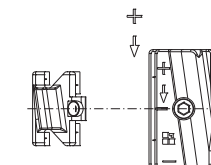

05294

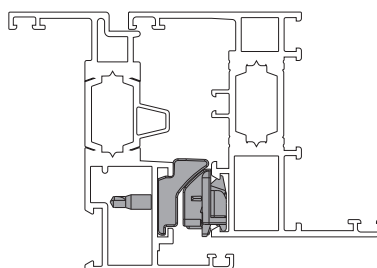
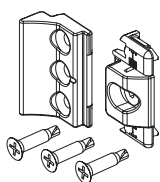

Regulagem da compressão

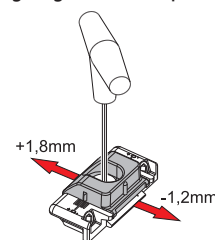

Código	Descrição	Seção do perfil	Em conjunto com	Base Natural	Anodizado Elox	Pintado	Trend/Ouro Latão	Peças por embalagem
01350K	TERCEIRO PONTO DE FECHAMENTO REGISTRÁVEL	C001-C002-C003-C004-C005-C006-C011-C012-C013-C014-C015-C016-C017	FLASH, FUTURA	X				50
0135701	TERCEIRO PONTO DE FECHAMENTO REGISTRÁVEL	C008	FLASH, FUTURA, FULCRA, CELERA	X				50
01391	TERCEIRO PONTO DE FECHAMENTO REGISTRÁVEL	C007	FLASH, FUTURA, FULCRA, CELERA	X				50
05294	TERCEIRO PONTO DE FECHAMENTO REGISTRÁVEL	C001-C002-C003-C004-C005-C006-C011-C012-C013-C014-C015-C016-C017	FLASH, FUTURA, FULCRA, CELERA, BRAÇOS CÂMARA EUROPEIA	X				50



## TERCEIROS PONTOS DE FECHO PARA FACHADA TELAS PLANAS

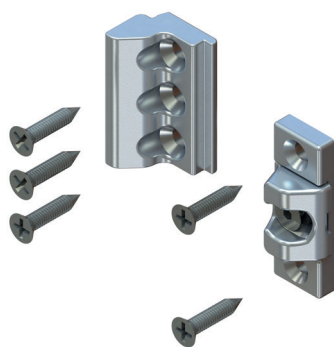

### Funções

Os elementos permitem criar pontos de fecho suplementar em qualquer janela de alumínio, tornando mais robusta toda a estrutura da janela.

Ficha técnica online



01410

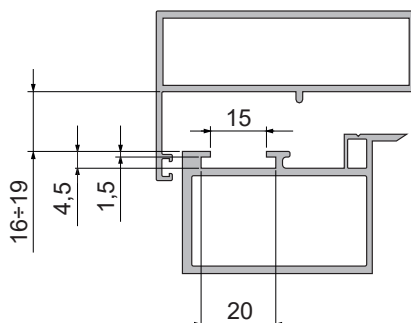
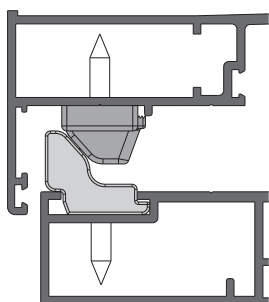
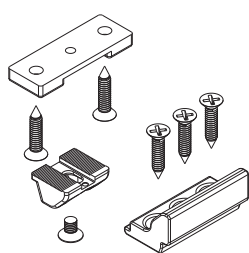

Regulagem da compressão

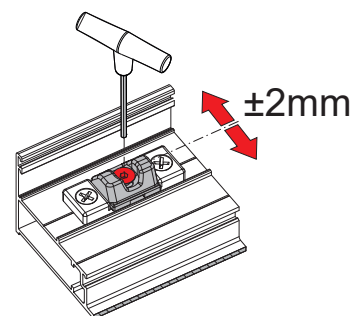

Código	Descrição	Observação	Base Natural	Anodizado Elox	Pintado	Trend/Ouro Latão	Pecas por embalagem
01410	TERCEIRO PONTO DE FECHO DE FACHADA CONTÍNUA PARA VÃO 17 mm	VÃO 17 mm	X				50

## KIT FECHO BIDIRECIONAL

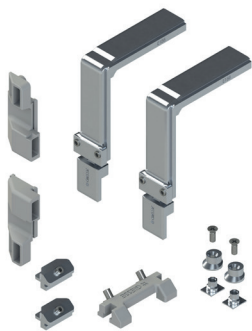

### Funções

Mecanismo de travamento bidirecional. Para utilização em esquadrias com mais de uma folha de giro.

Ficha técnica online

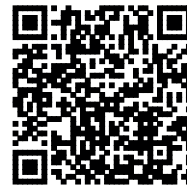

### Características Técnicas

O mecanismo de fechamento do folha está disponível em várias versões: fechamento através de linguetas, fechamento através de terminais Giap, fechamento através de terminais reguláveis e fechamento perimetral através de reenvios de ângulo.

No mecanismo de fechamento, é necessário adicionar a cremona Euro ou Prima e as dobradiças Flash Base.

### Materiais

Blocos de conexão e alças em poliamida  
Elementos de fechamento em zamak  
Parafusos e parafusos em aço inoxidável

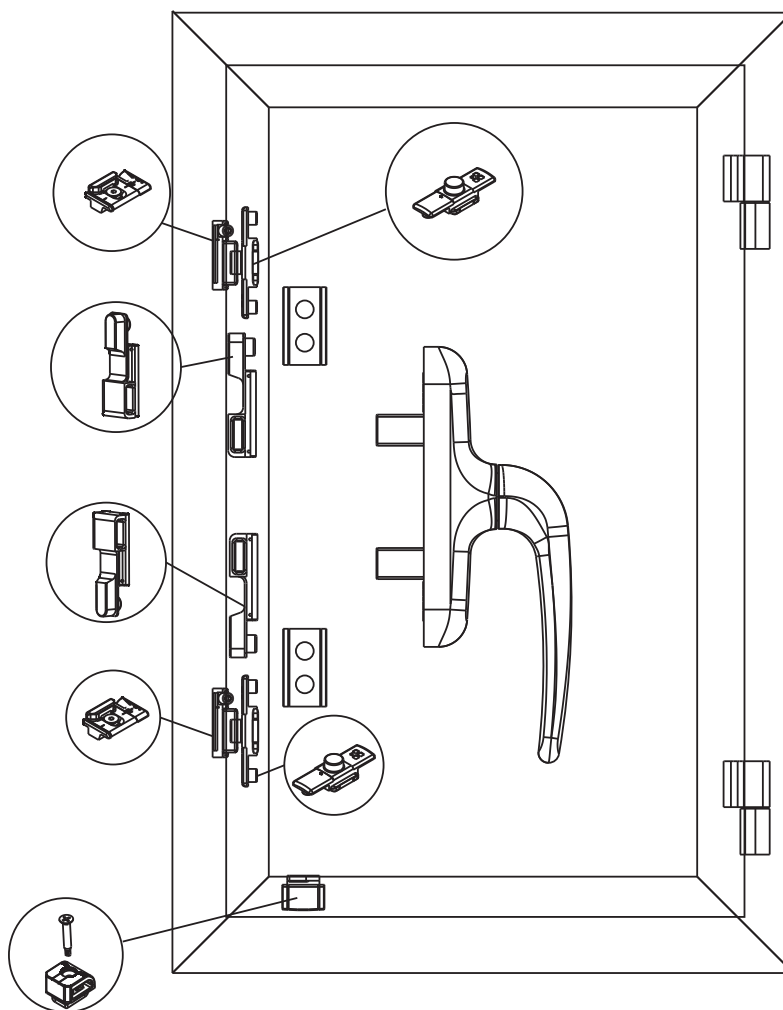

Código	Descrição	Seção do perfil	Canal	Fecho com linguetas	Fecho com terminais Giap	Fecho com terminais reguláveis	Fecho perimetral	Material dos encontros	Base Natural	Anodizado Elox	Pintado	Trend/Ouro Latão	Peças por embalagem
01183K	KIT FOLHA COM FECH. BDIR.PROVEDAL	consulte aplicação Giesse	-	-	X	-	-	zamak GS Silver Plus			X		20
02129	KIT DE FECHO PARA FOLHA	C007	15 ÷ 18	-	X	-	-	Poliamida preta	X				40
02256K	KIT DE FECHO PARA FOLHA	C001-C002-C003-C004-C-005-C012-C013-C014-C-015-C016-C017	-	-	X	-	-	zamak GS Silver Plus	X				20
02256N	KIT DE FECHO PARA FOLHA	C001-C002-C003-C004-C-005-C012-C013-C014-C-015-C016-C017	-	-	X	-	-	zamak GS500	X				20
02257	KIT DE FECHO PARA FOLHA	C007	-	-	X	-	-	Poliamida preta	X				20
02258K	KIT FECHAMENTO PARA DOIS FOLHAS GACS	C001-C002-C003-C004-C-005-C012-C013-C014-C-015-C016-C017	15 ÷ 20	-	X	-	-	Poliamida cinza	X				20
02270	KIT DE FECHO PARA FOLHA	C1-C2-C4-C11-C12-C13-C-14-C15-C16-C17	-	-	X	-	-	Poliamida preta	X				170
02270K	KIT DE FECHO PARA FOLHA	C1-C2-C4-C11-C12-C13-C-14-C15-C16-C17	-	-	X	-	-	Poliamida cinza	X				170
02271	KIT DE FECHO PARA FOLHA	C008	-	-	X	-	-	Poliamida preta	X				110
02571K	KIT FOLHA-FECHAMENTO LINGUETAS	C001-C002-C003-C005-C-012-C013-C014-C015-C-016-C017	-	X	-	-	-	zamak GS Silver Plus	X				10
02574K	KIT FOLHA-FECH.TERMINAL GIAP	C001-C002-C003-C005-C-012-C013-C014-C015-C-016-C017	-	-	X	-	-	zamak GS Silver Plus	X				10
02578K	KIT FOLHA-FECHAMENTO PERIMETRAL	C001-C002-C003-C005-C-012-C013-C014-C015-C-016-C017	-	-	-	-	X	zamak GS Silver Plus	X				10
02589K	KIT FECHAMENTO SUPLEMENTAR	C001-C002-C003-C004-C-012-C013-C014-C015-C-016-C017	-	-	-	-	-	zamak GS Silver Plus	X				10



## KIT FOLHA FECHO MONODIRECIONAL

### Funções

Kit para fecho da folha batente completo com cremona PRIMA e dobradiça FLASH BASE.

Ficha técnica online



### Características Técnicas

Kit completo com cremona, dobradiças e encontros de fecho que permite a abertura batente caracterizada por um sistema de fechamento monodirecional.

Está disponível também na versão com dispositivo de micro ventilação que permite a recirculação gradual do ar.

### Materiais

Encontro de fecho, encontro de micro ventilação, cursor para acionador e componente de ligação em zamak

Dobradiças em alumínio extrudado

Encontro duplo e levantador em poliamida

Parafusos, came e placa de fixação da cremona em aço inoxidável

Fecho da cremona em alumínio fundido

Caixa, engrenagem, de correr e dispositivo de falsa mecanismo em zamak fundido

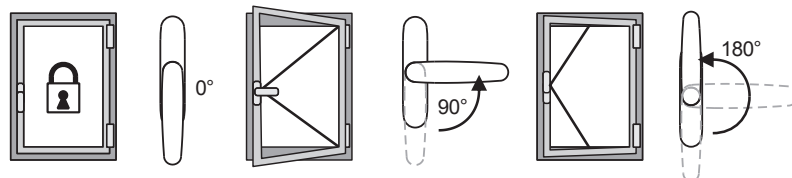
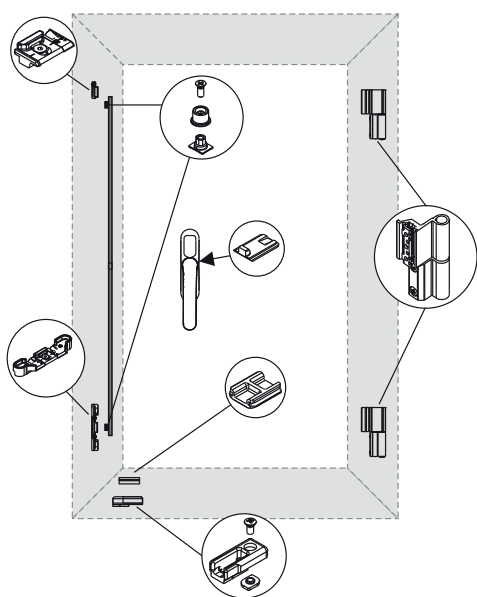

Código	Descrição	Seção do perfil	Manipulo 0°	Manipulo 90°	Manipulo 180°	Base Natural	Anodizado Elox	Pintado	Trend/Ouro Latão	Peças por embalagem
01181K	KIT FOLHA COM FECHO MONODIRECIONAL	C007	Fechado	aberto	-	X		X		20
01184K	KIT FOLHA COM FECHO MONODIRECIONAL	C001	Fechado	aberto	Microventilação	X		X		20
01185K	KIT FOLHA COM FECHO MONODIRECIONAL	C003	Fechado	aberto	Microventilação	X		X		20
01187	KIT FOLHA COM FECHO MONODIRECIONAL	C001	-	-	-	X		X		20
01188	KIT FOLHA COM FECHO MONODIRECIONAL	C003	-	-	-	X		X		20

## KIT FECHOS MÚLTIPLOS PARA ABERTURA BASCULANTE

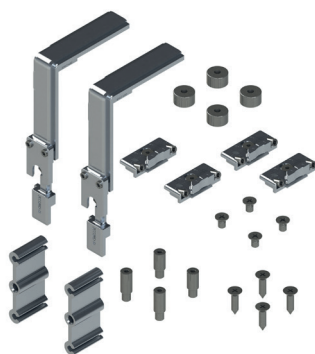

### Funções

Kit para a realização de um sistema multifecho para janelas de bascula.

Ficha técnica online



02197K

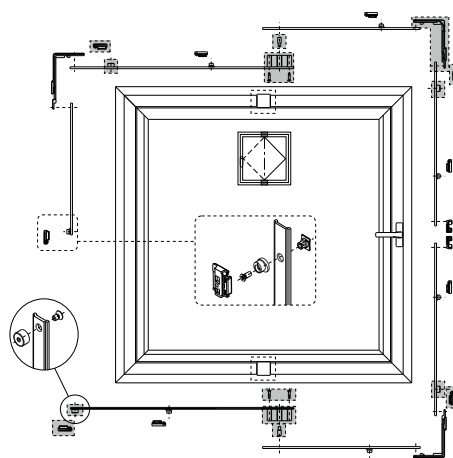
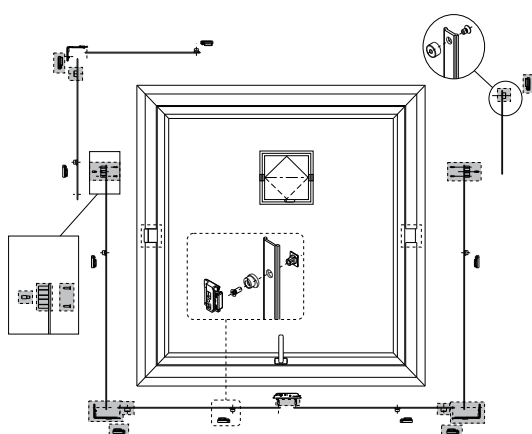
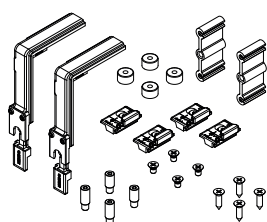

02223K

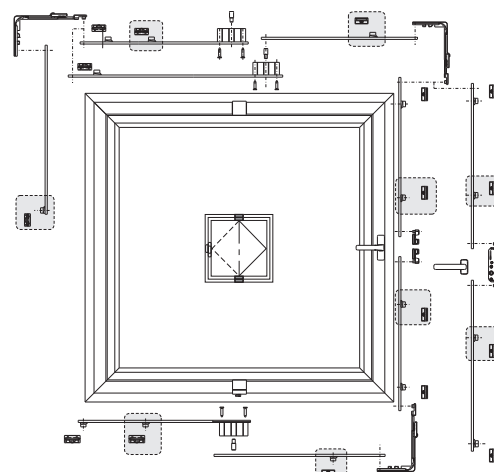
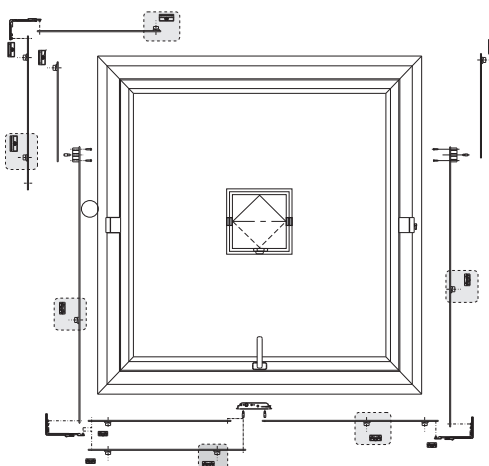
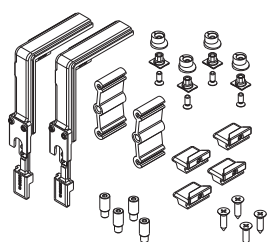

Código	Descrição	Seção do perfil	Base Natural	Anodizado Elox	Pintado	Trend/Ouro Latão	Pecas por embalagem
02197K	KIT FECHAMENTO PERIMETRAL	P001-P009	X				4
02223K	KIT FECHAMENTO PERIMETRAL	P005	X				4





# CONEXÕES, TAMPAS E VALVULAS DE DRENAGEM

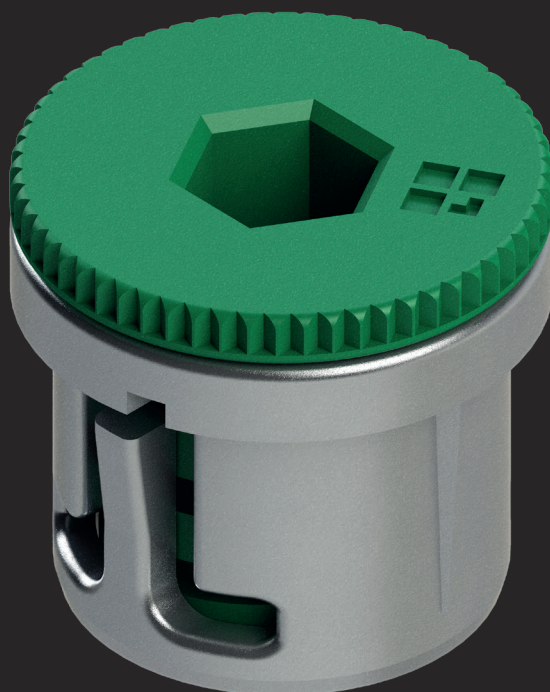

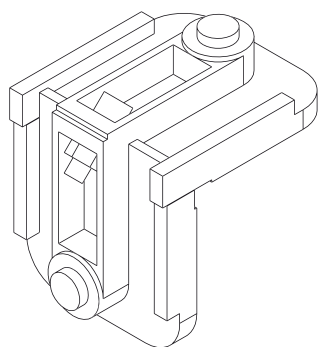

## ESQUADROS DE ENCAIXE

### Funções

Componente de junção, com inserção em clique, para a ligação angular de perfis de alumínio.

Ficha técnica online



### Características Técnicas

Conexão com pulsantes de Ø10 mm.

Os dois pulsantes com mola permitem uma montagem rápida e segura das conexões.

O parafuso de pressão e a porca invertida garantem uma união rápida das peças.

Específico para a união de perfis com corte a 45°.

### Materiais

Conexão de junção angular em alumínio fundido com pulsantes de ancoragem em clique.

Conexão a pressão

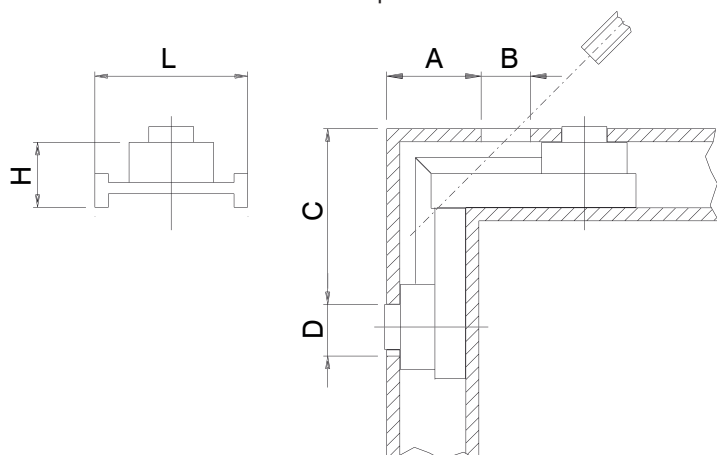

Código	Descrição	L (mm)	H (mm)	A (mm)	B (mm)	C (mm)	D (mm)	Pulsante	Botão centrado	Mão	Base Natural	Anodizado Elox	Pintado	Trend/Ouro Latão	Peças por embalagem
00305	CONEXÃO A PRESSÃO	36	14	21	11x6	41	10,5	Externo	Sim		X				250
00313	CONEXÃO A PRESSÃO	28,5	14,5	21	11x6	41,5	11,5	Externo	Sim		X				250
00367	CONEXÃO A PRESSÃO	28,5	34,8	26	13x8	47	10,5	Externo	Sim		X				200
06575	CONEXÃO A PRESSÃO	16,8	14,3	21	11x6	41	10	Externo	Sim		X				250



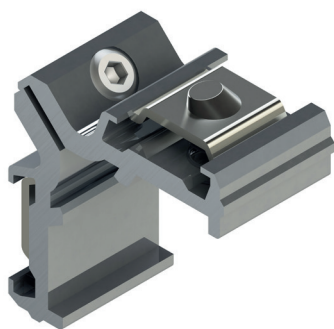

## ESQUADROS DE ENCAIXE KAMEL

### Funções

Componente de junção, com inserção em clique, para a ligação angular de perfis de alumínio.

Ficha técnica online



### Características Técnicas

Conexão com pulsantes externos de  $\varnothing 10$  mm  
Os dois pulsantes com mola permitem uma montagem rápida e segura das conexões.  
O parafuso de pressão permite uma união rápida das peças.  
Específico para a união de perfis com corte a  $45^\circ$ .  
Para maiores tubos, é necessário equipar com um esquadro de calço (veja a tabela).

### Materiais

Alumínio extrudado  
Parafusos em Geomet e pulsantes em aço com acabamento GS Silver Plus (mais de 500 h de resistência à corrosão)  
Molas em aço inoxidável

### Componentes de fixação

Parafuso TSC M6x14,8

Conexão a pressão KAMEL

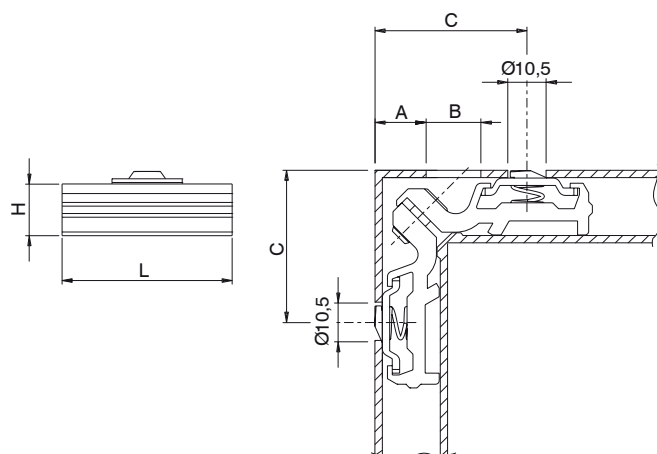

Esquadros de Alinhamento

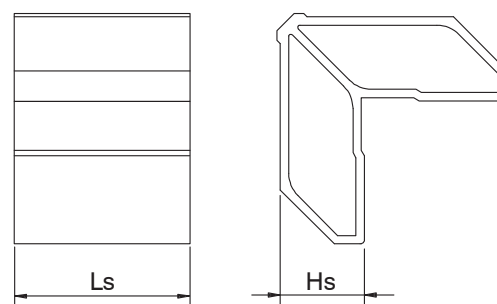

Código	Descrição	L (mm)	H (mm)	A (mm)	B (mm)	C (mm)	Botão centrado	Esquadros de Alinhamento	Ls (mm)	Hs (mm)	Base Natural	Anodizado Elox	Pintado	Trend/Ouro Latão	Peças por embalagem
00332	CONEXÃO a pressão KAMEL	20,2	14,1 $\pm$ 15,5	15	14x5	43	Sim	03602	20,2	16	X				250
00336	CONEXÃO a pressão KAMEL	46	14,1 $\pm$ 15,5	14	14x5	42	Sim	00337	-	-	X				100
00337	Esquadros de Alinhamento	-	-	-	-	-	-	-	46	23,7	X				100
00338	CONEXÃO a pressão KAMEL	28,5	14,1 $\pm$ 15,5	14	14x5	43	Não	00339	-	-	X				50
00339	Esquadros de Alinhamento	-	-	-	-	-	-	-	28,5	23,7	X				100
00340	CONEXÃO KAMEL + ESQUADROS DE CALÇO	40,9	37,8 $\div$ 39,2	15	14x5	43	Sim	-	41,1	21,7	X				50
00344	CONEXÃO a pressão KAMEL	28,5	14,1 $\pm$ 15,5	14	14x5	37,25	Sim	00339	28,5	23,7	X				100
00349	Esquadros de Alinhamento	-	-	-	-	-	-	-	34,5	23,7	X				100
00357	CONEXÃO a pressão KAMEL	33,9	14,1 $\pm$ 15,5	14	14x5	43	Sim	-	33,9	21,7	X				100

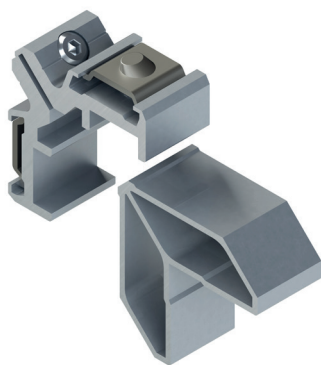

## ESQUADROS DE ENCAIXE KAMELDUE

### Funções

Componente de junção, com inserção em clique, para a ligação angular de perfis de alumínio.

Ficha técnica online



### Características Técnicas

Conexão com pulsantes externos de Ø10 mm.  
Os dois pulsantes com mola permitem uma montagem rápida e segura das conexões.  
O parafuso de pressão permite uma união rápida das peças.  
Específico para a união de perfis com corte a 45°.  
Para perfis maiores, está disponível o esquadro de calço.

### Materiais

Corpo em alumínio extrudado  
Parafusos em Geomet e pulsantes em aço com acabamento GS Silver Plus (mais de 500 h de resistência à corrosão).  
Molas em aço inoxidável

### Componentes de fixação

Parafuso TSC M6x14,8

Conexão a pressão Kameldue

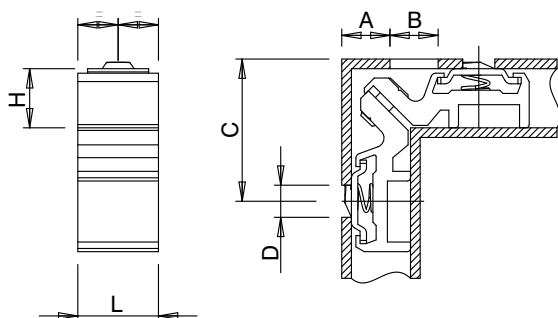

Esquadros de Alinhamento

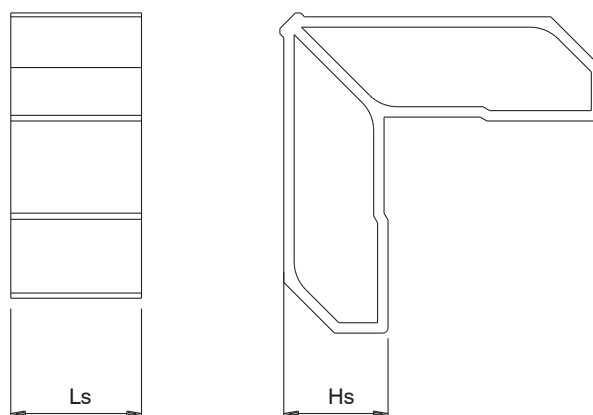

Código	Descrição	L (mm)	H (mm)	A (mm)	B (mm)	C (mm)	D (mm)	Botão centrado	Ls (mm)	Hs (mm)	Base Natural	Anodizado Elox	Pintado	Trend/Ouro Latão	Peças por embalagem
00330	CONEXÃO a pressão KAMELDUE	25,1	17,4÷18,5	15	14x5	43	10,5	Sim	-	-	X				100
00335	Esquadros de Alinhamento	-	-	-	-	-	-	-	25,1	20	X				100

## ESQUADROS DE ENCAIXE KAPPA

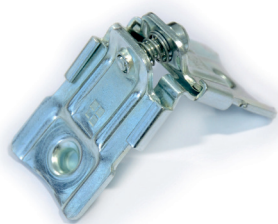

### Funções

Componente de junção para a ligação angular de perfis de alumínio.

Ficha técnica online



### Características Técnicas

Conexão com pulsantes internos de  $\varnothing 10$  mm.  
Totalmente realizada em aço.  
O parafuso de pressão permite uma união rápida das peças.  
Específico para a união de perfis com corte a  $45^\circ$ .

### Materiais

Corpo, guia angular, mola de expansão e parafusos em aço zincado.

### Componentes de fixação

Parafuso TCE M6x16

Conexão a pressão Kappa

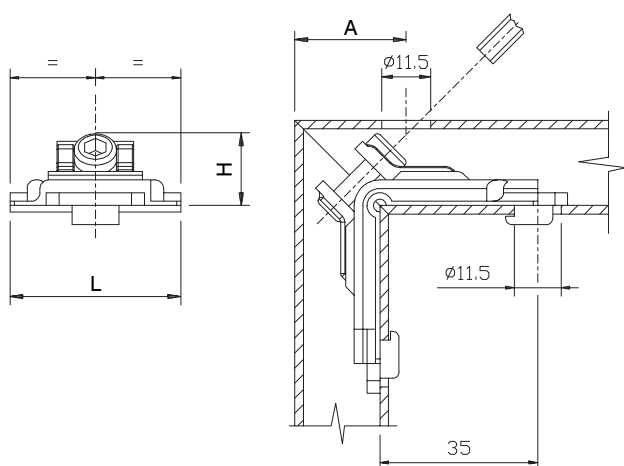

Código	Descrição	Largura (mm)	Altura (mm)	A (mm)	Base Natural	Anodizado Elox	Pintado	Trend/Ouro Latão	Peças por embalagem
00321010	CONEXÃO em aço KAPPA	35,5	MIN.14,5	25	X				200
00322010	CONEXÃO em aço KAPPA	41	MIN.14,5	consulte aplicação Giesse	X				200
00323010	CONEXÃO em aço KAPPA	45	MIN.14,5	consulte aplicação Giesse	X				200

## ESQUADROS DE ENCAIXE REX

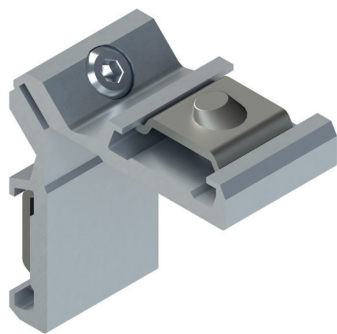

### Funções

Componente de junção, com inserção em clique, para a ligação angular de perfis de alumínio.

Ficha técnica online



### Características Técnicas

Conexão com pulsantes externos de  $\varnothing 10$  mm.  
Os dois pulsantes com mola permitem uma montagem rápida e segura das conexões.  
O parafuso de pressão permite uma união rápida das peças.  
Específico para a união de perfis com corte a  $45^\circ$ .

### Materiais

Corpo em alumínio extrudado  
Parafusos em Geomet e pulsantes em aço com acabamento GS Silver Plus (mais de 500 h de resistência à corrosão)  
Molas em aço inoxidável

### Componentes de fixação

Parafuso TSC M6 x 14,8

Conexão a pressão Rex

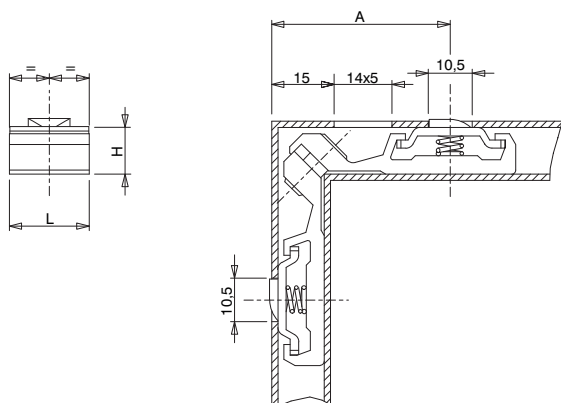

Esquadros de Alinhamento

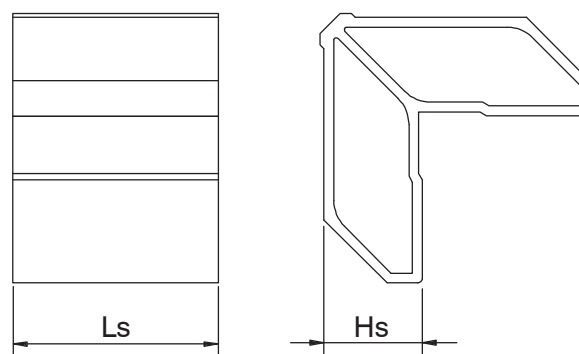

Código	Descrição	L (mm)	H (mm)	A (mm)	Produtos equi-páveis	Ls (mm)	Hs (mm)	Base Natural	Anodizado Elox	Pintado	Trend/Ouro Latão	Peças por embalagem
00325	CONEXÃO a pressão REX	19,2	10,3÷11,2	42÷43	-	-	-	X				250
00326	CONEXÃO a pressão REX	28,5	10,3÷11,2	42÷43	-	-	-	X				250
00334	Esquadros de Alinhamento	-	-	-	00356	30,4	23,7	X				100
00350	CONEXÃO a pressão REX	41	10,3÷11,2	42÷43	-	-	-	X				250
00351X	CONEXÃO a pressão REX	24	10,3÷11,2	42÷43	-	-	-	X				250
00352	CONEXÃO a pressão REX	22,4	10,3÷11,2	43	-	-	-	X				250
00353	CONEXÃO a pressão REX	19,5	10,3÷11,2	42÷43	-	-	-	X				250
00355	CONEXÃO a pressão REX	26	10,3÷11,2	42÷43	-	-	-	X				250
00356	CONEXÃO a pressão REX	35,7	10,3÷11,2	42÷43	00334	-	-	X				250



## CONEXÕES COM PARAFUSO

### Funções

Componente para a ligação angular de perfis de alumínio.

Ficha técnica online



### Características Técnicas

Específicos para a união de perfis com corte a 45°. De uma ampla robustez e confiabilidade permite um bloqueio perfeito e sólido dos ângulos.

### Materiais

Corpo em alumínio extrudado, parafusos e porca zincados.

Conexão de parafusos

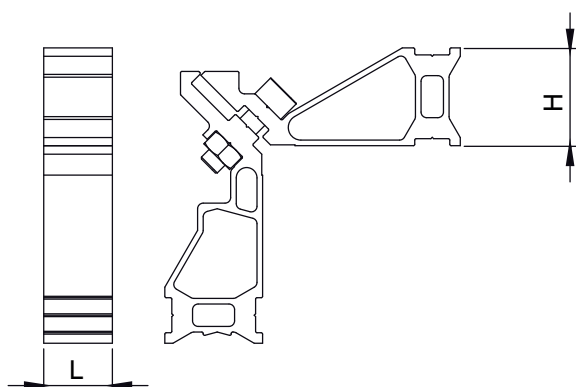

Código	Descrição	L (mm)	H (mm)	Par	Base Natural	Anodizado Elox	Pintado	Trend/Ouro Latão	Pecas por embalagem
00397	CONEXÃO PARAFUSADA	28,5	34,9	Sim	X				10
00398	CONEXÃO PARAFUSADA	45,8	34,9	Não	X				20
06791	CONEXÃO PARAFUSADA	28,1	9,6	Não	X				50

## CONEXÃO MULTIFUNÇÃO

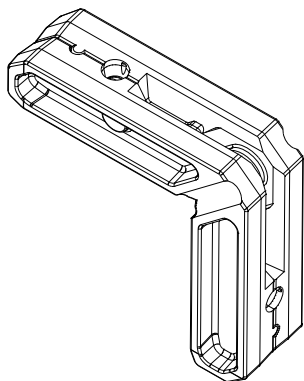

### Funções

Componente para a ligação angular de perfis de alumínio.

Ficha técnica online



### Características Técnicas

Conexão de junção polifuncional: para prender (junto com determinados parafusos), para inserir ou chanfrar com os canais adequados para a passagem da cola.

### Materiais

Alumínio fundido

Fechamento com parafuso: (1) abertura externa (2) abertura interna

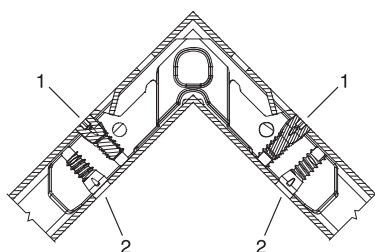

Fechamento com calafetagem

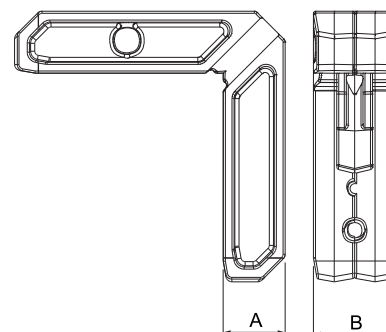
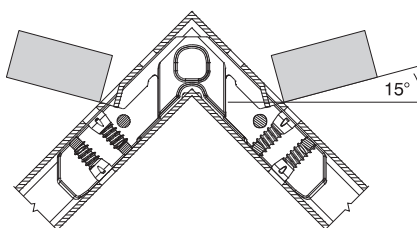

Código	Descrição	A (mm)	B (mm)	Compatível com	Base Natural	Anodizado Elox	Pintado	Trend/Ouro Latão	Pecas por embalagem
06521	PARAFUSO M5X14_D8	14	Ø8	06532, 06533, 06534, 06535	X				1000
06523	PARAFUSO M5X12,5_ST	12	Ø8		X				1000
06532	CONEXÃO MULTIFUNÇÃO	14,4	23	06521	X				200
06533	CONEXÃO MULTIFUNÇÃO	14,3	16,8	06521	X				200
06534	CONEXÃO MULTIFUNÇÃO	14,8	26,4	06521	X				200
06535	CONEXÃO MULTIFUNÇÃO	14,5	19,5	06521	X				200

## ESQUADROS DE ALINHAMENTO

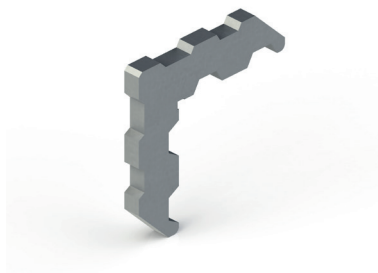

### Funções

Elementos de junção e alinhamento, com introdução por pressão.

Ficha técnica online



### Características Técnicas

Necessária para o alinhamento correto das abas (costas) do perfil, uma vez montado a janela.

Montagem sob pressão com extrema facilidade.

Esquadro de alinhamento

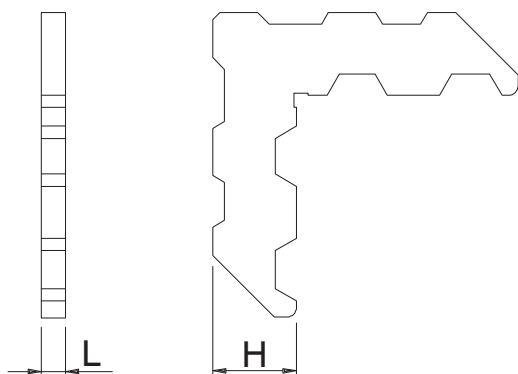

Código	Descrição	L (mm)	H (mm)	Material	Observações	Base Natural	Anodizado Elox	Pintado	Trend/Outro Latão	Peças por embalagem
00360	ESQUADRO DE ALINHAMENTO	5,1	17,5	Alumínio	-	X				100
00362	ESQUADRO DE ALINHAMENTO	5,1	37,5	Alumínio	-	X				100
00363	ESQUADRO DE ALINHAMENTO	5,1	10	Alumínio	-	X				100
00365	ESQUADRO DE ALINHAMENTO	1,7	4,7	Aço inox	-	X				1000
00366	ESQUADRO DE ALINHAMENTO	6	26,5	Poliamida	-	X				200
01224	ESQUADRO DE ALINHAMENTO	3,6	16,1	Poliamida	-	X				200
02368	ESQUADRO DE ALINHAMENTO	2,8	14,2	Poliamida	-	X				200
02380	ESQUADRO DE ALINHAMENTO	3,2	34,6	Poliamida	-	X				200
03463	ESQUADRO DE ALINHAMENTO	1,8	17,4	Poliamida	-	X				200
06528	ESQUADRO DE ALINHAMENTO	4,1	19,3	Alumínio	-	X				250
06529	ESQUADRO DE ALINHAMENTO	4,1	16,3	Alumínio	-	X				250
06579	ESQUADRO DE ALINHAMENTO	4,8	16,2	Alumínio	-	X				250

## FIXADORES DE AÇO ALEX



### Funções

União de topo para a ligação em T de perfis de alumínio extrudado, de rápida aplicação e fixação segura.

Ficha técnica online



### Características Técnicas

Furado e roscado M6.

A lingueta de conexão constitui um corpo único com a sua estrutura (utilizando a prerrogativa da conexão KAPPA).

A mola da lâmina fornecida permite um posicionamento rápido e seguro.

Sendo a conexão a T invertida, o bloqueio do mesmo ocorre no fechamento do parafuso M6 não fornecido.

### Materiais

Corpo em aço zincado

Mola em aço temperado.

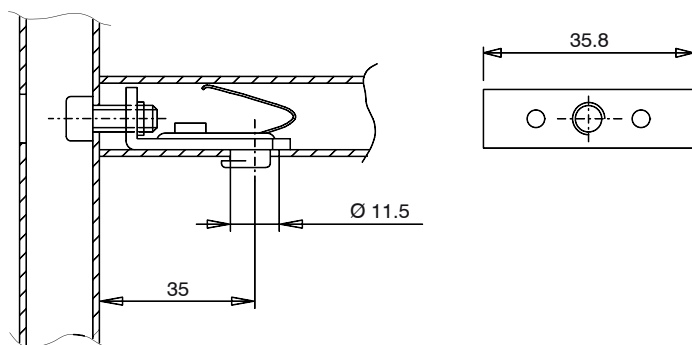

Código	Descrição	Observação	Base Natural	Anodizado Elox	Pintado	Trend/Ouro Latão	Peças por embalagem
00471	CONEXÃO A T DE AÇO ALEX	35.8x14 mm	X				100



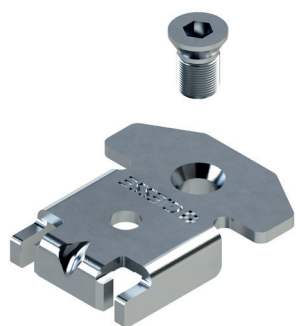

## CONEXÃO A T EM AÇO ROBUR

### Funções

União de topo para a ligação em T e cruzada de perfis de alumínio extrudado, de rápida aplicação e fixação segura.

Ficha técnica online



### Características Técnicas

Sendo a conexão a T invertida, o bloqueio da mesma ocorre no momento do fechamento do parafuso. A utilização de duas conexões a T contrapostas permite a junção em cruz dos perfis.

### Materiais

Corpo e parafuso de pressão em aço zincado

### Componentes de fixação

1 Parafuso de pressão M8x13

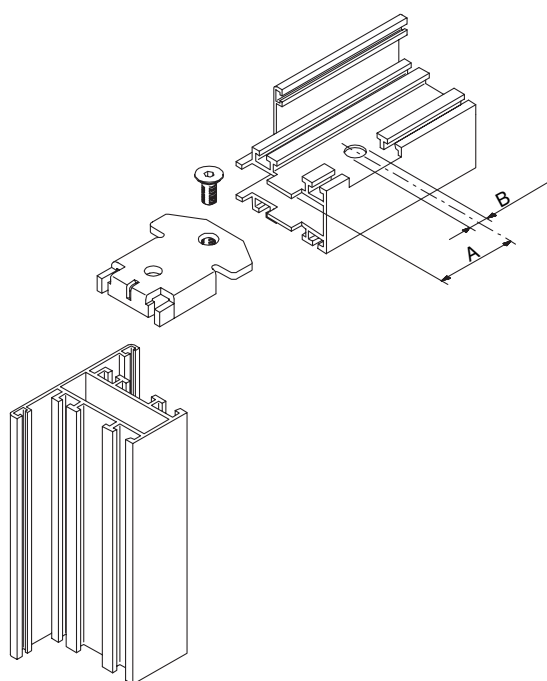

Código	Descrição	A (mm)	B (mm)	Base Natural	Anodizado Elox	Pintado	Trend/Ouro Latão	Peças por embalagem
00476	CONEXÃO A T ROBUR	35	10,5	X				100
00477	CONEXÃO A T ROBUR	35	10,5	X				100
00481	CONEXÃO A T ROBUR	35	11,5	X				50

## FIXADORES DE ALUMÍNIO EXTRUDADO

### Funções

União de topo para a ligação em T e cruzada de perfis de alumínio extrudado, de rápida aplicação e fixação segura.

Ficha técnica online

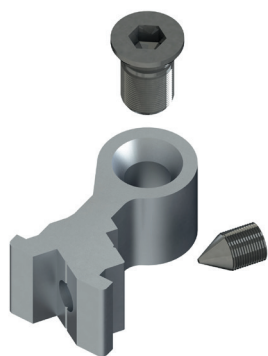

### Características Técnicas

União para a ligação em T e cruz de perfis de alumínio extrudado, de rápida aplicação e fixação segura. São fornecidas com um parafuso especial de pressão que evita eventuais interferências com as vidraças.

### Materiais

Corpo em alumínio extrudado.  
Parafusos em aço zincado.  
Parafuso em aço zincado.

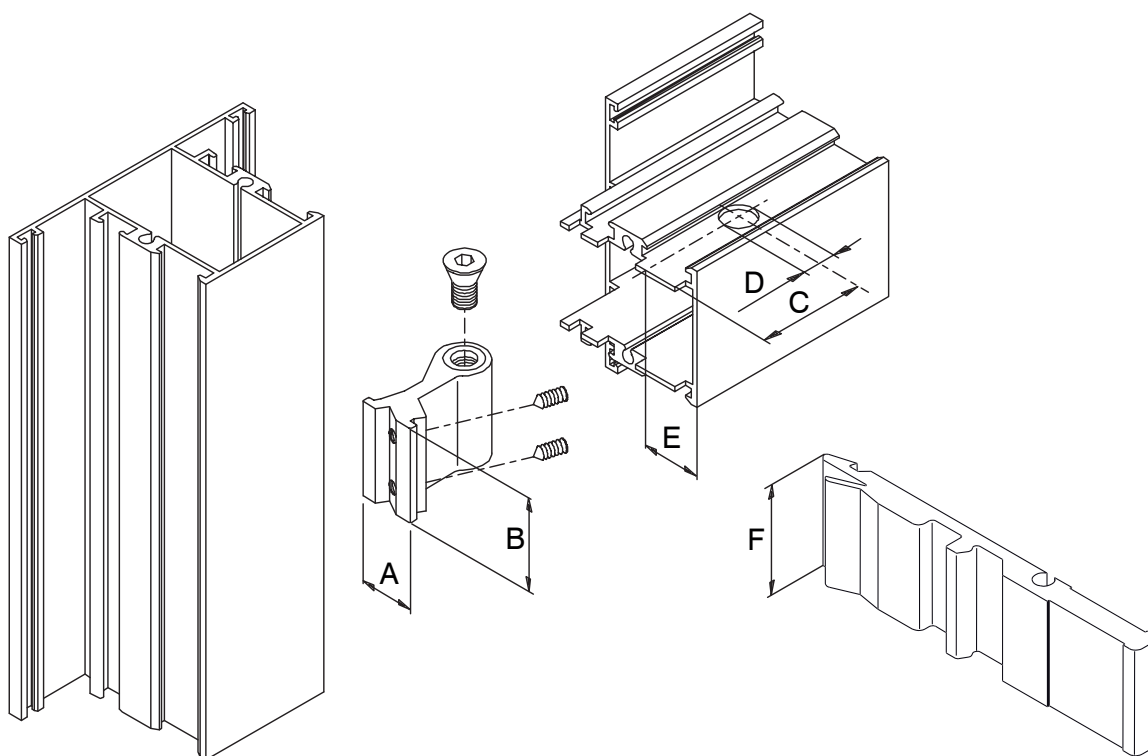

Código	Descrição	A (mm)	B (mm)	C (mm)	D (mm)	E (mm)	F (mm)	Observações	Base Natural	Anodizado Elox	Pintado	Tremd/Ouro Latão	Peças por embalagem
00420	FIXADOR TRAVESSA	30,7	14,15	33	11,5	-	-	-	X				100
00425	FIXADOR TRAVESSA	17,5	14,7	33	11,5	14,5	-	-	X				100
00428N	FIXADOR TRAVESSA	17,5	14,1	27,5	10,5	11,7	-	-	X				100
00429	FIXADOR TRAVESSA	17,5	10,7	27,5	10,5	11,6	-	-	X				100
00430N	FIXADOR TRAVESSA	17,5	20	27,5	10,5	11,6	-	-	X				100
00431	FIXADOR TRAVESSA	17,5	31,35	27,5	10,5	11,8	-	-	X				50
00432	FIXADOR TRAVESSA	17,5	17,55	33,3	10,5	14,5	-	-	X				100
00443	FIXADOR TRAVESSA	-	-	-	-	-	102,5	Pino	X				100
00474	FIXADOR TRAVESSA	29,4	13,9	35	10,5	20,5	-	-	X				100
00475N	FIXADOR TRAVESSA	29,4	37,5	35	10,5	20,5	-	-	X				50
00479	FIXADOR TRAVESSA	34,2	38	35	10,5	20,5	-	-	X				50
00484	FIXADOR TRAVESSA	19,5	10,45	33	10,5	-	-	-	X				100
00485	FIXADOR TRAVESSA	38,6	10,5	33	10,5	-	-	-	X				100
00486	FIXADOR TRAVESSA	38,7	10	35	10,5	-	-	-	X				100
00487	FIXADOR TRAVESSA	43,7	14,5	35	10,5	-	-	-	X				100
89989	FIXADOR TRAVESSA	18,4	10,5	22,5	10,5	11,7	-	-	X				100

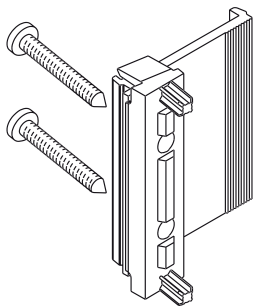

## FREIO DE FIXAÇÃO

### Funções

Freio de fixação no muro, em fresta, de janelas normais e com corte térmico.

Ficha técnica online



### Materiais

Freio em alumínio extrudado  
calços em poliamida reforçada com fibra de vidro  
Parafusos em aço galvanizado.

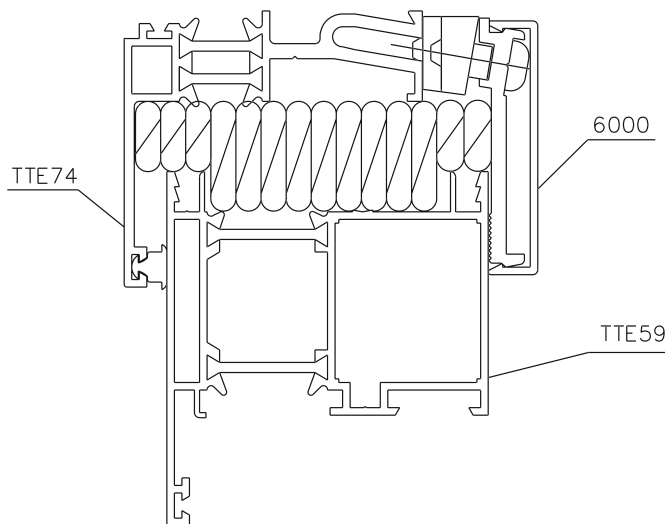
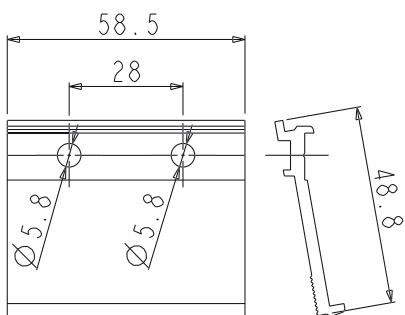

Código	Descrição	Observação	Base Natural	Anodizado Elox	Pintado	Trend/Ouro Laço	Peças por embalagem
01228	FREIO DE FIXAÇÃO	de parede	X				50

## COMPENSADOR DE FIXAÇÃO

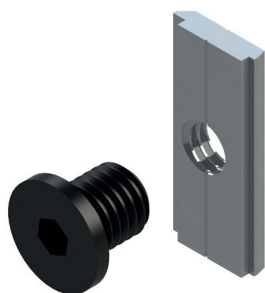

### Funções

Regulagem móvel para compensar as tolerâncias entre contramarco em ferro e marco em alumínio para aplicar em encaixe no marco do lado externo.

Ficha técnica online



### Características técnicas

Depois da janela ser colocada no vão adequado, coloque os parafusos de pressão em apoio no contramarco em ferro e posicione a janela corretamente. Para essa operação, utilize a chave Allen CH6.

### Materiais

Base em alumínio extrudado  
Parafuso de pressão em poliamida preta.

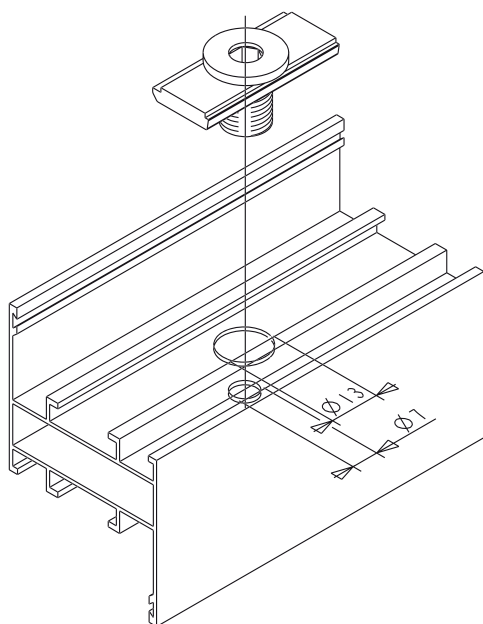

Código	Descrição	Observação	Base Natural	Anodizado Elox	Pintado	Trend/Ouro Latão	Pecas por embalagem
02319	COMPENSADOR DE FIXAÇÃO		X				100

## COMPENSADOR DE FIXAÇÃO MINCIO

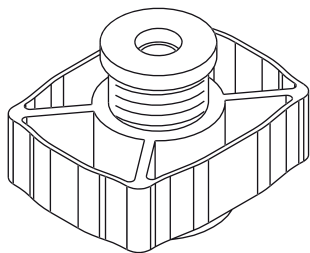

### Funções

Regulagem móvel para compensar as tolerâncias entre contramarco em ferro e marco em alumínio para aplicar em encaixe no marco do lado externo.

Ficha técnica online



### Características técnicas

Específico para seções 40x18/20, 50x20 e 50x25.

Depois da janela ser colocada no vão adequado, coloque os parafusos de pressão em apoio no contramarco em ferro e posicione a janela corretamente.

Para essa operação, utilize a chave Allen CH6.

### Materiais

Corpo e parafusos em poliamida preta.

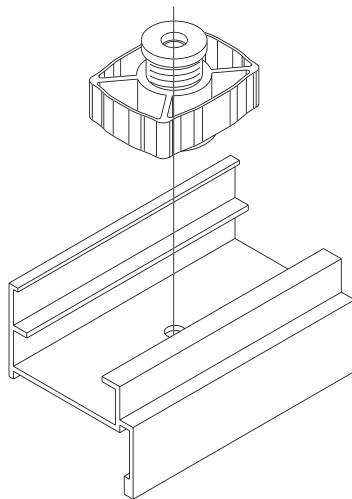

Código	Descrição	Observação	Base Natural	Anodizado Elox	Pintado	Trend/Ouro Latão	Peças por embalagem
02326	COMPENSADOR DE FIXAÇÃO MINCIO	parafusos de 40x18/20 mm - 50x20/25 mm	X				100

## COMPENSADOR DE FIXAÇÃO



### Funções

Regulagem móvel para compensar as tolerâncias entre contramarco em ferro e marco em alumínio para aplicar em encaixe no marco do lado externo.

Ficha técnica online



### Características técnicas

Depois da janela ser colocada no vão adequado, coloque os parafusos de pressão em apoio no contramarco em ferro e posicione a janela corretamente. Para essa operação, utilize a chave Allen CH6.

### Materiais

Placa em zamak galvanizado  
Parafusos em poliamida preta

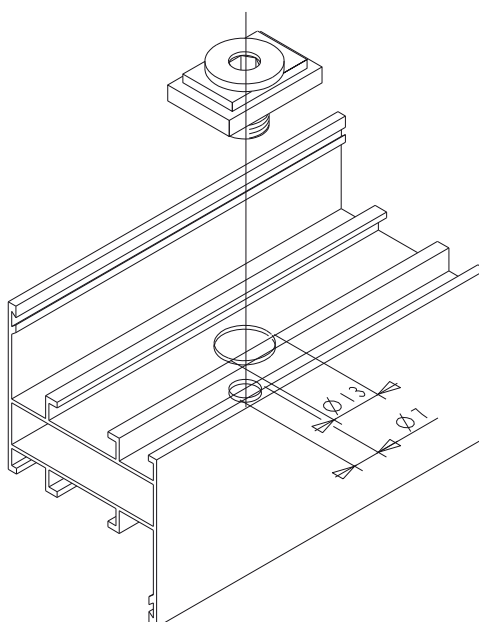

Código	Descrição	Observação	Base Natural	Anodizado Elox	Pintado	Trend/Ouro Latão	Pecas por embalagem
02365	COMPENSADOR DE FIXAÇÃO		X				200

## CALÇO REGULADOR DE FIXAÇÃO SKATTO



### Funções

O calço regulador SKATTO é a solução mais inteligente para a fixação entre o marco em alumínio e a parede em obra, compensando as tolerâncias existentes entre os dois elementos.

Ficha técnica online



### Características técnicas

O SKATTO é rápido de aplicar e fácil de regular.

### Materiais

Corpo em zamak  
Parafuso de regulagem em poliamida reforçado com fibras de vidro.

Usinagem do cód. 06500

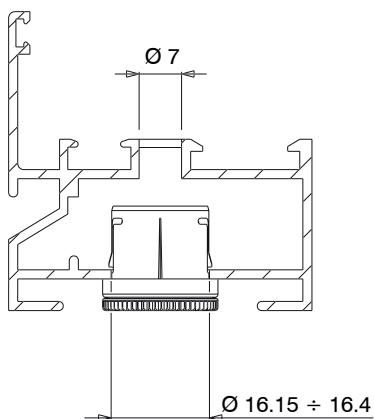

Usinagem do cód. 06501

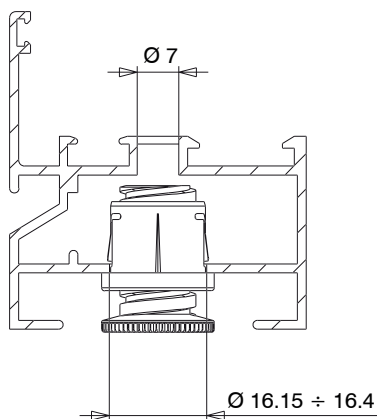

Usinagem do cód. 06502

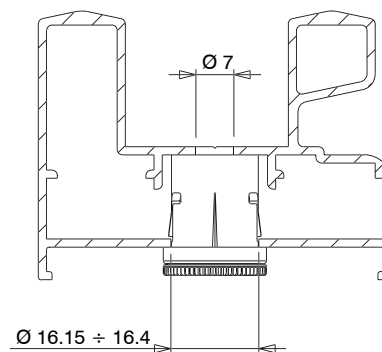

Dimensão cód. 06500

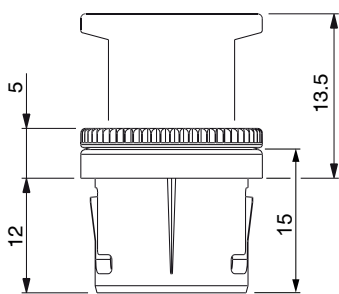

Dimensão cód. 06501

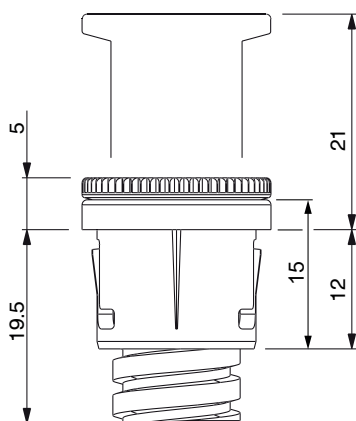

Dimensão cód. 06502

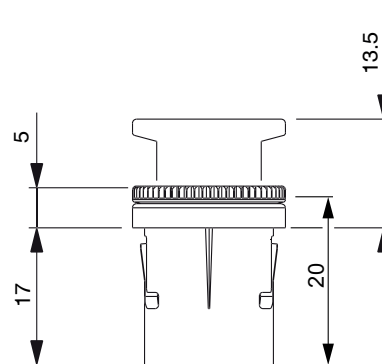

Código	Descrição	Comprimento parafuso (mm)	Altura do corpo (mm)	Base Natural	Anodizado Elox	Pintado	Trend/Ouro Latão	Peças por embalagem
06500	CALÇO REGULADOR DE FIXAÇÃO SKATTO	17,2	15	X				500
06501	CALÇO REGULADOR DE FIXAÇÃO SKATTO	24,7	15	X				500
06502	CALÇO REGULADOR DE FIXAÇÃO SKATTO	17,2	20	X				500



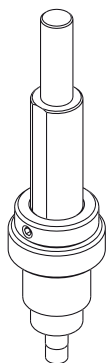

## FERRAMENTA PARA COMPENSADOR SKATTO

### Funções

Ferramenta utilizada para realizar as usinagens para a montagem do compensador SKATTO.

Ficha técnica online



### Características técnicas

É composto por um para-lamas regulável e de uma parada regulável. Ferramenta de lâmina com 2 diâmetros, um para a fixação do compensador  $\varnothing$  16,2 e um para a passagem dos parafusos  $\varnothing$  7.

### Materiais

Corpo da ferramenta em aço especial  
Para-lama regulável em aço especial  
Parada regulável em aço tratado  
2 parafusos M 5 x 5 ponta placa em aço inoxidável.

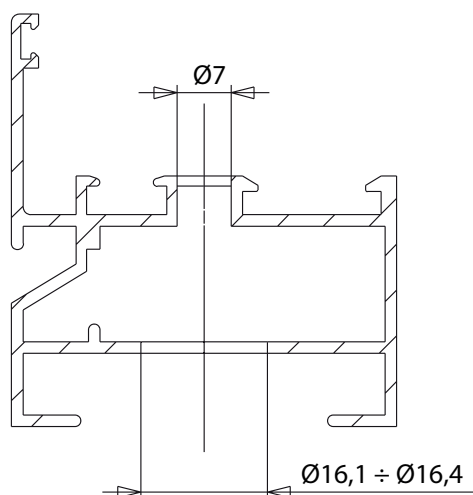

Código	Descrição	Observação	Base Natural	Anodizado Elox	Pintado	Trend/Ouro Latão	Peças por embalagem
06510	FERRAMENTA PARA COMPENSADOR SKATTO		X				1

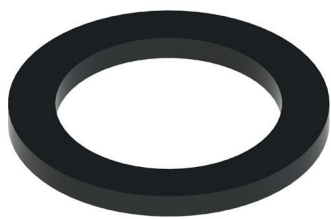

## ARRUELA

### Funções

Calço para utilizar nas dobradiças Giesse, quando solicitado.

Ficha técnica online



**Materiais**  
Poliamida

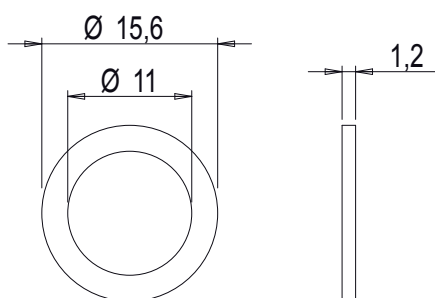

Código	Descrição	Observação	Base Natural	Anodizado Elox	Pintado	Trend/Ouro Latão	Peças por embalagem
02301	ARRUELA		X				100

**TAMPA COBRE ÂNGULO**

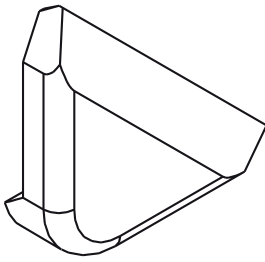

**Funções**

Equipamentos em poliamida para colar nos ângulos das folhas para a cobertura das arestas vivas.

Ficha técnica online



**Materiais**

Poliamida preta

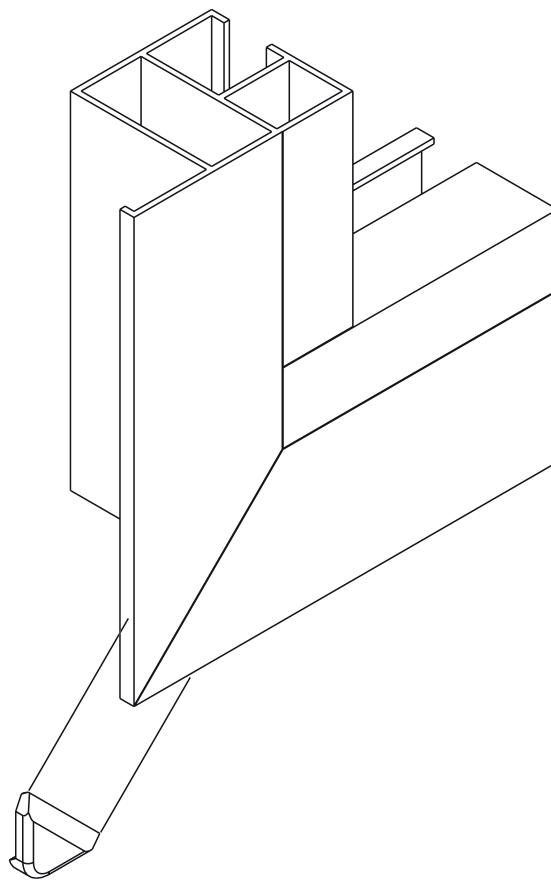

Código	Descrição	Observação	Base Natural	Anodizado Elox	Pintado	Trend/Ouro Latão	Pecas por embalagem
02394	TAMPA COBRE ÂNGULO	poliamida preta	X				500

## CLIPE DE PARADA DE VIDRO



### Funções

Clipe de parada de vidro.

Ficha técnica online



### Materiais

Poliamida preta

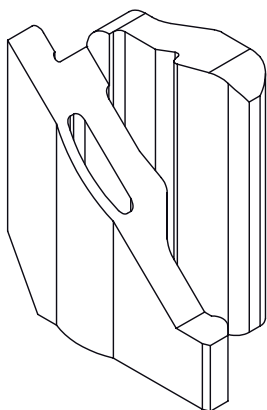

Código	Descrição	Observação	Base Natural	Anodizado Elox	Pintado	Trend/Ouro Latão	Peças por embalagem
0086401	CLIQUE DE PARADA DE VIDRO	35,5 mm	X				100

## VÁLVULA DE DRENAGEM



### Funções

Particular em poliamida com inserção em disparo, para utilizar na cobertura do ilhós de drenagem.

Ficha técnica online



### Características Técnicas

A válvula de drenagem tem uma fixação rápida por disparo conforme as usinagens corretas na figura.

Permite um escoamento rápido da água no interior da câmara para fora do ambiente.

O particular formato da capa e a presença de uma válvula interna (sempre que presente) permitem o melhor escoamento de água também nas condições de forte pressão externa causada pelo vento.

### Materiais

Poliamida preta

Usinagem do cód. 01261

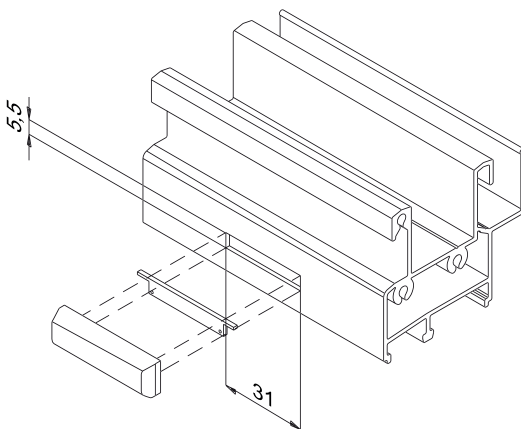

Usinagem do cód. 02285

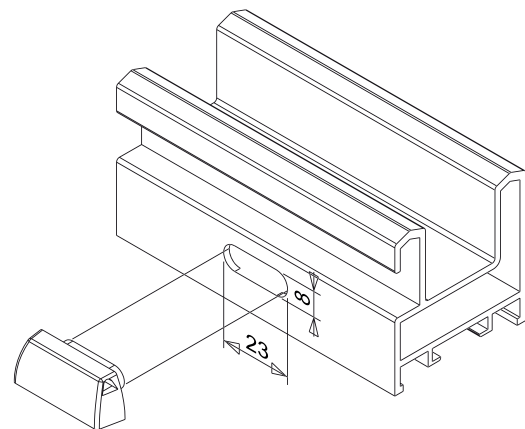

Usinagem do cód. 02314

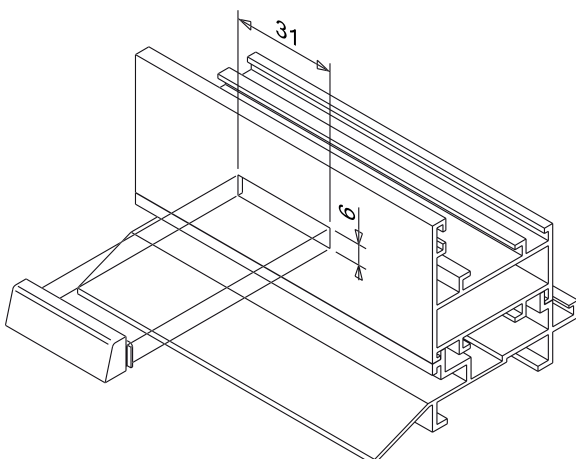

Usinagem do cód. 02328

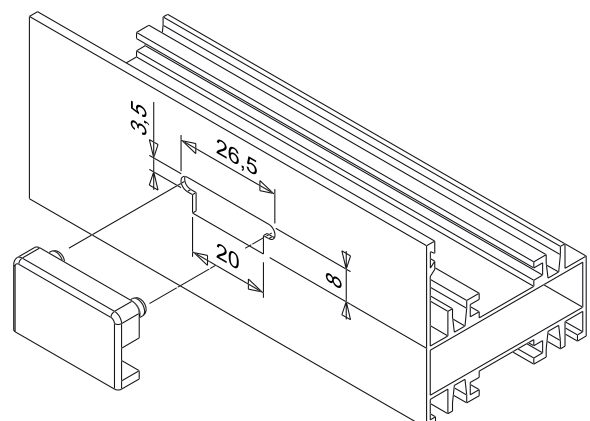

# COMPONENTES VÁRIOS

Usinagem do cód. 02354

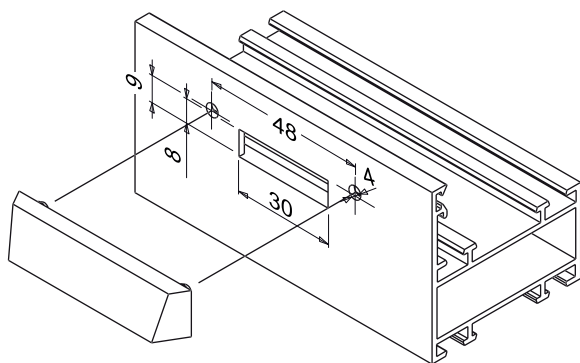

Usinagem do cód. 02357

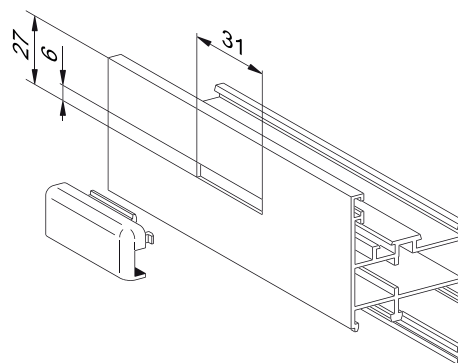

Usinagens do Art. 02359

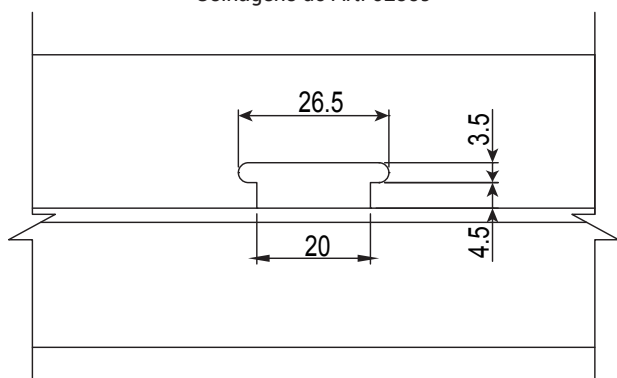

Usinagem do cód. 02360

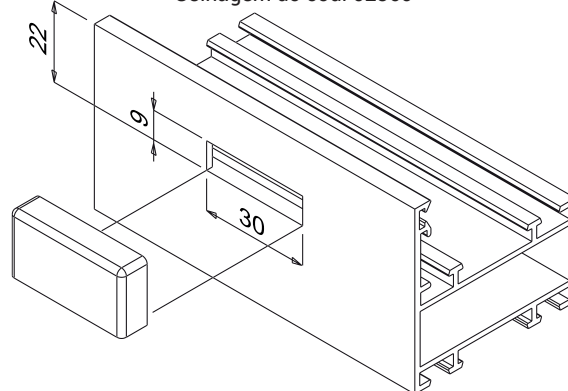

Usinagem do cód. 03149

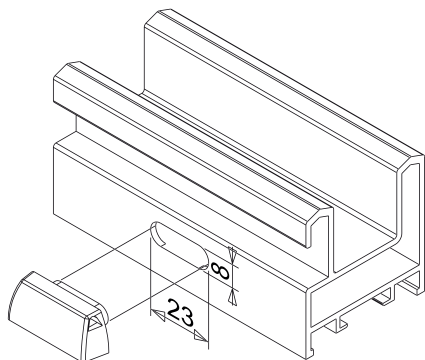

Casquilho com art. 03149

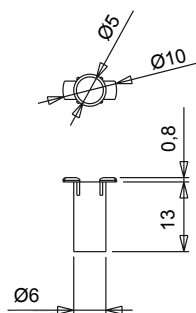

Usinagem do cód. 03195

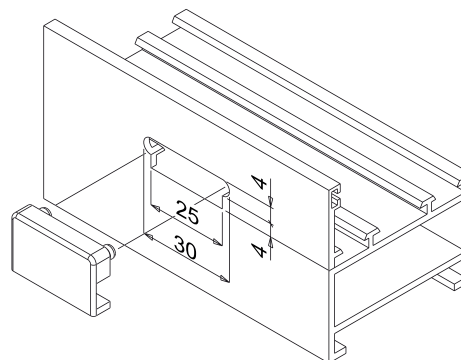

Código	Descrição	Observação	Material	Base Natural	Anodizado Elox	Pintado	Trend/Ouro Latão	Peças por embalagem
01261	VÁLVULA DE DRENAGEM	com válvula	Poliamida preta	X				100
02282	VÁLVULA DE DRENAGEM	com válvula	Poliamida preta	X				50
02314	VÁLVULA DE DRENAGEM		Poliamida preta	X				1000
02328	VÁLVULA DE DRENAGEM		Poliamida preta	X				1000
02354	VÁLVULA DE DRENAGEM		Poliamida preta	X				1000
02357	VÁLVULA DE DRENAGEM		Poliamida preta	X				1000
02359	VÁLVULA DE DRENAGEM		Poliamida preta	X				1000
02360	VÁLVULA DE DRENAGEM		Poliamida preta	X				1000
03149	VÁLVULA DE DRENAGEM	com válvula e casquilho de drenagem da banca	Poliamida preta	X				50
03195N	VÁLVULA DE DRENAGEM		Poliamida preta	X				1000

TAMPAS SUSTENTAÇÃO DE FOLHAS

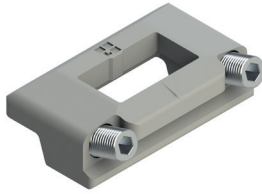

Funções

Peça a ser usada para a restauração da posição da folha, na fase de fechamento, mediante o deslizamento no encontro da série.

Ficha técnica online



Características Técnicas

Permite o equipamento para reenvio do ângulo para descarregar, em fechamento, o peso do folha das dobradiças e para reiniciar no fechamento a posição teórica do folha. Indispensável para um isolamento correto do ambiente dos agentes atmosféricos.

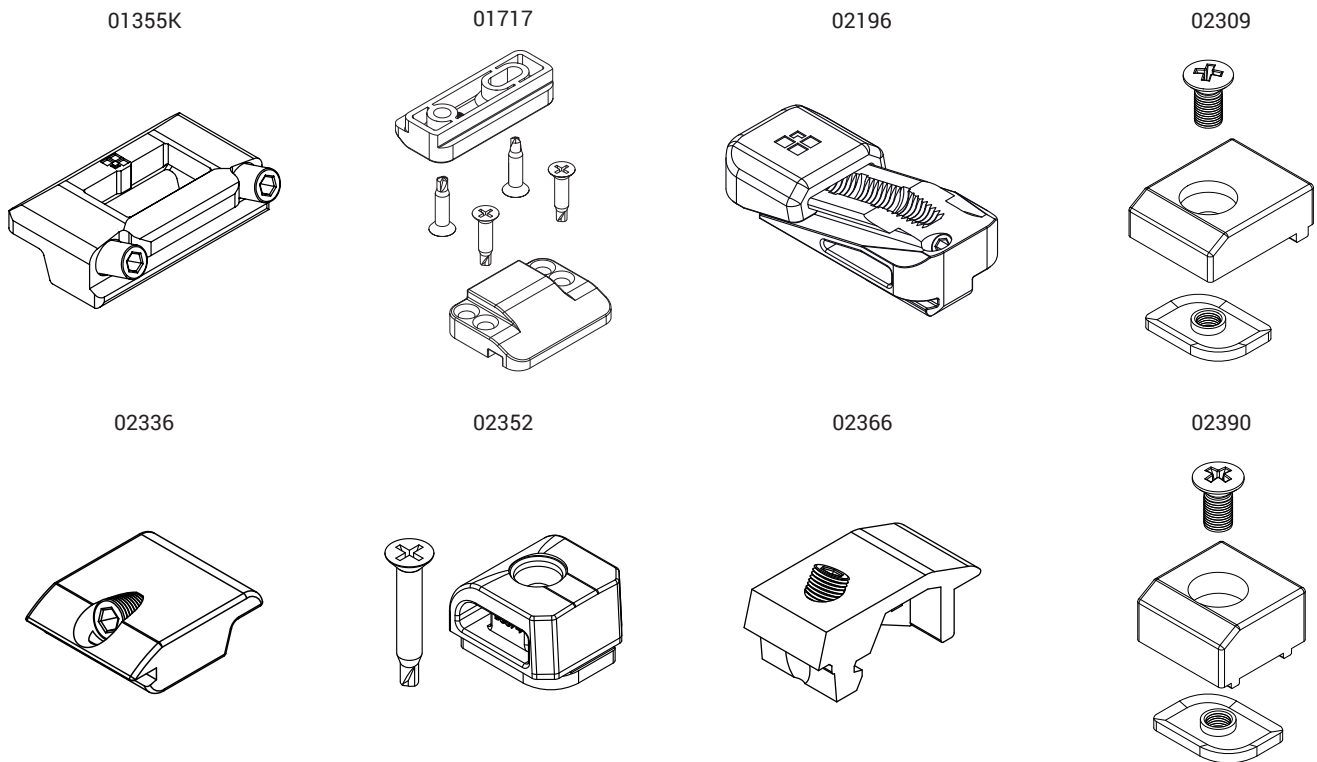

Código	Descrição	Seção do perfil	Base Natural	Anodizado Elox	Pintado	Trend/Ouro Latão	Peças por embalagem
01355K	ENCONTRO DE ALÇA DO OSCILO	C001-C002-C003-C004-C005-C006-C-011-C012-C013-C014-C015-C016-C017	X				100
01717	CENTRALIZAÇÃO-ELEVAÇÃO DE FOLHA	VÃO 17 mm	X				100
02196	ALÇA DA PORTA REGISTRÁVEL	C001-C002-C003-C004-C005-C006-C-011-C012-C013-C014-C015-C016-C017	X				100
02309	TAMPA SUSTENTAÇÃO DO FOLHA	C009	X				100
02336	TAMPA SUSTENTAÇÃO DO FOLHA	C001-C002-C003-C004-C005-C006-C-011-C012-C013-C014-C015-C016-C017	X				500
02352	ELEMENTO DE ALÇA DO OSCILANTE	C001-C002-C003-C004-C005-C011-C-012-C013-C014-C015-C016-C017	X				100
02366	TAMPA SUSTENTAÇÃO DO FOLHA	C007 - C008	X				200
02390	TAMPA SUSTENTAÇÃO DO FOLHA		X				100

## TAMPA DA PINGADEIRA



### Funções

Par de tampas para pingadeira e/ou gotejamento para janelas em alumínio.

Ficha técnica online



### Características Técnicas

Equipamentos em poliamida preta para utilizar como tamponamento das extremidades da pingadeira e/ou gotejamento com inserção sob pressão e bloqueio com adesivo.

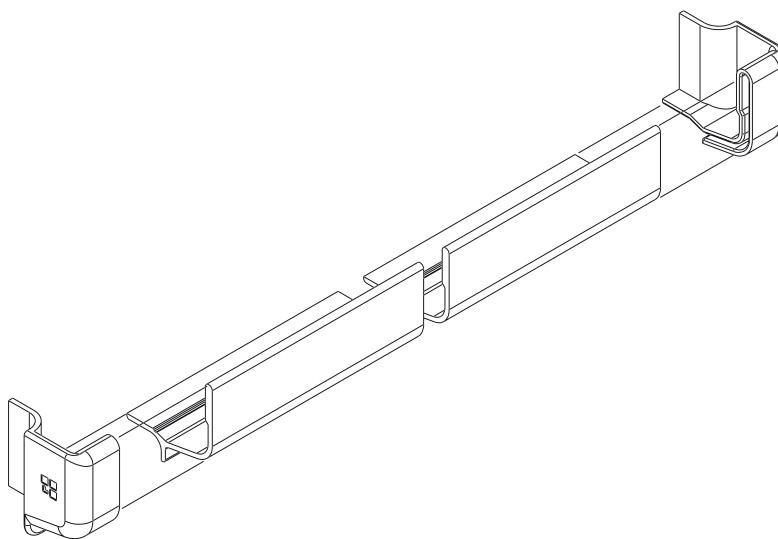

Código	Descrição	Observação	Base Natural	Anodizado Elox	Pintado	Trend/Ouro Latão	Pecas por embalagem
03203	TAMPA DA PINGADEIRA	direita+esquerda	X				50



TAMPAS DE FECHAMENTO DO FURO



**Funções**

Componente para para o fechamento dos furos.

Ficha técnica online



**Características Técnicas**

Permite ocultar da visualização usinagens no perfil anti-estética e protege os dedos da presença de eventuais rebarbas.

**Materiais**

Borracha preta

02331

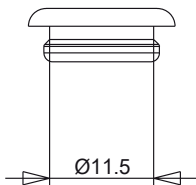
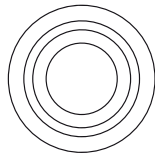

02332

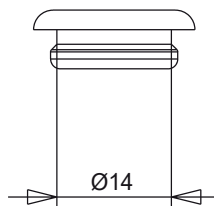
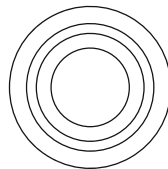

Código	Descrição	Observação	Base Natural	Anodizado Elox	Pintado	Trend/Ouro Latão	Pecas por embalagem
02331	TAMPA TAPA - FURO	diâmetro de 11,5 mm - preto	X				500
02332	TAMPA TAPA - FURO	diâmetro de 14 mm - preto	X				500



 **GIESSE**

**BRAÇOS**



## BRAÇOS GS HD TIPO A

### Funções

Braços autobalanceados reversíveis capazes de sustentar uma folha maxim-ar (Maxim-ar) ou de giro externo (GIRO EXTERNO) e capazes de manter a respectiva posição de abertura.

Ficha técnica online



### Características Técnicas

Os Braços GS HD - tipo A são adequados para realizar janelas Top e GIRO EXTERNO (consulte a tabela) de peso e dimensões médias – baixas.

Alguns modelos podem realmente ser utilizados independente destes dois tipos diferentes de aberturas externas (consulte a tabela).

Os Braços GS HD - tipo A podem ser friccionados agindo na grade localizada no patins de deslizamento.

Podem ser aplicados no equipamento com os braços limitadores tipo I, L e Laser para limitar a abertura máxima de um folha Maxim-ar.

Os braços GS HD tipo A são testados pela Giesse por até 30.000 ciclos.

### Aplicabilidade

Os Braços GS HD - tipo A podem ser aplicados em série de perfis com Caixas (distância do folha/tela) de 16 mm.

### Materiais

Inox AISI 304

Maxim-ar (A: interno; B: externo)

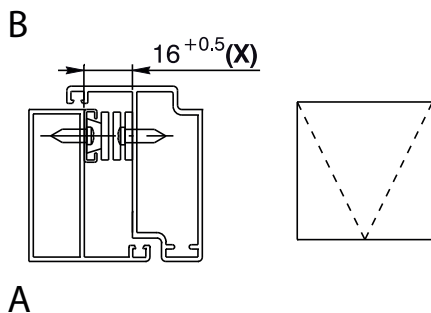

GIRO EXTERNO (A: interno; B: externo)

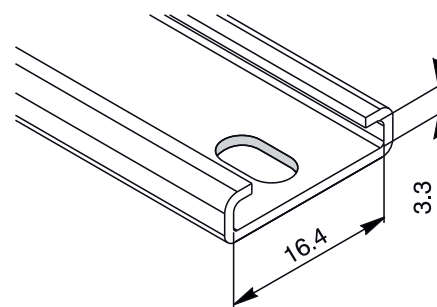
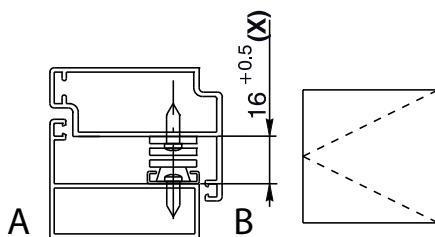

## BRAÇOS PARA FACHADA/MAXIM-AR/DE GIRO

Código	Descrição	Tipo de abertura permitida	Largura	Caixa (mm)	Comprimento do braço (mm)	Maxim-ar Ângulo máximo de abertura	Maxim-ar Altura máxima (mm)	Maxim-ar Largura máxima (mm)	Maxim-ar Peso máximo (kg)	GIRO EXTERNO Altura máxima (mm)	GIRO EXTERNO Largura máxima (mm)	GIRO EXTERNO Peso máximo (kg)	Base Natural	Peças por embalagem
<b>08127N</b>	GS HD - 10" tipo A	Top-Side	18	15,5+0,5	261	84	400	1200	16	1200	550	14	X	6
<b>08128N</b>	GS HD - 12" tipo A	Top-Side	18	15,5+0,5	305	85	550	1200	18	1200	600	16	X	6
<b>08130N</b>	GS HD - 16" tipo A	Top-Side	18	15,5+0,5	407	87	750	1200	21	1200	600	20	X	6
<b>08133N</b>	GS HD - 22" tipo A	Top	18	15,5+0,5	563	40	1100	1200	-	-	-	-	X	6

## BRAÇOS GS HD TIPO M



### Funções

Par de braços autobalanceados (um direito e um esquerdo) capazes de sustentar uma folha maxim-ar (Maxim-ar) ou de giro externo (GIRO EXTERNO) e mantê-la na posição de abertura.

Ficha técnica online



### Características Técnicas

Os Braços GS HD - tipo M são adequados para realizar janelas Top e GIRO EXTERNO de peso e dimensões médias – baixas.

Alguns modelos podem ser utilizados independente destes dois tipos diferentes de aberturas externas (consulte a tabela).

Sendo a parte superior do braço assimétrica no interior do par de braços, teremos um direito e um esquerdo; esta geometria assimétrica do braço melhora a fase de rechamada e de fechamento do oscilante.

Os Braços GS HD - tipo M podem ser friccionados agindo na grade localizada no patins de deslizamento. Na ocorrência, os braços GS HD - tipo M podem ser aplicados no equipamento com os braços limitadores - tipo N; para limitar a abertura máxima de um folha Maxim-ar.

Os braços GS HD tipo M são testados pela Giesse por até 30.000 ciclos.

### Aplicabilidade

Os Braços GS HD tipo M podem ser aplicados em série de perfis com Caixas (distância do folha/tela) de 14 mm.



Consultar o comerciante de referência pela disponibilidade do produto.

### Materiais

Braço em aço inoxidável AISI 304  
Patim em poliamida e latão

Maxim-ar (A: interno; B: externo)

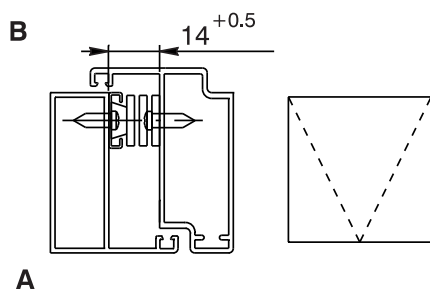

GIRO EXTERNO (A: interno; B: externo)

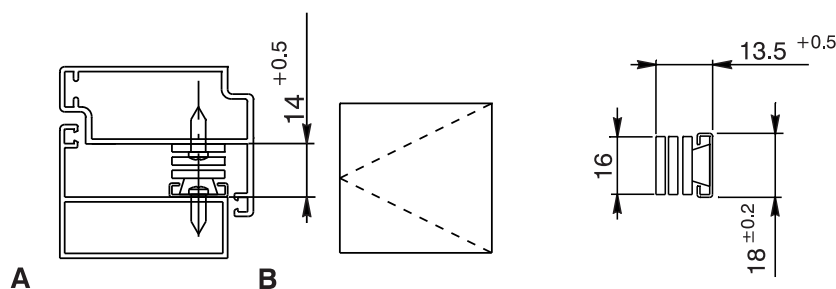

Código	Descrição	Tipo de abertura permitida	Largura (mm)	Caixa (mm)	comprimento do braço (mm)	Ângulo máximo de abertura	Altura máxima Maxim-ar (mm)	Largura máxima do Maxim-ar (mm)	Peso máximo do Maxim-ar (kg)	Altura máxima GIRO EXTERNO (mm)	Largura máxima do GIRO EXTERNO (mm)	Peso máximo do GIRO EXTERNO (kg)	Base Natural	Peças por embalagem
08195	GS HD - 12" tipo M	Top-Side	18	13,5+0,5	310	87	550	1200	20	1200	600	16	X	6
08196	GS HD - 14" tipo M	Top-Side	18	13,5+0,5	358	87	650	1200	22	1200	600	17	X	6
08197	GS HD - 16" tipo M	Top-Side	18	13,5+0,5	412	87	750	1200	24	1200	650	20	X	6
08198	GS HD - 18" tipo M	Top-Side	18	13,5+0,5	459	87	850	1200	26	1200	650	21	X	6
08201	GS HD - 8" tipo M	Top	18	13,5+0,5	214	70	350	1200	12				X	6
08202	GS HD - 10" tipo M	Top-Side	18	13,5+0,5	270	87	400	1200	16	1200	550	15	X	6

**BRAÇOS GS HD TIPO C**



**Funções**

Par de braços autobalanceados (um direito e um esquerdo) capazes de sustentar uma folha de giro externo (GIRO EXTERNO) e mantê-la na posição de abertura.

Ficha técnica online



**Características Técnicas**

Os Braços GS HD tipo C são adequados para janelas com batente externo (GIRO EXTERNO) de peso e dimensões médias (consulte a tabela). Sendo a parte superior do braço assimétrica no interior do par de braços, teremos um direito e um esquerdo; esta geometria assimétrica do braço melhora a rechamada e o fechamento do oscilante.

É possível friccionar a abertura do folha agindo no parafuso adequado localizado no patim de deslizamento.

Os artigos EGRESS são caracterizados por garantir uma zona de passagem mais ampla com folha aberto, aumentando o espaço de fuga, em relação a um braço normal Tipo C. Estes artigos não permitem a limpeza do vidro no lado externo.

O cód. LOOSE RIVET exige uma força mínima para a abertura e o fechamento do folha.

O cód. EASY CLEAN integra a função EGRESS com a possibilidade de limpar o vidro também na parte externa, enquanto for possível, de forma ocasional, deslocar a folha lateralmente e criar uma zona de passagem. Terminada a operação de limpeza do vidro externo, o braço é indicado na condição de usinagem padrão.

Os braços GS HD tipo C são testados pela Giesse por até 30.000 ciclos.

**Aplicabilidade**

Os braços GS HD tipo C podem ser aplicados em série de perfis com Caixas (distância do folha/tela) de 16,5 - 17 mm.

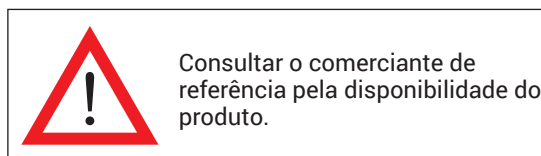

**Materiais**

Braço em aço inoxidável AISI 304  
Patim em poliamida e aço inoxidável AISI 304

GIRO EXTERNO (A: interno; B: externo)

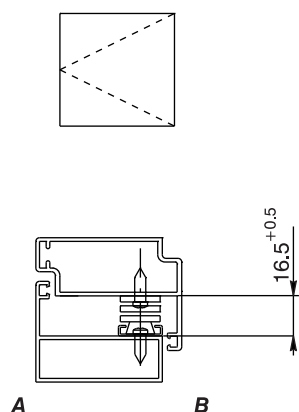

Elemento de desbloqueio para a limpeza do lado externo do oscilante

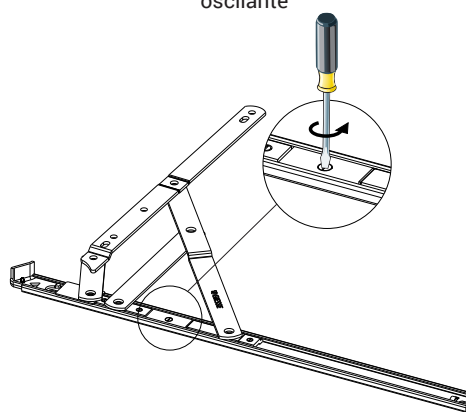

Código	Descrição	Tipo de abertura permitida	Egress	Loose rivet	Largura	Distância folha - marco (mm)	comprimento do braço (mm)	Ângulo máximo de abertura	Altura máxima GIRO EXTERNO (mm)	Largura máxima do GIRO EXTERNO (mm)	Peso máximo do GIRO EXTERNO (kg)	Regulagem lateral	Base Natural	Peças por embalagem
0814701	GS HD - 10" tipo C	Lateral	NÃO	NÃO	23	16,5+0,5	263	82	1600	550	36	/	X	6
0814901	GS HD - 14" tipo C	Lateral	NÃO	NÃO	23	16,5+0,5	365	87	1600	650	40	/	X	6
0815101	GS HD - 16" tipo C	Lateral	NÃO	NÃO	23	16,5+0,5	414	87	1600	700	42	/	X	6
0815201	GS HD - 18" tipo C	Lateral	NÃO	NÃO	23	16,5+0,5	463	87	1600	750	45	/	X	6

## BRAÇOS GS HD TIPO C PLUS



### Funções

Par de braços autobalanceados (um direito e um esquerdo) capazes de sustentar uma folha de giro externo (GIRO EXTERNO) e mantê-la na posição de abertura.

Ficha técnica online



### Características Técnicas

Os Braços GS HD tipo C Plus são adequados para janelas com batente externo (Side Hung) de peso e dimensões médias (consulte a tabela).

Sendo a parte superior do braço assimétrica no interior do par de braços, teremos um direito e um esquerdo; esta geometria assimétrica do braço melhora a rechamada e o fechamento do oscilante.

É possível friccionar a abertura do folha agindo no parafuso adequado localizado no patim de deslizamento.

Os braços GS HD tipo C Plus são testados pela Giesse por até 30.000 ciclos.



Consultar o comerciante de referência pela disponibilidade do produto.

### Materiais

Braço em aço inoxidável AISI 304

Patim em poliamida e aço inoxidável AISI 304

GIRO EXTERNO (A: interno; B: externo)

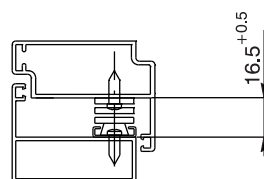
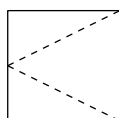

A

B

Elemento de desbloqueio para a limpeza do lado externo do oscilante

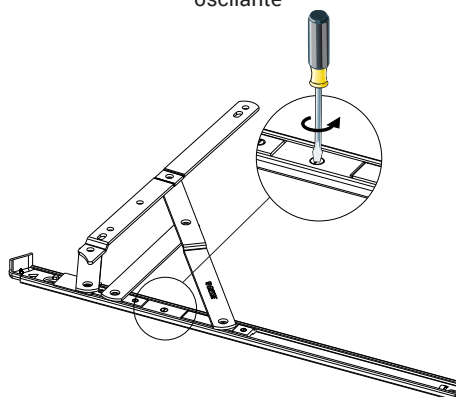

Código	Descrição	Tipo de abertura permitida	Egress	Loose rivet	Largura	Distância folha - marco (mm)	Comprimento do braço (mm)	Ângulo máximo de abertura	Altura máxima GIRO EXTERNO (mm)	Largura máxima do GIRO EXTERNO (mm)	Peso máximo do GIRO EXTERNO (kg)	Regulagem lateral	Base Natural	Peças por embalagem
08222	GS HD - 10" tipo C Plus	Lateral	NÃO	NÃO	~23	16,5+0,5	267	80°	1600	500	32	/	X	6
08223	GS HD - 12" tipo C Plus	Lateral	NÃO	NÃO	~23	16,5+0,5	313	84°	1600	600	38	/	X	6
08224	GS HD - 14" tipo C Plus	Lateral	NÃO	NÃO	~23	16,5+0,5	365	87°	1600	650	40	/	X	6
08225	GS HD - 16" tipo C Plus	Lateral	NÃO	NÃO	~23	16,5+0,5	414	87°	1800	750	42	/	X	6
08226	GS HD - 18" tipo C Plus	Lateral	NÃO	NÃO	~23	16,5+0,5	463	87°	1800	800	45	/	X	6



## BRAÇOS GS HD TIPO C PLUS SUPER



### Funções

Par de braços autobalanceados (um direito e um esquerdo) capazes de sustentar uma folha de giro externo (GIRO EXTERNO) e mantê-la na posição de abertura.

Ficha técnica online



### Características Técnicas

Os Braços Super GS HD "tipo C Plus Super" são adequados para janelas com batente externo (Side Hung) de peso e dimensões médias (consulte a tabela). Sendo a parte superior do braço assimétrica no interior do par de braços, teremos um direito e um esquerdo; esta geometria assimétrica do braço melhora a rechamada e o fechamento do oscilante.

É possível friccionar a abertura do folha agindo no parafuso adequado localizado no patim de deslizamento.

Esses produtos têm componente de regulagem lateral integrado ao braço; essa característica permite regular micrometricamente o posicionamento correto da folha diretamente no local depois de inserida.

Os braços GS HD tipo C Plus Super são testados pela Giesse por até 30.000 ciclos.

### Aplicabilidade

Os braços Super GS HD "tipo C Plus Super" podem ser aplicados em sistemas de perfis com fresta (distância da folha/marco) de 16,5 mm +/- 0,5 mm.



Consultar o comerciante de referência pela disponibilidade do produto.

### Materiais

Braço em aço inoxidável AISI 304;  
Patim em poliamida e aço inoxidável AISI 304  
Componente de regulagem em zamak

GIRO EXTERNO (A: interno; B: externo)

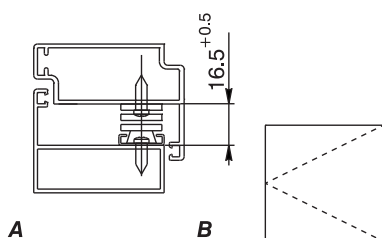

1: braço para abertura externa. 2: componente de regulagem de largura. 3: marco.

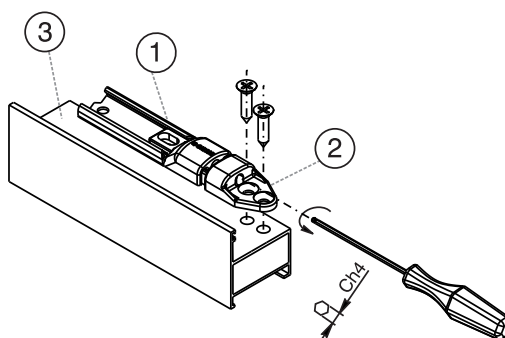

GIRO EXTERNO

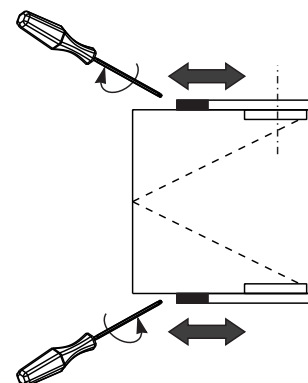

Código	Descrição	Tipo de abertura permitida	Largura	Distância entre folha e marco (mm)	Comprimento do braço (mm)	Ângulo máximo de abertura	Altura máxima permitida (mm)	Largura máxima permitida (mm)	Peso máximo (kg)	Regulagem lateral	Base Natural	Peças por embalagem
08232	Super GS HD - 10" tipo C Plus	Lateral	~23	16,5+0,5	327,5	82	1600	500	32	integrado	X	6
08233	Super GS HD - 12" tipo C Plus	Lateral	~23	16,5+0,5	373,5	85	1600	600	38	integrado	X	6
08234	Super GS HD - 14" tipo C Plus	Lateral	~23	16,5+0,5	425,5	87	1600	650	40	integrado	X	6
08235	Super GS HD - 16" tipo C Plus	Lateral	~23	16,5+0,5	474,5	87	1600	750	42	integrado	X	6
08236	Super GS HD - 18" tipo C Plus	Lateral	~23	16,5+0,5	523,5	87	1600	800	45	integrado	X	6

## BRAÇOS GS HD TIPO P



### Funções

Par de braços projetante (um direito e um esquerdo) capazes de sustentar uma folha maxim-ar (Maxim-ar) e mantê-la na posição de abertura.

Ficha técnica online



### Características Técnicas

Os Braços GS HD - tipo P são adequados para janelas com saliência (Maxim-ar) de peso e dimensões médias - altas (consulte a tabela).

Sendo a parte superior do braço assimétrica no interior do par de braços, teremos um direito e um esquerdo; esta geometria assimétrica do braço melhora a fase de rechamada e de fechamento do oscilante.

Os Braços GS HD - tipo P podem ser friccionados agindo na grade localizada na patim de deslizamento; de acordo com o modelo, é possível também decidir o ângulo de abertura máxima do folha (consulte a tabela).

Para realizar aberturas com dimensões e pesos diferentes dos indicados na tabela, entre em contato com o serviço técnico Giesse.

Os Braços GS HD - tipo P de acordo com a versão devem ter uma regulagem micrométrica na altura.

Na ocorrência de braços tipo P, é possível aplicar com braços limitadores I, L e Laser para limitar a abertura máxima da porta.

Os braços GS HD tipo P são testados pela Giesse por até 30.000 ciclos.

### Aplicabilidade

Os Braços GS HD tipo P podem ser aplicados em série de perfis com "luzes" (distância do folha/tela) de 16,5 - 17 mm.



Consultar o comerciante de referência pela disponibilidade do produto.

### Materiais

Braço em aço inoxidável AISI 304

Patim em poliamida e aço inoxidável AISI 304

Dispositivo de regulagem de altura em zamak

Maxim-ar (A: interno; B: externo)

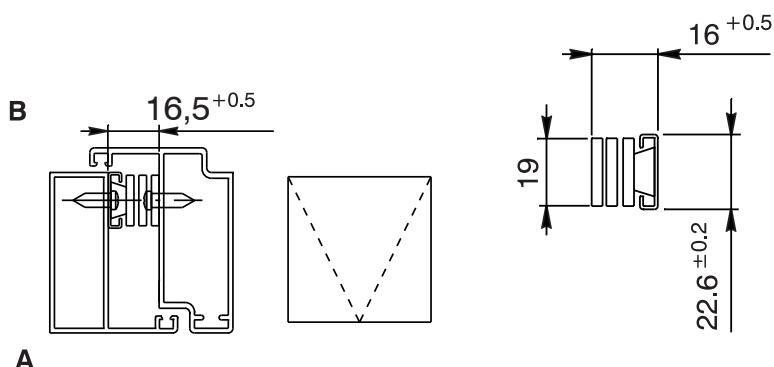

1: braço Maxim-ar. 2: elemento de regulagem em altura. 3: tela.

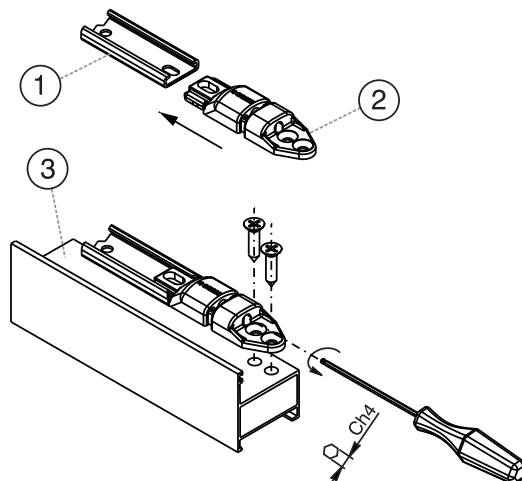

## BRAÇOS PARA FACHADA/MAXIM-AR/DE GIRO

Código	Descrição	Seção do perfil	Tipo de abertura permitida	Largura (mm)	Caixa (mm)	Comprimento do braço (mm)	Ângulos de abertura	Altura máxima Maxim-ar (mm)	Largura máxima do Maxim-ar (mm)	Peso máximo do Maxim-ar (kg)	Regulador de altura aplicável	Base Natural	Peças por embalagem
08348	GS HD - 26-180" tipo P	-	Top	23	16,5+0,5	690	20°	2000	1500	155 - 180 limitado a 7° com braços limitadores	cód. 02006K	X	6
08309	GS HD - 10" tipo P	C001-C-002-C003-C-004-C005-C-006-C012	Top	-	GACS	259	50°	600	1500	25	-	X	6
08351	GS HD - 22" tipo P	C001-C-002-C003-C-004-C005-C-006-C012	Top	-	GACS	567	20°/45°	1500	1700	100 (20°) - 80 (máx 30°)	-	X	6
08352	GS HD - 28" tipo P	C001-C-002-C003-C-004-C005-C-006-C012	Top	-	GACS	711	15°	2000	1700	100	-	X	6
08534N	GS HD - 10" tipo P	-	Top	23	16,5+0,5	261	35°	700	1200	50	cód. 02006K	X	6
08535N	GS HD - 12" tipo P	-	Top	23	16,5+0,5	317	30°/35°	800	1200	60	cód. 02006K	X	6
08536N	GS HD - 14" tipo P	-	Top	23	16,5+0,5	353	30°/35°	1000	1300	69,5	cód. 02006K	X	6
08537N	GS HD - 16" tipo P	-	Top	23	16,5+0,5	414	30°/35°	1200	1400	88,5	cód. 02006K	X	6
08538N	GS HD - 18" tipo P	-	Top	23	16,5+0,5	458	25°/30°	1400	1400	102	cód. 02006K	X	6
08539N	GS HD - 20" tipo P	-	Top	23	16,5+0,5	511	25°/30°	1600	1500	135	cód. 02006K	X	6
08540N	GS HD - 22" tipo P	-	Top	23	16,5+0,5	556	20°/25°	1700	1500	137	cód. 02006K	X	6
08541N	GS HD - 24" tipo P	-	Top	23	16,5+0,5	602	20°/25°	1800	1500	139	cód. 02006K	X	6
08542N	GS HD - 28" tipo P	-	Top	23	16,5+0,5	707	10°/15°/20°	2000	1500	155	cód. 02006K	X	6

## BRAÇOS GS HD TIPO P SUPER



### Funções

Par de braços projetante (um direito e um esquerdo) capazes de sustentar uma folha maxim-ar (Maxim-ar) e mantê-la na posição de abertura.

Ficha técnica online



### Características Técnicas

Os Braços GS HD - tipo P são adequados para janelas com saliência (Maxim-ar) de peso e dimensões médias - altas (consulte a tabela).

Como a parte superior do braço é assimétrica, dentro do par de braços teremos um esquerdo e um direito; essa geometria assimétrica do braço melhora a fase de chamada e de fecho da folha.

Os Braços GS HD - tipo P podem ser friccionados agindo na grade localizada na patim de deslizamento; de acordo com o modelo, é possível também decidir o ângulo de abertura máxima do folha (consulte a tabela).

Para realizar aberturas com dimensões e pesos diferentes dos indicados na tabela, entre em contato com o serviço técnico Giesse.

Os Braços GS HD - tipo P de acordo com a versão têm a ajuste micrométrico de altura com folha já instalada a bordo.

Na ocorrência de braços tipo P, é possível aplicar com braços limitadores I, L e Laser para limitar a abertura máxima da porta.

Os braços GS HD tipo P Super são testados pela Giesse por até 30.000 ciclos.

### Aplicabilidade

Os Braços GS HD tipo P podem ser aplicados em série de perfis com "luzes" (distância do folha/tela) de 16,5 - 17 mm.

### Materiais

Braço em aço inoxidável AISI 304

Patim em poliamida e aço inoxidável AISI 304

Dispositivo de regulagem de altura em zamak

1: braço Maxim-ar. 2: elemento de regulagem em altura. 3: tela.

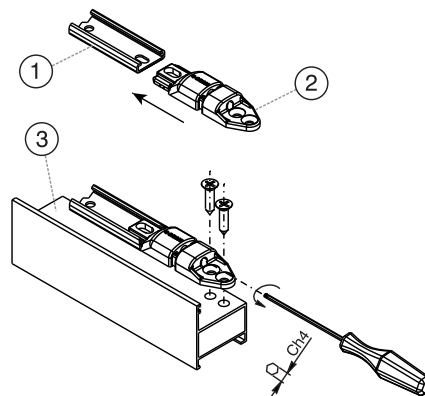

(a) parafusos auto rosqueável de 4,8 mm rebaxado; (b) espessura para posicionamento do braço.

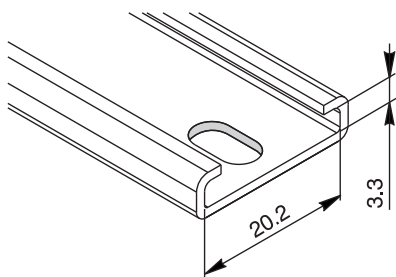
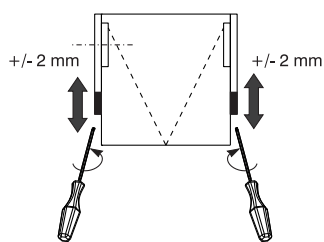
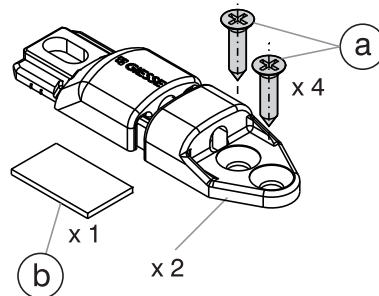

Código	Descrição	Tipo de abertura permitida	Largura (mm)	Caixa (mm)	Comprimento do braço (mm)	Ângulos de abertura	Altura máxima Maxim-ar (mm)	Largura máxima do Maxim-ar (mm)	Peso máximo do Maxim-ar (kg)	Regulador de altura	Base Natural	Peças por embalagem
08886	Super GS HD - 10" tipo P	Top	23	16,5+0,5	322	35°	700	1200	50	Integrado	X	6
08887	Super GS HD - 12" tipo P	Top	23	16,5+0,5	378	30°/35°	800	1200	60	Integrado	X	6
08888	Super GS HD - 14" tipo P	Top	23	16,5+0,5	414	30°/35°	1000	1300	69,5	Integrado	X	6
08889	Super GS HD - 16" tipo P	Top	23	16,5+0,5	475	30°/35°	1200	1400	88,5	Integrado	X	6
08890	Super GS HD - 18" tipo P	Top	23	16,5+0,5	519	25°/30°	1400	1400	102	Integrado	X	6
08891	Super GS HD - 20" tipo P	Top	23	16,5+0,5	572	25°/30°	1600	1500	135	Integrado	X	6
08892	Super GS HD - 22" tipo P	Top	23	16,5+0,5	617	20°/25°	1700	1500	137	Integrado	X	6
08893	Super GS HD - 24" tipo P	Top	23	16,5+0,5	663	20°/25°	1800	1500	139	Integrado	X	6
08894	Super GS HD - 28" tipo P	Top	23	16,5+0,5	768	10°/15°/20°	2000	1500	155	Integrado	X	6

## BRAÇOS GS HD TIPO TS



### Funções

Par de braços (direito e esquerdo) adequado para esquadrias de alumínio de giro externo (GIRO EXTERNO) ou sobressalente (Maxim-ar).

Ficha técnica online



### Características Técnicas

Os Braços GS HD tipo TS são adequados para janelas com batente externo (GIRO EXTERNO) ou de saliência (Maxim-ar) de peso e dimensões médias (consulte a tabela).

Sendo a parte superior do braço assimétrica no interior do par de braços, teremos um direito e um esquerdo; esta geometria assimétrica do braço melhora a rechamada e o fechamento do oscilante.

É possível friccionar a abertura do folha agindo no parafuso adequado localizado no patim de deslizamento.

A Gama de Braços GS HD tipo TS é dividida em dois grupos:

- a) aplicáveis nos sistemas com luz de 16,5 mm
  - b) aplicáveis nos sistemas com luz 11,5 mm (GACS câmara europeia)
- (Consulte a tabela)

a) Os braços GS HD tipo TS para sistemas com luz 16,5 mm exigem uma distância entre oscilo/tela de 16,5 mm, padrão no mercado de fachadas contínuas.

b) Os Braços GS HD tipo TS para câmara europeia (GACS) graças a sua particular geometria são posicionados na canaleta 15/20 presente no FOLHA. Os parafusos pré-montados na biela inserida no FOLHA permitem uma primeira fixação rápida do produto. A fixação na tela (com canaleta 14/18) destes braços ocorre através de parafusos auto-atarraxantes (não fornecidos). Para uma fixação sólida e duradoura dos braços na tela, é necessário criar abaixo do mesmo uma superfície plana. Para as canaletas da tela 14/18 ou 13,5 / 16,8 a Giesse sugere a utilização do espessor para enchimento (veja a família adequada) para aplicar abaixo de cada furo/ilhós de fixação do braço. Os braços GS HD tipo TS são testados pela Giesse por até 30.000 ciclos.

### Aplicabilidade

Os braços GS HD Tipo TS podem ser aplicados nos sistemas com luz 16,5 ou em sistemas com câmara europeia (GACS). Consulte a figura e a tabela.

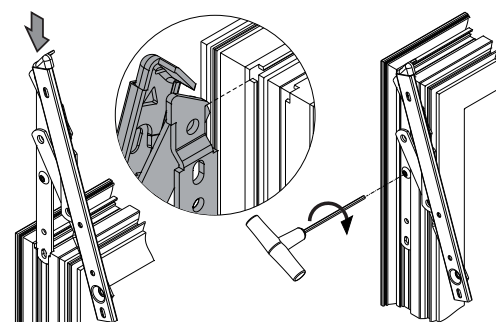

A: verificar a espessura em correspondência aos parafusos de fixação sob responsabilidade do encarregado.

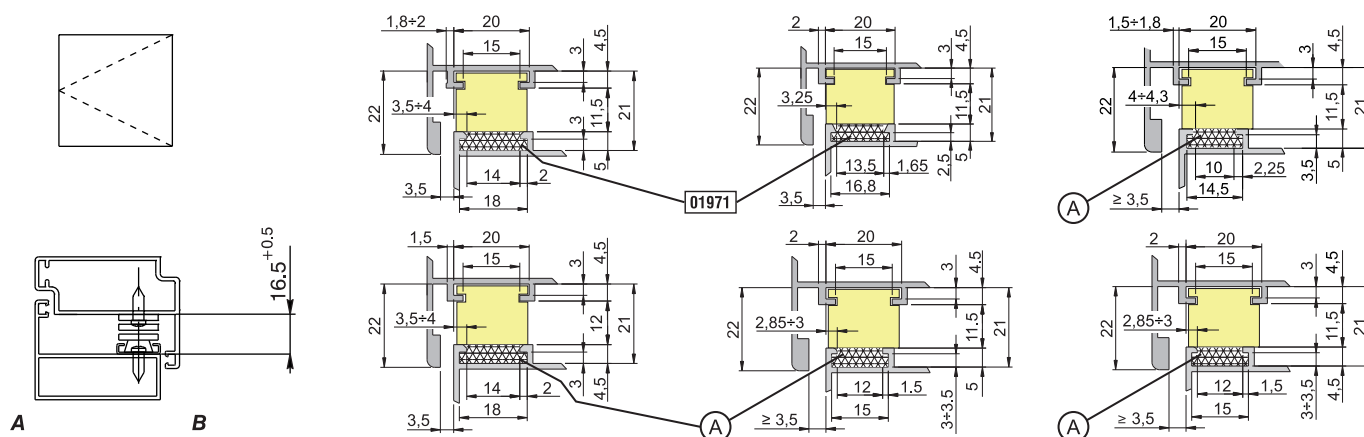

# BRAÇOS PARA FACHADA/MAXIM-AR/DE GIRO

cód. 01971 Kit de calços

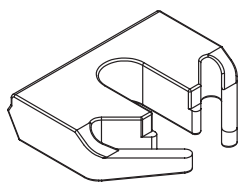

Inserção do espessor na canaleta

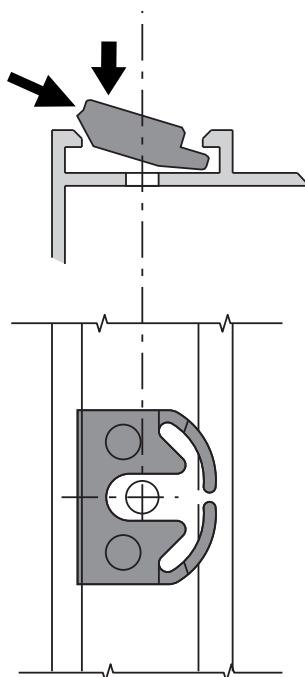

É aconselhável a utilização de braços limitadores nos casos indicados abaixo

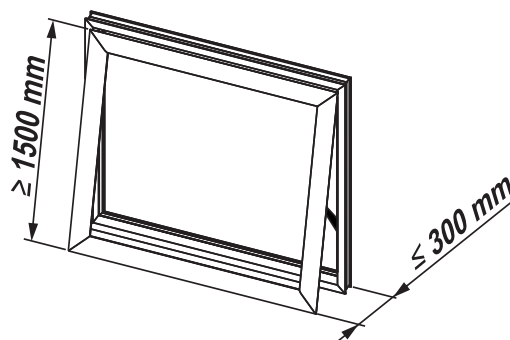

Código	Descrição	Seção do perfil	Largura	Caixas	Comprimento do braço (mm)	Loose rivet	Maxim-ar Ângulo de abertura	Maxim-ar Altura máxima (mm)	Maxim-ar Largura máxima (mm)	Maxim-ar Peso máximo (kg)	GIRO EXTERNO Ângulo de abertura possível	GIRO EXTERNO Altura máxima (mm)	GIRO EXTERNO Largura máxima (mm)	GIRO EXTERNO Peso máximo (kg)	Base Natural	Peças por embalagem
08341	GS HD - 10" tipo TS - D/E	-	22	16,5	259	Sim	50°	650	1500	50	50° / 84°	1500	660	35	X	6
08342	GS HD - 16" tipo TS	-	22	16,5	412	Não	30° 50°	800	1500	100 55	50°/90° 30°	1600	760 700	42 60	X	6
08343	GS HD - 16" tipo TS - D/E	-	22	16,5	412	Sim	30° 50°	800	1500	100 55	30°/50°/90° 30°	1600	760 700	42 60	X	6
08349	GS HD - 10" tipo TS	C001-C002-C003-C-004-C005-C006-C012	22	Gacs	259	Não	50°	650	1500	50	50/84	1500	660	35	X	6
08350	GS HD - 16" tipo TS	C001-C002-C003-C-004-C005-C006-C012	22	Gacs	412	Não	30° 50°	800	1500	100 55	30° 50°/90°	1600	700	60 42	X	6

## BRAÇOS COM DOBRADIÇA PARA MAXIM-AR



### Funções

O grupo de auto balanceamento LOTUS é um mecanismo que é utilizado para realizar janelas maxim ar.

Ficha técnica online



### Características Técnicas

Os grupos LOTUS são compostos por um par de dobradiças em aço e por um par de braços em alumínio.

A dobradiça é formada por um sistema deslizante com pinos vinculados, para evitar em qualquer circunstância o arrombamento acidental da folha. A dobradiça está localizada na parte superior da folha e deve ser auto posicionada no marco, porque está em apoio. A fixação da dobradiça e do braço ocorre através de parafusos auto atarraxantes fornecidos.

### Materiais

Haste do braço em alumínio oxidado  
Grupo de dobradiças, placas do braço e parafusos de fixação em aço zincado

### Componentes de fixação

4 Parafusos auto atarraxantes 4,8x16  
14 Parafusos auto atarraxantes 4,2x13

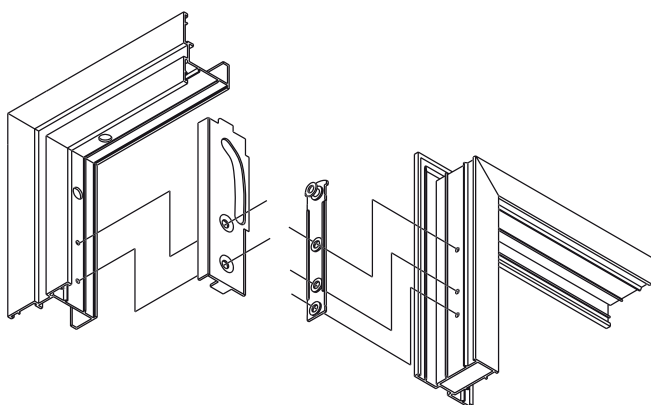
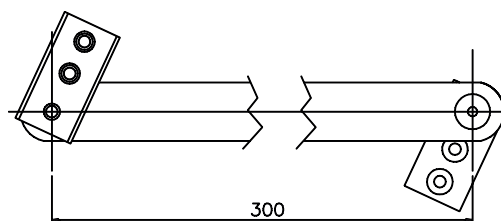
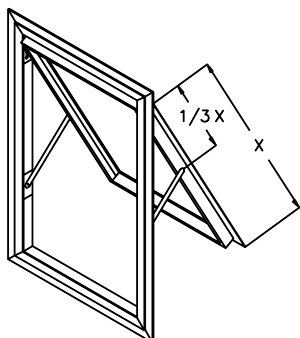

Usinagens no perfil

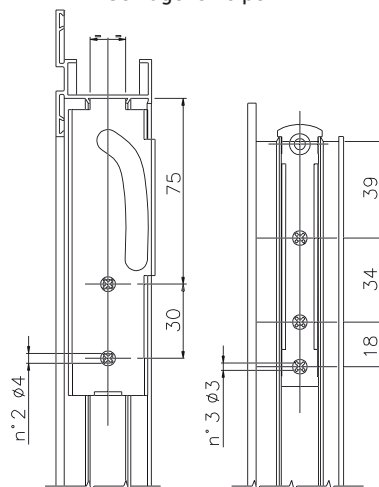

Código	Descrição	Observação	Base Natural	Anodizado Elox	Pintado	Trend/Ouro Laço	Pecas por embalagem
01801	GRUPO AUTOBALANCEADO LOTUS	L= 300 mm		X			10



## CALÇOS PARA BRAÇOS MAXIM-AR

### Funções

Acessórios que permitem uma instalação e regulação rápidas da gama de braços para maxim-ar.

### Embalagem

20 conjuntos de 6 calços

Ficha técnica online



Cód. 01971

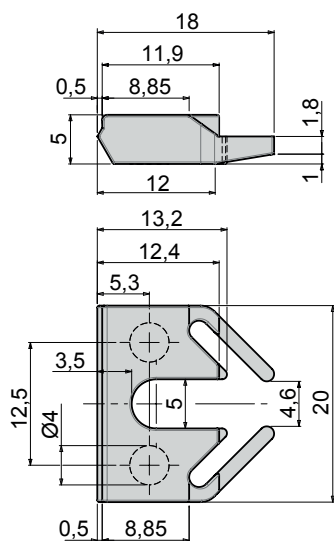

Cód. 01972

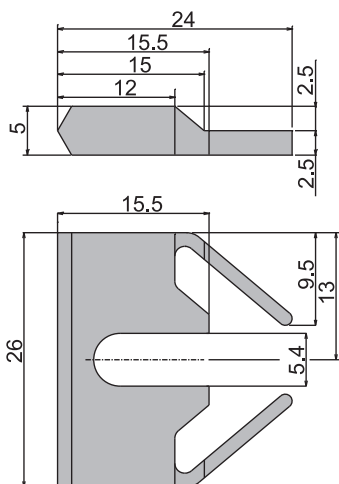

Cód. 01974

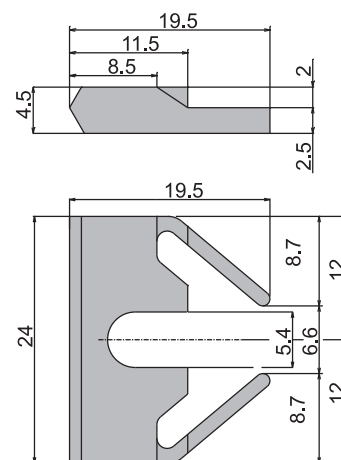

Exemplo de aplicação (A: folha; B: marco)

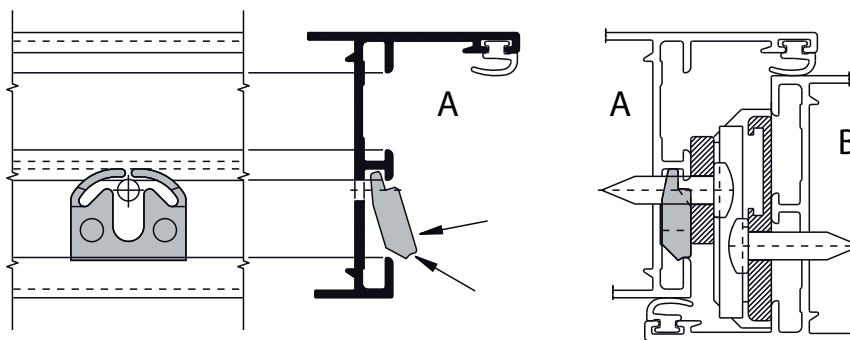

Código	Descrição	Seção do perfil	Observações	Base Natural	Anodizado Elox	Pintado	Trend/Ouro Latão	Peças por embalagem
01971	Calço em poliamida	C001-C007-C016	por caneleta 14/18 (tela)	X				20
01972	Calço em poliamida	C008	-	X				20
01974	Calço em poliamida	C001-C003-C009-C010	por caneleta 15/20 (FOLHA)	X				20



## DISPOSITIVOS DE REGULAGEM DE BRAÇOS MAXIM-AR



### Funções

Par de dispositivos de regulagem da altura que, se forem aplicados adequadamente em braços GS HD (devidamente apropriado), permitem regular uma folha maxim-ar (Maxim-ar) em altura.

Ficha técnica online



### Características Técnicas

O dispositivo de regulagem em altura tem um campo de regulagem de +/- 2 mm.

O cód. 02006K é compatível com a variedade de braços GS HD tipo P.

### Materiais

Corpo em zamak Silver Plus GS

Parafusos de registro e fixação em aço inoxidável

Cód. 02006

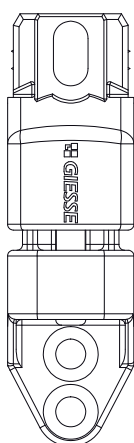

Dimensões de acordo com o cód. 02006

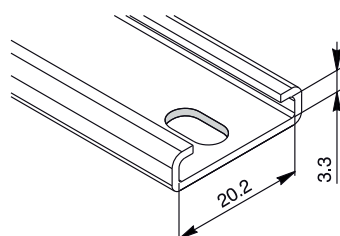

(a) parafusos auto rosqueável de 4,8 mm rebaixado; (b) espessura para posicionamento do braço.

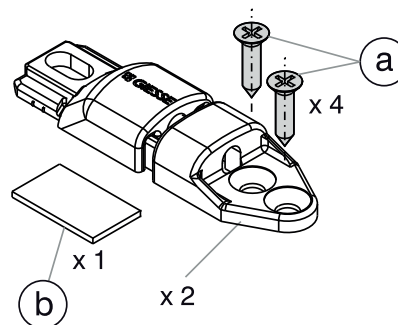

1: braço Maxim-ar; 2: elemento de regulagem em altura; 3: tela

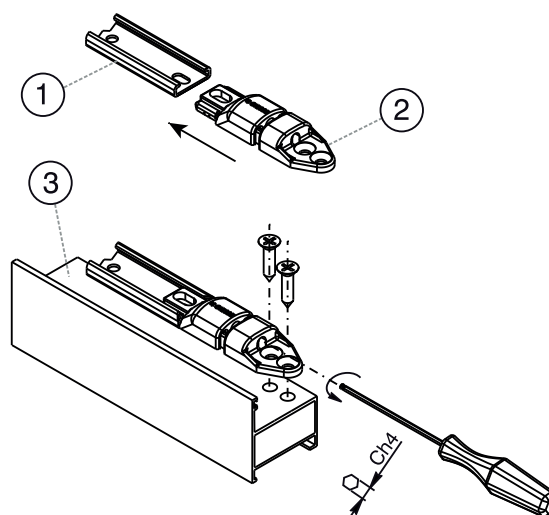

Código	Descrição	Aplicáveis no	Base Natural	Anodizado Elox	Pintado	Trend/Ouro Latão	Peças por embalagem
02006K	Elemento de regulagem de altura dos braços GS HD - CP (22/23)	Braços GS HD Tipo P	X				12

## BRAÇOS LASER

### Funções

Par de braços telescópicos (um direito e um esquerdo) capazes de limitar a abertura de uma folha maxim-ar (Maxim-ar) em diversas posições.

Ficha técnica online



### Características Técnicas

Estes braços limitadores são adequados para janelas de saliência (Maxim-ar). O Braço é telescópico e prevê 5 disparos em abertura (menos o art. 01951 que prevê apenas 1) que dá origem a 5 posições em abertura diferentes do oscilo. O fechamento do folha ocorre empurrando o folha na abertura máxima.

A utilização destes artigos é destinado a janelas Maxim-ar porque não podem ser desconectados e, portanto, em caso da janela GIRO EXTERNO, o FOLHA não poderá ser aberto até 90° para a limpeza do vidro.

Sob solicitação, é possível ter Braços Laser com um número inferior de posições (com o mesmo comprimento) e, para isso, entre em contato com o Atendimento ao Cliente Giesse.

Para detalhes, consulte também a tabela indicada abaixo.

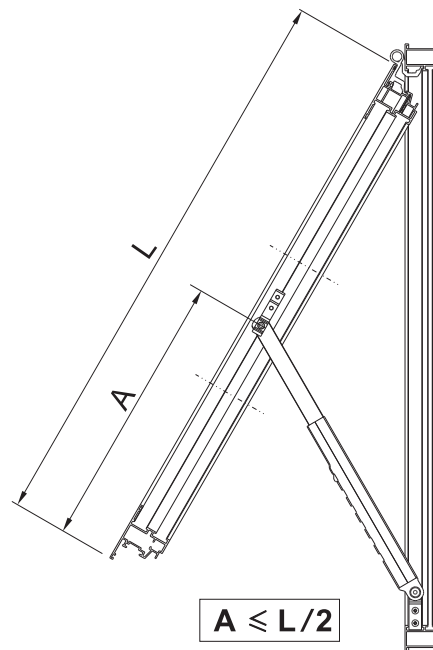

cód. 01950

cód. 01951

cód. 01959

cód. 01956

cód. 01960

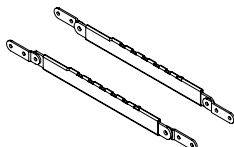
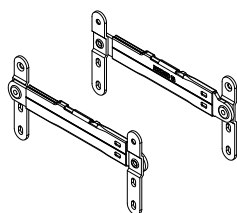
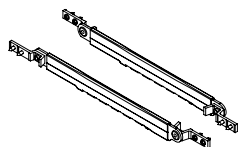

cód. 01950, 01952, 01954, 01955

cód. 01956

cód. 01960, 01961



# BRAÇOS PARA FACHADA/MAXIM-AR/DE GIRO

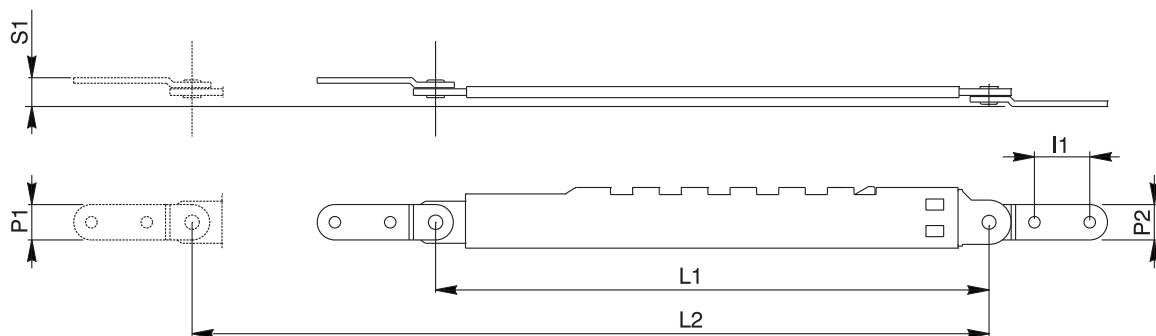

Código	Descrição	Tipo de abertura permitida	Aplicável em combinação com	Seção do perfil	N posições	Material	Tipo de fixação	P1	P2	L1	L2	I1	S1	Base Natural	Peças por embalagem
01950	BRAÇO LASER	Top	dobradiças	consulte aplicação	5	AISI 304	auto ataraxante	14,8	11,8	250	360	15	28	X	10
01951	BRAÇO LASER	Top	universal	consulte aplicação	1	AISI 316	auto ataraxante	16	16	155	186	20,5	13,5	X	6
01952	BRAÇO LASER	Top	dobradiças	consulte aplicação	5	AISI 304	auto ataraxante	15	15	250	360	15	34	X	10
01954	BRAÇO LASER	Top	dobradiças	consulte aplicação	5	AISI 304	auto ataraxante	13,4	13,4	250	360	15	23	X	10
01955	BRAÇO LASER	Top	dobradiças	consulte aplicação	5	Aço galvanizado	auto ataraxante	13,4	13,4	250	360	15	23	X	10
01956	BRAÇO LASER	Top	dobradiças	C007	5	AISI 304	Grade de contraste	-	-	250	360	-	24	X	10
01959	BRAÇO LASER - Q	Top	universal	Sem canaleta	5	AISI 304	auto ataraxante	16	16	250	360	23	13	X	6
01960	BRAÇO LASER	Top	universal	Sem canaleta	5	AISI 304	auto ataraxante	16	16	250	360	20	16,5	X	10
01961	BRAÇO LASER	Top	universal	Sem canaleta	5	Aço galvanizado	auto ataraxante	16	16	250	360	20	16,5	X	10

## BRAÇOS LIMITADORES TIPO I



### Funções

Par de braços limitadores reversíveis capazes de limitar a abertura de uma folha maxim-ar (Maxim-ar).

Ficha técnica online



### Características Técnicas

Os Braços limitadores tipo I são adequados para janelas de saliência (Maxim-ar).

Estes braços trabalham em conjunto com os braços GS HD Tipo A e P e podem ser friccionados agindo no local adequado localizado no patim de deslizamento.

A Giesse testou estes braços limitadores obtendo uma resistência de tração superior a 200 Kg/par.

Observação: Aconselha-se a utilização destes artigos apenas em janelas Maxim-ar porque fixando através de parafusos auto-atarraxantes no perfil, não podem ser desconectados e, portanto, em caso da janela GIRO EXTERNO, o folha não poderá ser aberto até 90° para a limpeza do vidro.

### Aplicabilidade

Os Braços limitadores - tipo I podem ser aplicados em série de perfis com ar (distância do folha/tela) de 15 a 18 mm.

### Materiais

Braço limitador em aço inoxidável AISI 304  
Patim em poliamida e latão

### Embalagem

6 pares por embalagem

Maxim-ar (A: interno; B: externo)

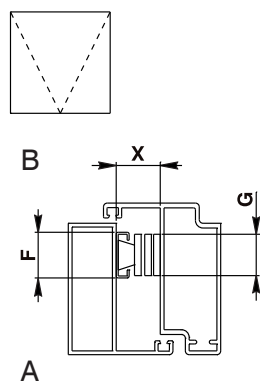
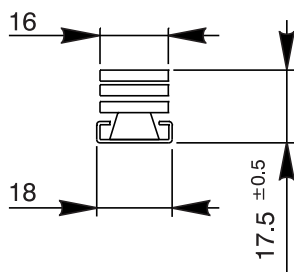

X = 15 mm ÷ 18 mm  
F = 18 mm  
G = 16 mm

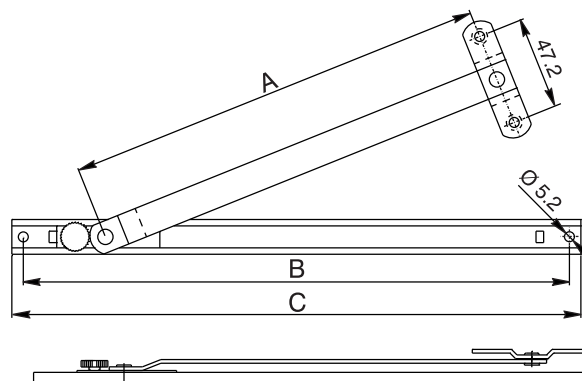

Código	Descrição	Tipo de abertura permitida	Largura	Aplicável no equipamento com braços Maxim-ar	A	B	C	Base Natural	Peças por embalagem
08123	Par de braços limitadores - 8,5" tipo I	Top	18	Tipo A - Tipo P	140	205	217	X	6
08124	Par de braços limitadores - 10,5" tipo I	Top	18	Tipo A - Tipo P	191	256	268	X	6
08177	Par de braços limitadores - 12" tipo I	Top	18	Tipo A - Tipo P	221	286	298	X	6
08178	Par de braços limitadores - 14" tipo I	Top	18	Tipo A - Tipo P	267	332	244	X	6
08179	Par de braços limitadores - 16" tipo I	Top	18	Tipo A - Tipo P	318	388	400	X	6
08183	Par de braços limitadores - 18" tipo I	Top	18	Tipo A - Tipo P	365	435	447	X	6

**BRAÇOS LIMITADORES TIPO L**



**Funções**

Par de braços telescópicos (um direito e um esquerdo) capazes de limitar a abertura de uma folha maxim-ar (Maxim-ar) em uma posição.

Ficha técnica online



**Características Técnicas**

Os Braços limitadores tipo L são adequados para janelas de saliência (Maxim-ar). Estes braços trabalham com os braços GS HD - Tipo A e P equipados. Os Braços limitadores tipo L tem um disparo em abertura; nesta posição podem ser bloqueados através de uma alavanca adequada, para impedir que o folha feche novamente. Desta forma, o folha permanecerá bloqueado até que o usuário coloque a alavanca na posição de aberto. A Giesse testou estes braços limitadores obtendo uma resistência de tração superior a 200 Kg/par. Observação: Aconselha-se a utilização destes artigos apenas em janelas Maxim-ar porque fixando através de parafusos auto-atarraxantes no perfil, não podem ser desconectados e, portanto, em caso da janela GIRO EXTERNO, o folha não poderá ser aberto até 90° para a limpeza do vidro.

**Aplicabilidade**

Os Braços limitadores - tipo L podem ser aplicados em série de perfis com luz (distância do folha/tela) de 15 a 17,5 mm.

**Materiais**

Braço limitador em aço inoxidável AISI 304

**Embalagem**

6 pares por embalagem

Maxim-ar (A: interno; B: externo)

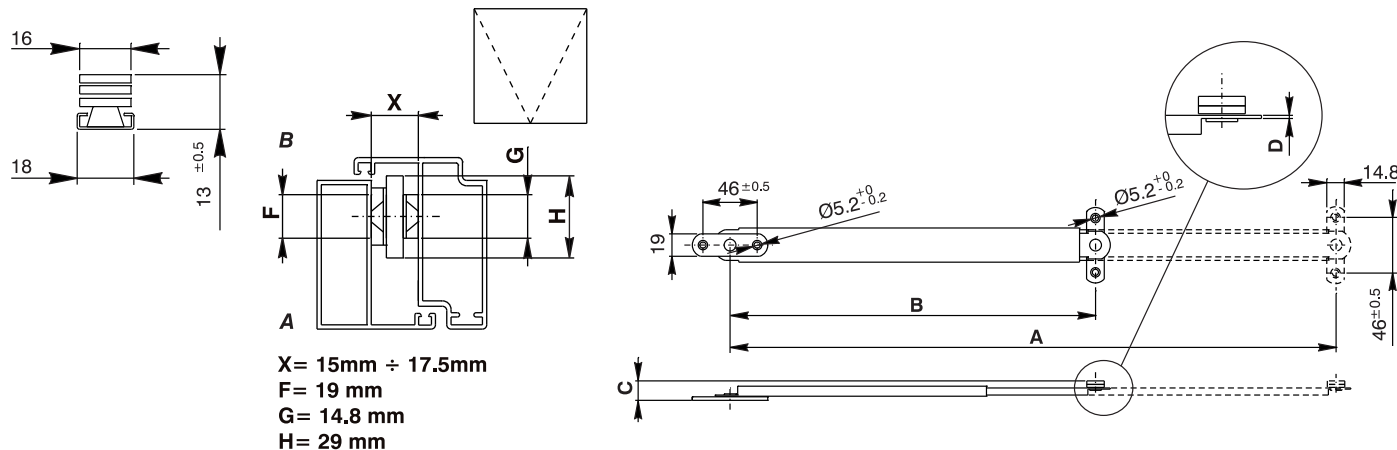

Código	Descrição	Tipo de abertura permitida	Aplicável no equipamento com braços Maxim-ar	n° de posições	A	B	C	D	Base Natural	Peças por embalagem
08184	Par de braços limitadores (direito e esquerdo) - 8" tipo L	Top	Tipo A - Tipo P	1	205	155	16,5	1,2	X	6
08185	Par de braços limitadores (direito e esquerdo) - 10" tipo L	Top	Tipo A - Tipo P	1	255	180	16,5	1,2	X	6
08186	Par de braços limitadores (direito e esquerdo) - 12" tipo L	Top	Tipo A - Tipo P	1	305	205	16,5	1,2	X	6
08187	Par de braços limitadores (direito e esquerdo) - 14" tipo L	Top	Tipo A - Tipo P	1	355	230	16,5	1,2	X	6
08188	Par de braços limitadores (direito e esquerdo) - 16" tipo L	Top	Tipo A - Tipo P	1	406	257	16,5	1,2	X	6
08189	Par de braços limitadores (direito e esquerdo) - 20" tipo L	Top	Tipo A - Tipo P	1	515	310	16,5	1,2	X	6

## BRAÇOS LIMITADORES TIPO N



### Funções

Par de braços limitadores reversíveis capazes de limitar a abertura de uma folha maxim-ar (Maxim-ar).

Ficha técnica online



### Características Técnicas

Os Braços limitadores "tipo N" são adequados para janelas com ressalto (Maxim-ar).

Estes braços trabalham em conjunto com os braços GS HD - Tipo M e podem ser friccionados agindo no local adequado localizado no patim de deslizamento. A Giesse testou estes braços limitadores obtendo uma resistência de tração superior a 200 Kg/par.

A utilização destes artigos é destinado apenas a janelas Maxim-ar porque fixando através de parafusos auto-atarraxantes no perfil, não podem ser desconectados e, portanto, em caso da janela GIRO EXTERNO, o FOLHA não poderá ser aberto até 90° para a limpeza do vidro.

### Aplicabilidade

Os Braços limitadores - tipo N podem ser aplicados em série de perfis com ar (distância do folha/tela) de 15 a 18 mm.

### Materiais

Braço limitador em aço inoxidável AISI 304  
Patim em poliamida e latão.

### Embalagem

6 pares por embalagem

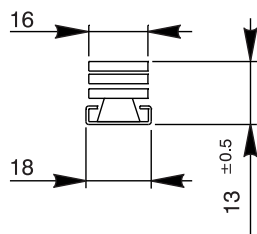

Maxim-ar (A: interno; B: externo)

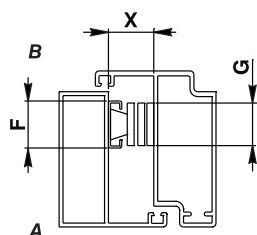
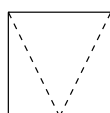

X= 13 mm ÷ 16mm  
F= 18 mm  
G= 16 mm

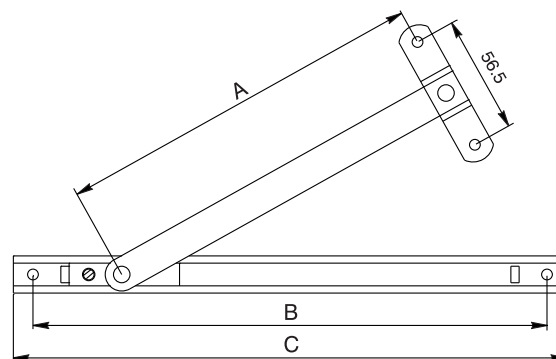

Código	Descrição	Tipo de abertura permitida	Largura	Aplicável no equipamento com braços Maxim-ar	A	B	C	Base Natural	Peças por embalagem
08199	Par de braços limitadores - 10,5" tipo N	Top	23	Tipo M	180	249	268	X	6
08200	Par de braços limitadores - 16" tipo N	Top	23	Tipo M	314	381	400	X	6

## BRAÇOS FRIZ PARA ABERTURA EXTERNA



### Funções

Braço que limita a abertura da folha em janelas Top e GIRO EXTERNO

Ficha técnica online



### Características Técnicas

Os Braços Friz são aplicados em sistemas de abertura externa Top e GIRO EXTERNO com fresta (distância da folha marco) de 16,5 mm.

Em janelas Maxim-ar, aconselha-se a instalação de um braço em cada montante (2 peças).

É possível friccionar o braço (e decidir a força necessária para a abertura e o fecho da folha) agindo nos parafusos localizados no patim deslizante.

É possível desconectar o braço, agindo no mecanismo de aço adequado. Essa operação permite abrir totalmente a folha em caso de limpeza do vidro.

Junto ao braço está presente uma placa de fim de percurso que define a abertura máxima da folha desejada.

### Materiais

Braço em alumínio extrudado

Patim de fricção em poliamida

Parafuso de fricção e parafusos de fixação em aço inoxidável

Placa de bloqueio da marco em aço inoxidável

Posicionamento na janela Maxim-ar

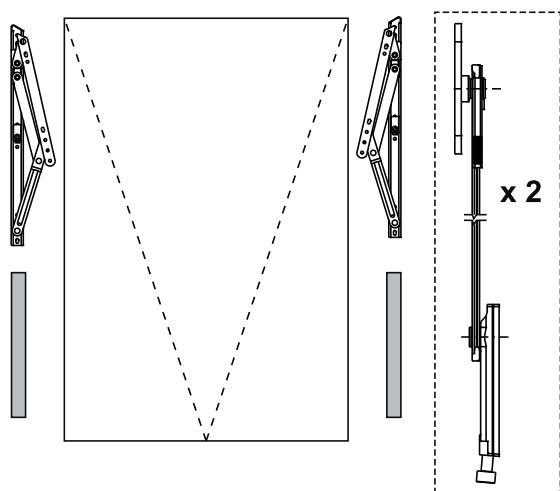

Posicionamento na janela GIRO EXTERNO

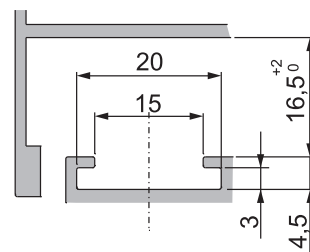
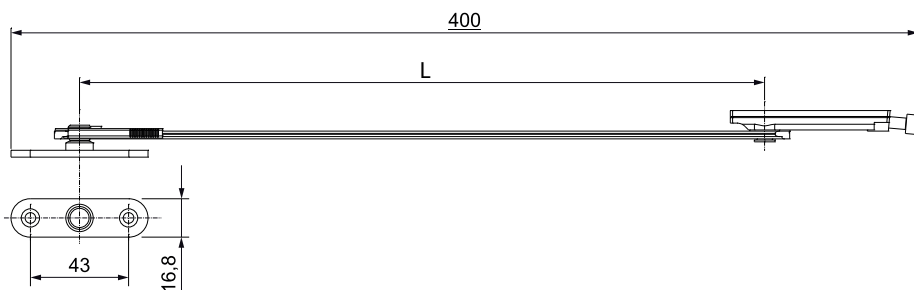
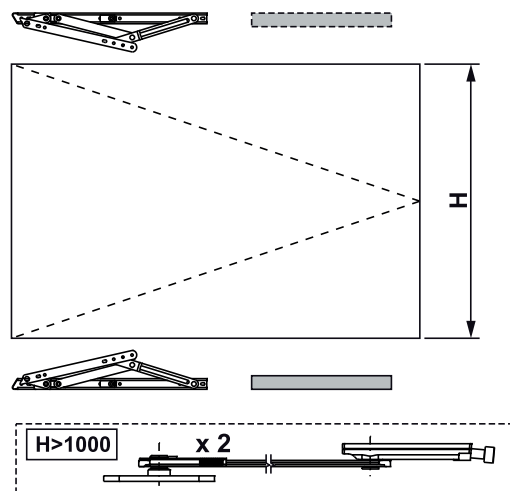

Código	Descrição	Tipo de abertura permitida	Aplicável no equipamento com braços Maxim-ar	Comprimento da Haste (L)	Removível	Friccionável	Base Natural	Peças por embalagem
02036	Braço Limitador de Abertura Friz	Top - Side	Tipo A - Tipo P - Tip C	300 mm	SIM	SIM	X	10
02037	Braço Limitador de Abertura Friz	Top - Side	Tipo A - Tipo P - Tip C	140 mm	SIM	SIM	X	10

## BRAÇOS PARALELOS



### Funções

Os braços paralelos reversíveis permitem abrir a folha de uma fachada contínua ou de uma esquadria maxim-ar paralelamente à parte fixa da própria fachada.

Ficha técnica online



### Características Técnicas

Estes braços permitem abrir o folha para fora, paralelamente ao marco. Geralmente, o destino de uso desses braços é uma abertura no interior de uma fachada contínua. O valor adicionado a este tipo de solução é do tipo estético porque a fachada não tem mais uma "quebra" da reflexão da luz, mas mantém uma uniformidade entre a superfície da abertura e da parte fixa. Os braços paralelos são ambidestros empacotados em pares, ou seja, as 2 peças dentro do par são iguais e podem ser aplicadas indiferentemente em qualquer lado da janela.

Estão disponíveis na versão de cruzamento único e cruzamento duplo para as esquadrias mais pesadas e dimensões maiores.

É possível combinar braços com cruz única e braços com cruz dupla de espessura igual.

Em caso de FOLHA com peso > que 60 Kg ou com dimensões > que 1.250 x 1.250 mm, é solicitado o uso de um sistema de empurro de abertura e fechamento do FOLHA através de motores.

O braço particularmente robusto e duradouro no tempo é inteiramente realizado em aço inoxidável 304 anticorrosão.

É possível friccionar a fase de abertura do folha agindo nos parafusos adequados localizados nos patins de deslizamento.

### Materiais

Braço em aço inoxidável Aisi 304  
Patim em poliamida preta











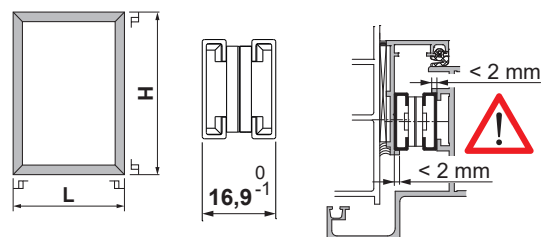

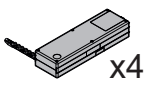
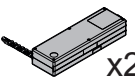
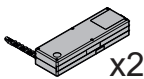

Tabela de peso/fechamento automático ou manual

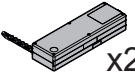
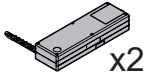
P  kg		
110 < P < 200		 x4
60 < P < 110	 x2	 x2
P < 60 L < 1250 mm H < 1250 mm		
	 x2	 x2

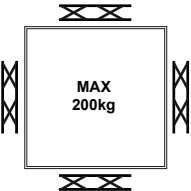
H	L	MAX 2000	MAX 2000
MAX 2000	MAX 2000	 MAX 200kg	 MAX 200kg
1250	1000	 MAX 110kg	 MAX 200kg
1000	500	 MAX 100kg	 MAX 100kg
500	500		

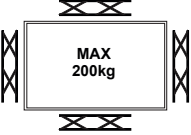
Código	Descrição	Tipo de abertura permitida	Largura (mm)	Caixa (mm)	Comprimento do braço (mm)	Abertura máxima (mm)	Altura máxima (mm)	Largura máxima (mm)	Peso máximo (kg)	Base Natural	Anodizado Elox	Pintado	Trend/Outro Latão	Peças por embalagem
0199002	Braço paralelo 16,9	paralela	22	16,9 +0/-1	470	180	1000	1000	100	X				10
0199102	Braço paralelo duplo 16,9	paralela	22	16,9 +0/-1	940	180	2000	2000	200	X				5



## BRAÇOS PARALELOS TIPO G



### Funções

Os braços paralelos ambidestros permitem abrir a folha de uma fachada contínua ou de uma abertura externa paralelamente.

Ficha técnica online



### Características Técnicas

Os braços paralelos são produzidos em pares com um direito e um esquerdo. Estes braços permitem abrir o folha para fora, paralelamente ao marco.

Geralmente o destino de uso desse braço é uma abertura dentro de uma fachada contínua. O valor adicionado desse tipo de abertura é estético pois a fachada não tem mais uma "quebra" do reflexo da fresta, mas mantém uniformidade entre a superfície de abertura e a parte fixa.

Os braços particularmente robustos e duradouros no tempo são totalmente produzidos em aço inoxidável 304 anti corrosão.

Os produtos são adequados para serem aplicados em série de perfis com distância folha-marco de 21 mm.

É possível obter uma melhor posição da folha e ajustar a compressão nas veações ( $\pm 1$  mm) girando os pinos com encaixe hexagonal situados no braço.

Os braços têm 2 posições de abertura máxima (posições A e B).

A seleção da posição A) ou B) é feita através da fixação adequada da placa de parada localizada dentro do braço em um dos 2 orifícios presentes.

A abertura máxima (A ou B) selecionada no braço pode determinar uma capacidade de carga máxima diferente (ver tabela).

Dependendo das dimensões e do peso da folha, é possível combinar entre eles os braços de cruz única ou de dupla cruz.

### Materiais

Braço em aço inoxidável Aisi 304

01969001 - 01976001  
01977001 - 01978001 - 01979001

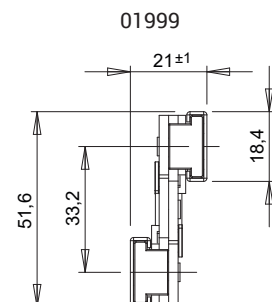
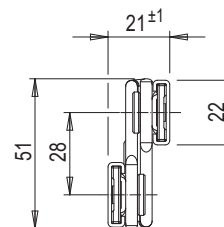

Regulagem em compressão

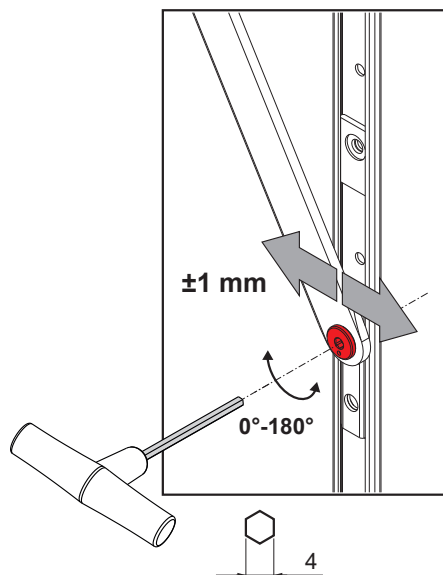
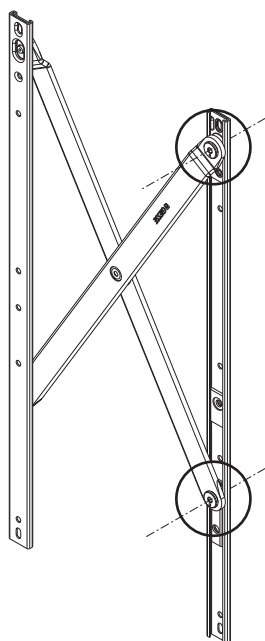

Regulagem de abertura

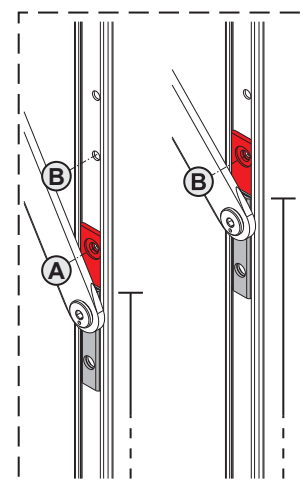

# BRAÇOS PARA FACHADA/MAXIM-AR/DE GIRO

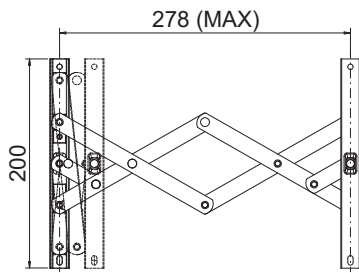

01999

LADO DA FOLHA

LADO DO MARCO

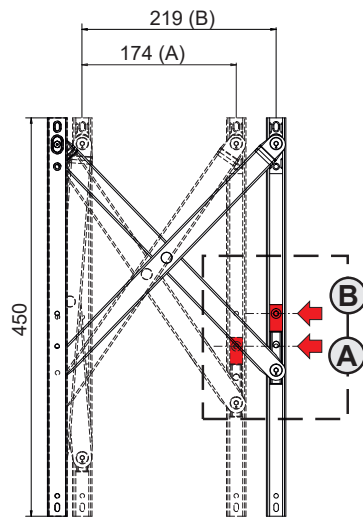

01969001

LADO DA FOLHA

LADO DO MARCO

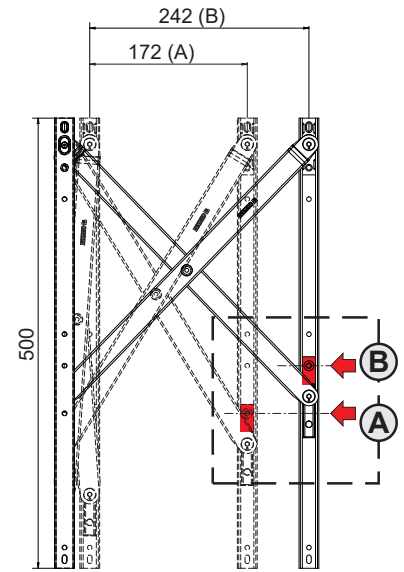

01976001

LADO DA FOLHA

LADO DO MARCO

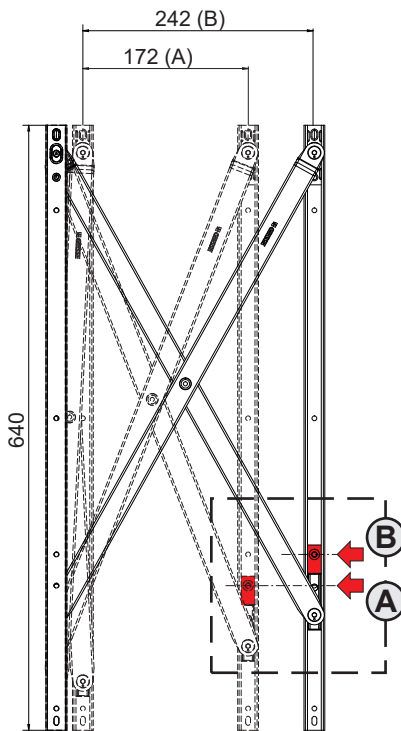

01977001

LADO DA FOLHA

LADO DO MARCO

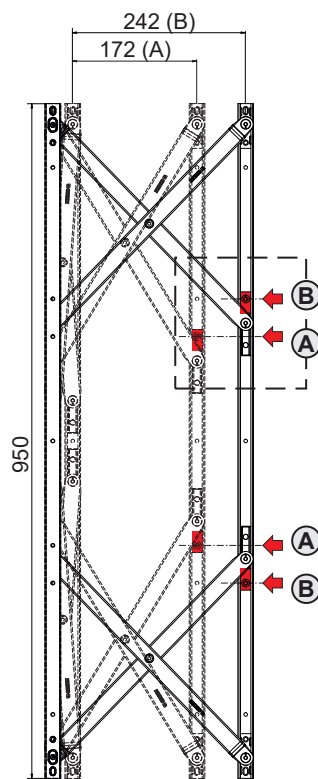

01978001

LADO DA FOLHA

LADO DO MARCO

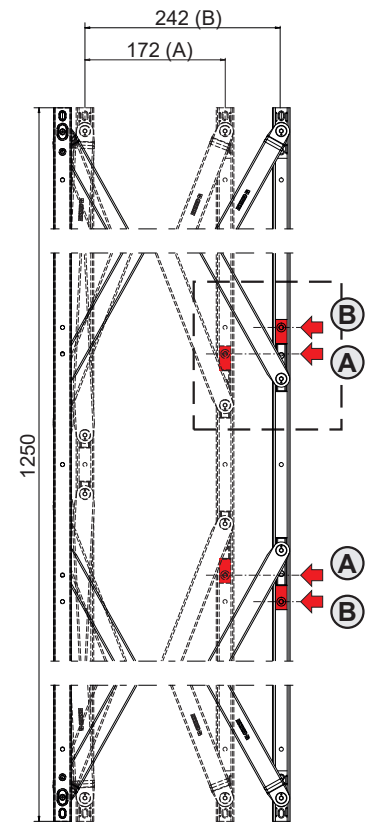

01979001

LADO DA FOLHA

LADO DO MARCO

# BRAÇOS PARA FACHADA/MAXIM-AR/DE GIRO

Esquemas de configurações

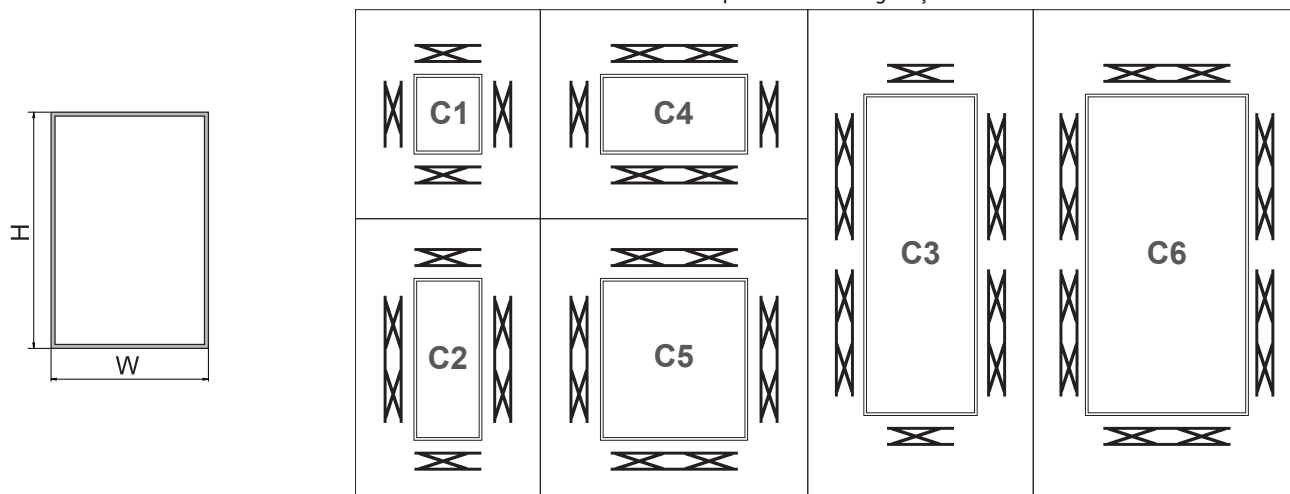

Configurações, dimensões e capacidades de carga

Configuração	Descrição	Realizado com	H Mín	H Máx	W Mín	W Máx	Peso máx. (A) [kg]	Peso máx. (B) [kg]	Abertura manual	Abertura automática
C1	2 pares de braços individuais	01999 + 01969001	600	1000	300	600	55	55	sim	sim
C1	2 pares de braços individuais	01969001	600	1000	600	1000	55	55	sim	sim
C1	2 pares de braços individuais	01977001	800	1200	800	1200	75	75	sim	sim
C2	1 par de braços individuais + 1 par de braços duplos	01999 + 01978001	1100	1500	300	650	200	170	sim	sim
C2	1 par de braços individuais + 1 par de braços duplos	01977001 + 01979001	1400	1800	800	1200	200	200	não	sim
C3	1 par de braços individuais + 2 pares de braços duplos	01999 + 01978001 (x2)	2200	3000	300	650	200	170	sim	sim
C3	1 par de braços individuais + 2 pares de braços duplos	01977001 + 01979001 (x2)	2800	3600	800	1200	200	200	não	sim
C4	1 par de braços individuais + 1 par de braços duplos	01977001 + 01979001	800	1200	1400	2000	75	75	sim	sim
C5	2 pares de braços duplos	01978001 (x2)	1100	1500	1100	1500	200	170	não	sim
C5	2 pares de braços duplos	01979001 (x2)	1400	1800	1400	1800	200	200	não	sim
C6	3 pares de braços duplos	01978001 (x3)	2200	3000	1100	1700	200	170	não	sim
C6	3 pares de braços duplos	01979001 (x2) + 01978001	2800	3600	1100	1700	200	200	não	sim

Código	Descrição	Tipo de abertura	Largura (mm)	Caixa (mm)	Comprimento do braço (mm)	Abertura máxima A (mm)	Abertura máxima B (mm)	Regulagem em compressão (mm)	Base Natural	Anodizado Elox	Pintado	Trend/Ouro Latão	Peças por embalagem
01999	BRAÇO PARALELO INDIVIDUAL 8"- TIPO G - CP	paralela	18,4	20,2 ±1	200	278	-	-	X				4
01969001	BRAÇO PARALELO INDIVIDUAL 18"- TIPO G - CP	paralela	22	21 ±1	450	174	219	±1	X				4
01977001	BRAÇO PARALELO INDIVIDUAL 25"- TIPO G - CP	paralela	22	21 ±1	640	172	242	±1	X				4
01978001	BRAÇO PARALELO DUPLO 39"- TIPO G - CP	paralela	22	21 ±1	950	172	242	±1	X				4
01979001	BRAÇO PARALELO DUPLO 50"- TIPO G - CP	paralela	22	21 ±1	1250	172	242	±1	X				4

## BRAÇOS LIMITADORES E DE FECHAMENTO PARA MAXIM-AR

### Funções

O braço OMBU realiza o fechamento e o bloqueio em abertura de uma janela maxim-ar.

Ficha técnica online



### Características Técnicas

O Braço Ombù é um produto robusto e de fácil instalação que garante um bom fechamento da janela maxim-ar.

Com a janela fechada, o Braço Ombù dobra-se horizontalmente em 90° para que o espaço ocupado no interior do ambiente seja praticamente nulo.

Estão disponíveis 2 comprimentos diferentes de braço Ombù: (veja a tabela)

O Braço Ombù pode ser instalado em perfis com passos de 0 mm (coplanares) até 20 mm, graças a regulação da placa de fixação no marco.

O braço pode ser usado em janelas e portas com abertura externa, em combinação com dobradiças ou braços autoequilibrados, dependendo tanto do peso como das dimensões do tipo de uso e do ambiente em que será movimentado.

### Materiais

Braço em aço

Alavanca em poliamida preta

Componente de fixação do marco e folha em zamak

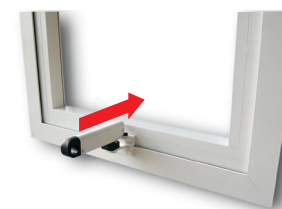
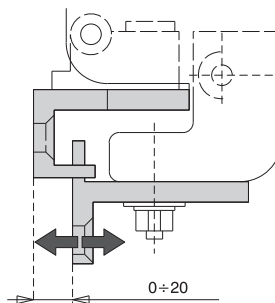
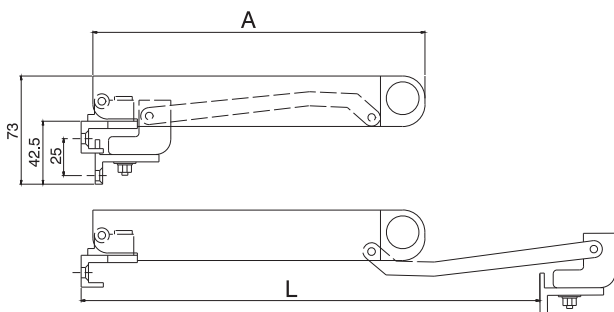
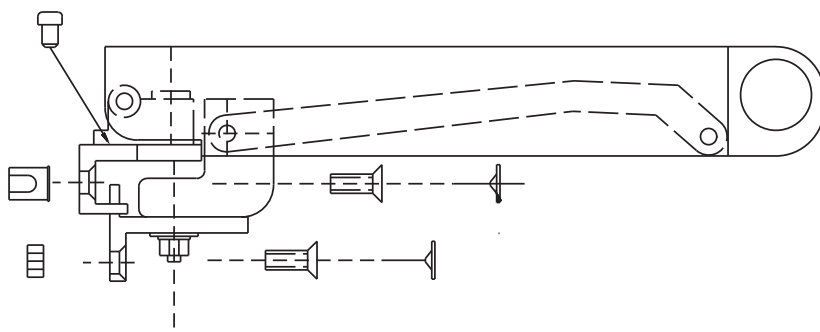

Código	Descrição	Comprimento (A)	Abertura (L)	Largura mínima da folha	Base Natural	Anodizado Elox	Pintado	Trend/Ouro Latão	Peças por embalagem
00889N	Braço maxim ar OMBU'	160	172	> = 320			X		10
00890N	Braço maxim ar OMBU'	224	300	> = 450			X		10

## KIT ULK

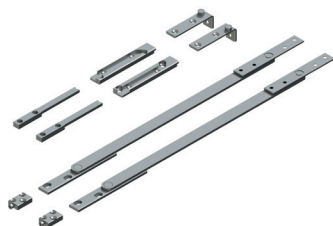

### Funções

Conjunto de componentes para fazer janelas maxim ar ou de tombar para o exterior.

Ficha técnica online



### Características Técnicas

O grupo Ulk foi criado para responder a necessidade de fazer aberturas Top-Hung e Bottom-Hung de peso e dimensões consideráveis.

Graças ao grupo Ulk é possível construir janelas com folhas de peso de até 250 kg com abertura Top-Hung e de até 300 kg com abertura exterior Bottom-Hung (smoke vents).

O grupo Ulk foi especificamente projetado para sistemas com vão folha/marco de 17 mm, que é distância folha/marco de todos os principais sistemas utilizados para as fachadas contínuas.

O grupo Ulk é composto por vários componentes, todos feitos em aço inoxidável: um par de dobradiças, um par de braços e um par de dispositivos de regulagem para a regulagem de altura da folha quando o Ulk é aplicado em janelas Top-Hung.

O grupo Ulk é ideal para grandes aberturas com folhas de peso considerável, por este motivo, para a abertura e fechamento da folha é aconselhável utilizar automações adequadas.

O funcionamento pode ser manual em janelas Top-Hung se a folha tiver um peso inferior a 100 kg, mas sempre em combinação com os braços limitadores.

No caso de aberturas Bottom-Hung (smoke vents), a abertura deve ser sempre automatizada.

A abertura máxima da folha permitida, tanto em Top-Hung quanto em Bottom-Hung, é de 300 mm.

### Materiais

Aço Inoxidável AISI 304

### Componentes de fixação

1 par de dobradiças (Direita - Esquerda)

1 par de braços

1 dispositivo de regulagem de altura

2 elementos de parada



OUTWARD TOP-HUNG		OUTWARD BOTTOM-HUNG	
Manual (*)	Capacidade de carga ≤ 100 kg	Manual	Não permitido
Motorizado	Capacidade de carga ≤ 250 kg	Motorizado	Capacidade de carga ≤ 300 kg
H [mm]	1500 ÷ 3500	H [mm]	1500 ÷ 4500
W [mm]	≤ 2000	W [mm]	≤ 2000

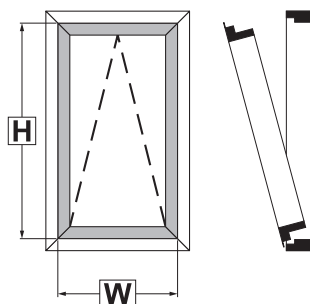
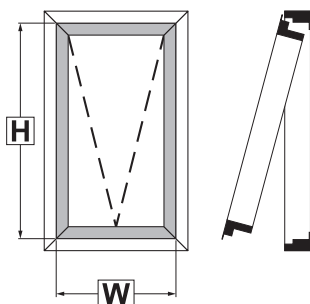

(\*) Com a Abertura Manual é necessário utilizar braços limitadores de abertura.

Para a escolha correta dos braços limitadores de abertura, entre em contato com o Serviço Técnico Giesse.

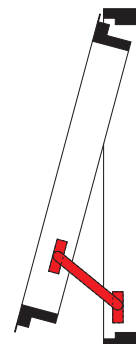

# BRAÇOS PARA FACHADA/MAXIM-AR/DE GIRO

OUTWARD TOP-HUNG

OUTWARD BOTTOM-HUNG

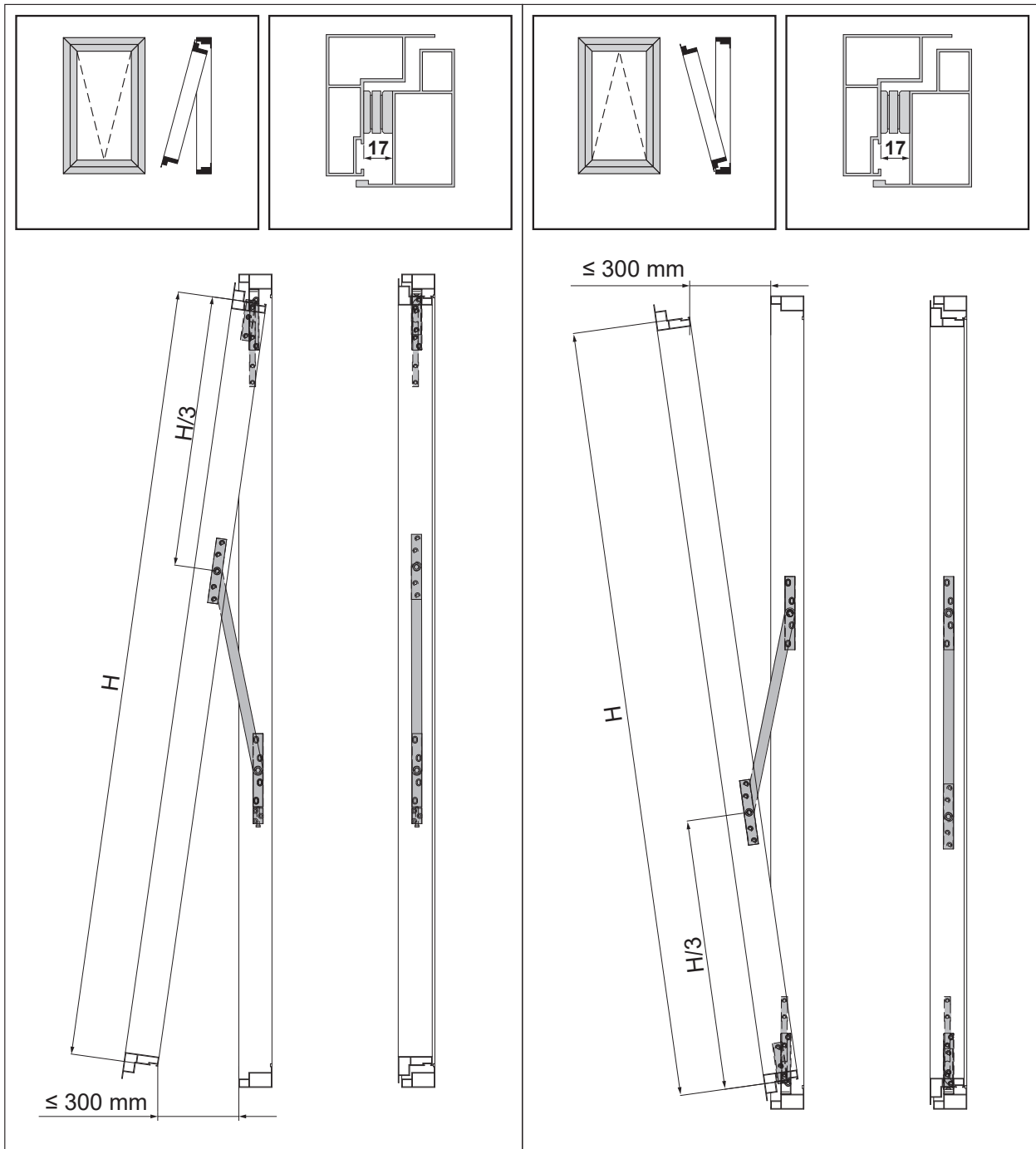

Código	Descrição	Tipo de abertura	Base Natural	Anodizado Elox	Pintado	Trend/Ouro Latão	Peças por embalagem
08500	KIT ULK PARA VÃO 17 mm	Top - Bottom	X				1

## KIT ULK

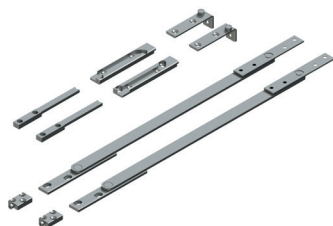

### Funções

Conjunto de componentes para fazer janelas maxim ar ou de tombar para o exterior.

Ficha técnica online



### Características Técnicas

O grupo Ulk foi criado para responder a necessidade de fazer aberturas Top-Hung e Bottom-Hung de peso e dimensões consideráveis.

Graças ao grupo Ulk é possível construir janelas com folhas de peso de até 250 kg com abertura Top-Hung e de até 300 kg com abertura exterior Bottom-Hung (smoke vents).

O grupo Ulk foi especificamente projetado para sistemas com vão folha/marco de 17 mm, que é distância folha/marco de todos os principais sistemas utilizados para as fachadas contínuas.

O grupo Ulk é composto por vários componentes, todos feitos em aço inoxidável: um par de dobradiças, um par de braços e um par de dispositivos de regulagem para a regulagem de altura da folha quando o Ulk é aplicado em janelas Top-Hung.

O grupo Ulk é ideal para grandes aberturas com folhas de peso considerável, por este motivo, para a abertura e fechamento da folha é aconselhável utilizar automações adequadas.

O funcionamento pode ser manual em janelas Top-Hung se a folha tiver um peso inferior a 100 kg, mas sempre em combinação com os braços limitadores.

No caso de aberturas Bottom-Hung (smoke vents), a abertura deve ser sempre automatizada.

A abertura máxima da folha permitida, tanto em Top-Hung quanto em Bottom-Hung, é de 300 mm.

### Acabamento

Testo di prova

### Materiais

Aço Inoxidável AISI 304

### Componentes de fixação

1 par de dobradiças (Direita - Esquerda)

1 par de braços

1 dispositivo de regulagem de altura

2 elementos de parada



OUTWARD TOP-HUNG		OUTWARD BOTTOM-HUNG	
Manual (*)	Capacidade de carga ≤ 100 kg	Manual	Não permitido
Motorizado	Capacidade de carga ≤ 250 kg	Motorizado	Capacidade de carga ≤ 300 kg
H [mm]	1500 ÷ 3500	H [mm]	1500 ÷ 4500
W [mm]	≤ 2000	W [mm]	≤ 2000

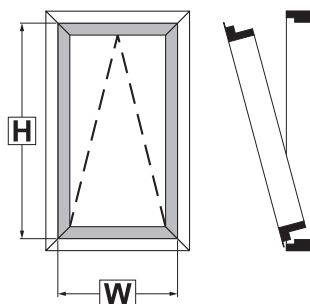
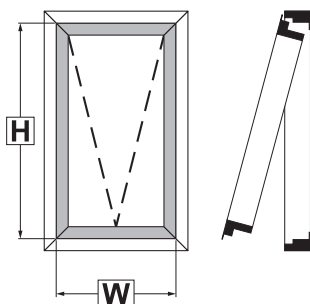

(\*) Com a Abertura Manual é necessário utilizar braços limitadores de abertura.

Para a escolha correta dos braços limitadores de abertura, entre em contato com o Serviço Técnico Giesse.

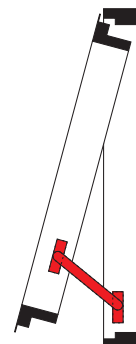

## BRAÇOS FRIZ



### Funções

Acessório utilizado para limitar a abertura da folha, evitando o choque com objetos, tais como colunas ou paredes.

Ficha técnica online



### Características Técnicas

Placas de deslizamento friccionável através do parafuso correto. Aplicáveis em esquadrias com batente ou folha batente com largura mínima de 450 mm. Em par, pode ser utilizado como braço de parada em esquadrias de postigos particularmente pesadas.

Com dispositivo rápido de desconexão manual da mola.

Placas de parada com parafuso duplo para impedir o deslizamento.

### Materiais

Placas de fixação em zamak com acabamento GS Silver Plus (até 500 horas de resistência à corrosão)

HASTE e placas de parada em alumínio extrudado pré-oxidado.

Placas de friccionamento em poliamida pinos, parafusos, parafusos, mola e disparo em aço inoxidável.

A: Limitador de abertura. B: postigos.

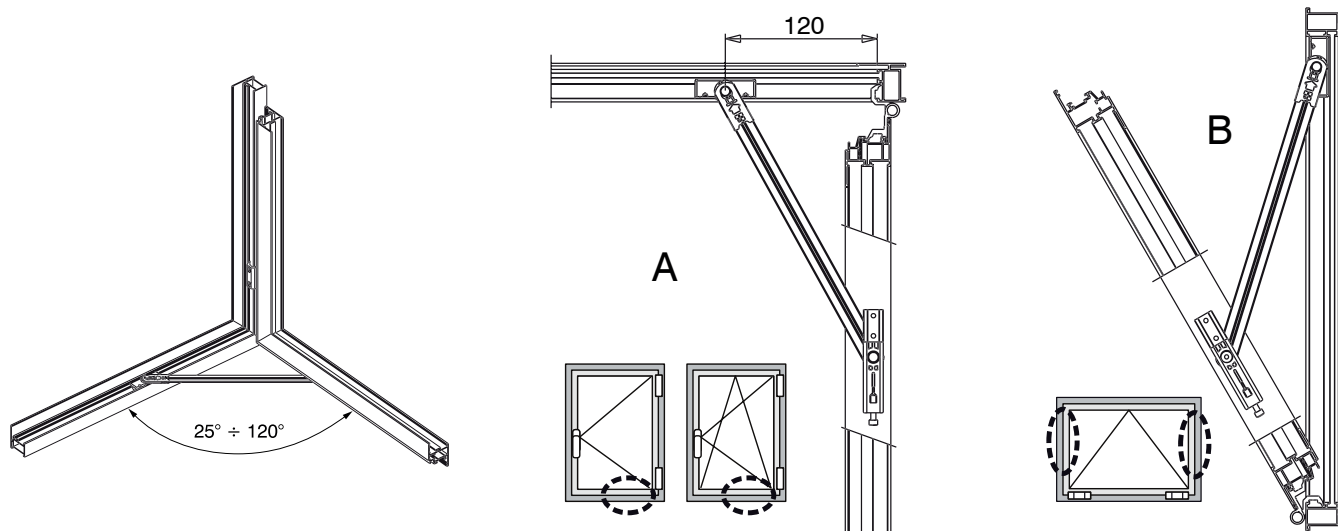

Código	Descrição	Seção do perfil	Comprimento da haste (mm)	Capacidade como limitador de abertura (Kg)	Capacidade como dupla em postigo (Kg)	Base Natural	Peças por embalagem
02030K	BRAÇO LIMITADOR DE ABERTURA FRIZ	C001-C002-C004-C011-C-012-C013-C014-C015-C-016-C017	300	170	130	X	10
02031K	BRAÇO LIMITADOR DE ABERTURA FRIZ	C003-C005-C006	300	170	130	X	10
02034K	BRAÇO LIMITADOR DE ABERTURA FRIZ	C007	300	80	70	X	10
02035	BRAÇO LIMITADOR DE ABERTURA FRIZ	C008	300	80	70	X	10
02800K	BRAÇO LIMITADOR DE ABERTURA FRIZ	C001-C002-C003-C004-C-005-C006-C011-C012-C013-C-014-C015-C016-C017	140	100	130	X	10



**BRAÇOS LIMITY**



**Funções**

Acessório utilizado para limitar a abertura da folha, evitando o choque com objetos, tais como colunas ou paredes.

Ficha técnica online



**Características Técnicas**

Placas de deslizamento friccionável através do parafuso fornecido.  
 Aplicável em janelas batente ou abre e tomba.  
 Com dispositivo rápido de desconexão manual da mola.  
 Placas de parada com parafuso duplo para impedir o deslizamento.

**Materiais**

Braço em aço inoxidável  
 Alavanca de mola em aço inoxidável  
 pinos, anilhas e parafusos em aço inoxidável  
 Cama e encontro marco do marco em zamak GS  
 SILVER PLUS  
 Cursor em poliamida com fibra de vidro  
 Placa de parada em alumínio extrudado

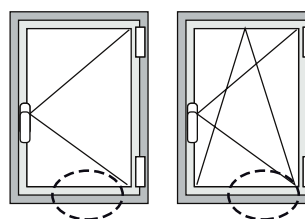
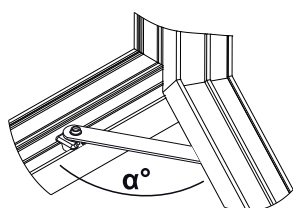

Largura mínima

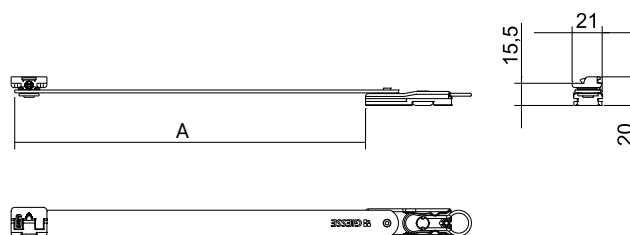
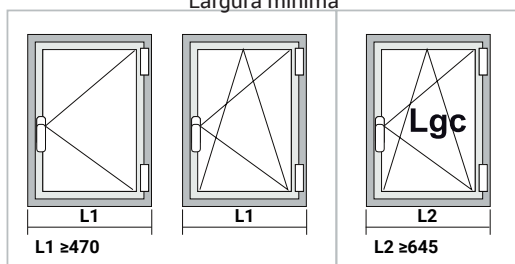

Código	Descrição	Seção do perfil	A (mm)	L1 (mm)	L2 (mm)	$\alpha^\circ$	Capacidade de carga como limitador (Kg)	Base Natural	Peças por embalagem
02038	BRAÇO LIMITY	C001-C002-C-003-C004-C005-C-006-C011-C012-C-013-C014-C015-C-016-C017	250	470	645	120°	80	X	10
02039	BRAÇO LIMITY	C001-C002-C-003-C004-C005-C-006-C011-C012-C-013-C014-C015-C-016-C017	150	325	500	90°	80	X	10

## BRAÇOS RALLENTY

### Funções

O braço delimita a abertura de uma janela maxim-ar de alumínio, desacelerando o seu movimento durante a fase de parada.

O braço está disponível em duas versões: comprido de 250 mm e curto de 150 mm.

Ficha técnica online



### Características Técnicas

O braço Rallenty desacelera a abertura do folha no fim do curso evitando a batida preocupante na fase de parada (sistema patenteado Giesse).

O Rallenty é fixado completamente em contraste com apenas uma chave Allen de 2.5mm, sem realizar nenhuma usinagem ou furos no perfil.

A instalação ocorre apenas depois de concluída a montagem da esquadria, sem antecipar a inserção de placas ou outros no interior das canaletas.

Como consequência, é aplicada, sem operações, também nas esquadrias existentes.

O Rallenty é desconectado comodamente pela parte do FOLHA acionando uma simples alavanca.

A extrema comodidade da desconexão favorece quem deve anular o FOLHA para a limpeza do vidro no lado externo.

Com Rallenty, a porta de postigo pode ser produzida sem o recorte das canaletas.

O encarregado evita uma usinagem padrão, realizado por praxe para cada folha, reduzindo o tempo e custo de produção.

Todos os materiais com os quais são produzidos os braços Rallenty são resistentes à corrosão.

Os artigos são diferentes por uma dupla de braços nos quais são identificados o direito (D) e o esquerdo (E) para a aplicação correta.

### Materiais

Braço em aço inoxidável

Alavanca de mola em aço inoxidável

pinos, anilhas e parafusos em aço inoxidável

Came em zamak GS Silver Plus

Cursor em poliamida com fibra de vidro

H= 350÷2000 mm

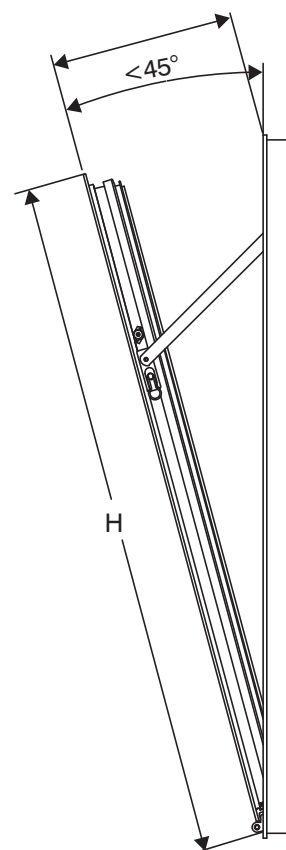

DX = direito  
SX = esquerdo

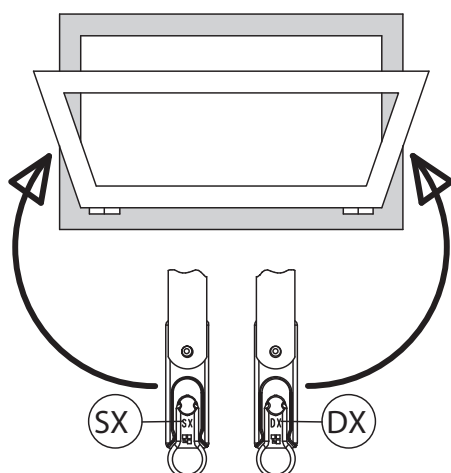

## BRAÇOS LIMITADORES

Código	Descrição	Seção do perfil	Comprimento (mm)	Capacidade de carga (kg)	Base Natural	Peças por embalagem
02040K	BRAÇO RALLENTY LONGO mm 250	C001-C002-C003-C004-C005-C006-C-011-C012-C013-C014-C015-C016-C017	250	80	X	10
02041K	BRAÇO RALLENTY CURTO 150 mm	C001-C002-C003-C004-C005-C006-C-011-C012-C013-C014-C015-C016-C017	150	50	X	10
02042K	BRAÇO RALLENTY LONGO mm 250	C007	250	70	X	10
02043K	BRAÇO RALLENTY CURTO 150 mm	C007	150	50	X	10
0204401	BRAÇO RALLENTY LONGO mm 250	C008	250	70	X	10
0204501	BRAÇO RALLENTY CURTO 150 mm	C008	150	50	X	10
0204601	BRAÇO RALLENTY LONGO mm 250	C009	250	70	X	10
0204701	BRAÇO RALLENTY CURTO 150 mm	C009	150	50	X	10

## BRAÇOS LIMITADORES COM BLOCO

### Funções

O braço limitador com bloco limita a folha a ser projetada (Top ou side Hung) em uma posição de máxima abertura e é capaz de bloqueá-la na posição através do movimento do mecanismo.

Ficha técnica online



### Características Técnicas

Muitas vezes, por razões de segurança, é necessário que seja possível bloquear a folha na posição de abertura máxima limitada. A Giesse idealizou um novo conceito de abertura externa segura: o mecanismo, por meio da rotação da martelina/cremona, é capaz de manter a folha bloqueada na sua posição de abertura máxima limitada, mas, se necessário, permita à folha se mover também na posição de "abertura total".

Em uma janela a ser projetada (Top hung) ou com batente externo (Side hung), aplicando 2 braços limitadores com bloco, combinado com outros produtos Giesse, é possível obter os seguintes tipos de abertura:

- folha fechada e pontos de fechamento na tomada: fecho de acionamento a 0°
- folha de abertura livre até a posição de limitação máxima: fecho de acionamento a 90°
- folha na posição de abertura máxima bloqueada: fecho de acionamento a 0°
- folha de abertura até a posição de abertura máxima: acionamento a 180°

O produto é aplicável em sistemas a serem projetados com luz (distância da folha/marco) igual a 17 mm.

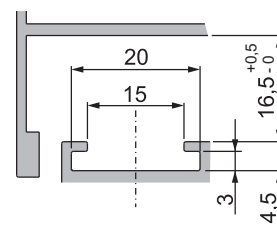

### Exemplo de configuração a ser projetada (Top-Hung)

Descrição	Quantidade	Código
Braço limitador com bloco	2	01700
Movimentação Ghibo Plus CW1	1	02079
Reenvio de ângulo Futura	2	04020K
Bulon fixo	4	04049
Encontro regulável para marco	4	01396
Manípulo	1	artigo escolhido do catálogo Giesse
Centro da folha de elevação	2	01717
Rostro para fachada contínua	1	01410

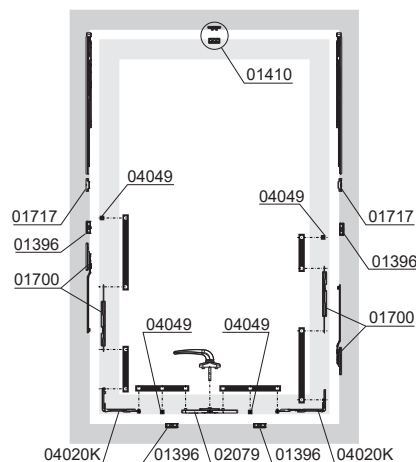

### Exemplo de configuração do batente externo (Side-Hung)

Descrição	Quantidade	Código
Braço limitador com bloco	2	01700
Dispositivo do acionador da haste	1	04098001/04099001
Reenvio de ângulo Futura	2	04020K
Bulon fixo	4	04049
Encontro regulável para marco	4	01396
Cremona única onidirecional	1	depende da geometria do perfil
Centro da folha de elevação	1	01717

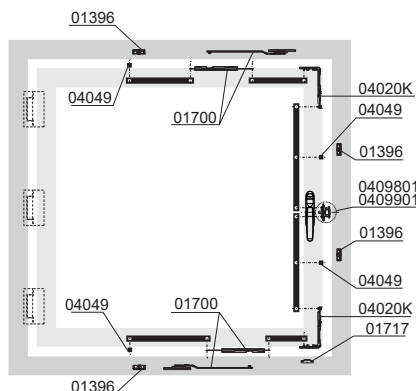

Código	Descrição	Observação	Base Natural	Anodizado Elox	Pintado	Trend/Ouro Latão	Peças por embalagem
01700	BRAÇO LIMITADOR COM BLOCO	fresta de 17 mm	X				10

 **GIESSE**

**SISTEMAS  
COMPLETOS COM  
MOVIMENTAÇÃO E  
FECHAMENTO**



# SISTEMAS SKG 2 STARS - JANELA OSCILO-BATENTE (ABRE E TOMBA)

## SISTEMAS SKG 2 STARS - JANELA OSCILO-BATENTE (ABRE E TOMBA)

### Funções

A Giesse propõe para a Janela Oscilo-batente (abre e tomba), folha simples e dupla, um sistema completo de sistema de fechamento anti-arrombamento certificado SKG\*\* pela IKOB SKG (Holanda).

O uso de materiais de qualidade, como o aço micro fundido, fundamentais para fortalecer os componentes e os elementos de conexão, significa que o sistema de fechamento está projetado para suportar tanto as tentativas de arrombamento quanto as de ataque direto.

### Características Técnicas

O sistema SKG\*\* é composto por:

- Mecanismo - Cremona com chave SKG\*\*
- Mecanismo Janela Oscilo-Batente SKG\*\*
- Braços e dobradiças da Janela oscilo-batente - CHIC ou FUTURA
- Elementos de fecho anti-furto SKG\*\*

A combinação desses elementos, ao variar as dimensões da janela, faz com que o sistema de fechamento da Giesse seja suficientemente robusto para ser definido como anti-arrombamento e classificado como RC2, de acordo com a EN1627.

A certificação do sistema de acordo com a norma EN1627 é, no entanto, relativa à janela completa: acessório, perfil, vidro, fixações na parede, etc.

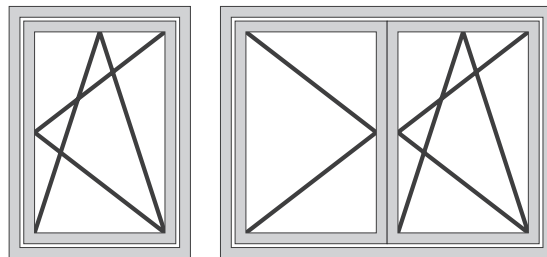

As hastes usadas com o sistema de fechamento certificado pela SKG devem ser em Alumínio.

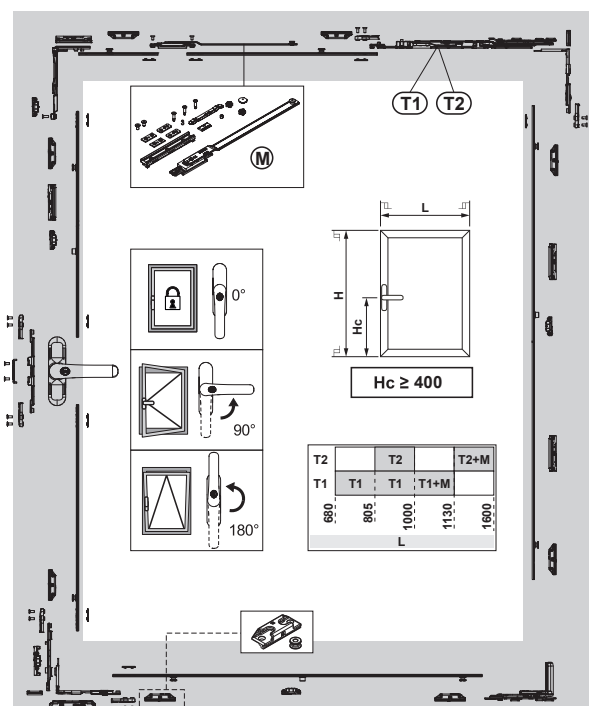
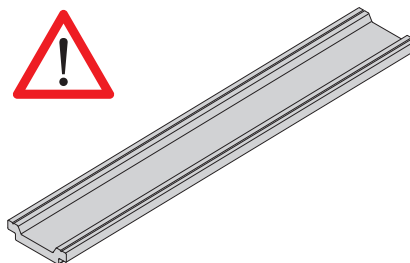

Janela oscilo-batente simples CHIC - Configuração com janela 1000x1500mm (LxH)

Quantidade	Código	Descrição
1	0108501 ou 0119102 ou 00960	Cremona
1	04007	Kit Janela Oscilo-Batente
8	04000	Fecho anti-furto
1	043561 - 043562	CHIC - Kit Janela Oscilo-Batente Braço T2 (DIR ou ESQ)

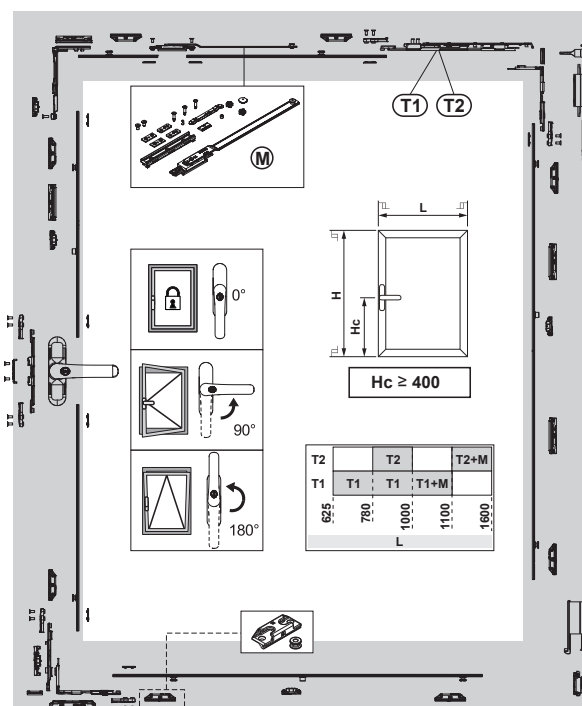

Janela oscilo-batente simples FUTURA - Configuração com janela 1000x1500mm (LxH)

Quantidade	Código	Descrição
1	0108501 ou 0119102 ou 00960	Cremona
1	04007	Kit Janela Oscilo-Batente
8	04000	Fecho anti-furto
1	04285	Braço T2 130
1	04711	Dobradiça Janela Oscilo-Batente

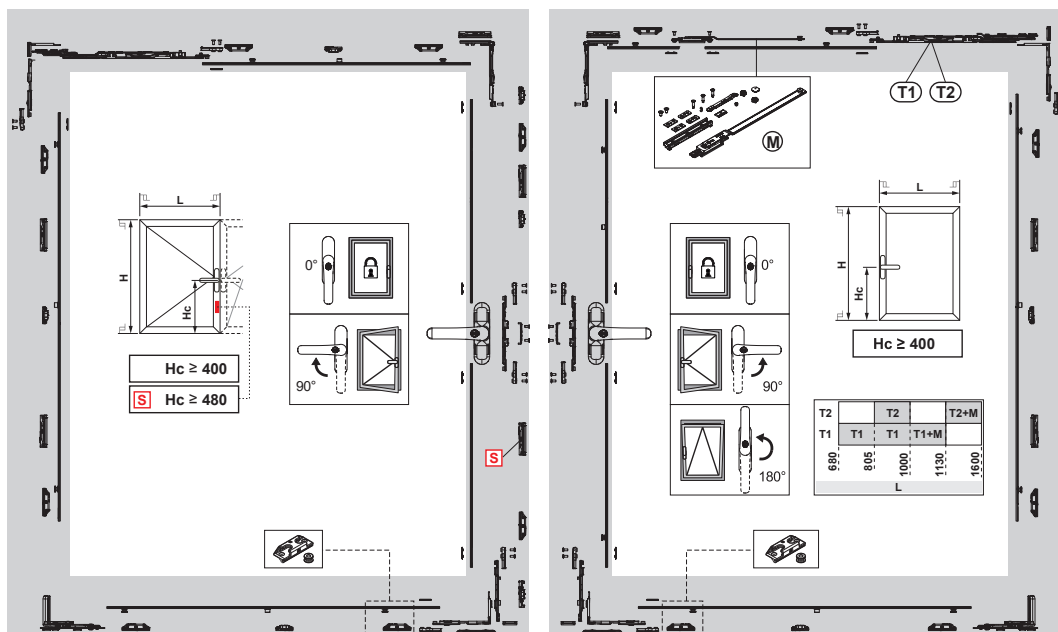

Janela oscilo-batente dupla CHIC - Configuração com janela 1000x1500mm (LxH)

Quantidade	Código	Descrição
2	0108501 ou 0119102 ou 00960	Cremona
2	04007	Kit Janela Oscilo-Batente
14	04000	Fecho anti-furto
1	043551/2 + 043561/2	CHIC - Kit Janela Oscilo-Batente Braço T1/T2 (DIR ou ESQ)

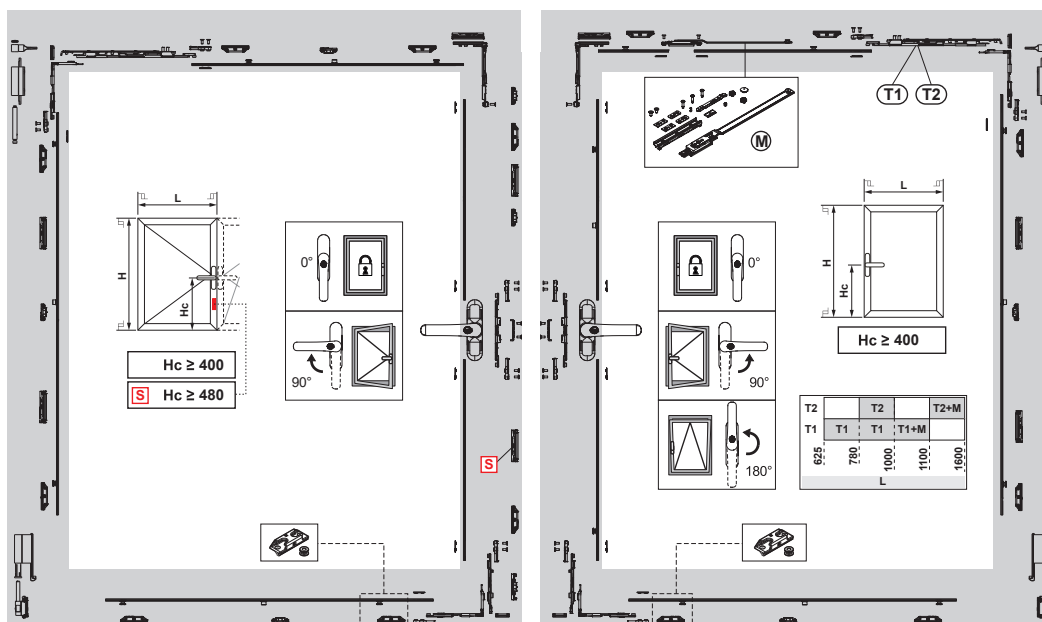

Janela oscilo-batente dupla FUTURA - Configuração com janela 1000x1500mm (LxH)

Quantidade	Código	Descrição
2	0108501 ou 0119102 ou 00960	Cremona
2	04007	Kit Janela Oscilo-Batente
14	04000	Fecho anti-furto
1	04284 + 04285	Braço T1/T2 130
2	04711	Dobradiça Janela Oscilo-Batente

# SISTEMAS SKG 2 STARS - JANELA OSCILO-BATENTE (ABRE E TOMBA)



## SKG - CREMONAS

### Funções

Cremona ambidestra com fecho trancável mediante chave, com rotação a 90° e 180° e clique de posicionamento na abertura e fechamento.

Ficha técnica online



### Características Técnicas

Certificada pela SKG\*\*\*, o cilindro permite bloquear o fecho a 0° com uma resistência de rompimento na rotação e arrancada superior a 100 Nm. Os cilindros das cremonas PRIMA KEY têm criptografia homogênea. Sob solicitação é possível realizar mudanças específicas com criptografias personalizadas.

### Materiais

Manípulo em alumínio injetado  
Caixa, engrenagem, cremalheira e deslizantes em zamak moldada  
Cilindro em latão niquelado  
Revestimento interno e suporte em Hostaform  
Mola, parafusos e placas de fixação em aço inoxidável

### Componentes de fixação

- 1 placa de fixação
- 2 parafusos TCCE M5x14



0108501

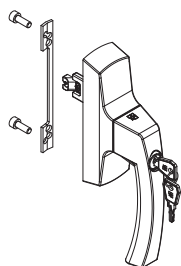

00960

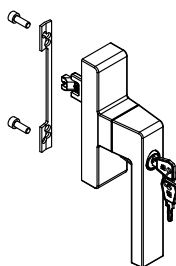

0119102

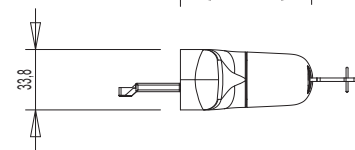
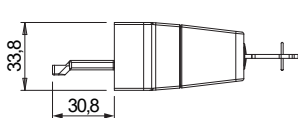
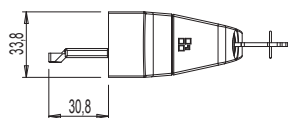
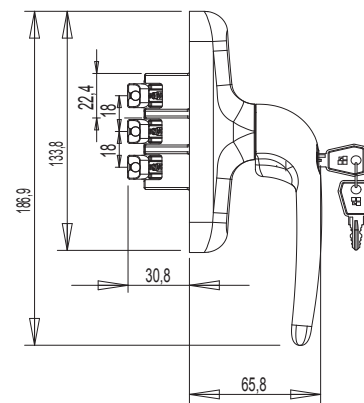
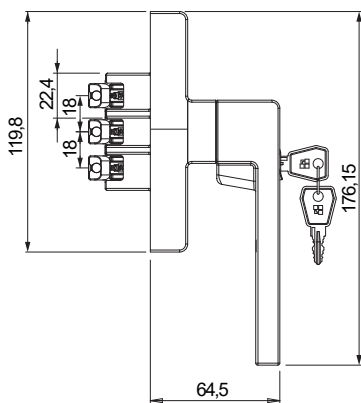
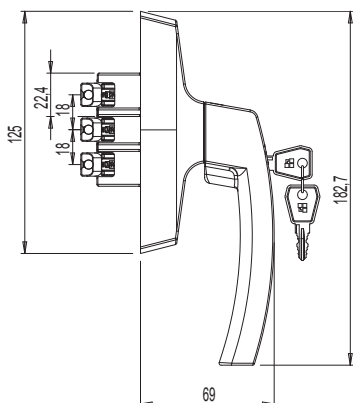
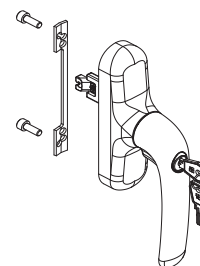

Código	Descrição	Observação	Base Natural	Anodizado Elox	Pintado	Trend/Ouro Latão	Peças por embalagem
0108501	CREMONA ASIA KEY MICRO SKG		X		X		5
0119102	CREMONA PRIMA KEY MICRO SKG		X		X		5
00960	CREMONA KORA KEY MICRO SKG		X		X		5



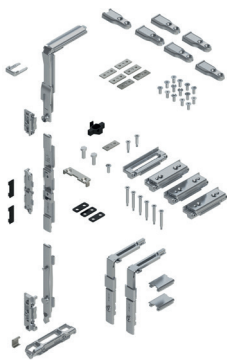

## SKG - JANELA OSCILO-BATENTE (ABRE E TOMBA)

### Funções

Mecanismo de fechamento por Janela oscilo-batente disponível na versão básica.

Ficha técnica online



### Características Técnicas

Fechamento perimetral: graças aos 3 retornos de ângulo em acondicionamento, permite fechar em todos os lados.

Em relação a um produto padrão, prevê elementos de reforço das juntas com a haste.

4 calços reguláveis reduzem os movimentos laterais da janela, aumentando sua resistência ao arrombamento.

### Materiais

Retorno de ângulo, acionador, ponteira de movimentação e encontros em zamak com acabamento GS Silver Plus (até 500 h de resistência à corrosão)

Elementos de enchimento janela/armação em zamak GS Silver Plus

Elementos de reforço haste em aço micro-fundido

Parafusos e parafusos em aço inoxidável



Elementos de reforço da haste

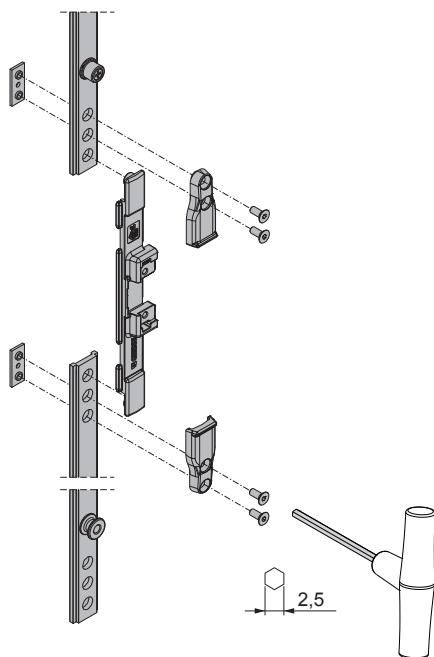

Calços laterais reguláveis

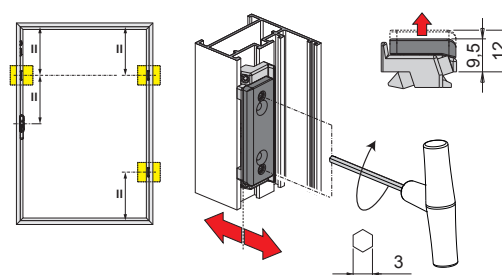

Calço superior

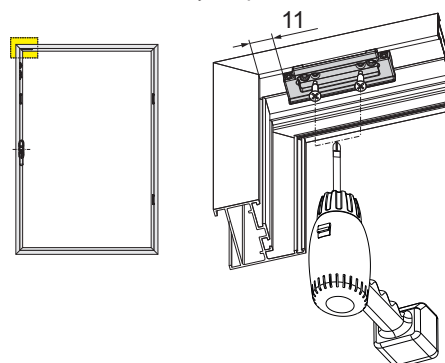

Código	Descrição	Observação	Base Natural	Anodizado Elox	Pintado	Trend/Ouro Latão	Peças por embalagem
04007	SKG - JANELA OSCILO-BATENTE (ABRE E TOMBA)		X				5

## SKG 2 STARS - FECHO ANTI-FURTO



### Funções

Kit criado propositalmente para melhorar o suporte da esquadria de folha batente nas tentativas de aprofundamento, tornando mais difícil a entrada através da janela.

Ficha técnica online



### Características Técnicas

Artigo composto por dois elementos: o encontro para aplicar na tela e a lingueta tipo cogumelo para aplicar na haste.

O encontro é ambidestro e é fixado na tela através da grade pré-montada e dois parafusos auto-perfurantes que garante uma fixação precisa e rápida na tela.

A lingueta é aplicada na HASTE da série com simples realização de um furo de  $\varnothing 8$  mm; graças a esta solução, a utilização do kit anti-efração não comporta variações nos tipos de corte.

### Materiais

Encontro em zamak de acabamento GS SILVERPLUS (mais de 500 horas de resistência à corrosão)

Lingueta e parafusos em aço inoxidável.



04000

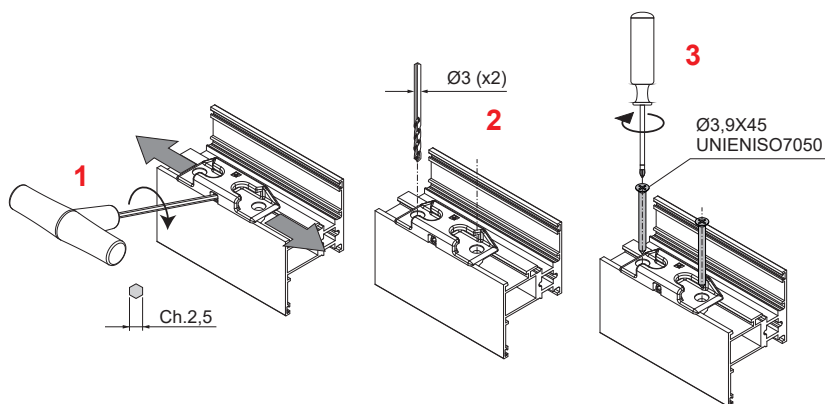
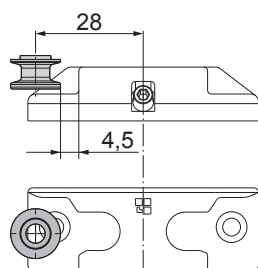
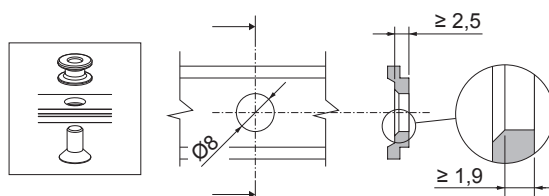
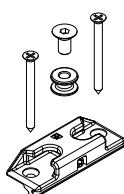

Código	Descrição	Observação	Base Natural	Anodizado Elox	Pintado	Trend/Ouro Latão	Peças por embalagem
04000	FECHO ANTI-FURTO SKG 2 STARS		X				20

## SKG - BRAÇO SUPLEMENTAR



### Funções

Braço suplementar a ser combinado com o braço tipo 1 ou tipo 2 em janelas com largura superior a 1000 mm, cuja função é distribuir a força com a qual a janela é aberta durante a abertura de tombar. Propositadamente reforçado para obter o certificado SKG.

Ficha técnica online



### Características Técnicas

O braço suplementar é aplicado nas janelas com uma largura de mais de 1000 mm para a travessa superior no lado oposto ao braço (lado de retorno), impedindo, durante a abertura de tombar, alavancas excessivas que possam comprometer o funcionamento da janela.

O braço é composto de um elemento a ser enganchado ao retorno de ângulo sem parafusos de fixação, de uma haste e uma corrediça para serem fixadas à armação por meio de três parafusos autoperfurantes fornecidos.

A fixação na haste é feita usando parafusos e placas específicas.

### Materiais

Braço em aço inoxidável

Corrediça e bucha em zamak GS SILVER PLUS

Calço em poliamida

Parafusos e parafusos em aço inoxidável

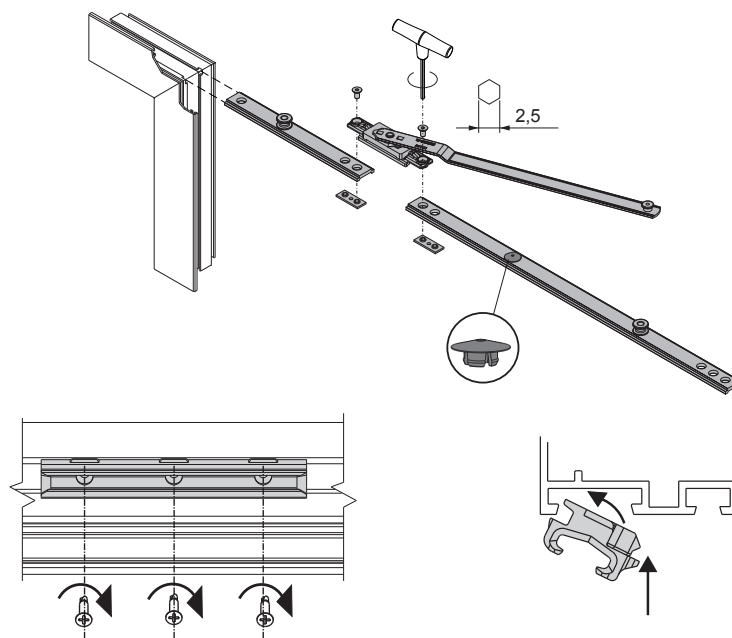
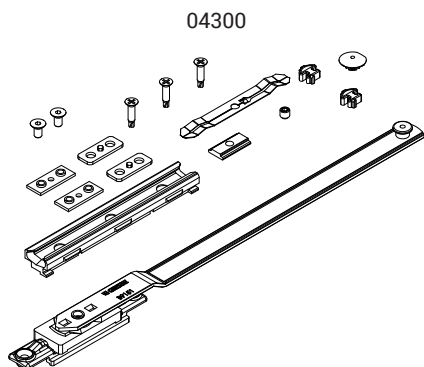
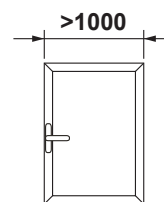

Código	Descrição	Observação	Base Natural	Anodizado Elox	Pintado	Trend/Ouro Latão	Peças por embalagem
04300	SKG - BRAÇO SUPLEMENTAR		X				5

## SKG - DOBRADIÇA E BRAÇOS CHIC 100 JANELA OSCILO-BATENTE

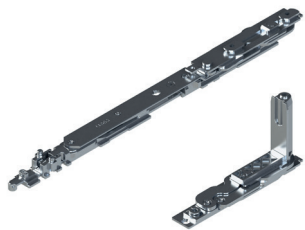

### Funções

Kit de dobradiças (superior e inferior), completamente pré-montadas e prontas para serem instaladas no perfil.

Ficha técnica online



### Características Técnicas

Permitem a abertura oscilo batente equipada nos mecanismos.

Versões de microventilação e lógica.

O braço inclui microventilação de série (regulável).

Deslocando o bulon de fechamento, o braço se transforma de tradicional para lógica.

O braço T2 é regulável: a abertura "A" passa de 178 mm (base) para 148 mm.

### Materiais

Suporte angular em zamak

Biela e placas das dobradiças em aço zincado

Pinos em aço inoxidável AISI 304 e bronze alumínio

Came em aço zincado

Biela e haste do braço em aço inoxidável AISI 304

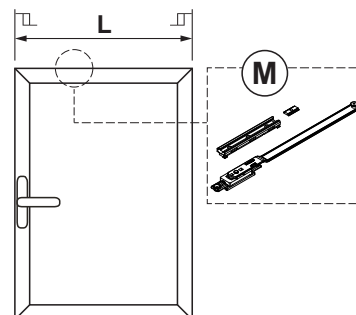

T2		T2		T2+M
T1	T1	T1	T1+M	
680	805	1000	1130	1600
L				

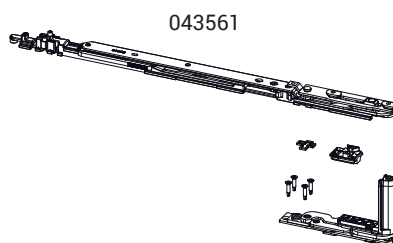
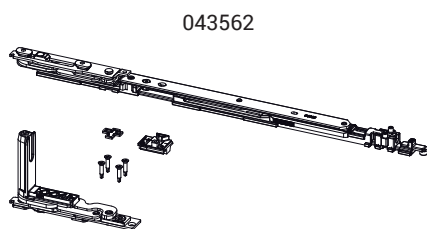
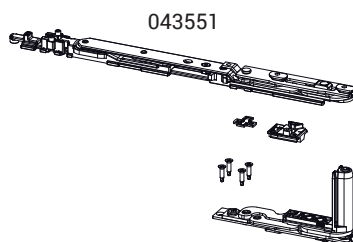
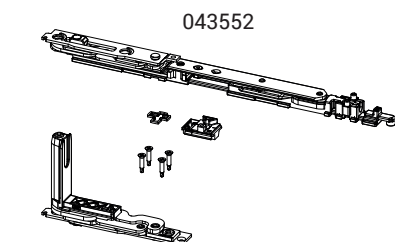

Abertura da folha

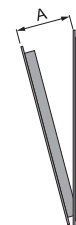

Código	Descrição	Seção do perfil	A (mm)	Mão	Base Natural	Anodizado Elox	Pintado	Trend/ Ouro Latão	Peças por embalagem
043551	CHIC - KIT ABRE E TOMBA BRAÇO T1	C001-C002-C003-C-005-C006	98	D	X				10
043552	CHIC - KIT ABRE E TOMBA BRAÇO T1	C001-C002-C003-C-005-C006	98	ESQUERDO	X				10
043561	CHIC - KIT ABRE E TOMBA BRAÇO T2	C001-C002-C003-C-005-C006	148÷178	D	X				10
043562	CHIC - KIT ABRE E TOMBA BRAÇO T2	C001-C002-C003-C-005-C006	148÷178	ESQUERDO	X				10

## SKG - DOBRADIÇA E BRAÇOS CHIC 130 JANELA OSCILO-BATENTE

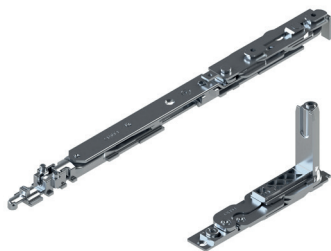

### Funções

Kit de dobradiças (superior e inferior), completamente pré-montadas e prontas para serem instaladas no perfil.

Ficha técnica online



### Características Técnicas

Permitem a abertura oscilo batente equipada nos mecanismos.

Versões de microventilação e lógica.

O braço inclui microventilação de série (regulável).

Deslocando o bulon de fechamento, o braço se transforma de tradicional para lógica.

O braço T2 é regulável: a abertura "A" passa de 178 mm (base) para 148 mm.

### Materiais

Suporte angular em zamak

Biela e placas das dobradiças em aço zincado

Pinos em aço inoxidável AISI 304 e bronze alumínio

Came em aço zincado

Biela e haste do braço em aço inoxidável AISI 304

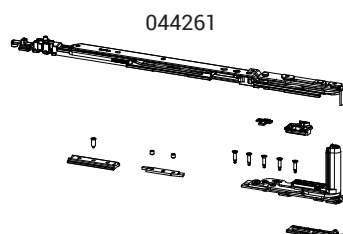
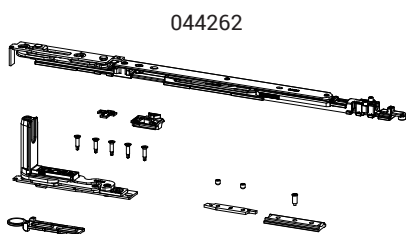
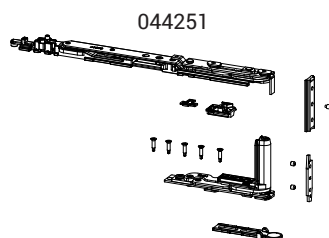
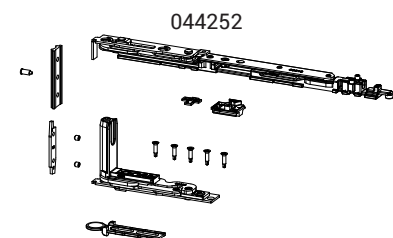
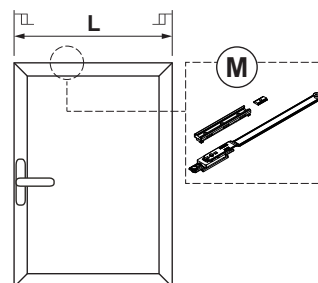

T2		T2		T2+M
T1	T1	T1	T1+M	
680	805	1000	1130	1600
L				

Abertura da folha

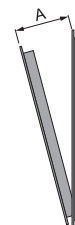

Código	Descrição	Seção do perfil	A (mm)	Mão	Base Natural	Anodizado Elox	Pintado	Trend/Ouro/Latão	Peças por embalagem
044251	CHIC - KIT ABRE E TOMBA BRAÇO T1	C001	98	D	X				10
044252	CHIC - KIT ABRE E TOMBA BRAÇO T1	C001	98	ESQUERDO	X				10
044261	CHIC - KIT ABRE E TOMBA BRAÇO T2	C001	148÷178	D	X				10
044262	CHIC - KIT ABRE E TOMBA BRAÇO T2	C001	148÷178	ESQUERDO	X				10

# SISTEMAS SKG 2 STARS - JANELA OSCILO-BATENTE (ABRE E TOMBA)

## SKG - DOBRADIÇAS E BRAÇOS FUTURA 3D 130



### Funções

Conjunto de dobradiças (superior e inferior) e braço da janela oscilo-batente Futura 3D 130.

Ficha técnica online



### Características Técnicas

Dobradiças: conjunto de dobradiças (superior e inferior), completamente pré-montadas e prontas para serem instaladas no perfil.

Braços: permitem a abertura oscilo-batente em combinação com os mecanismos e as dobradiças da janela oscilo-batente.

### Materiais

Dobradiças:

- Corpo da dobradiça em alumínio extrudado e bronze
- Suportes em zamak acabamento GS Silver Plus (até 500 horas de resistência à corrosão)
- Pinos, parafusos e grãos em aço inoxidável

Braços:

- Corpo, bloco de fixação e coulisse em zamak com acabamento GS Silver Plus (até 500 horas de resistência à corrosão)
- Haste, biela, grãos e parafusos em aço inoxidável
- Disco de detenção em poliamida

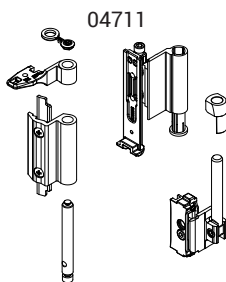
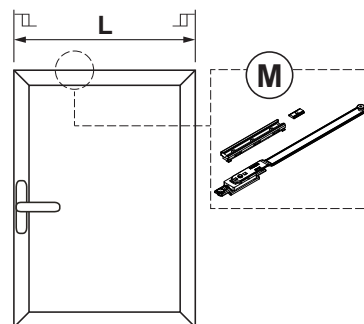

04284

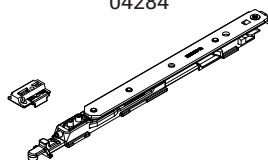

04285



T2	T2	T2+M
T1	T1	T1+M
625	780	1000
		1100
		1600
L		

Abertura da folha



Código	Descrição	Seção do perfil	Base Natural	Anodizado Elox	Pintado	Trend/Ouro Latão	Peças por embalagem
04711	DOBRADIÇA A/T FUTURA 130	C001-C002-C003-C005-C006	X		X	X	10

Código	Descrição	Seção do perfil	A (mm)	Base Natural	Anodizado Elox	Pintado	Trend/Ouro Latão	Peças por embalagem
04284	BRAÇO T1 130 COM MICROVENTILAÇÃO	C001-C002-C003-C015-C-016-C017	120					10
04285	BRAÇO T2 130 COM MICROVENTILAÇÃO	C001-C002-C003-C015-C-016-C017	175					10

## SISTEMAS SKG 2 STARS - JANELA OSCILO-BATENTE (ABRE E TOMBA)

### Funções

A Giesse propõe tanto para a folha simples e dupla, um sistema completo de sistema de fechamento anti-arrombamento certificado SKG\*\* pela IKOB SKG (Holanda).

O uso de materiais de qualidade, como o aço micro fundido, fundamentais para fortalecer os componentes e os elementos de conexão, significa que o sistema de fechamento está projetado para suportar tanto as tentativas de arrombamento quanto as de ataque direto.

### Características Técnicas

Sendo um sistema que precisa ter pontos de fechamento em todos os lados, são usados os braços de Janela Oscilo-Batente, que permitem colocar os fechos anti-furto no lado das dobradiças.

O sistema SKG\*\* é composto por:

- Mecanismo - Cremona com chave SKG\*\*
- Mecanismo Janela Batente SKG\*\*
- Braços e dobradiças da JANELA OSCILO-BATENTE - CHIC ou FUTURA
- Elementos de fecho anti-furto SKG\*\*

A combinação desses elementos, ao variar as dimensões da janela, faz com que o sistema de fechamento da Giesse seja suficientemente robusto para ser definido como anti-arrombamento e classificado como RC2, de acordo com a EN1627.

A certificação do sistema de acordo com a norma EN1627 é, no entanto, relativa à janela completa: acessório, perfil, vidro, fixações na parede, etc.

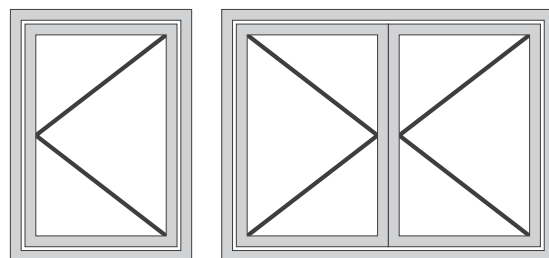

As hastes usadas com o sistema de fechamento certificado pela SKG devem ser em Alumínio.

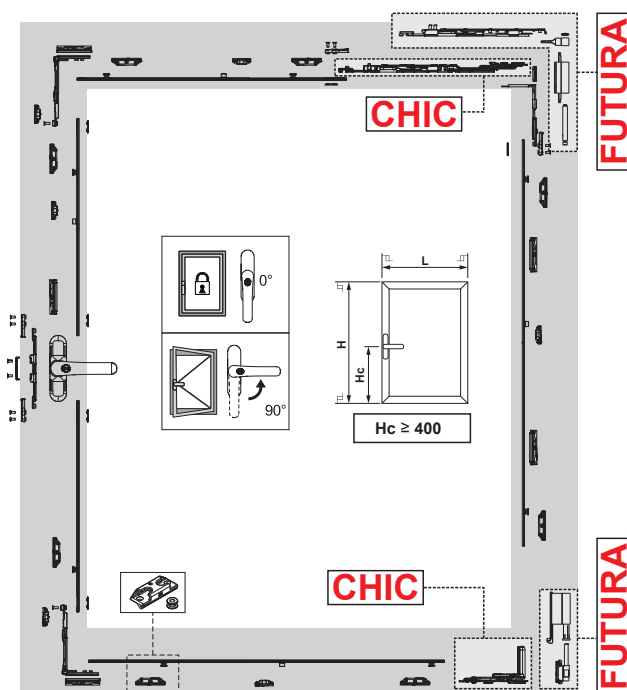
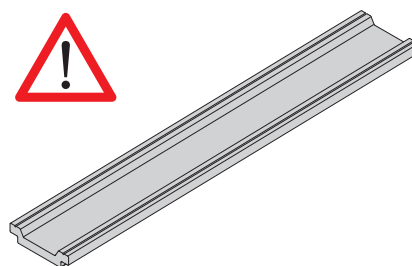

Janela batente simples CHIC - Configuração com janela 1000x1500mm (LxH)

Quantidade	Código	Descrição
1	0108501 ou 0119102 ou 00960	Cremona
1	04005	Kit Janela Batente
8	04000	Fecho anti-furto
1	043561 - 043562	CHIC - Kit Janela Oscilo-Batente Braço T2 (DIR ou ESQ)

Janela batente simples FUTURA - Configuração com janela 1000x1500mm (LxH)

Quantidade	Código	Descrição
1	0108501 ou 0119102 ou 00960	Cremona
1	04005	Kit Janela Batente
8	04000	Fecho anti-furto
1	04285	Braço T2 130
1	04711	Dobradiça Janela Oscilo-Batente

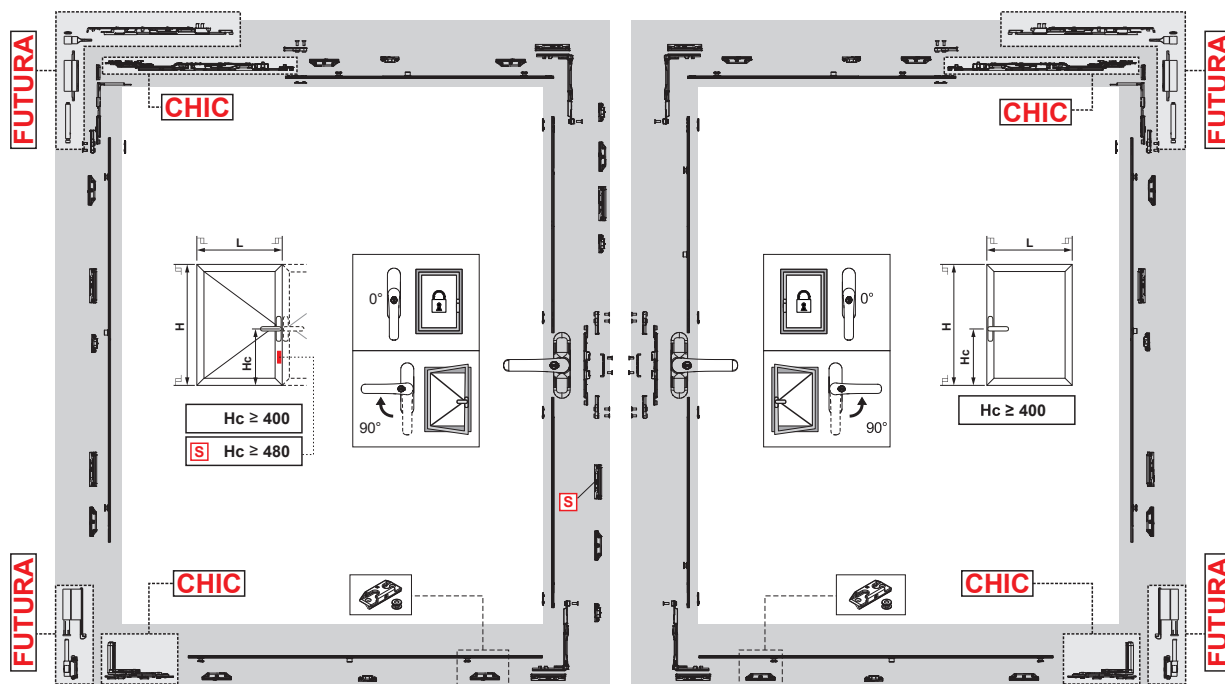

**Janela batente dupla CHIC - Configuração com janela 1000x1500mm (LxH)**

Quantidade	Código	Descrição
2	0108501 ou 0119102 ou 00960	Cremona
2	04005	Kit Janela Batente
14	04000	Fecho anti-furto
2	043561 ou 043562	CHIC - Kit Janela Oscilo-Batente Braço T2 (DIR ou ESQ)

**Janela batente dupla FUTURA - Configuração com janela 1000x1500mm (LxH)**

Quantidade	Código	Descrição
2	0108501 ou 0119102 ou 00960	Cremona
2	04005	Kit Janela Batente
14	04000	Fecho anti-furto
2	04285	Braço T2 130
2	04711	Dobradiça Janela Oscilo-Batente





## SKG - CREMONAS

### Funções

Cremona ambidestra com fecho trancável mediante chave, com rotação a 90° e 180° e clique de posicionamento na abertura e fechamento.

Ficha técnica online



### Características Técnicas

Certificada pela SKG\*\*\*, o cilindro permite bloquear o fecho a 0° com uma resistência de rompimento na rotação e arrancada superior a 100 Nm. Os cilindros das cremonas PRIMA KEY têm criptografia homogênea. Sob solicitação é possível realizar mudanças específicas com criptografias personalizadas.

### Materiais

Manípulo em alumínio injetado  
Caixa, engrenagem, cremalheira e deslizantes em zamak moldada  
Cilindro em latão niquelado  
Revestimento interno e suporte em Hostaform  
Mola, parafusos e placas de fixação em aço inoxidável

### Componentes de fixação

- 1 placa de fixação
- 2 parafusos TCCE M5x14



0108501

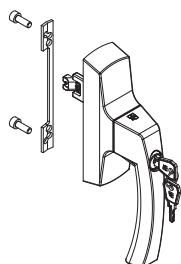

00960

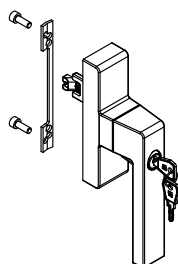

0119102

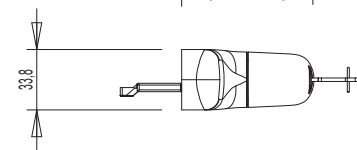
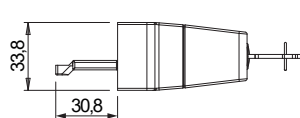
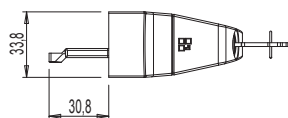
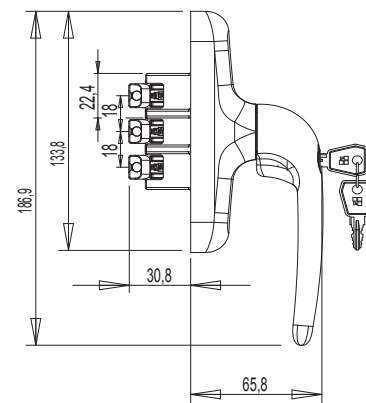
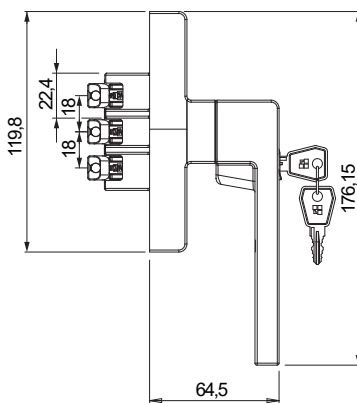
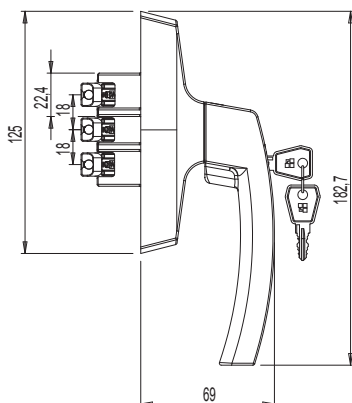
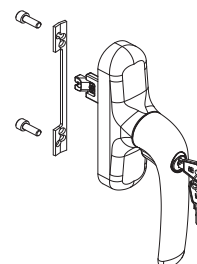

Código	Descrição	Observação	Base Natural	Anodizado Elox	Pintado	Trend/Ouro Latão	Peças por embalagem
0108501	CREMONA ASIA KEY MICRO SKG		X		X		5
0119102	CREMONA PRIMA KEY MICRO SKG		X		X		5
00960	CREMONA KORA KEY MICRO SKG		X		X		5

# SISTEMAS SKG 2 STARS - JANELA OSCILO-BATENTE (ABRE E TOMBA)

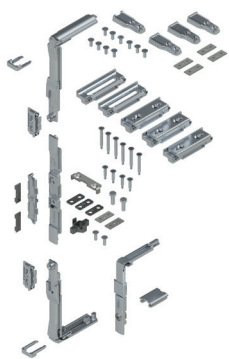

## SKG - KIT JANELA BATENTE

### Funções

Mecanismos de fecho na Janela Batente.

Ficha técnica online



### Características Técnicas

Fechamento perimetral: graças aos 3 retornos de ângulo em acondicionamento, permite fechar em todos os lados.

Em relação a um produto padrão, prevê elementos de reforço das juntas com a haste.

4 calços reguláveis reduzem os movimentos laterais da janela, aumentando sua resistência ao arrombamento.

### Materiais

Retorno de ângulo, acionador, ponteira de movimentação e encontros em zamak com acabamento GS Silver Plus (até 500 h de resistência à corrosão)

Elementos de enchimento janela/armação em zamak GS Silver Plus

Elementos de reforço haste em aço micro-fundido

Parafusos e parafusos em aço inoxidável



Elementos de reforço da haste

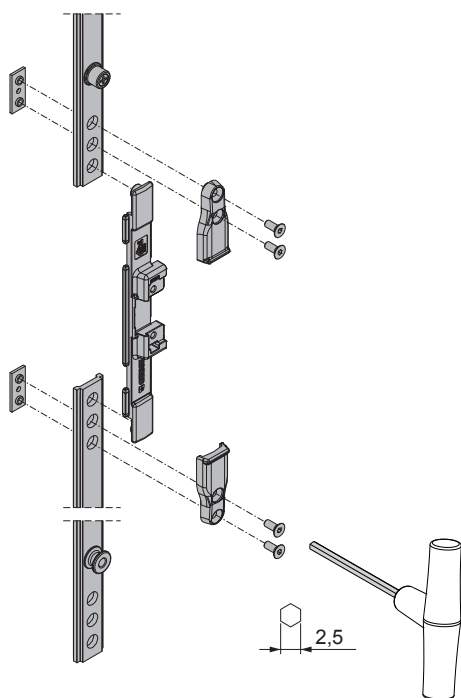

Calços laterais reguláveis

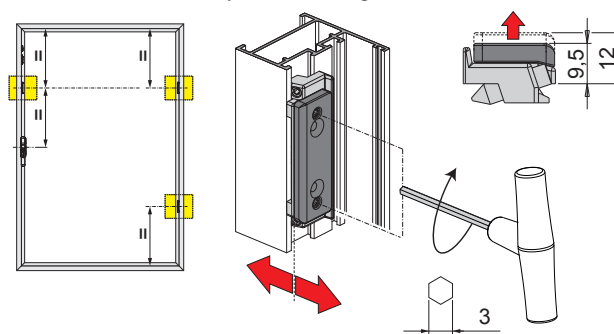

Calço superior

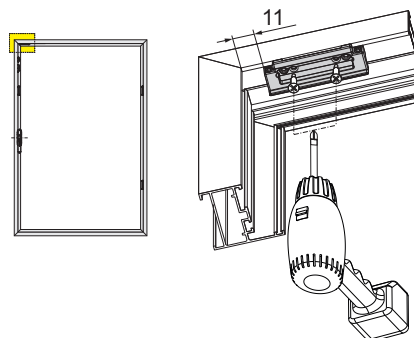

Código	Descrição	Observação	Base Natural	Anodizado Elox	Pintado	Trend/Ouro Latão	Peças por embalagem
04005	SKG - KIT BATENTE		X				5

## SKG 2 STARS - FECHO ANTI-FURTO



### Funções

Kit criado propositalmente para melhorar o suporte da esquadria de folha batente nas tentativas de aprofundamento, tornando mais difícil a entrada através da janela.

Ficha técnica online



### Características Técnicas

Artigo composto por dois elementos: o encontro para aplicar na tela e a lingueta tipo cogumelo para aplicar na haste.

O encontro é ambidestro e é fixado na tela através da grade pré-montada e dois parafusos auto-perfurantes que garante uma fixação precisa e rápida na tela.

A lingueta é aplicada na HASTE da série com simples realização de um furo de  $\varnothing 8$  mm; graças a esta solução, a utilização do kit anti-efração não comporta variações nos tipos de corte.

### Materiais

Encontro em zamak de acabamento GS SILVERPLUS (mais de 500 horas de resistência à corrosão)

Lingueta e parafusos em aço inoxidável.



04000

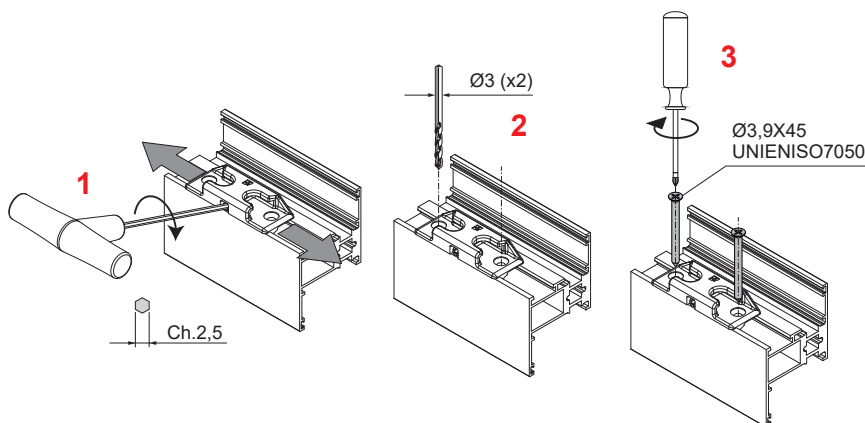
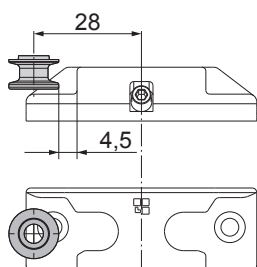
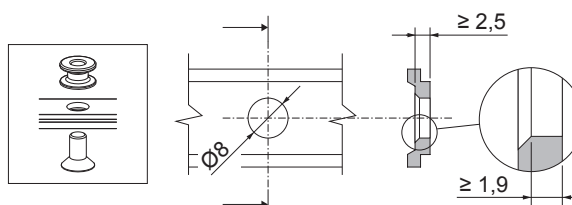
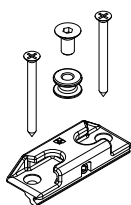

Código	Descrição	Observação	Base Natural	Anodizado Etok	Pintado	Trend/Ouro Latão	Pecas por embalagem
04000	FECHO ANTI-FURTO SKG 2 STARS		X				20

# SISTEMAS SKG 2 STARS - JANELA OSCILO-BATENTE (ABRE E TOMBA)

## SKG - DOBRADIÇAS E BRAÇOS CHIC 100 JANELA BATENTE

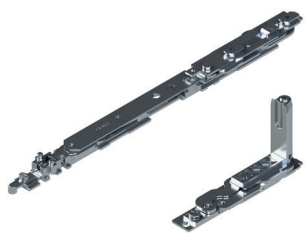

### Funções

Grupo de dobradiças (superior e inferior) para folha batente ou para folha secundária com abre e tomba CHIC 3D 100.

Ficha técnica online



### Características Técnicas

Abertura da folha em 180°.  
Capacidade máxima de 100 kg.  
Montagem simples, fácil e rápida através de cames pré-montados especiais.  
Na presença de fecho suplementar, é necessário utilizar o elemento de fixação CHIC.

Ambas as dobradiças são reguláveis (3D).  
Sempre que houver impedimentos na abertura, deve-se utilizar o braço limitador FRIZ.

**ATENÇÃO:** esta dobradiça foi projetada para ser usada somente em janelas de abertura interna e não é adequada para janelas de abertura externa.

### Materiais

Suporte angular em zamak  
Biela e placas das dobradiças em aço zincado  
Pinos em aço inoxidável AISI 304 e bronze alumínio  
Came em aço zincado

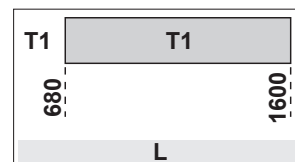
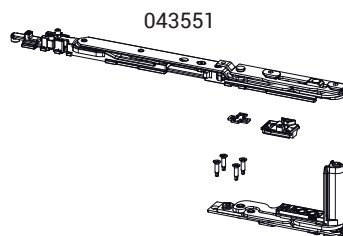
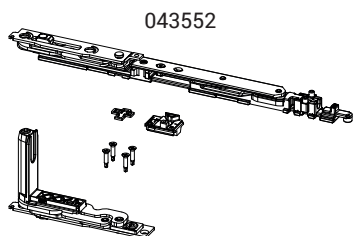
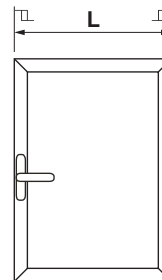

Abertura da folha

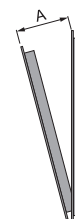

Código	Descrição	Seção do perfil	A (mm)	Mão	Base Natural	Anodizado Elox	Pintado	Trend/Ouro Latão	Peças por embalagem
043551	CHIC - KIT ABRE E TOMBA BRAÇO T1	C001-C002-C003-C-005-C006	98	D	X				10
043552	CHIC - KIT ABRE E TOMBA BRAÇO T1	C001-C002-C003-C-005-C006	98	ESQUERDO	X				10

## SKG - DOBRADIÇAS E BRAÇOS CHIC 130 JANELA BATENTE



### Funções

Grupo de dobradiças (superior e inferior) para folha batente ou para folha secundária com abre e tomba CHIC 3D 130.

Ficha técnica online



### Características Técnicas

Abertura da folha em 180°.

Capacidade máxima de 130 kg.

Montagem simples, fácil e rápida através de cames pré-montados especiais.

Na presença de fecho suplementar, é necessário utilizar o elemento de fixação CHIC.

Ambas as dobradiças são reguláveis (3D).

Sempre que houver impedimentos na abertura, deve-se utilizar o braço limitador FRIZ.

**ATENÇÃO:** esta dobradiça foi projetada para ser usada somente em janelas de abertura interna e não é adequada para janelas de abertura externa.

### Materiais

Suporte angular em zamak

Biela e placas das dobradiças em aço zincado

Pinos em aço inoxidável AISI 304 e bronze alumínio

Came em aço zincado

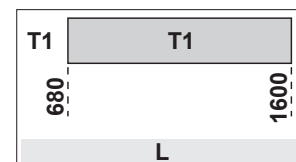
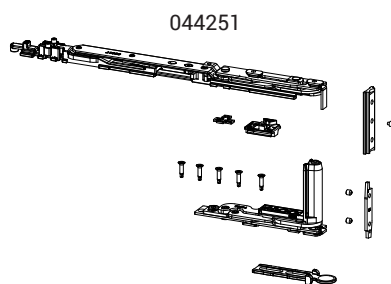
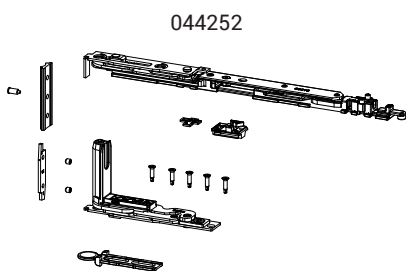
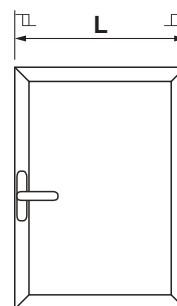

Abertura da folha

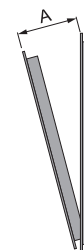

Código	Descrição	Seção do perfil	A (mm)	Mão	Base Natural	Anodizado Elox	Pintado	Trend/Outro Latão	Peças por embalagem
044251	CHIC - KIT ABRE E TOMBA BRAÇO T1	C001	98	D	X				10
044252	CHIC - KIT ABRE E TOMBA BRAÇO T1	C001	98	ESQUERDO	X				10

# SISTEMAS SKG 2 STARS - JANELA OSCILO-BATENTE (ABRE E TOMBA)

## SKG - DOBRADIÇAS E BRAÇOS FUTURA 3D 130



### Funções

Conjunto de dobradiças (superior e inferior) e braço da janela oscilo-batente Futura 3D 130.

Ficha técnica online



### Características Técnicas

**Dobradiças:** conjunto de dobradiças (superior e inferior), completamente pré-montadas e prontas para serem instaladas no perfil.

**Braços:** permitem a abertura oscilo-batente em combinação com os mecanismos e as dobradiças da janela oscilo-batente.

### Materiais

**Dobradiças:**

- Corpo da dobradiça em alumínio extrudado e bronze
- Suportes em zamak acabamento GS Silver Plus (até 500 horas de resistência à corrosão)
- Pinos, parafusos e grãos em aço inoxidável

**Braços:**

- Corpo, bloco de fixação e coulisse em zamak com acabamento GS Silver Plus (até 500 horas de resistência à corrosão)
- Haste, biela, grãos e parafusos em aço inoxidável
- Disco de detenção em poliamida

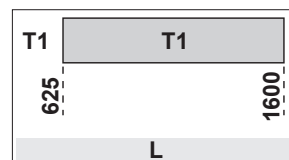
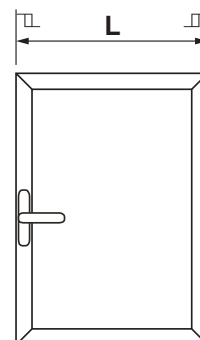

04711

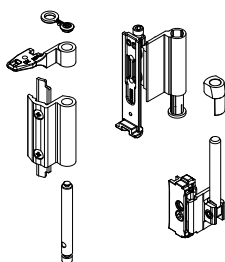

04284

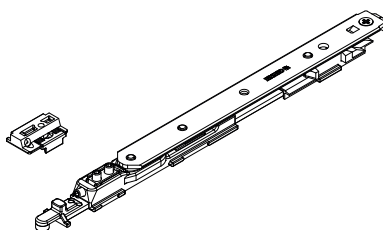

Abertura da folha

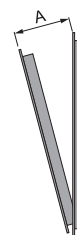

Código	Descrição	Seção do perfil	Base Natural	Anodizado Elox	Pintado	Trend/Ouro Latão	Peças por embalagem
04711	DOBRADIÇA A/T FUTURA 130	C001-C002-C003-C005-C006	X		X	X	10

Código	Descrição	Seção do perfil	A (mm)	Base Natural	Anodizado Elox	Pintado	Trend/Ouro Latão	Peças por embalagem
04284	BRAÇO T1 130 COM MICROVENTILAÇÃO	C001-C002-C003-C015-C-016-C017	120					10

## SISTEMAS SKG 3 STARS - JANELA OSCILO-BATENTE (ABRE E TOMBA)

### Funções

A Giesse propõe para a Janela Oscilo-batente (abre e tomba), folha simples e dupla, um sistema completo de sistema de fechamento anti-arrombamento certificado SKG\*\*\* pela IKOB SKG (Holanda).

O uso de materiais de qualidade, como o aço micro fundido, fundamentais para fortalecer os componentes e os elementos de conexão, significa que o sistema de fechamento está projetado para suportar tanto as tentativas de arrombamento quanto as de ataque direto.

### Características Técnicas

O sistema SKG\*\*\* é composto por:

- Mecanismo - Cremona com chave SKG\*\*\*
- Mecanismo Janela Oscilo-Batente SKG\*\*\*
- Braços e dobradiças da Janela oscilo-batente - CHIC ou FUTURA
- Elementos de fecho anti-furto SKG\*\*\*

A combinação desses elementos, ao variar as dimensões da janela, faz com que o sistema de fechamento da Giesse seja suficientemente robusto para ser definido como anti-arrombamento e classificado como RC3, de acordo com a EN1627.

A certificação do sistema de acordo com a norma EN1627 é, no entanto, relativa à janela completa: acessório, perfil, vidro, fixações na parede, etc.

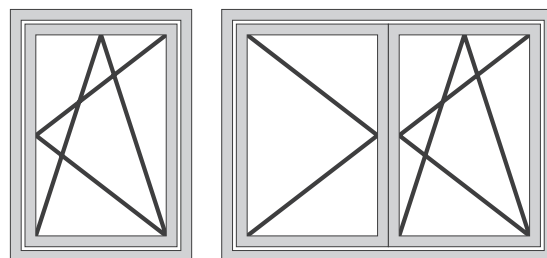

As hastes usadas com o sistema de fechamento certificado pela SKG devem ser em Alumínio.

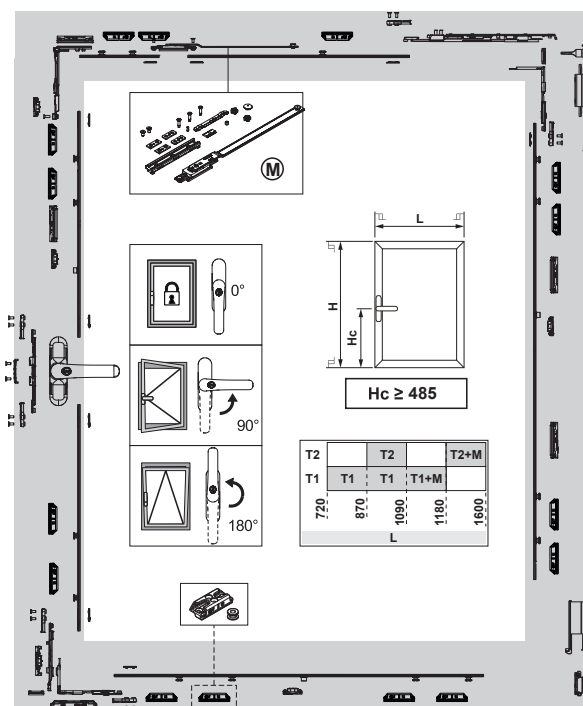
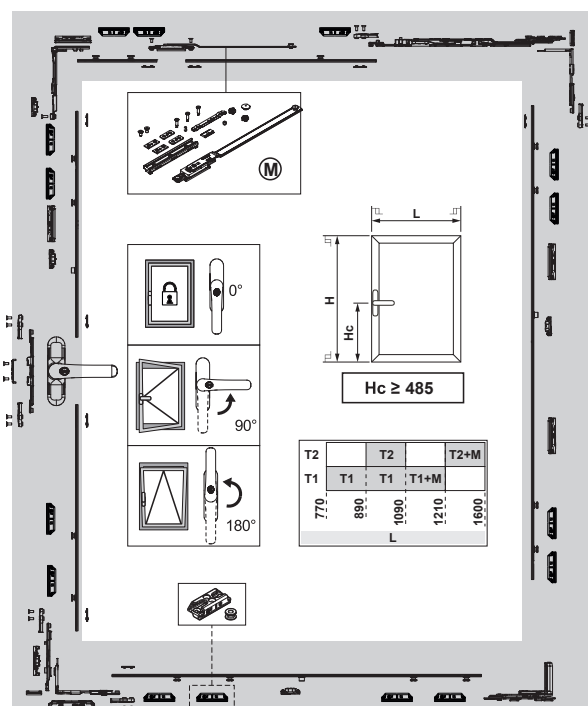
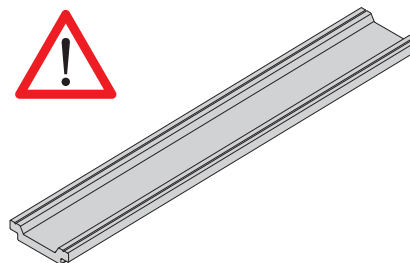

Janela oscilo-batente simples CHIC - Configuração com janela 1000x1500mm (LxH)

Quantidade	Código	Descrição
1	0108501 ou 0119102 ou 00960	Cremona
1	04007	Kit Janela Oscilo-Batente
15	04009	Fecho anti-furto
1	043561 - 043562	CHIC - Kit Janela Oscilo-Batente Braço T2 (DIR ou ESQ)
1	04107	Dispositivos anti-falsa mecanismo

Janela oscilo-batente simples FUTURA - Configuração com janela 1000x1500mm (LxH)

Quantidade	Código	Descrição
1	0108501 ou 0119102 ou 00960	Cremona
1	04007	Kit Janela Oscilo-Batente
15	04009	Fecho anti-furto
1	04285	Braço T2 130
1	04711	Dobradiça Janela Oscilo-Batente
1	04107	Dispositivos anti-falsa mecanismo

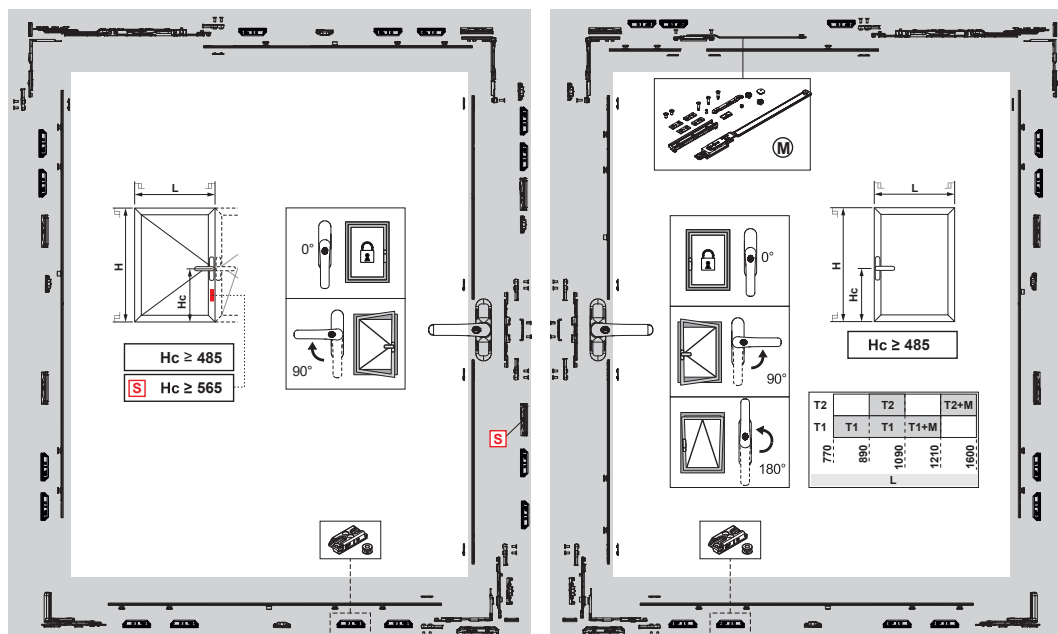

Janela oscilo-batente dupla CHIC - Configuração com janela 1000x1500mm (LxH)

Quantidade	Código	Descrição
2	0108501 ou 0119102 ou 00960	Cremona
2	04007	Kit Janela Oscilo-Batente
26	04009	Fecho anti-furto
1	043551/2 + 043561/2	CHIC - Kit Janela Oscilo-Batente Braço T1/T2 (DIR ou ESQ)
1	04107	Dispositivos anti-falsa mecanismo

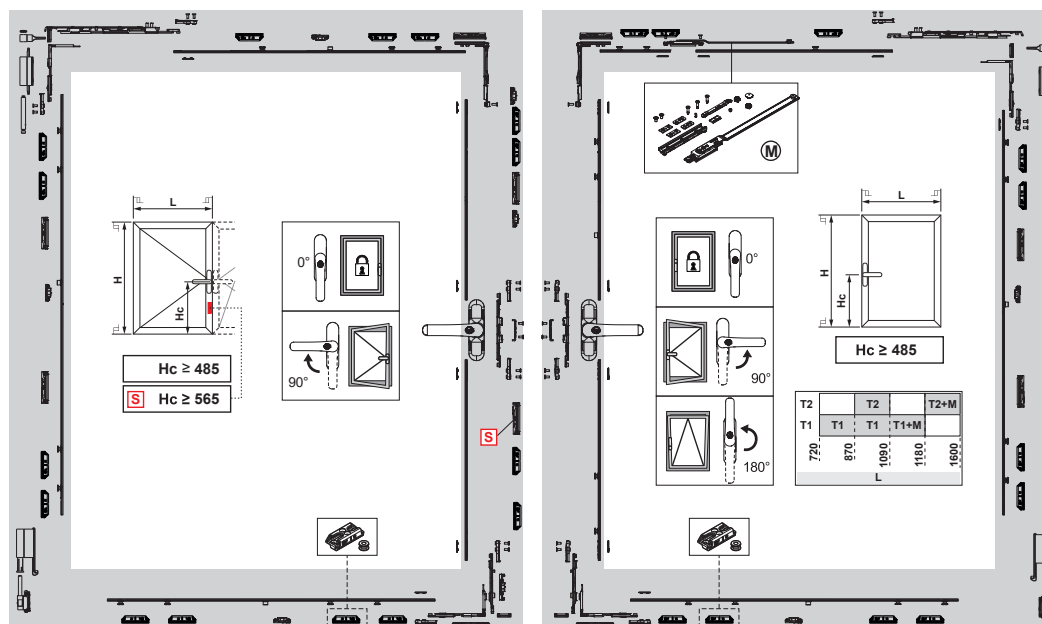

Janela oscilo-batente dupla FUTURA - Configuração com janela 1000x1500mm (LxH)

Quantidade	Código	Descrição
2	0108501 ou 0119102 ou 00960	Cremona
2	04007	Kit Janela Oscilo-Batente
26	04009	Fecho anti-furto
1	04284 + 04285	Braço T1/T2 130
2	04711	Dobradiça Janela Oscilo-Batente
1	04107	Dispositivos anti-falsa mecanismo





## SKG - CREMONAS

### Funções

Cremona ambidestra com fecho trancável mediante chave, com rotação a 90° e 180° e clique de posicionamento na abertura e fechamento.

Ficha técnica online



### Características Técnicas

Certificada pela SKG\*\*\*, o cilindro permite bloquear o fecho a 0° com uma resistência de rompimento na rotação e arrancada superior a 100 Nm. Os cilindros das cremonas PRIMA KEY têm criptografia homogênea. Sob solicitação é possível realizar mudanças específicas com criptografias personalizadas.

### Materiais

Manípulo em alumínio injetado  
Caixa, engrenagem, cremalheira e deslizantes em zamak moldada  
Cilindro em latão niquelado  
Revestimento interno e suporte em Hostaform  
Mola, parafusos e placas de fixação em aço inoxidável

### Componentes de fixação

- 1 placa de fixação
- 2 parafusos TCCE M5x14



0108501

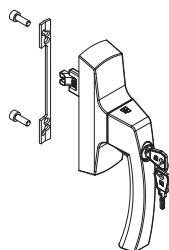

00960

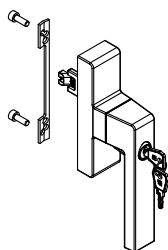

0119102

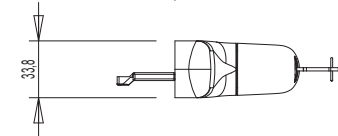
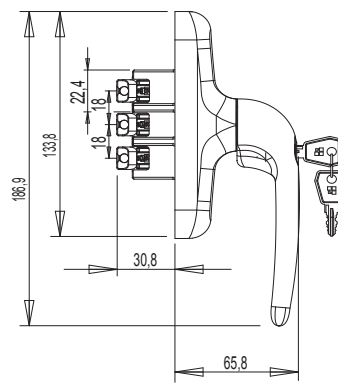
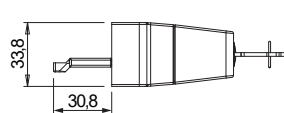
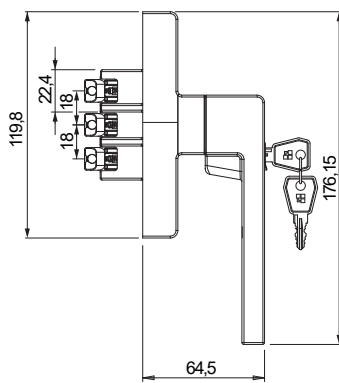
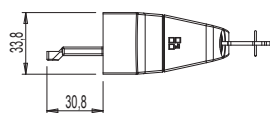
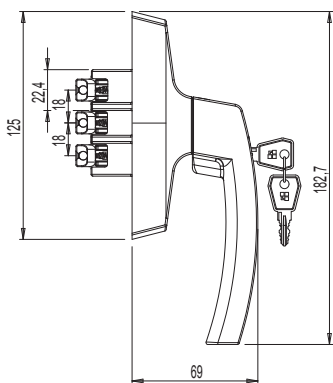
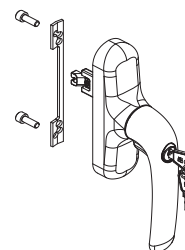

Código	Descrição	Observação	Base Natural	Anodizado Elox	Pintado	Trend/Ouro Latão	Peças por embalagem
0108501	CREMONA ASIA KEY MICRO SKG		X		X		5
0119102	CREMONA PRIMA KEY MICRO SKG		X		X		5
00960	CREMONA KORA KEY MICRO SKG		X		X		5

# SISTEMAS SKG 3 STARS - JANELA OSCILO-BATENTE (ABRE E TOMBA)

## SKG - JANELA OSCILO-BATENTE (ABRE E TOMBA)

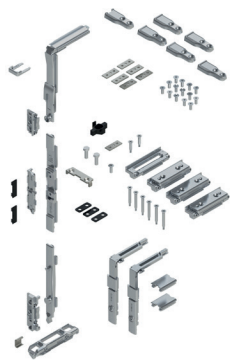

### Funções

Mecanismo de fechamento por Janela oscilo-batente disponível na versão básica.

Ficha técnica online



### Características Técnicas

Fechamento perimetral: graças aos 3 retornos de ângulo em acondicionamento, permite fechar em todos os lados.

Em relação a um produto padrão, prevê elementos de reforço das juntas com a haste.

4 calços reguláveis reduzem os movimentos laterais da janela, aumentando sua resistência ao arrombamento.

### Materiais

Retorno de ângulo, acionador, ponteira de movimentação e encontros em zamak com acabamento GS Silver Plus (até 500 h de resistência à corrosão)

Elementos de enchimento janela/armação em zamak GS Silver Plus

Elementos de reforço haste em aço micro-fundido

Parafusos e parafusos em aço inoxidável



Elementos de reforço da haste

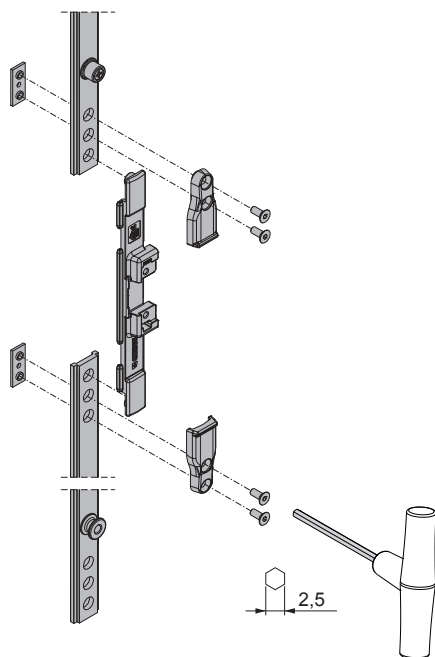

Calços laterais reguláveis

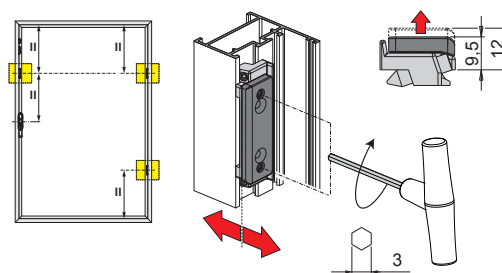

Calço superior

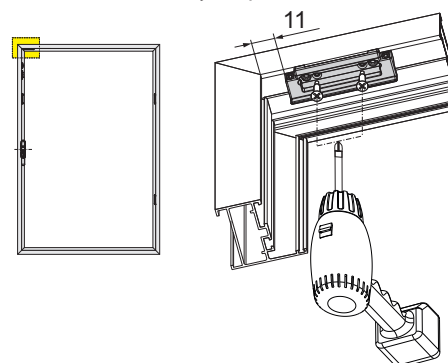

Código	Descrição	Observação	Base Natural	Anodizado Elox	Pintado	Trend/Ouro Latão	Peças por embalagem
04007	SKG - JANELA OSCILO-BATENTE (ABRE E TOMBA)		X				5

## SKG 3 STARS FECHO ANTI-FURTO



### Funções

Kit criado propositalmente para melhorar o suporte da esquadria de folha batente nas tentativas de aprofundamento, tornando mais difícil a entrada através da janela.

Ficha técnica online



### Características Técnicas

Artigo composto por dois elementos: o encontro para aplicar na tela e a lingueta tipo cogumelo para aplicar na haste.  
O encontro é ambidestro e é fixado ao quadro por meio de quatro parafusos autoperfurantes que asseguram uma fixação precisa e rápida no quadro.  
A lingueta é aplicada na HASTE da série com simples realização de um furo de Ø 8 mm; graças a esta solução, a utilização do kit anti-efração não comporta variações nos tipos de corte.

### Materiais

Encontro em aço microfundido.  
Lingueta e parafusos em aço inoxidável.

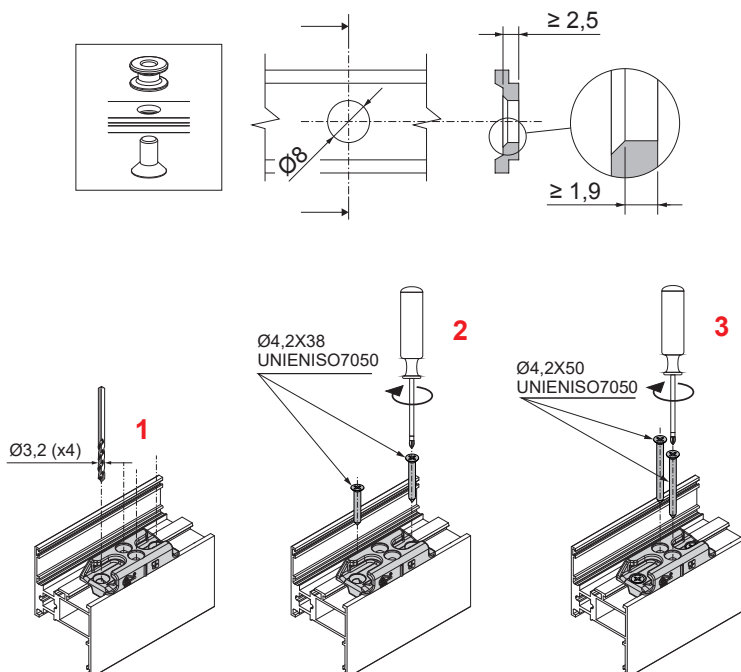
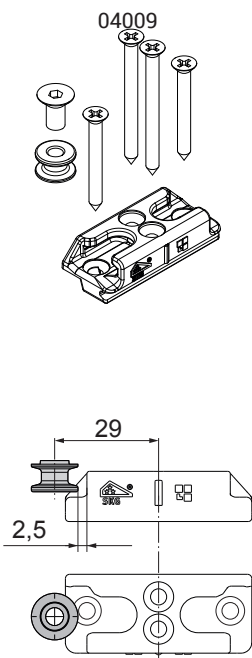

Código	Descrição	Observação	Base Natural	Anodizado Elox	Pintado	Trend/Ouro Latão	Pecas por embalagem
04009	FECHO ANTI-FURTO SKG 3 STARS		X				20

# SISTEMAS SKG 3 STARS - JANELA OSCILO-BATENTE (ABRE E TOMBA)

## SKG 3 STARS DISPOSITIVO ANTI-FALSA MANOBRA



### Funções

Dispositivo anti falsa manobra reforçado.

Ficha técnica online



### Características Técnicas

Feito de aço inoxidável, protege a pequena corrediça anti falsa manobra da cremona.

### Materiais

Componente e parafusos em aço inoxidável AISI 304.  
Espessuras da cremona em poliamida preta.



04107

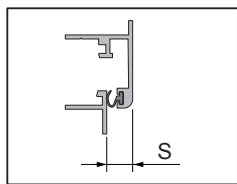
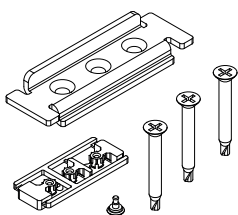

S = 13÷14mm

S = 9÷10mm

S = 11÷12mm

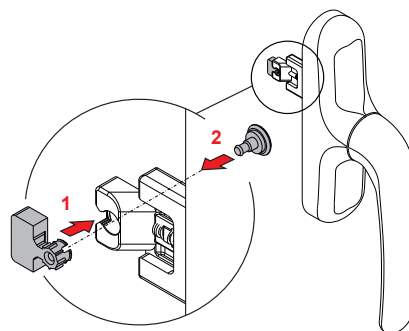
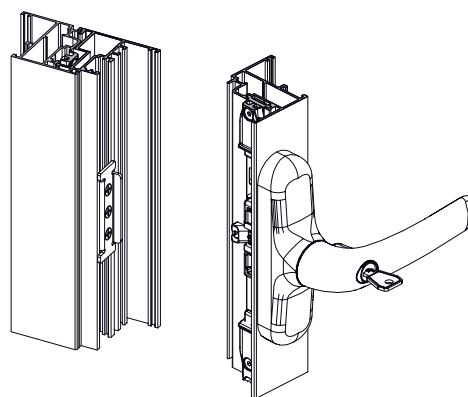
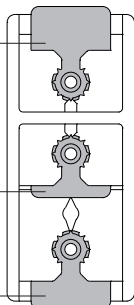

Código	Descrição	Observação	Base Natural	Anodizado Elox	Pintado	Trend/Ouro Latão	Peças por embalagem
04107	DISPOSITIVO ANTI FALSA MECANISMO		X				10

## SKG - BRAÇO SUPLEMENTAR



### Funções

Braço suplementar a ser combinado com o braço tipo 1 ou tipo 2 em janelas com largura superior a 1000 mm, cuja função é distribuir a força com a qual a janela é aberta durante a abertura de tombar. Propositadamente reforçado para obter o certificado SKG.

Ficha técnica online



### Características Técnicas

O braço suplementar é aplicado nas janelas com uma largura de mais de 1000 mm para a travessa superior no lado oposto ao braço (lado de retorno), impedindo, durante a abertura de tombar, alavancas excessivas que possam comprometer o funcionamento da janela.

O braço é composto de um elemento a ser enganchado ao retorno de ângulo sem parafusos de fixação, de uma haste e uma corrediça para serem fixadas à armação por meio de três parafusos autoperfurantes fornecidos.

A fixação na haste é feita usando parafusos e placas específicas.

### Materiais

Braço em aço inoxidável

Corrediça e bucha em zamak GS SILVER PLUS

Calço em poliamida

Parafusos e parafusos em aço inoxidável

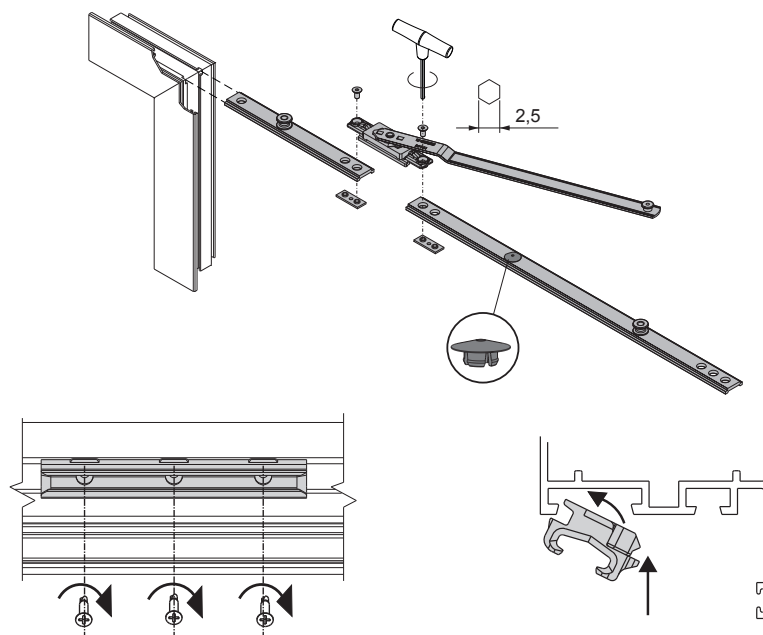
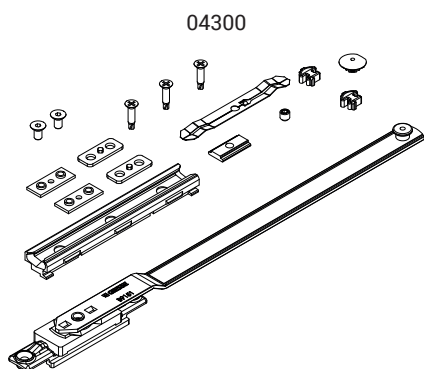
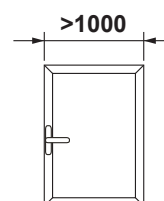

Código	Descrição	Observação	Base Natural	Anodizado Elox	Pintado	Trend/Ouro Latão	Peças por embalagem
04300	SKG - BRAÇO SUPLEMENTAR		X				5

## SKG - DOBRADIÇA E BRAÇOS CHIC 100 JANELA OSCILO-BATENTE

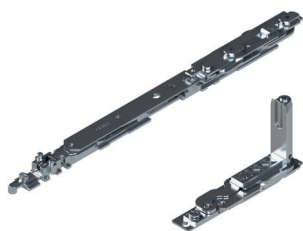

### Funções

Kit de dobradiças (superior e inferior), completamente pré-montadas e prontas para serem instaladas no perfil.

Ficha técnica online



### Características Técnicas

Permitem a abertura oscilo batente equipada nos mecanismos.

Versões de microventilação e lógica.

O braço inclui microventilação de série (regulável).

Deslocando o bulon de fechamento, o braço se transforma de tradicional para lógica.

O braço T2 é regulável: a abertura "A" passa de 178 mm (base) para 148 mm.

### Materiais

Suporte angular em zamak

Biela e placas das dobradiças em aço zincado

Pinos em aço inoxidável AISI 304 e bronze alumínio

Came em aço zincado

Biela e haste do braço em aço inoxidável AISI 304

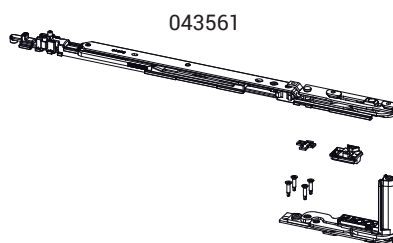
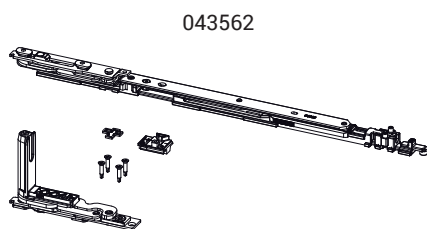
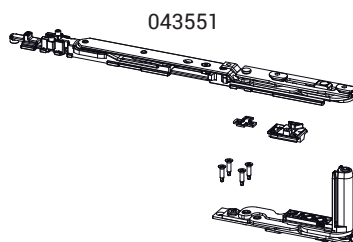
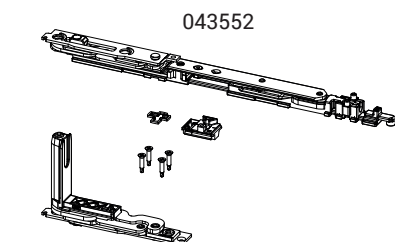
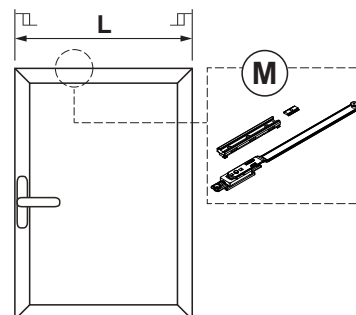

T2		T2		T2+M
T1	T1	T1	T1+M	
770	890	1090	1210	1600
L				

Abertura da folha

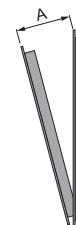

Código	Descrição	Seção do perfil	A (mm)	Mão	Base Natural	Anodizado Elox	Pintado	Trend/ Ouro Latão	Peças por embalagem
043551	CHIC - KIT ABRE E TOMBA BRAÇO T1	C001-C002-C003-C-005-C006	98	D	X				10
043552	CHIC - KIT ABRE E TOMBA BRAÇO T1	C001-C002-C003-C-005-C006	98	ESQUERDO	X				10
043561	CHIC - KIT ABRE E TOMBA BRAÇO T2	C001-C002-C003-C-005-C006	148÷178	D	X				10
043562	CHIC - KIT ABRE E TOMBA BRAÇO T2	C001-C002-C003-C-005-C006	148÷178	ESQUERDO	X				10

## SKG - DOBRADIÇA E BRAÇOS CHIC 130 JANELA OSCILO-BATENTE

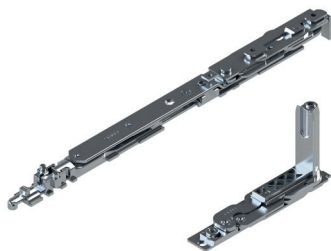

### Funções

Kit de dobradiças (superior e inferior), completamente pré-montadas e prontas para serem instaladas no perfil.

Ficha técnica online



### Características Técnicas

Permitem a abertura oscilo batente equipada nos mecanismos.

Versões de microventilação e lógica.

O braço inclui microventilação de série (regulável).

Deslocando o bulon de fechamento, o braço se transforma de tradicional para lógica.

O braço T2 é regulável: a abertura "A" passa de 178 mm (base) para 148 mm.

### Materiais

Suporte angular em zamak

Biela e placas das dobradiças em aço zincado

Pinos em aço inoxidável AISI 304 e bronze alumínio

Came em aço zincado

Biela e haste do braço em aço inoxidável AISI 304

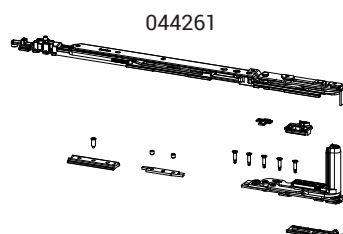
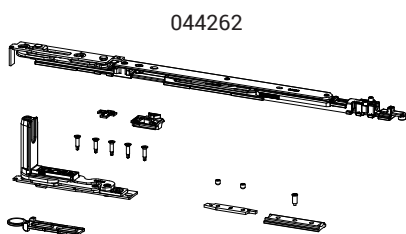
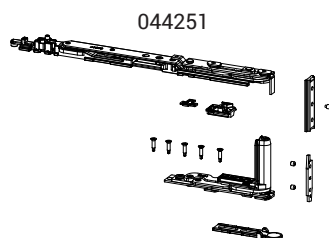
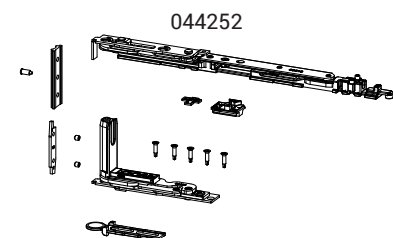
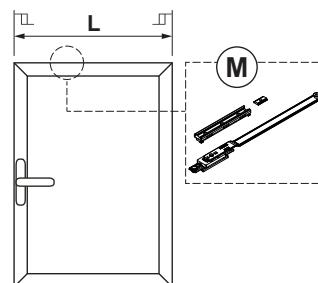

T2		T2		T2+M
T1	T1	T1	T1+M	
770	890	1090	1210	1600
L				

Abertura da folha

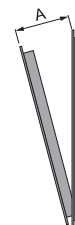

Código	Descrição	Seção do perfil	A (mm)	Mão	Base Natural	Anodizado Elox	Pintado	Trend/Ouro/Latão	Peças por embalagem
044251	CHIC - KIT ABRE E TOMBA BRAÇO T1	C001	98	D	X				10
044252	CHIC - KIT ABRE E TOMBA BRAÇO T1	C001	98	ESQUERDO	X				10
044261	CHIC - KIT ABRE E TOMBA BRAÇO T2	C001	148÷178	D	X				10
044262	CHIC - KIT ABRE E TOMBA BRAÇO T2	C001	148÷178	ESQUERDO	X				10

# SISTEMAS SKG 3 STARS - JANELA OSCILO-BATENTE (ABRE E TOMBA)

## SKG - DOBRADIÇAS E BRAÇOS FUTURA 3D 130



### Funções

Conjunto de dobradiças (superior e inferior) e braço da janela oscilo-batente Futura 3D 130.

Ficha técnica online



### Características Técnicas

**Dobradiças:** conjunto de dobradiças (superior e inferior), completamente pré-montadas e prontas para serem instaladas no perfil.

**Braços:** permitem a abertura oscilo-batente em combinação com os mecanismos e as dobradiças da janela oscilo-batente.

### Materiais

**Dobradiças:**

- Corpo da dobradiça em alumínio extrudado e bronze
- Suportes em zamak acabamento GS Silver Plus (até 500 horas de resistência à corrosão)
- Pinos, parafusos e grãos em aço inoxidável

**Braços:**

- Corpo, bloco de fixação e coulisse em zamak com acabamento GS Silver Plus (até 500 horas de resistência à corrosão)
- Haste, biela, grãos e parafusos em aço inoxidável
- Disco de detenção em poliamida

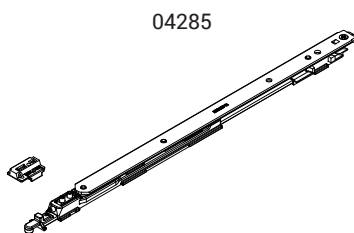
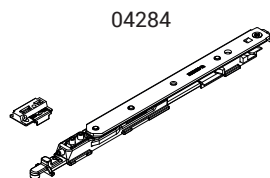
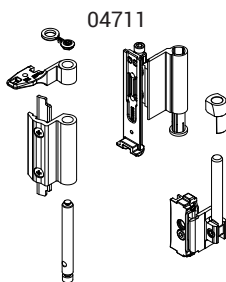
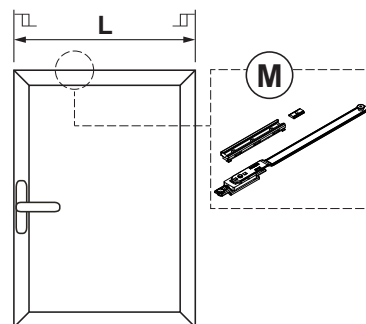

T2	T2	T2+M
T1	T1	T1+M
720	870	1090
		1180
		1600
		L

Abertura da folha



Código	Descrição	Seção do perfil	Base Natural	Anodizado Elox	Pintado	Trend/Ouro Latão	Peças por embalagem
04711	DOBRADIÇA A/T FUTURA 130	C001-C002-C003-C005-C006	X		X	X	10

Código	Descrição	Seção do perfil	A (mm)	Base Natural	Anodizado Elox	Pintado	Trend/Ouro Latão	Peças por embalagem
04284	BRAÇO T1 130 COM MICROVENTILAÇÃO	C001-C002-C003-C015-C-016-C017	120					10
04285	BRAÇO T2 130 COM MICROVENTILAÇÃO	C001-C002-C003-C015-C-016-C017	175					10



## SISTEMAS SKG 3 STARS - JANELA OSCILO-BATENTE (ABRE E TOMBA)

### Funções

A Giesse propõe para a folha simples e dupla, um sistema completo de sistema de fechamento anti-arrombamento certificado SKG\*\*\* pela IKOB SKG (Holanda).

O uso de materiais de qualidade, como o aço micro fundido, fundamentais para fortalecer os componentes e os elementos de conexão, significa que o sistema de fechamento está projetado para suportar tanto as tentativas de arrombamento quanto as de ataque direto.

### Características Técnicas

Sendo um sistema que precisa ter pontos de fechamento em todos os lados, são usados os braços de Janela Oscilo-Batente, que permitem colocar os fechos anti-furto no lado das dobradiças.

O sistema SKG\*\*\* é composto por:

- Mecanismo - Cremona com chave SKG\*\*\*
- Mecanismo Janela Batente SKG\*\*\*
- Braços e dobradiças da JANELA OSCILO-BATENTE - CHIC ou FUTURA
- Elementos de fecho anti-furto SKG\*\*\*

A combinação desses elementos, ao variar as dimensões da janela, faz com que o sistema de fechamento da Giesse seja suficientemente robusto para ser definido como anti-arrombamento e classificado como RC3, de acordo com a EN1627.

A certificação do sistema de acordo com a norma EN1627 é, no entanto, relativa à janela completa: acessório, perfil, vidro, fixações na parede, etc.

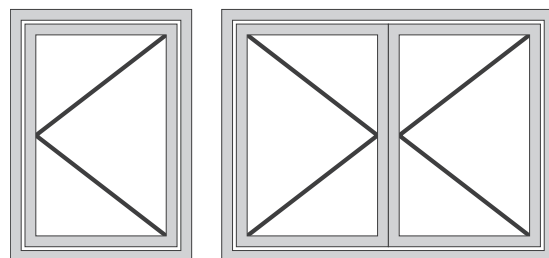

As hastes usadas com o sistema de fechamento certificado pela SKG devem ser em Alumínio.

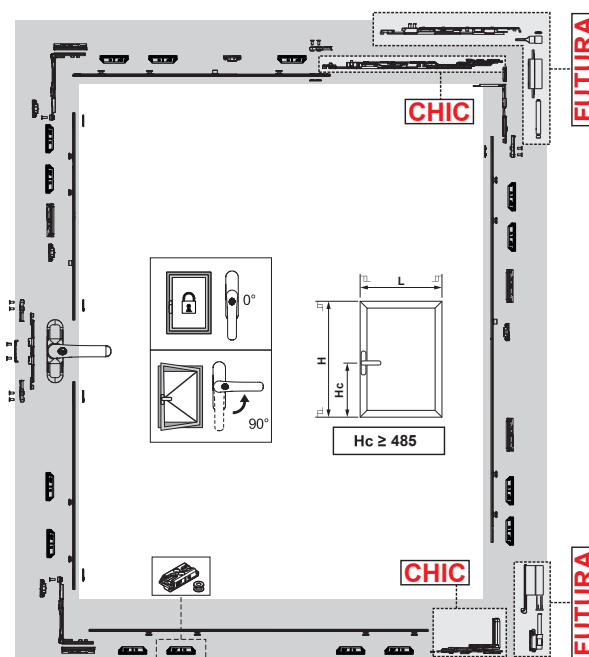
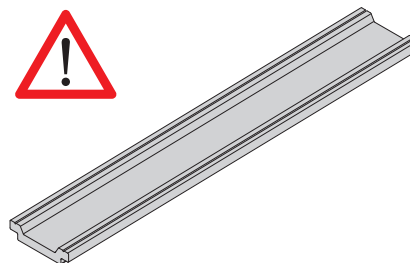

**Janela batente simples CHIC - Configuração com janela 1000x1500mm (LxH)**

Quantidade	Código	Descrição
1	0108501 ou 0119102 ou 00960	Cremona
1	04005	Kit Janela Batente
15	04009	Fecho anti-furto
1	043561 - 043562	CHIC - Kit Janela Oscilo-Batente Braço T2 (DIR ou ESQ)
1	04107	Dispositivos anti-falsa mecanismo

**Janela batente simples FUTURA - Configuração com janela 1000x1500mm (LxH)**

Quantidade	Código	Descrição
1	0108501 ou 0119102 ou 00960	Cremona
1	04005	Kit Janela Batente
15	04009	Fecho anti-furto
1	04285	Braço T2 130
1	04711	Dobradiça Janela Oscilo-Batente
1	04107	Dispositivos anti-falsa mecanismo

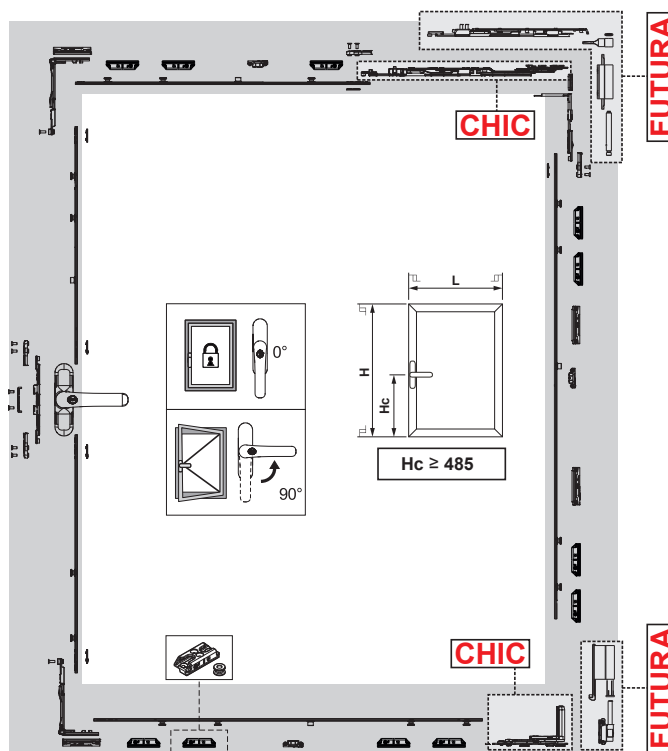
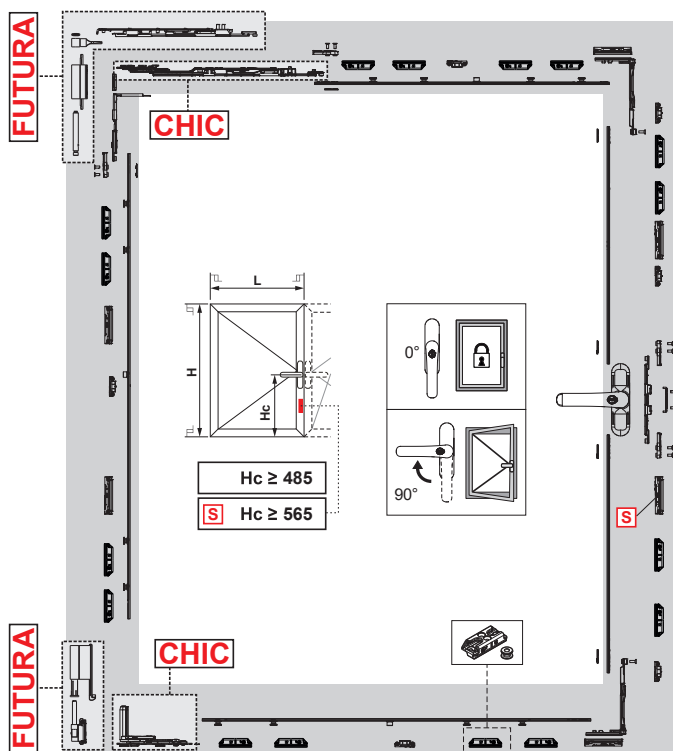

**Janela batente dupla CHIC - Configuração com janela 1000x1500mm (LxH)**

Quantidade	Código	Descrição
2	0108501 ou 0119102 ou 00960	Cremona
2	04005	Kit Janela Batente
26	04009	Fecho anti-furto
2	043561 ou 043562	CHIC - Kit Janela Oscilo-Batente Braço T2 (DIR ou ESQ)
1	04107	Dispositivos anti-falsa mecanismo

**Janela batente dupla FUTURA - Configuração com janela 1000x1500mm (LxH)**

Quantidade	Código	Descrição
2	0108501 ou 0119102 ou 00960	Cremona
2	04005	Kit Janela Batente
26	04009	Fecho anti-furto
2	04285	Braço T2 130
2	04711	Dobradiça Janela Oscilo-Batente
1	04107	Dispositivos anti-falsa mecanismo

# SISTEMAS SKG 3 STARS - JANELA OSCILO-BATENTE (ABRE E TOMBA)



## SKG - CREMONAS

### Funções

Cremona ambidestra com fecho trancável mediante chave, com rotação a 90° e 180° e clique de posicionamento na abertura e fechamento.

Ficha técnica online



### Características Técnicas

Certificada pela SKG\*\*\*, o cilindro permite bloquear o fecho a 0° com uma resistência de rompimento na rotação e arrancada superior a 100 Nm. Os cilindros das cremonas PRIMA KEY têm criptografia homogênea. Sob solicitação é possível realizar mudanças específicas com criptografias personalizadas.

### Materiais

Manípulo em alumínio injetado  
Caixa, engrenagem, cremalheira e deslizantes em zamak moldada  
Cilindro em latão niquelado  
Revestimento interno e suporte em Hostaform  
Mola, parafusos e placas de fixação em aço inoxidável

### Componentes de fixação

- 1 placa de fixação
- 2 parafusos TCCE M5x14



0108501

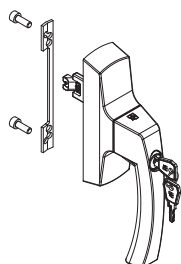

00960

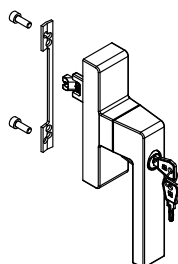

0119102

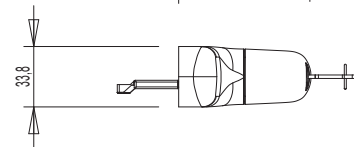
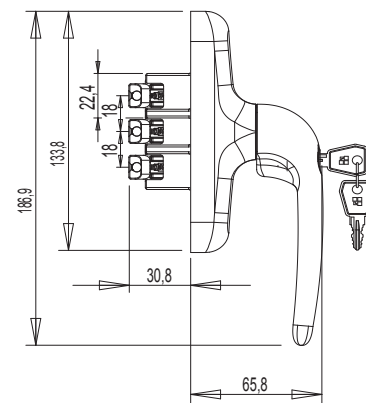
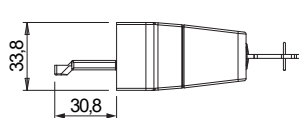
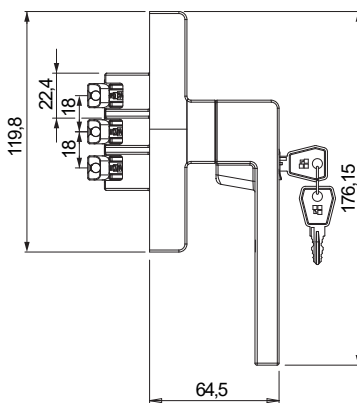
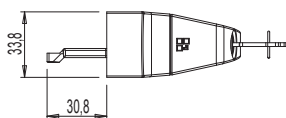
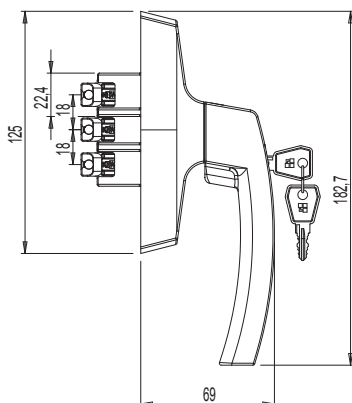
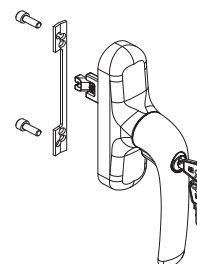

Código	Descrição	Observação	Base Natural	Anodizado Elox	Pintado	Trend/Ouro Latão	Pecas por embalagem
0108501	CREMONA ASIA KEY MICRO SKG		X		X		5
0119102	CREMONA PRIMA KEY MICRO SKG		X		X		5
00960	CREMONA KORA KEY MICRO SKG		X		X		5

# SISTEMAS SKG 3 STARS - JANELA OSCILO-BATENTE (ABRE E TOMBA)

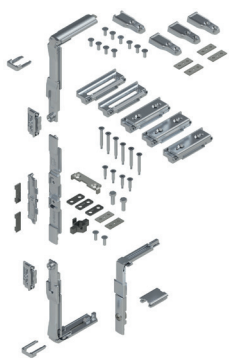

## SKG - KIT JANELA BATENTE

### Funções

Mecanismos de fecho na Janela Batente.

Ficha técnica online



### Características Técnicas

Fechamento perimetral: graças aos 3 retornos de ângulo e acondicionamento, permite fechar em todos os lados.

Em relação a um produto padrão, prevê elementos de reforço das juntas com a haste.

4 calços reguláveis reduzem os movimentos laterais da janela, aumentando sua resistência ao arrombamento.

### Materiais

Retorno de ângulo, acionador, ponteira de movimentação e encontros em zamak com acabamento GS Silver Plus (até 500 h de resistência à corrosão)

Elementos de enchimento janela/armação em zamak GS Silver Plus

Elementos de reforço haste em aço micro-fundido

Parafusos e parafusos em aço inoxidável



Elementos de reforço da haste

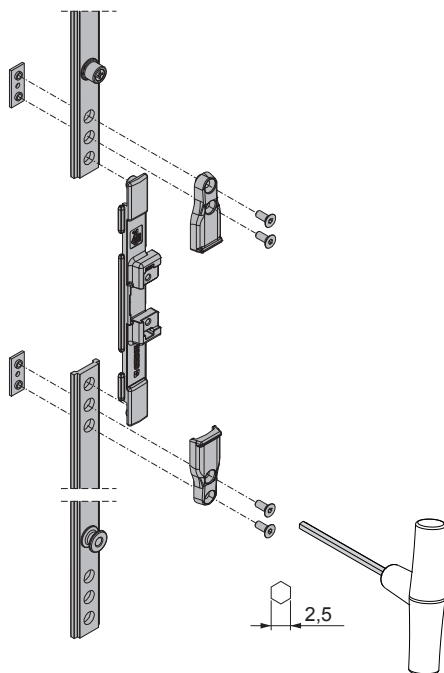

Calços laterais reguláveis

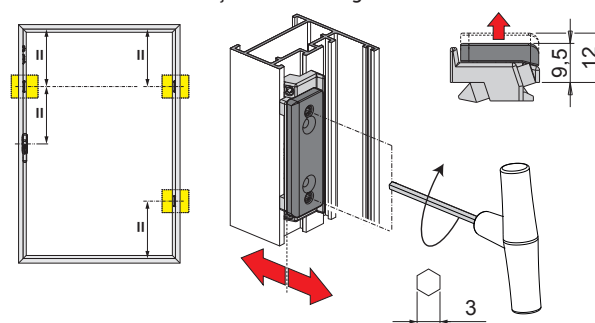

Calço superior

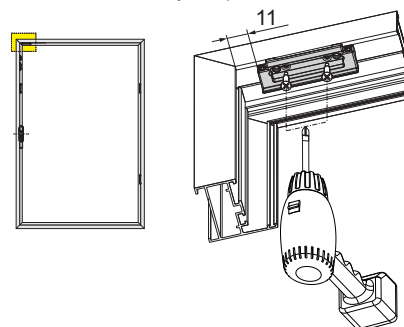

Código	Descrição	Observação	Base Natural	Anodizado Elox	Pintado	Trend/Ouro Latão	Peças por embalagem
04005	SKG - KIT BATENTE		X				5

## SKG 3 STARS FECHO ANTI-FURTO



### Funções

Kit criado propositalmente para melhorar o suporte da esquadria de folha batente nas tentativas de aprofundamento, tornando mais difícil a entrada através da janela.

Ficha técnica online



### Características Técnicas

Artigo composto por dois elementos: o encontro para aplicar na tela e a lingueta tipo cogumelo para aplicar na haste.  
O encontro é ambidestro e é fixado ao quadro por meio de quatro parafusos autoperfurantes que asseguram uma fixação precisa e rápida no quadro.  
A lingueta é aplicada na HASTE da série com simples realização de um furo de Ø 8 mm; graças a esta solução, a utilização do kit anti-efração não comporta variações nos tipos de corte.

### Materiais

Encontro em aço microfundido.  
Lingueta e parafusos em aço inoxidável.

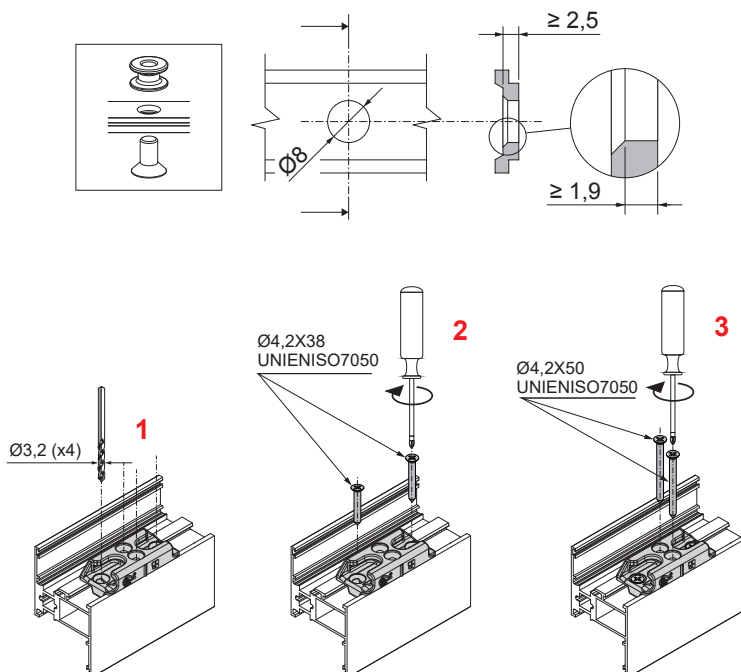
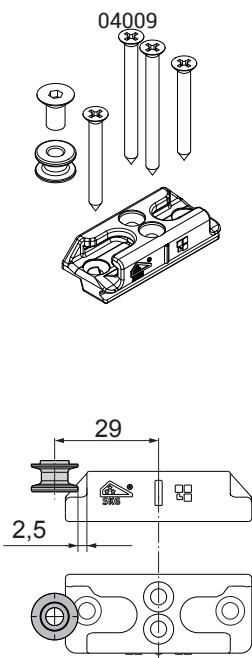

Código	Descrição	Observação	Base Natural	Anodizado Elox	Pintado	Trend/Ouro Latão	Pecas por embalagem
04009	FECHO ANTI-FURTO SKG 3 STARS		X				20

# SISTEMAS SKG 3 STARS - JANELA OSCILO-BATENTE (ABRE E TOMBA)

## SKG 3 STARS DISPOSITIVO ANTI-FALSA MANOBRA



### Funções

Dispositivo anti falsa manobra reforçado.

Ficha técnica online



### Características Técnicas

Feito de aço inoxidável, protege a pequena corrediça anti falsa manobra da cremona.

### Materiais

Componente e parafusos em aço inoxidável AISI 304.  
Espessuras da cremona em poliamida preta.



04107

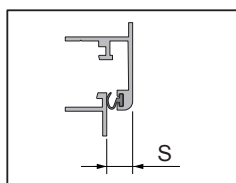
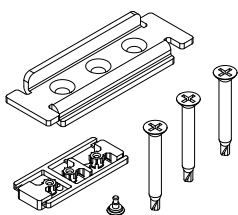

S = 13÷14mm

S = 9÷10mm

S = 11÷12mm

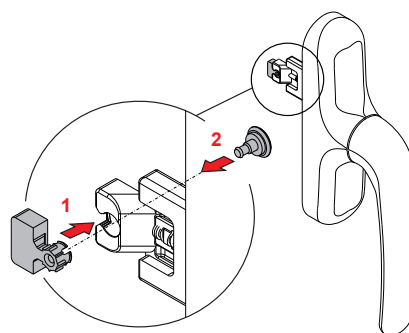
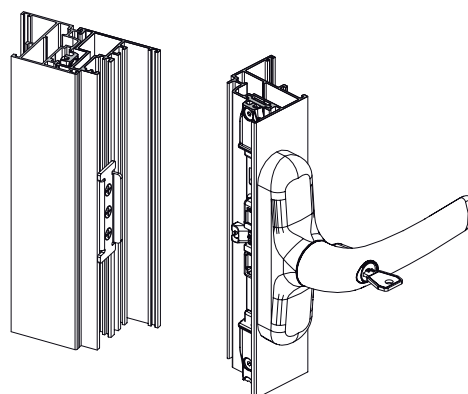
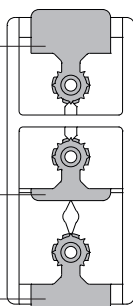

Código	Descrição	Observação	Base Natural	Anodizado Elox	Pintado	Trend/Ouro Latão	Peças por embalagem
04107	DISPOSITIVO ANTI FALSA MECANISMO		X				10

## SKG - DOBRADIÇAS E BRAÇOS CHIC 100 JANELA BATENTE

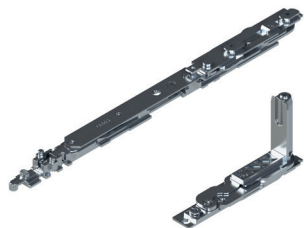

### Funções

Grupo de dobradiças (superior e inferior) para folha batente ou para folha secundária com abre e tomba CHIC 3D 100.

Ficha técnica online



### Características Técnicas

Abertura da folha em 180°.

Capacidade máxima de 100 kg.

Montagem simples, fácil e rápida através de cames pré-montados especiais.

Na presença de fecho suplementar, é necessário utilizar o elemento de fixação CHIC.

Ambas as dobradiças são reguláveis (3D).

Sempre que houver impedimentos na abertura, deve-se utilizar o braço limitador FRIZ.

**ATENÇÃO:** esta dobradiça foi projetada para ser usada somente em janelas de abertura interna e não é adequada para janelas de abertura externa.

### Materiais

Suporte angular em zamak

Biela e placas das dobradiças em aço zincado

Pinos em aço inoxidável AISI 304 e bronze alumínio

Came em aço zincado

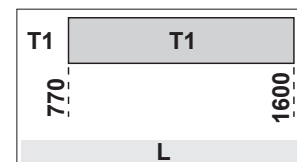
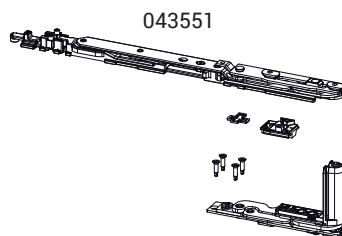
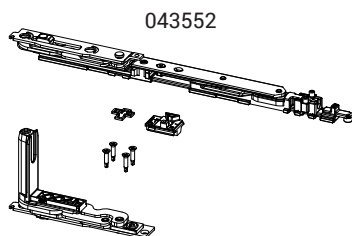
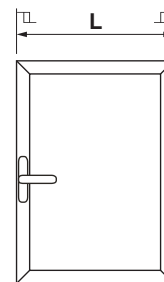

Abertura da folha

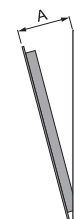

Código	Descrição	Seção do perfil	A (mm)	Mão	Base Natural	Anodizado Elox	Pintado	Trend/Ouro Latão	Peças por embalagem
043551	CHIC - KIT ABRE E TOMBA BRAÇO T1	C001-C002-C003-C-005-C006	98	D	X				10
043552	CHIC - KIT ABRE E TOMBA BRAÇO T1	C001-C002-C003-C-005-C006	98	ESQUERDO	X				10

# SISTEMAS SKG 3 STARS - JANELA OSCILO-BATENTE (ABRE E TOMBA)

## SKG - DOBRADIÇAS E BRAÇOS CHIC 130 JANELA BATENTE

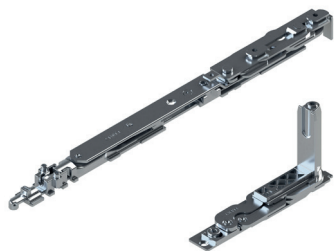

### Funções

Grupo de dobradiças (superior e inferior) para folha batente ou para folha secundária com abre e tomba CHIC 3D 130.

Ficha técnica online



### Características Técnicas

Abertura da folha em 180°.  
Capacidade máxima de 130 kg.  
Montagem simples, fácil e rápida através de cames pré-montados especiais.  
Na presença de fecho suplementar, é necessário utilizar o elemento de fixação CHIC.

Ambas as dobradiças são reguláveis (3D).  
Sempre que houver impedimentos na abertura, deve-se utilizar o braço limitador FRIZ.

**ATENÇÃO:** esta dobradiça foi projetada para ser usada somente em janelas de abertura interna e não é adequada para janelas de abertura externa.

### Materiais

Suporte angular em zamak  
Biela e placas das dobradiças em aço zincado  
Pinos em aço inoxidável AISI 304 e bronze alumínio  
Came em aço zincado

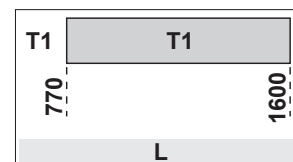
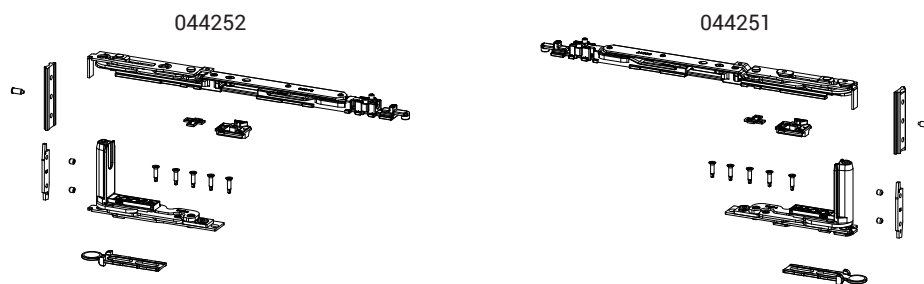
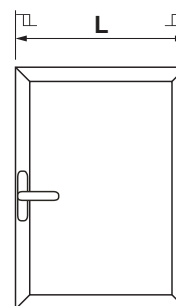

Abertura da folha



Código	Descrição	Seção do perfil	A (mm)	Mão	Base Natural	Anodizado Elox	Pintado	Trend/ Ouro Latão	Peças por embalagem
044251	CHIC - KIT ABRE E TOMBA BRAÇO T1	C001	98	D	X				10
044252	CHIC - KIT ABRE E TOMBA BRAÇO T1	C001	98	ESQUERDO	X				10



## SKG - DOBRADIÇAS E BRAÇOS FUTURA 3D 130



### Funções

Conjunto de dobradiças (superior e inferior) e braço da janela oscilo-batente Futura 3D 130.

Ficha técnica online



### Características Técnicas

**Dobradiças:** conjunto de dobradiças (superior e inferior), completamente pré-montadas e prontas para serem instaladas no perfil.

**Braços:** permitem a abertura oscilo-batente em combinação com os mecanismos e as dobradiças da janela oscilo-batente.

### Materiais

**Dobradiças:**

- Corpo da dobradiça em alumínio extrudado e bronze
- Suportes em zamak acabamento GS Silver Plus (até 500 horas de resistência à corrosão)
- Pinos, parafusos e grãos em aço inoxidável

**Braços:**

- Corpo, bloco de fixação e coulisse em zamak com acabamento GS Silver Plus (até 500 horas de resistência à corrosão)
- Haste, biela, grãos e parafusos em aço inoxidável
- Disco de detenção em poliamida

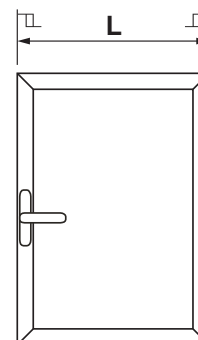

04711

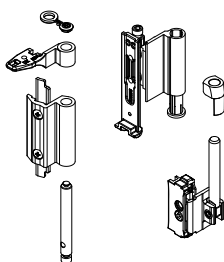

04284

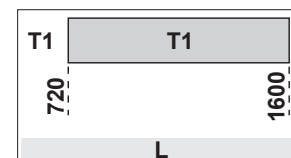
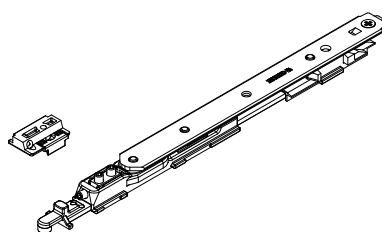

Abertura da folha

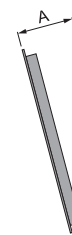

Código	Descrição	Seção do perfil	Base Natural	Anodizado Elox	Pintado	Trend/Ouro Latão	Peças por embalagem
04711	DOBRADIÇA A/T FUTURA 130	C001-C002-C003-C005-C006	X		X	X	10

Código	Descrição	Seção do perfil	A (mm)	Base Natural	Anodizado Elox	Pintado	Trend/Ouro Latão	Peças por embalagem
04284	BRAÇO T1 130 COM MICROVENTILAÇÃO	C001-C002-C003-C015-C-016-C017	120					10

# FOLHA COM SISTEMAS DE SEGURANÇA

## FOLHA COM SISTEMAS DE SEGURANÇA

### Funções

O folha Protegido é uma ferragem adequada para a realização de esquadrias com folha batente de segurança.

### Características Técnicas

O acessório para Folha de segurança permite uma abertura limitada da folha, de acordo com a regulagem do braço com cremona a 90° (ver tabela) e a abertura total com rotação da cremona a 180°.

Está disponível em duas versões de acordo com a posição dos braços, que pode ser com fechamento horizontal e vertical.

Funcionamento:

- Mecanismo a 0° - folha fechada
- Mecanismo a 90° - folha aberta (limitada)
- Mecanismo a 180° - folha completamente aberta

Para fazer uma Folha de segurança são necessários:

- Kit de Folha de segurança (horizontal ou vertical)
- Dobradiças da folha (CHIC 100, CHIC 130, FLASH BASE, BRIDGE 2, CELERA, FULCRA, FLASH XXL)
- Cremona Key Capture
- Fechos suplementares



PORTA COM SEGURANÇA VERTICAL

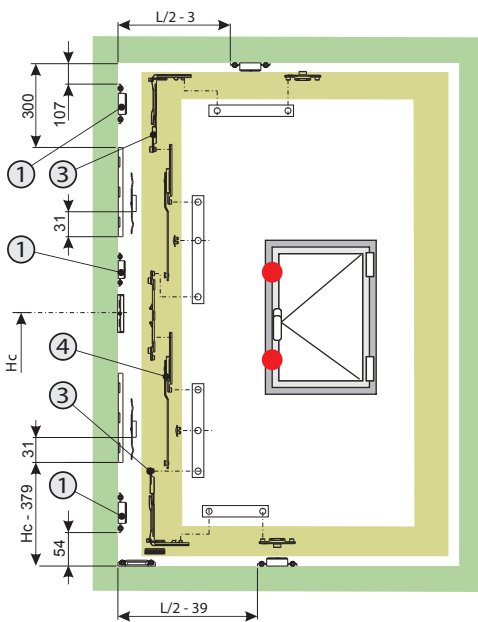

PORTA COM SEGURANÇA HORIZONTAL

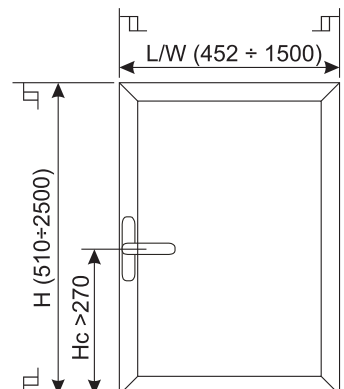
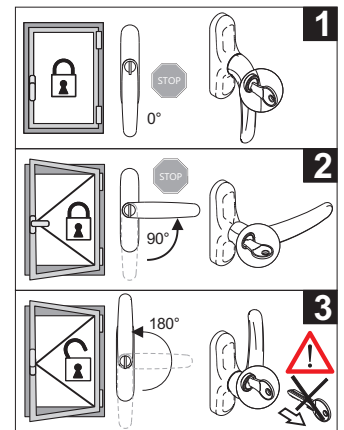
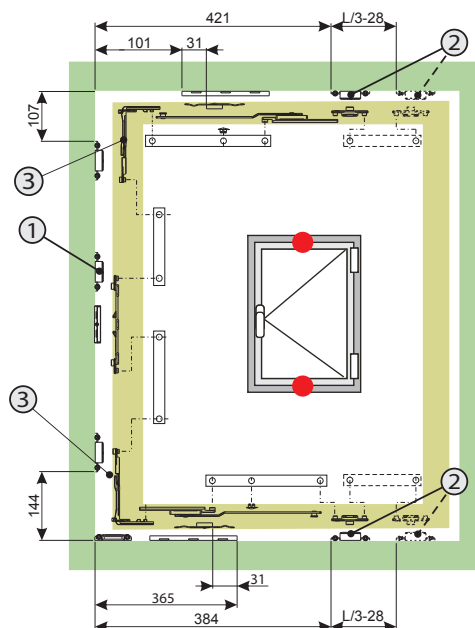



## KIT DE FOLHA DE SEGURANÇA

### Funções

O Kit de acessórios para Folha de segurança permite uma abertura limitada da folha, de acordo com a regulação do braço com cremone a 90° e a abertura total com rotação da cremone a 180°.

Ficha técnica online



### Características Técnicas

O kit está disponível em duas versões de acordo com a posição dos braços que pode ser com fecho horizontal ou vertical.

Ao kit são adicionados a cremone Key Capture e as dobradiças tipo HIC 100, CHIC 130, FLASH BASE, BRIDGE 2, CELERA, FULCRA, FLASH XXL de acordo com as dimensões e capacidade de carga da janela.

Usando os mecanismos Key, é possível inibir a abertura total da folha mantendo apenas aquela de segurança.

### Materiais

Encontros, componentes de fixação, encontro falsa mecanismo, acionador, patim, placa de parada, reenvio e clipe em zamak com acabamento GS Silver Plus (até 500 horas de resistência à corrosão).

Encontro e componente elevador, calços de adaptação e bucha de sustentação em poliamida.

Parafusos, braço suplementar e mola para braço em aço inoxidável.

KIT DE FOLHA DE SEGURANÇA VERTICAL

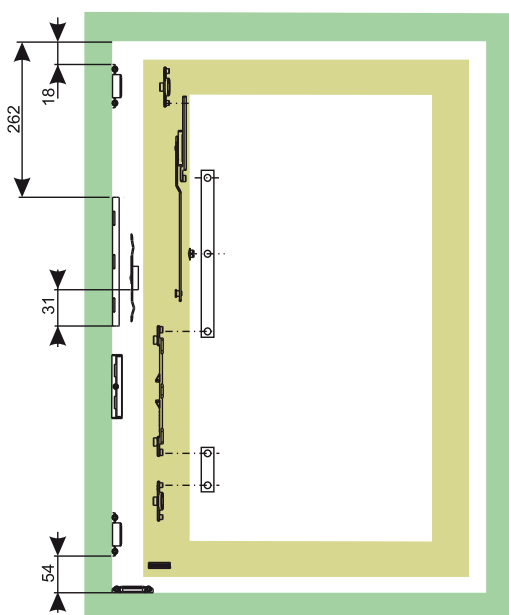

KIT DE FOLHA DE SEGURANÇA HORIZONTAL

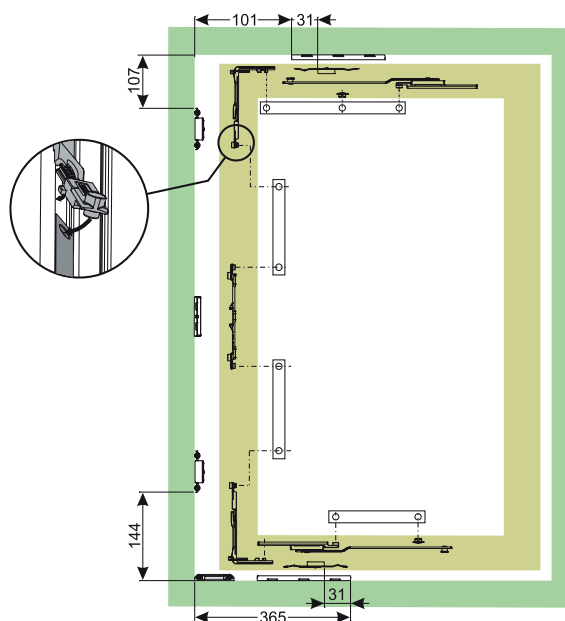

# FOLHA COM SISTEMAS DE SEGURANÇA

01174K

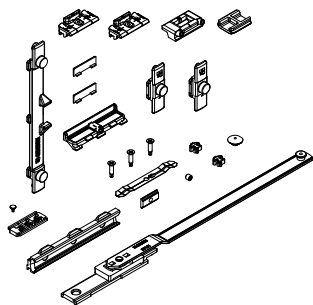

01175K

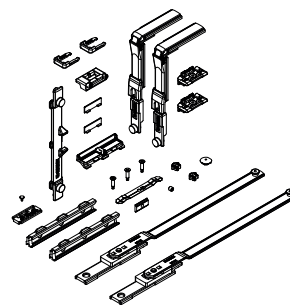

01207

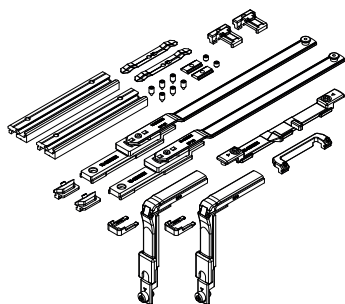

01210

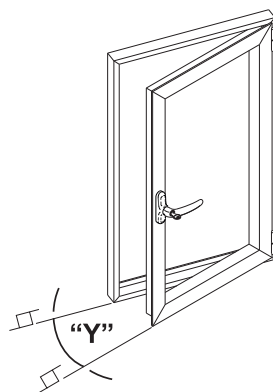
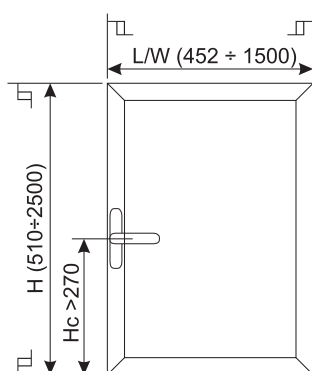
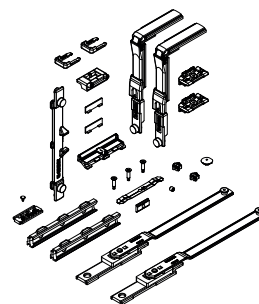

Código	Descrição	Seção do perfil	Alcance da folha [mm]	Y [mm] Abertura da folha limitada	Base Natural	Anodizado Elox	Pintado	Trend/Ouro Latão	Pecas por embalagem
01174K	MECANISMO DA FOLHA DE SEGURANÇA VERTICAL FUTURA	C001-C002-C003-C004-C005-C006	L 800 ÷ 1500 H 650 ÷ 2500	110÷140	X				10
01175K	MECANISMO DA FOLHA DE SEGURANÇA HORIZONTAL FUTURA	C001-C002-C003-C004-C005-C006	L 452 ÷ 1500 H 510 ÷ 2500	130÷260	X				10
01207	MECANISMO DA FOLHA DE SEGURANÇA HORIZONTAL FUTURA	C007	L 480 ÷ 1500 H 510 ÷ 2500	130÷260	X				10
01210	MECANISMO DA FOLHA DE SEGURANÇA HORIZONTAL FUTURA	C001-C002-C003-C005	L 397 ÷ 1500 H 510 ÷ 2500	92÷152	X				10



## CREMONAS DA FOLHA DE SEGURANÇA

### Funções

As cremonas Key Capture Giese são determinantes para o funcionamento da Folha de segurança.

Ficha técnica online



### Características Técnicas

Funcionamento:

- Mecanismo a 0° - folha fechada
- Mecanismo a 90° - folha aberta (limitada)
- Mecanismo a 180° - folha completamente aberta

O cilindro tem o sistema Key Capture Giese.

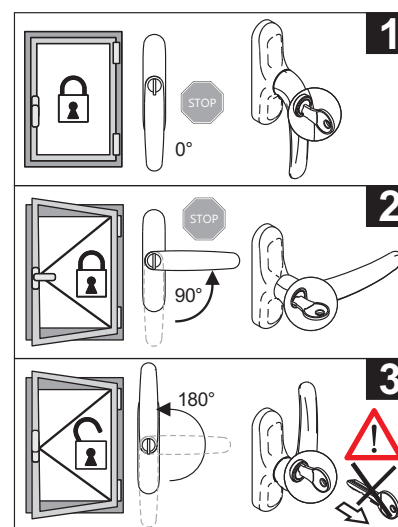
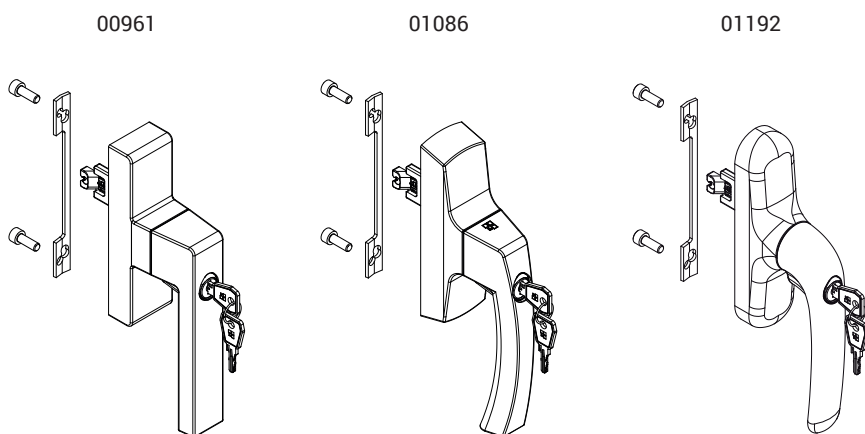

Código	Descrição	Seção do perfil	Entre-eixos	Funcionamento	Base Natural	Anodizado Elox	Pintado	Trend/ Ouro Latão	Peças por embalagem
00961	CREMONA KORA KEY A/T LGC	C001-C002-C003-C004-C005-C006-C007-C008-C009-C010-C012-C013-C014-C015-C016-C017	104 - 92	monodirecional	X		X	X	5
01086	CREMONA ASIA KEY CAPTURE LGC	C001-C002-C003-C004-C005-C006-C007-C012-C013-C014-C015-C016-C017	104 - 92	monodirecional	X		X		5
01192	CREMONA PRIMA CHAVE CAPTURE LGC	C001-C002-C003-C004-C005-C006-C007-C010-C012-C013-C014-C014-C015-C016-C017	104 - 92	monodirecional	X		X		5



## DOBRADIÇAS DA FOLHA DE SEGURANÇA

### Funções

Com base na necessidade de dobradiças visíveis ou ocultas e nas capacidades de carga necessárias, é possível usar qualquer dobradiça para folha Giesse.

Ficha técnica online



00120U

00600N

00681

00700

043541

044241

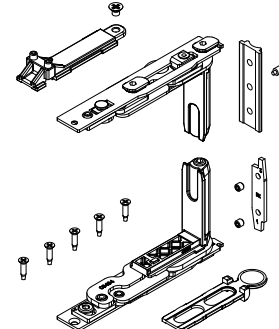
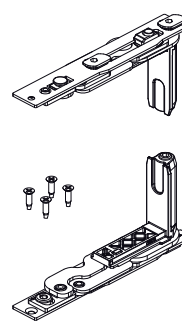
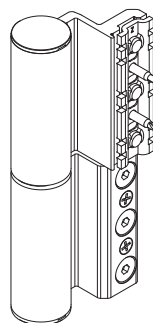
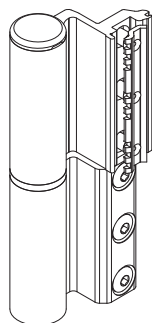
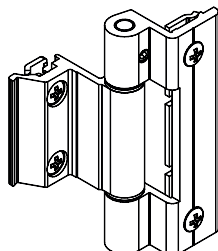
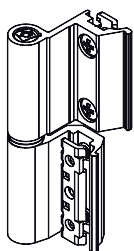

Código	Descrição	Seção do perfil	Mão	Capacidade 2 dobradiças[kg]	Capacidade 3 dobradiças[kg]	Base Natural	Anodizado Elox	Pintado	Trend/Ouro Latão	Peças por embalagem
00120U	DOBRADIÇA FLASH BASE	C001		75	85	X	X	X	X	20
00128U	DOBRADIÇA FLASH BASE	C007		75	85	X	X	X	X	20
00598N	DOBRADIÇA PARA PORTAS FLASH XXL	C001		160	180		X			20
00599	COBERTURA DA DOBRADIÇA FLASH XXL	C001		-	-	X	X	X	X	20
00600N	DOBRADIÇA BRIDGE 2	C001-C002		90	100	X	X	X	X	20
00602N	DOBRADIÇA BRIDGE 2	C007		90	100	X	X	X	X	20
00681	DOBRADIÇA CELERA	C001 - C002 - C005		100	120	X	X	X	X	20
00682	DOBRADIÇA CELERA	C007		100	120	X	X	X	X	20
00700	DOBRADIÇA FULCRA DE CÂMARA EUROPEIA	C001		120	150	X	X	X	X	10
00701	DOBRADIÇA FULCRA R40	C007-C008		120	150	X	X	X	X	10
043541	CHIC - KIT DE DOBRADIÇAS DA FOLHA	C001-C002-C003-C-005-C006	D	100	-	X				10
043542	CHIC - KIT DE DOBRADIÇAS DA FOLHA	C001-C002-C003-C-005-C006	ESQUERDO	100	-	X				10
044241	CHIC - KIT DE DOBRADIÇAS DA FOLHA	C001	D	130	-	X				10
044242	CHIC - KIT DE DOBRADIÇAS DA FOLHA	C001	ESQUERDO	130	-	X				10

## FECHOS SUPLEMENTARES DE FOLHA DE SEGURANÇA

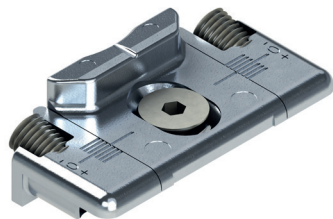

### Funções

Na base das dimensões da esquadria serão utilizados os fechos suplementares para estes mecanismos de folha Protegido ou Postigos Futura HP.

Ficha técnica online



01347K

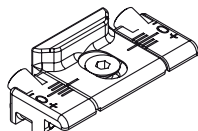

04777K

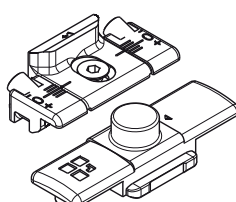

04048

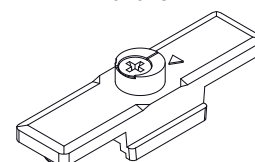

04019K

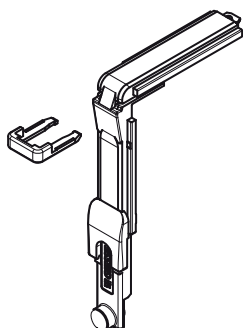

04301K

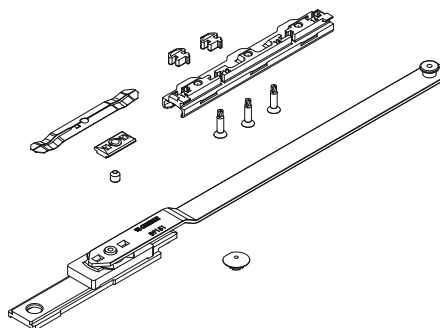

Código	Descrição	Seção do perfil	Largura (mm)	Altura (mm)	Base Natural	Anodizado Elox	Pintado	Trend/ Ouro Latão	Peças por embalagem
01347K	ENCONTRO DE FECHAMENTO	C001-C002-C003-C-005-C011-C013-C014-C-015-C016-C017-P001-P-002-P004-P005-P006-P-008-P009	-	1201 ÷ 2500	X				200
04019K	REENVIO DO ÂNGULO PARA 01174K	C001-C002-C003-C005-C-006-C013-C014-C015-C-016-C017	1001 ÷ 1500	-	X				10
04301K	BRAÇO SUPLEMENTAR PARA 01174K	C001-C002-C003-C005-C-006-C011-C013-C014-C-015-C016-C017	-	1201 ÷ 2500	X				5
04777K	FECHO SUPLEMENTAR HORIZONTAL PARA 01175K	C001-C002-C003-C005-C-006-C011-C013-C014-C-015-C016-C017	751 ÷ 1500	-	X				50
04048	JUNTA DE LIGAÇÃO FIXA MX-MX	C007	-	1201 ÷ 2500	X				100

## EXEMPLOS DE CONFIGURAÇÕES

### Configuração de Folha de segurança horizontal com dobradiças CHIC 100

<b>Largura da folha [mm]</b>	<b>452 ÷ 1500</b>
<b>Altura da folha [mm]</b>	<b>510 ÷ 2500</b>
<b>Porta com segurança horizontal</b>	<b>01175K</b>
<b>Cremona KEY CAPTURE</b>	<b>00961 - 01086 - 01192</b>
<b>Dobradiças CHIC Folha</b>	<b>043541 - 043542</b>

### Configuração de Folha de segurança vertical com dobradiças CHIC 100

<b>Largura da folha [mm]</b>	<b>800 ÷ 1500</b>
<b>Altura da folha [mm]</b>	<b>650 ÷ 2500</b>
<b>Porta com segurança horizontal</b>	<b>01174K</b>
<b>Cremona KEY CAPTURE</b>	<b>01192 - 01193</b>
<b>Dobradiças CHIC Folha</b>	<b>043541 - 043542</b>



VASISTAS HP

**Funções**

O Vasistas HP é um acessório adequado para a construção de janelas de tombar que pesam até 250 kg.

**Características Técnicas**

O acessório permite a construção de janelas de até 3.000 mm de altura e 2.500 mm de largura.

Possibilidade de fechar a janela em três lados (excelente desempenhos ar-á-gua-vento).

Funcionamento:

- Mecanismo a 0° - janela de tombar fechada
- Mecanismo a 90° - janela de tombar aberta

Para fazer uma Janela de tombar são necessários:

- Kit de janela de tombar
- Dobradiças para janelas de tombar (CHIC VASISTAS, BRIDGE 2)
- Cremona com bloco a 90° (ASIA, KORA, PRIMA, EURO)



POSTIGOS FUTURA HP

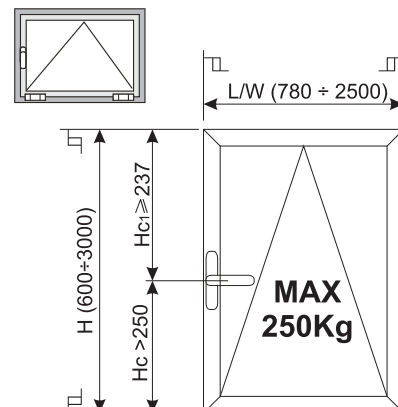
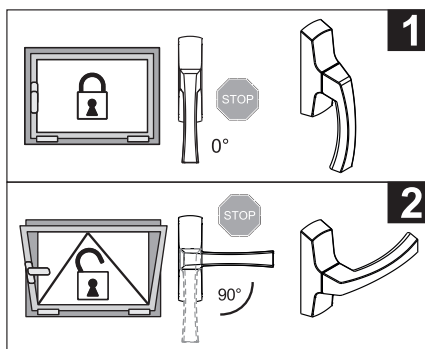
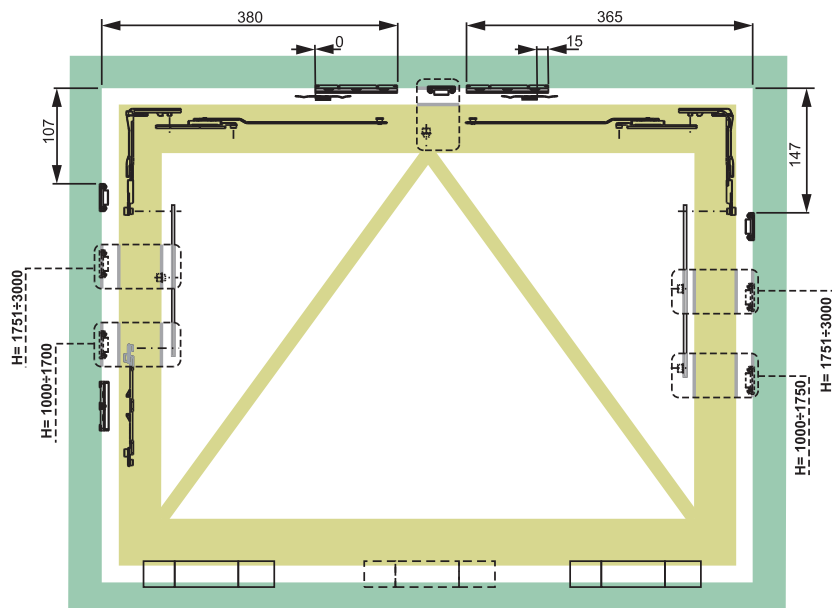

## KIT VASISTAS HP

### Funções

Kit de acessório para a construção de janelas de tombar com capacidade de carga de até 250 kg e fecho perimetral.

Ficha técnica online



### Características Técnicas

A janela de tombar precisa de uma cremona onidirecional ou martelina, com ou sem chave, à qual é adicionado o elemento de bloco a 90° (art. 02235).

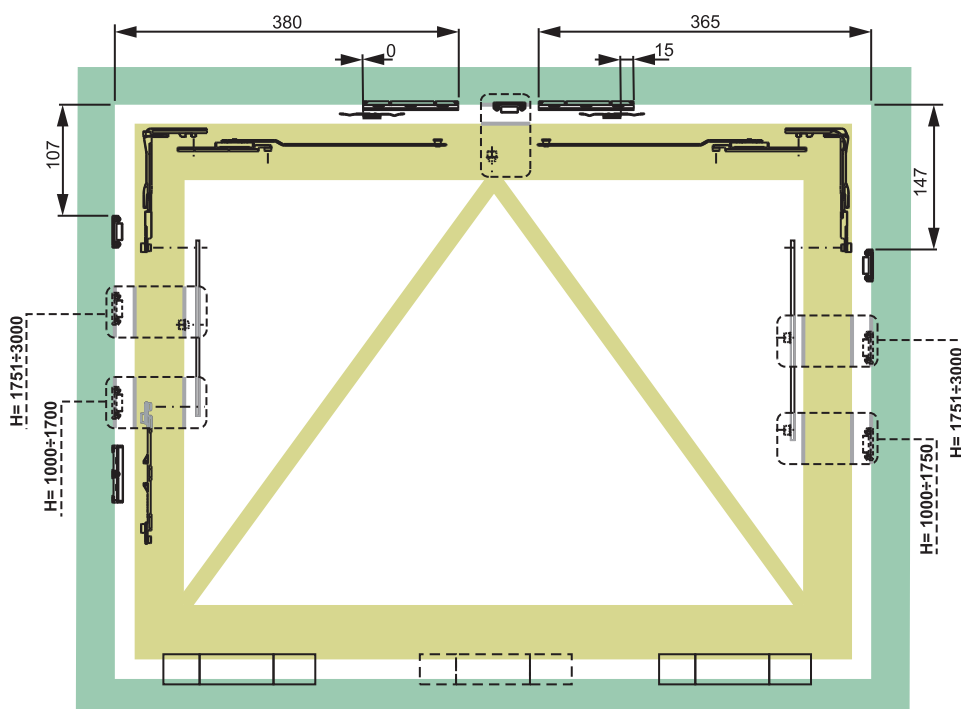
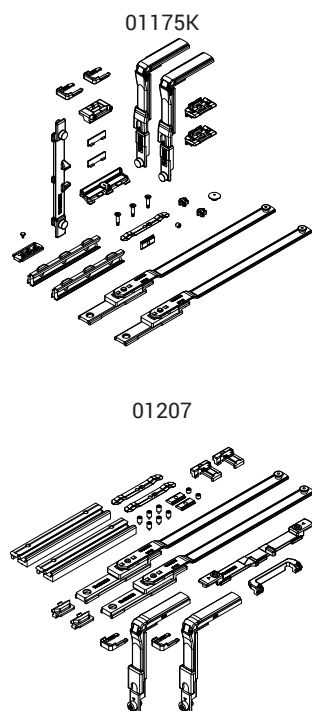

Código	Descrição	Seção do perfil	Alcance de tombar [mm]	Base Natural	Anodizado Elox	Pintado	Trend/Ouro Latão	Peças por embalagem
01175K	MECANISMO DA FOLHA DE SEGURANÇA HORIZONTAL FUTURA	C001-C002-C003-C004-C-005-C006	L 780 ÷ 2500 H 600 ÷ 3000	X				10
01207	MECANISMO DA FOLHA DE SEGURANÇA HORIZONTAL FUTURA	C007	L 780 ÷ 2500 H 600 ÷ 3000	X				10



## CREMONAS VASISTAS HP

### Funções

Cremona normalmente usada na janela abre e tomba. Para uso em VASISTAS HP deve estar equipada com um bloco mecânico a ser inserido em seu interior, o qual limita a rotação a 90°.

Ficha técnica online



00959

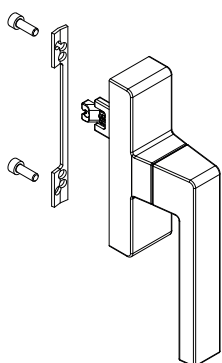

01039

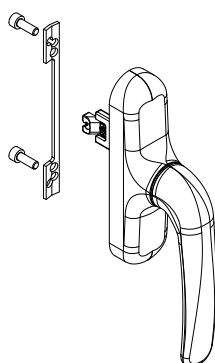

01084

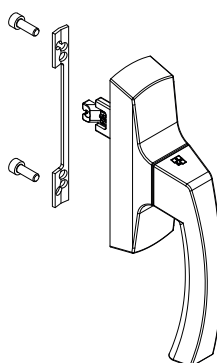

01094

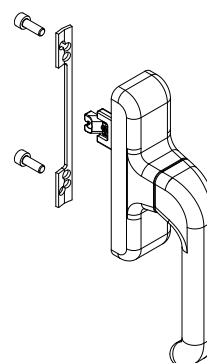

02235



Código	Descrição	Seção do perfil	Entre-eixos	Funcionamento	Base Natural	Anodizado Elox	Pintado	Trend/Ouro Latão	Peças por embalagem
00959	CREMONA KORA A/T DE MICRO VENTILAÇÃO	C001-C002-C003-C004-C005-C006-C007-C008-C009-C010-C012-C013-C014-C015-C016-C017	104 - 98 - 92 - 84	monodirecional	X		X	X	10
01039	CREMONA PRIMA	C001-C002-C003-C004-C005-C006-C007-C008-C009-C010-C012-C013-C014-C015-C016-C017	104 - 98 - 84	monodirecional	X		X	X	10
01084	CREMONA KORA	C001-C002-C003-C004-C005-C006-C007-C008-C009-C010-C012-C013-C014-C015-C016-C017	104 - 98 - 92 - 84	monodirecional	X		X	X	10
01094	CREMONA EURO 900 MICRO	C001-C002-C003-C004-C005-C006-C012-C013-C014-C015-C016-C017	104 - 98 - 84	monodirecional	X		X	X	10

Código	Descrição	Seção do perfil	Base Natural	Anodizado Elox	Pintado	Trend/Ouro Latão	Peças por embalagem
02235	BLOCO DE PARADA DA CREMONA A 90°	-	X				100

## DOBRADIÇAS VASISTAS HP

### Funções

Com base na necessidade de dobradiças visíveis ou ocultas, estão disponíveis dobradiças Bridge e Chic Vasistas.

Em ambos os casos, em combinação com o Kit Vasistas HP, é possível construir janelas de até 250 kg.

Ficha técnica online

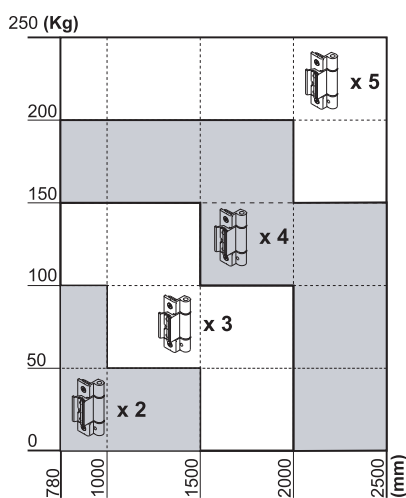
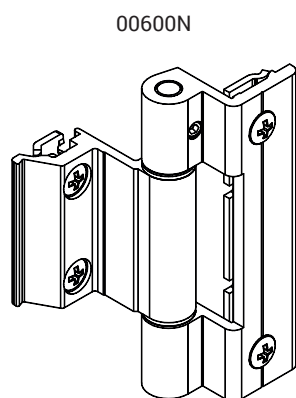

04362

04363

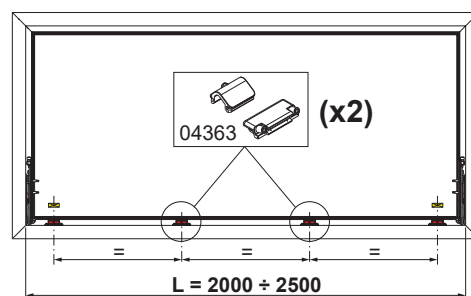
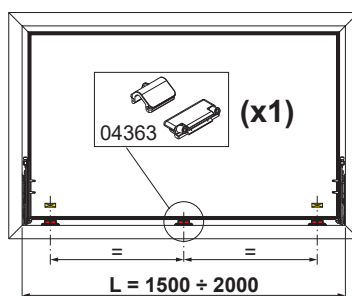
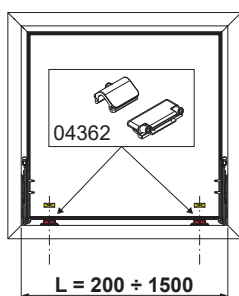
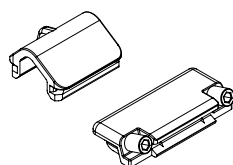
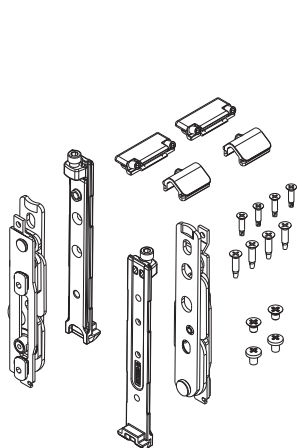

Código	Descrição	Seção do perfil	Base Natural	Anodizado Elox	Pintado	Trend/Ouro Latão	Peças por embalagem
00600N	DOBRADIÇA BRIDGE 2	C001-C002	X	X	X	X	20
04362	CHIC - KIT DOBRADIÇAS DE TOMBAR	C001-C002-C004-C005-C006	X				10
04363	CHIC - ELEVADOR DE TOMBAR	C001-C002-C004-C005-C006	X				10

## DOBRADIÇAS VASISTAS HP ERRE



### Funções

Com base na necessidade de dobradiças visíveis ou ocultas, estão disponíveis dobradiças Bridge e Chic Vasistas. Em ambos os casos, em combinação com o Kit Vasistas HP, é possível construir janelas de até 250 kg.

Ficha técnica online



00602N

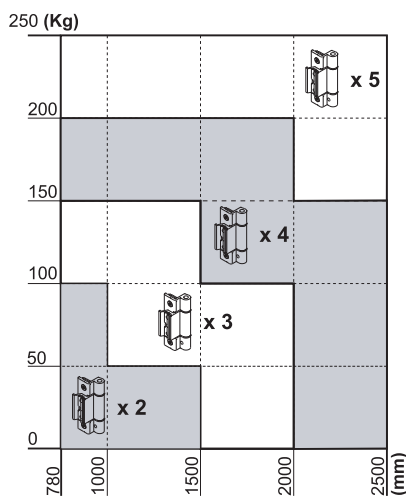
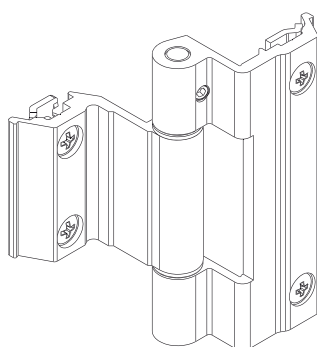

05295

05296

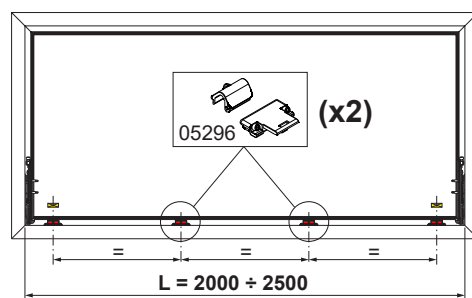
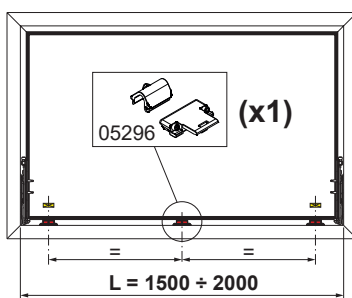
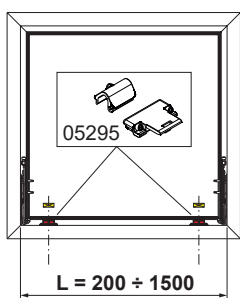
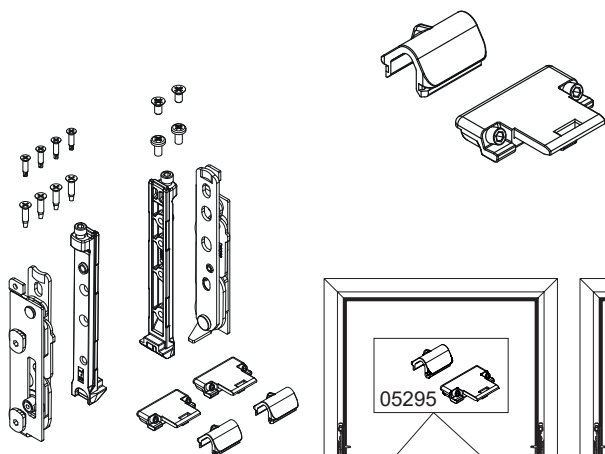

Código	Descrição	Seção do perfil	Base Natural	Anodizado Elox	Pintado	Trend/Ouro/Latão	Peças por embalagem
00602N	DOBRADIÇA BRIDGE 2	C007	X	X	X	X	20
05295	CHIC ERRE - KIT DOBRADIÇAS VASISTAS	C007	X				10
05296	CHIC ERRE - SISTEMA ELEVADOR DOBRADIÇAS VASISTAS	C007	X				10

FECHOS SUPLEMENTARES VASISTAS HP

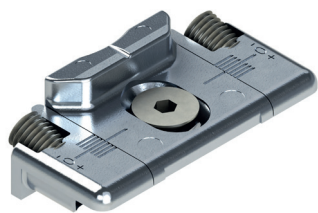

**Funções**

Acessórios suplementares a serem usados quando se varia as dimensões da folha.

Ficha técnica online



01347

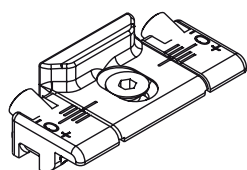

04027K



04048

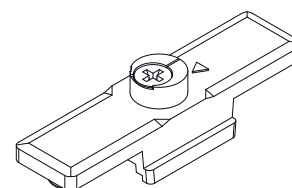

Código	Descrição	Seção do perfil	Altura (mm)	Base Natural	Anodizado Elox	Pintado	Trend/Ouro Latão	Peças por embalagem
01347K	ENCONTRO DE FECHAMENTO	C001-C002-C003-C005-C011-C-013-C014-C015-C016-C017-P-001-P002-P004-P005-P006-P-008-P009	1201 ÷ 2500	X				200
04027K	LINGUETA DE FECHAMENTO FIXA FUTURA	C001-C002-C003-C005-C006-C-013-C014-C015-C016-C017-P-001-P002-P003-P004-P005-P-006-P008-P009-P010		X				200
04048	JUNTA DE LIGAÇÃO FIXA MX-MX	C007	1201 ÷ 2500	X				100

## EXEMPLOS DE CONFIGURAÇÕES

### Configuração Vasistas HP com dobradiças CHIC Vasistas

<b>Largura da folha [mm]</b>	<b>780 - 2500</b>
<b>Altura da folha [mm]</b>	600 - 3000
<b>Porta com segurança horizontal</b>	01175K
<b>Cremonas Vasistas HP</b>	00959 - 01039 - 01084 - 01094
<b>Bloco de parada a 90°</b>	02235
<b>Dobradiças CHIC Folha</b>	04362
<b>Elevadora de janela de tombar (L&gt;1500)</b>	04362

### Configuração Vasistas HP com dobradiças BRIDGE

<b>Largura da folha [mm]</b>	<b>780 - 2500</b>
<b>Altura da folha [mm]</b>	600 - 3000
<b>Porta com segurança horizontal</b>	01175K
<b>Cremonas Vasistas HP</b>	00959 - 01039 - 01084 - 01094
<b>Bloco de parada a 90°</b>	02235
<b>Dobradiça Bridge</b>	00600N

# FOLHA DE VENTILAÇÃO

## FOLHA DE VENTILAÇÃO

### Funções

A folha de ventilação é um acessório adequado para a realização de janelas de folha batente, cuja característica principal é ser muito estreita. É particularmente usada em fachada.

### Características Técnicas

O acessório para a Folha de ventilação está disponível com dobradiças ocul-tas CHIC, permitindo produzir folhas até um mínimo de 160 mm de largura:

- Mecanismo a 0° - folha fechada
- Mecanismo a 90° - folha aberta

Para produzir uma Folha de ventilação são necessários:

- Dobradiças da folha CHIC 100
- Cremonas, martelinas e martelinas SUPRA 7 Giesse
- Fechamentos (terminais e encontros)

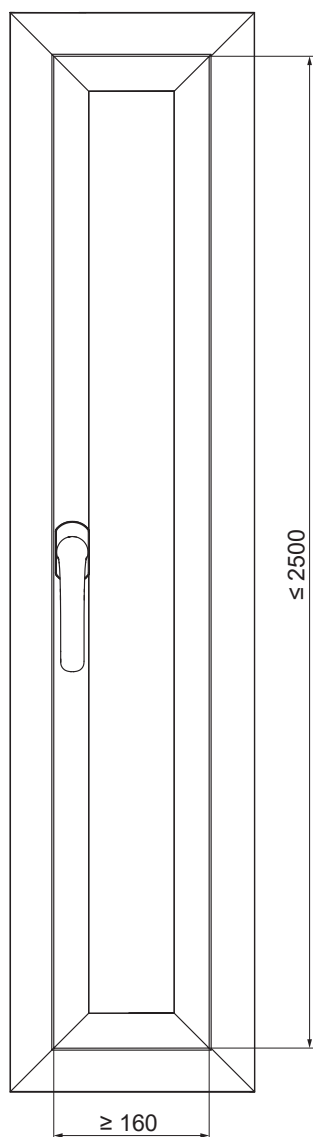

## EXEMPLOS DE CONFIGURAÇÕES

### Configuração da Folha de ventilação com perfis padrão (bidirecional)

Produto	Quantidade	Código
Martelina Supra 7	1 pç	04153 - 04154 - 04155 - 04156
Movimentação bidirecional	1 pç	0102001
Terminal Giap	2 pçs	02114K - 02188K
Encontro único	2 pçs	01348K
CHIC - Kit de dobradiças da folha	1 pç	043541 - 043542

### Configuração da Folha de ventilação com perfis mínimos (onidirecional)

Produto	Quantidade	Código
Martelina Supra 7	1 pç	04153 - 04154 - 04155 - 04156
Movimentação onidirecional	1 pç	00949
Bulon fixo	2 pçs	04027K
Encontro regulável	2 pçs	01347K
CHIC - Kit de dobradiças da folha	1 pç	043541 - 043542





## DOBRADIÇAS DE PORTA DE VENTILAÇÃO

### Funções

Grupo de dobradiças (superior e inferior) para folha batente ou para folha secundária com abre e tomba CHIC 3D 100.

Ficha técnica online



### Características Técnicas

Abertura da folha em 180°. Capacidade máxima de 100 kg. Montagem simples, fácil e rápida através de cames pré-montados especiais. Na presença de fecho suplementar, é necessário utilizar o elemento de fixação CHIC.

Ambas as dobradiças são reguláveis (3D).

Sempre que houver impedimentos na abertura, deve-se utilizar o braço limitador FRIZ.

**ATENÇÃO:** esta dobradiça foi projetada para ser usada somente em janelas de abertura interna e não é adequada para janelas de abertura externa.

### Materiais

Suporte angular em zamak  
Biela e placas das dobradiças em aço zincado  
Pinos em aço inoxidável AISI 304 e bronze alumínio  
Came em aço zincado

### REGULAGENS [mm]

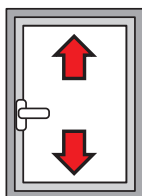

**Altura:**  
+2,5/-1

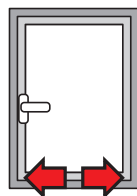

**Lateral:**  
+1,5/-1,5

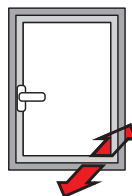

**Compressão da dobradiça:**  
+1,4/-0,6

Código	Descrição	Seção do perfil	Mão	Base Natural	Anodizado Elox	Pintado	Trend/ Ouro Latão	Peças por embalagem
043541	CHIC - KIT DE DOBRADIÇAS DA FOLHA	C001-C002-C003-C005-C006	D	X				10
043542	CHIC - KIT DE DOBRADIÇAS DA FOLHA	C001-C002-C003-C005-C006	ESQUERDO	X				10



## MECANISMOS DE FOLHA DE VENTILAÇÃO

### Funções

Para manobrar uma folha de ventilação podem-se usar Cremonas e martelinas Giesse.

Devido às exigências de espaço e design, se sugere o uso da martelina SUPRA 7, um sistema inovador de mecanismos ambidestros sem roseta, utilizáveis para movimentar janelas com diferentes tipos de abertura, com mecanismos compatíveis com pinos quadrados de 7 mm.

Ficha técnica online



### Características Técnicas

As martelinas Supra 7 podem ser combinadas com as movimentações e os mecanismos para Folha Giesse e possuem um rotor com furo quadrado de 7 mm.

Estão disponíveis em quatro estilos: ARIA, ASIA, KORA e PRIMA.

Estão disponíveis duas movimentações:

- 0102001 para perfis padrão (alimentação de 11,1 mm) bidirecional
- 00949 para perfis mínimos (entrada de 3,5 mm) onidirecional

### Materiais

Manípulo em alumínio injetado

Componentes internos em zamak GS SILVER PLUS, aço zincado e poliamida branca.

Parafusos de fixação em aço zincado, com tratamento Eslock

04153

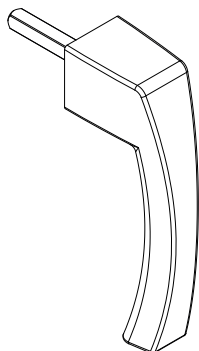

04154

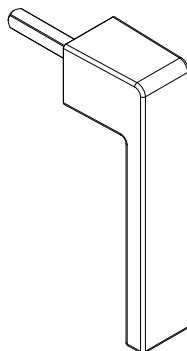

04155

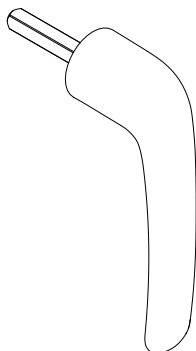

04156

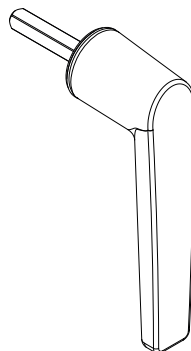

00949

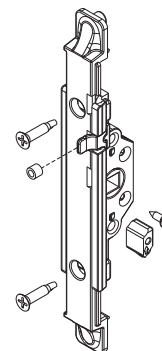

0102001

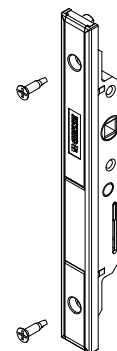

Código	Descrição	Observação	Base Natural	Anodizado Elox	Pintado	Trend/Ouro Latão	Peças por embalagem
04153	SUPRA 7 - MECANISMO ASIA		X		X	X	10
04154	SUPRA 7 - MECANISMO KORA		X		X	X	10
04155	SUPRA 7 - MECANISMO PRIMA		X		X	X	10
04156	SUPRA 7 - MECANISMO ARIA		X		X	X	10

Código	Descrição	Seção do perfil	Acabamento	Base Natural	Anodizado Elox	Pintado	Trend/Ouro Latão	Peças por embalagem
00949	MOVIMENT. MONODIRECIONAL M180	C001-C002-C003-C004-C005-C006-C012-C013-C014-C015-C016-C017	GS Silver Plus	X				10
0102001	MOVIMENTAÇÃO INTERNA BIDI-RECIONAL	C001-C002-C003-C004-C005-C006-C009-C010-C012-C013-C014-C015-C016-C017-P001-P002-P004-P005-P006-P007-P008-P009-P010	GS Silver Plus	X				5

**FECHAMENTOS DE FOLHA DE VENTILAÇÃO**

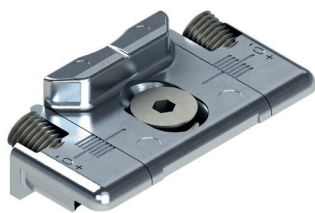

**Funções**

Dependendo do sistema de fechamento (unidirecional ou bidirecional), estão disponíveis diferentes elementos de fechamento, tais como terminais, linguetas e respectivos encontros.

Ficha técnica online



01347K

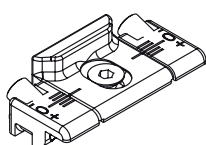

01348K

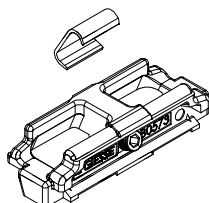

02114K

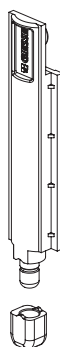

02188K

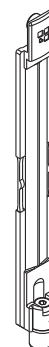

04027K



Código	Descrição	Base Natural	Anodizado Elox	Pintado	Trend/ Ouro Latão	Peças por embalagem
01347K	ENCONTRO	X				200
01348K	ENCONTRO	X				100
02114K	TERMINAL PARA HASTES	X				50
02188K	TERMINAL REGULÁVEL FUTURA	X				40
04027K	LINGUETA DE FECHAMENTO FIXA FUTURA	X				200

# FOLHA COM CHIC 100

## FOLHA COM CHIC 100

### Funções

A folha CHIC é um acessório que permite realizar uma janela com batente interior moderna e minimalista graças à possibilidade de combinar as dobradiças CHIC com abertura de 180° com a inovadora martelina SUPRA 7 sem roseta.

### Características Técnicas

O acessório para a Folha com CHIC 100 está disponível com dobradiças ocultas com as quais é possível produzir folhas até um mínimo de 160 mm de largura:

- Mecanismo a 0° - folha fechada
- Mecanismo a 90° - folha aberta

Para realizar uma Folha com CHIC 100 são necessários:

- Dobradiças da folha CHIC 100
- Martelinas SUPRA 7 ou Cremonas e martelinas Giesse
- Fechamentos (terminais e encontros)

Dimensões mínimas e máximas da folha:

Largura: 160 ÷ 1500 mm

Altura: 600 ÷ 2500 mm.



## EXEMPLOS DE CONFIGURAÇÕES

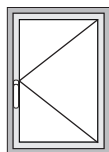

Configuração Folha individual CHIC 100 com perfis padrão (bidirecional)

Produto	Quantidade	Código
Martelina Supra 7	1 pç	04153 - 04154 - 04155 - 04156
Movimentação bidirecional	1 pç	0102001
Terminal Giap/Regulável	2 pçs	02114K - 02188K
Encontro único	2 pçs	01348K
Sistema elevador	1 pç	02336
CHIC - Kit de dobradiças da folha	1 pç	043541 - 043542

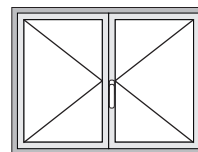

Configuração Folha dupla CHIC 100 com perfis padrão (bidirecional)

Produto	Quantidade	Código
Martelina Supra 7	1 pç	04153 - 04154 - 04155 - 04156
Movimentação bidirecional	1 pç	0102001
Terminal Giap/Regulável	2 pçs	02114K - 02188K
Passador Giap/Regulável	2 pçs	02111K - 02168K
Encontro duplo	2 pçs	01349
Sistema elevador	2 pçs	02336
CHIC - Kit de dobradiças da folha DIR	1 pç	043541
CHIC - Kit de dobradiças da folha ESQ	1 pç	043542

Configuração Folha individual CHIC 100 com perfis minimalistas (onidirecional)

Produto	Quantidade	Código
Martelina Supra 7	1 pç	04153 - 04154 - 04155 - 04156
Movimentação onidirecional	1 pç	00949
Bulon fixo	2 pçs	04027K
Encontro regulável	2 pçs	01347K
Tampa suporte folha	1 pç	02336
CHIC - Kit de dobradiças da folha	1 pç	043541 - 043542

Configuração Folha dupla CHIC 100 com perfis minimalistas (onidirecional)

Produto	Quantidade	Código
Martelina Supra 7	1 pç	04153 - 04154 - 04155 - 04156
Movimentação onidirecional	1 pç	00949
Bulon fixo	2 pçs	04027K
Encontro regulável	2 pçs	01347K
Passador Giap/Regulável	2 pçs	02111K - 02168K
Tampa suporte da folha principal	1 pç	02336
Tampa suporte da folha secundária	1 pç	02336
Encontro individual	2 pçs	01348
CHIC - Kit de dobradiças da folha DIR	1 pç	043541
CHIC - Kit de dobradiças da folha ESQ	1 pç	043542



## DOBRADIÇAS DA FOLHA CHIC 100

### Funções

Dobradiças ocultas, projetadas para perfis tradicionais e minimalistas, com um peso de folha de até 100 kg.

Ficha técnica online



### Características Técnicas

Esta dobradiça surge para ser combinada com acessórios de dimensão visível reduzida, tais como a SUPRA 7.

### Materiais

Suporte angular em zamak  
Biela e placas das dobradiças em aço zincado  
Pinos em aço inoxidável AISI 304 e bronze alumínio  
Came em aço zincado

Tabela de espessura máxima do vidro [mm]

2500	33	27	23	20	18	16	15	14	13	12	11
2400	33	27	23	20	18	16	15	14	13	12	11
2300	34	28	24	21	19	17	16	14	13	12	11
2200	36	30	25	22	20	18	16	15	14	13	12
2100	37	31	27	23	21	19	17	16	14	13	12
2000	39	33	28	25	22	20	18	16	15	14	13
1900	41	34	30	26	23	21	19	17	16	15	14
1800	44	36	31	27	24	22	20	18	17	16	15
1700	46	38	33	29	26	23	21	19	18	16	15
1600	49	41	35	31	27	25	22	20	19	17	15
1500	50	44	37	33	29	26	24	22	20	17	15
1400	50	47	40	35	31	28	25	23	20	17	15
1300	50	50	43	38	34	30	27	24	20	17	15
1200	50	50	47	41	36	33	28	24	20	17	15
1100	50	50	50	45	40	34	28	24	20	17	
1000	50	50	50	49	42	34	28	24	20		
900	50	50	50	50	42	34	28	24			
800	50	50	50	50	42	34	28				
700	50	50	50	50	42	34					

Tabela de carga máxima [kg]

2500	100	100	100	100	100	100	100	100	100	100	100
2400	100	100	100	100	100	100	100	100	100	100	100
2300	100	100	100	100	100	100	100	100	100	100	100
2200	100	100	100	100	100	100	100	100	100	100	100
2100	100	100	100	100	100	100	100	100	100	100	100
2000	100	100	100	100	100	100	100	100	100	100	100
1900	100	100	100	100	100	100	100	100	100	100	100
1800	100	100	100	100	100	100	100	100	100	100	100
1700	100	100	100	100	100	100	100	100	100	100	98
1600	100	100	100	100	100	100	100	100	100	99	92
1500	100	100	100	100	100	100	100	100	100	93	87
1400	100	100	100	100	100	100	100	100	100	93	87
1300	100	100	100	100	100	100	100	100	94	87	80
1200	100	100	100	100	100	100	95	87	80	74	69
1100	100	100	100	100	100	95	87	79	73	68	
1000	100	100	100	100	96	87	79	72	67		
900	100	100	100	98	87	78	71	65			
800	100	100	99	87	77	69	63				
700	100	100	87	76	67	61					

### REGULAGENS [mm]

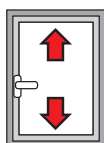

Altura:  
+2,5/-1

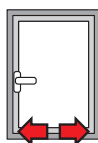

Lateral:  
+1,5/-1,5

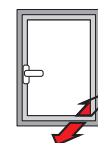

Compressão da dobradiça:  
+1,4/-0,6

Código	Descrição	Seção do perfil	Mão	Base Natural	Anodizado Elox	Pintado	Trend/Ouro Latão	Peças por embalagem
043541	CHIC - KIT DE DOBRADIÇAS DA FOLHA	C001-C002-C003-C005-C006	D	X				10
043542	CHIC - KIT DE DOBRADIÇAS DA FOLHA	C001-C002-C003-C005-C006	ESQUERDO	X				10



## MECANISMO DA FOLHA CHIC 100

### Funções

Para manobrar uma folha com CHIC 100 podem-se usar Cremonas e martelinas Giesse.

Devido às exigências de espaço e design, se sugere o uso da martelina SUPRA 7, um sistema inovador de mecanismos ambidestros sem roseta, utilizáveis para movimentar janelas com diferentes tipos de abertura, com mecanismos compatíveis com pinos quadrados de 7 mm.

Ficha técnica online



### Características Técnicas

As martelinas Supra 7 podem ser combinadas com as movimentações e os mecanismos para Folha Giesse e possuem um rotor com furo quadrado de 7 mm.

Estão disponíveis em quatro estilos: ARIA, ASIA, KORA e PRIMA.

Estão disponíveis duas movimentações:

- 0102001 para perfis padrão (alimentação de 11,1 mm) bidirecional
- 00949 para perfis mínimos (entrada de 3,5 mm) onidirecional
- 0106101 para perfis padrão (entrada de 11,1 mm) onidirecional

### Materiais

Manípulo em alumínio injetado

Componentes internos em zamak GS SILVER PLUS, aço zincado e poliamida branca.

Parafusos de fixação em aço zincado, com tratamento Eslock

04153

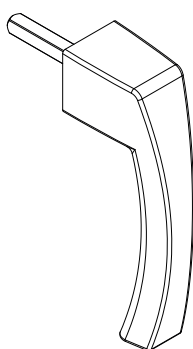

04154

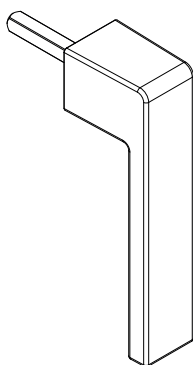

04155

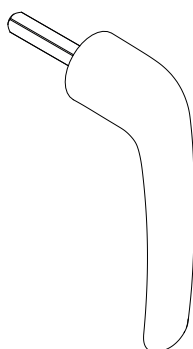

04156

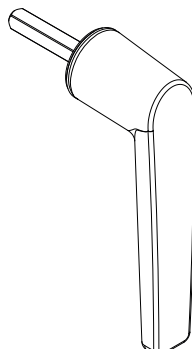

00949

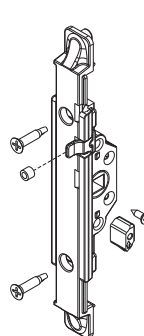

0102001



0106101

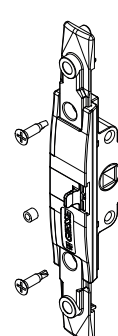

Código	Descrição	Base Natural	Anodizado Elox	Pintado	Trend/Ouro Latão	Peças por embalagem
04153	SUPRA 7 - MECANISMO ASIA	X		X	X	10
04154	SUPRA 7 - MECANISMO KORA	X		X	X	10
04155	SUPRA 7 - MECANISMO PRIMA	X		X	X	10
04156	SUPRA 7 - MECANISMO ARIA	X		X	X	10

Código	Descrição	Seção do perfil	Acabamento	Base Natural	Anodizado Elox	Pintado	Trend/Ouro Latão	Peças por embalagem
00949	MOVIMENT. MONODIRECIONAL M180	-	GS Silver Plus	X				10
0102001	MOVIMENTAÇÃO INTERNA BIDI-RECIONAL	C001-C002-C003-C004-C005-C006-C009-C010-C012-C013-C014-C015-C016-C017-P001-P002-P004-P005-P006-P007-P008-P009-P010	GS Silver Plus	X				5
0106101	MOVIMENTAÇÃO MONODIRECIONAL	-	GS Silver Plus	X				10

**FECHAMENTOS DA FOLHA CHIC 100**



**Funções**

Dependendo do sistema de fechamento (onidirecional ou bidirecional), estão disponíveis diferentes elementos de fechamento, tais como terminais, linguetas e respectivos encontros.

Ficha técnica online



01347K

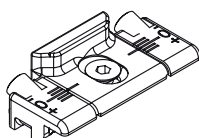

01348K

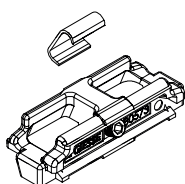

01349K

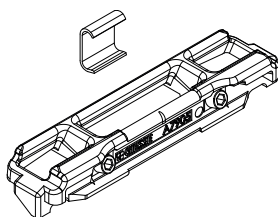

02111K

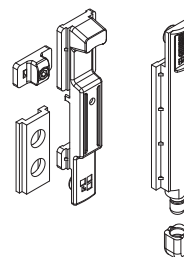

02114K



02168K

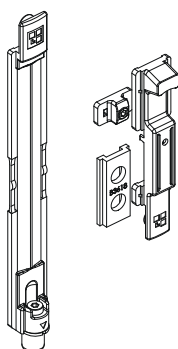

02188K

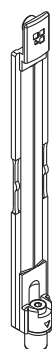

02309

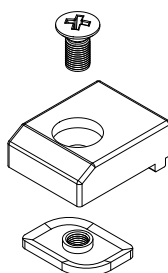

02336

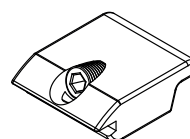

04027K

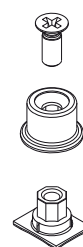

Código	Descrição	Base Natural	Anodizado Elox	Pintado	Trend/ Ouro Latão	Peças por embalagem
01347K	ENCONTRO	X				200
01348K	ENCONTRO	X				100
01349K	ENCONTRO	X				100
02111K	FECHO GIAP	X				50
02114K	TERMINAL PARA HASTES	X				50
02168K	FECHO REGULAVEL FUTURA	X				10
02188K	TERMINAL REGULÁVEL FUTURA	X				40
02309	TAMPA SUSTENTAÇÃO DO FOLHA	X				100
02336	TAMPA SUSTENTAÇÃO DO FOLHA	X				500
04027K	LINGUETA DE FECHAMENTO FIXA FUTURA	X				200

# FOLHA COM CHIC 130

## FOLHA COM CHIC 130

### Funções

A folha CHIC é um acessório que permite realizar uma janela com batente interior moderna e minimalista graças à possibilidade de combinar as dobradiças CHIC com abertura de 180° com a inovadora martelina SUPRA 7 sem roseta.

### Características Técnicas

O acessório para a Folha com CHIC 130 está disponível com dobradiças ocultas com as quais é possível produzir folhas até um mínimo de 200 mm de largura:

- Mecanismo a 0° - folha fechada
- Mecanismo a 90° - folha aberta

Para realizar uma Folha com CHIC 130 são necessários:

- Dobradiças da folha CHIC 130
- Martelinas SUPRA 7 ou Cremonas e martelinas Giesse
- Fechamentos (terminais e encontros)

Dimensões mínimas e máximas da folha:

Largura: 200 ÷ 1500 mm

Altura: 600 ÷ 2500 mm.



## EXEMPLOS DE CONFIGURAÇÕES

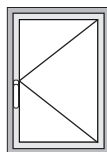

Configuração Folha individual CHIC 130 com perfis padrão (bidirecional)

Produto	Quantidade	Código
Martelina Supra 7	1 pç	04153 - 04154 - 04155 - 04156
Movimentação bidirecional	1 pç	0102001
Terminal Giap/Regulável	2 pçs	02114K - 02188K
Encontro único	2 pçs	01348K
Sistema elevador	1 pç	02336
CHIC - Kit de dobradiças da folha	1 pç	044241 - 044242

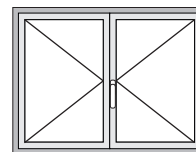

Configuração Folha dupla CHIC 130 com perfis padrão (bidirecional)

Produto	Quantidade	Código
Martelina Supra 7	1 pç	04153 - 04154 - 04155 - 04156
Movimentação bidirecional	1 pç	0102001
Terminal Giap/Regulável	2 pçs	02114K - 02188K
Passador Giap/Regulável	2 pçs	02111K - 02168K
Encontro duplo	2 pçs	01349
Sistema elevador	2 pçs	02336
CHIC - Kit de dobradiças da folha DIR	1 pç	044241
CHIC - Kit de dobradiças da folha ESQ	1 pç	044242

Configuração Folha individual CHIC 130 com perfis minimalistas (onidirecional)

Produto	Quantidade	Código
Martelina Supra 7	1 pç	04153 - 04154 - 04155 - 04156
Movimentação onidirecional	1 pç	00949
Bulon fixo	2 pçs	04027K
Encontro regulável	2 pçs	01347K
Tampa suporte folha	1 pç	02306
CHIC - Kit de dobradiças da folha	1 pç	044241 - 044242

Configuração Folha dupla CHIC 130 com perfis minimalistas (onidirecional)

Produto	Quantidade	Código
Martelina Supra 7	1 pç	04153 - 04154 - 04155 - 04156
Movimentação onidirecional	1 pç	00949
Bulon fixo	2 pçs	04027K
Encontro regulável	2 pçs	01347K
Passador Giap/Regulável	2 pçs	02111K - 02168K
Tampa suporte da folha principal	1 pç	02306
Tampa suporte da folha secundária	1 pç	02336
Encontro individual	2 pçs	01348
CHIC - Kit de dobradiças da folha DIR	1 pç	044241
CHIC - Kit de dobradiças da folha ESQ	1 pç	044242





## DOBRADIÇAS DA FOLHA CHIC 130

### Funções

Dobradiças ocultas, projetadas para perfis tradicionais e minimalistas, com um peso de folha de até 130 kg.

Ficha técnica online



### Características Técnicas

Esta dobradiça surge para ser combinada com acessórios de dimensão visível reduzida, tais como a SUPRA 7.

### Materiais

Suporte angular em zamak  
Biela e placas das dobradiças em aço zincado  
Pinos em aço inoxidável AISI 304 e bronze alumínio  
Came em aço zincado

Tabela de espessura máxima do vidro [mm]

	35	29	25	22	19	17	16	14	13	12	12	
2800	35	29	25	22	19	17	16	14	13	12	12	
2700	37	31	26	23	20	18	17	15	14	13	12	
2600	39	32	28	24	21	19	18	16	15	14	13	12
2500	43	35	30	27	24	21	19	18	16	15	14	13
2400	43	35	30	27	24	21	19	18	16	15	14	13
2300	44	37	32	28	25	22	20	18	17	16	15	14
2200	46	39	33	29	26	23	21	19	18	17	15	14
2100	49	40	35	30	27	24	22	20	19	17	16	15
2000	51	43	36	32	28	26	23	21	20	18	17	16
1900	54	45	38	34	30	27	24	22	21	19	18	17
1800	57	47	40	35	31	28	26	24	22	20	19	18
1700	60	50	43	38	33	30	27	25	23	21	20	18
1600	60	53	46	40	35	32	29	27	25	23	21	18
1500	60	57	49	43	38	34	31	28	26	24	21	18
1400	60	60	52	46	40	36	33	30	28	24	21	18
1300	60	60	56	49	44	39	36	33	28	24	21	18
1200	60	60	60	53	47	43	39	33	28	24	21	
1100	60	60	60	58	52	46	39	33	28	24		
1000	60	60	60	60	57	47	39	33	28			
900	60	60	60	60	58	47	39	33				
800	60	60	60	60	58	47	39					
700	60	60	60	60	58	47						
	500	600	700	800	900	1000	1100	1200	1300	1400	1500	1600

Tabela de carga máxima [kg]

	124	124	124	124	124	124	124	124	124	124	124	124	
2800	124	124	124	124	124	124	124	124	124	124	124	124	
2700	126	126	126	126	126	126	126	126	126	126	126	126	
2600	128	128	128	128	128	128	128	128	128	128	128	128	128
2500	130	130	130	130	130	130	130	130	130	130	130	130	130
2400	130	130	130	130	130	130	130	130	130	130	130	130	130
2300	130	130	130	130	130	130	130	130	130	130	130	130	130
2200	130	130	130	130	130	130	130	130	130	130	130	130	130
2100	130	130	130	130	130	130	130	130	130	130	130	130	130
2000	130	130	130	130	130	130	130	130	130	130	130	130	130
1900	130	130	130	130	130	130	130	130	130	130	130	130	130
1800	130	130	130	130	130	130	130	130	130	130	130	130	130
1700	130	130	130	130	130	130	130	130	130	130	130	130	127
1600	130	130	130	130	130	130	130	130	130	130	130	127	119
1500	130	130	130	130	130	130	130	130	130	130	128	119	112
1400	130	130	130	130	130	130	130	130	130	129	119	111	104
1300	130	130	130	130	130	130	130	130	129	119	111	103	97
1200	130	130	130	130	130	130	130	130	119	110	102	95	
1100	130	130	130	130	130	130	119	109	101	94			
1000	130	130	130	130	130	119	108	99	92				
900	130	130	130	130	119	107	98	90					
800	130	130	130	119	106	95	87						
700	130	130	119	104	93	84							
	500	600	700	800	900	1000	1100	1200	1300	1400	1500	1600	

### REGULAGENS [mm]

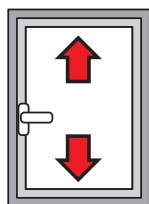

Altura:  
+2,5/-1

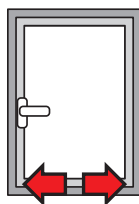

Lateral:  
+1,5/-1,5

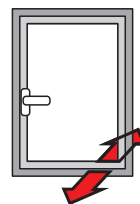

Compressão da dobradiça:  
+1,4/-0,6

Código	Descrição	Seção do perfil	Mão	Base Natural	Anodizado Elox	Pintado	Trend/Ouro Latão	Peças por embalagem
044241	CHIC - KIT DE DOBRADIÇAS DA FOLHA	C001	D	X				10
044242	CHIC - KIT DE DOBRADIÇAS DA FOLHA	C001	ESQUERDO	X				10



## MECANISMO DA FOLHA CHIC 130

### Funções

Para manobrar uma folha com CHIC 130 podem-se usar Cremonas e martelinas Giesse.

Devido às exigências de espaço e design, se sugere o uso da martelina SUPRA 7, um sistema inovador de mecanismos ambidestros sem roseta, utilizáveis para movimentar janelas com diferentes tipos de abertura, com mecanismos compatíveis com pinos quadrados de 7 mm.

Ficha técnica online



### Características Técnicas

As martelinas Supra 7 podem ser combinadas com as movimentações e os mecanismos para Folha Giesse e possuem um rotor com furo quadrado de 7 mm.

Estão disponíveis em quatro estilos: ARIA, ASIA, KORA e PRIMA.

Estão disponíveis duas movimentações:

- 0102001 para perfis padrão (alimentação de 11,1 mm) bidirecional
- 00949 para perfis mínimos (entrada de 3,5 mm) onidirecional
- 0106101 para perfis padrão (entrada de 11,1 mm) onidirecional

### Materiais

Manípulo em alumínio injetado

Componentes internos em zamak GS SILVER PLUS, aço zincado e poliamida branca.

Parafusos de fixação em aço zincado, com tratamento Eslock

04153

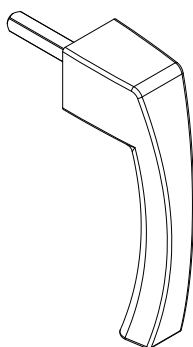

04154

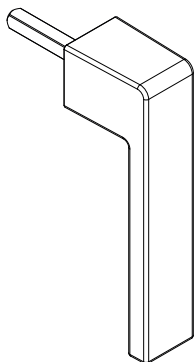

04155

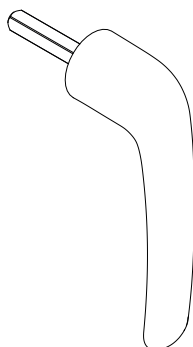

04156

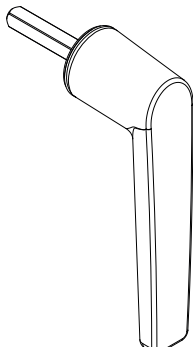

00949

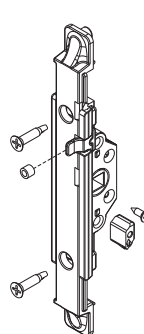

0102001



0106101

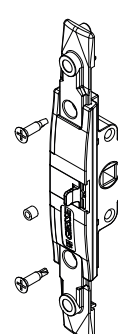

Código	Descrição	Base Natural	Anodizado Elox	Pintado	Trend/Ouro Latão	Peças por embalagem
04153	SUPRA 7 - MECANISMO ASIA	X		X	X	10
04154	SUPRA 7 - MECANISMO KORA	X		X	X	10
04155	SUPRA 7 - MECANISMO PRIMA	X		X	X	10
04156	SUPRA 7 - MECANISMO ARIA	X		X	X	10

Código	Descrição	Seção do perfil	Acabamento	Base Natural	Anodizado Elox	Pintado	Trend/Ouro Latão	Peças por embalagem
00949	MOVIMENT. MONODIRECIONAL M180	-	GS Silver Plus	X				10
0102001	MOVIMENTAÇÃO INTERNA BIDI-RECIONAL	C001-C002-C003-C004-C005-C006-C009-C010-C012-C013-C014-C015-C016-C017-P001-P002-P004-P005-P006-P007-P008-P009-P010	GS Silver Plus	X				5
0106101	MOVIMENTAÇÃO MONODIRECIONAL	-	GS Silver Plus	X				10

**FECHAMENTOS DA FOLHA CHIC 130**



**Funções**

Dependendo do sistema de fechamento (onidirecional ou bidirecional), estão disponíveis diferentes elementos de fechamento, tais como terminais, linguetas e respectivos encontros.

Ficha técnica online



01347K

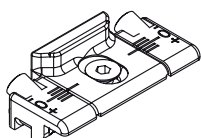

01348K

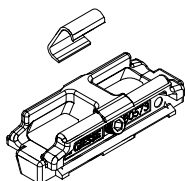

01349K

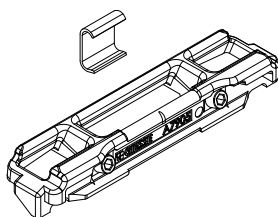

02111K

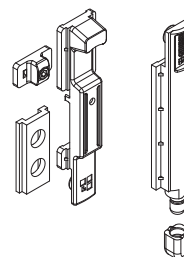

02114K



02168K

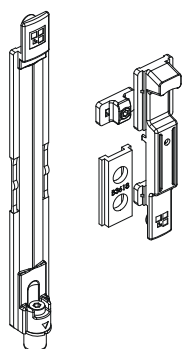

02188K

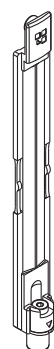

02309

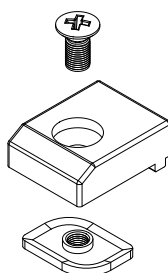

02336

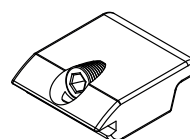

04027K



Código	Descrição	Base Natural	Anodizado Elox	Pintado	Trend/ Ouro Latão	Peças por embalagem
01347K	ENCONTRO	X				200
01348K	ENCONTRO	X				100
01349K	ENCONTRO	X				100
02111K	FECHO GIAP	X				50
02114K	TERMINAL PARA HASTES	X				50
02168K	FECHO REGULAVEL FUTURA	X				10
02188K	TERMINAL REGULÁVEL FUTURA	X				40
02309	TAMPA SUSTENTAÇÃO DO FOLHA	X				100
02336	TAMPA SUSTENTAÇÃO DO FOLHA	X				500
04027K	LINGUETA DE FECHAMENTO FIXA FUTURA	X				200

## FOLHA COM CHIC 130 ERRE

### FOLHA COM CHIC 130 ERRE

#### Funções

A folha CHIC é um acessório que permite realizar uma janela com batente interior moderna e minimalista graças à possibilidade de combinar as dobradiças CHIC com abertura de 180° com a inovadora martelina SUPRA 7 sem roseta.

#### Características Técnicas

O acessório para a Folha com CHIC 130 ERRE está disponível com dobradiças ocultas com as quais é possível produzir folhas até um mínimo de 200 mm de largura:

- Mecanismo a 0° - folha fechada
- Mecanismo a 90° - folha aberta

Para realizar uma Folha com CHIC 130 ERRE são necessários:

- Dobradiças da folha CHIC 130 ERRE
- Martelinas SUPRA 7 ou Cremonas e martelinas Giesse
- Fechamentos (terminais e encontros)

Dimensões mínimas e máximas da folha:

Largura: 200 ÷ 1500 mm

Altura: 600 ÷ 2500 mm.



## EXEMPLOS DE CONFIGURAÇÕES

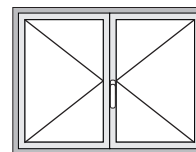
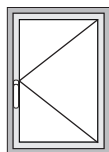

#### Configuração Folha individual CHIC 130 ERRE (bidirecional)

Produto	Quantidade	Código
Martelina Supra 7	1 pç	04153 - 04154 - 04155 - 04156
Movimentação bidirecional	1 pç	0102001
Kit adaptador	1 pç	01190
Terminal Giap/Regulável	2 pçs	02141K - 02085
Encontro único	2 pçs	01317K
Sistema elevador	1 pç	02366
CHIC - Kit de dobradiças da folha	1 pç	052831 - 052832

#### Configuração Folha dupla CHIC 130 ERRE (bidirecional)

Produto	Quantidade	Código
Martelina Supra 7	1 pç	04153 - 04154 - 04155 - 04156
Movimentação bidirecional	1 pç	0102001
Kit adaptador	1 pç	01190
Terminal Giap/Regulável	2 pçs	02141K - 02085
Passador Giap/Regulável	2 pçs	02131K - 04347
Encontro duplo	2 pçs	01215
Sistema elevador	2 pçs	02366
CHIC - Kit de dobradiças da folha DIR	1 pç	052831
CHIC - Kit de dobradiças da folha ESQ	1 pç	052832



### DOBRADIÇAS DA FOLHA CHIC 130 ERRE

#### Funções

Dobradiças ocultas, projetadas para perfis tradicionais, com um peso de folha de até 130 kg.

Ficha técnica online



#### Características Técnicas

Esta dobradiça surge para ser combinada com acessórios de dimensão visível reduzida, tais como a SUPRA 7.

#### Materiais

Suporte angular em zamak  
Biela e placas das dobradiças em aço zincado  
Pinos em aço inoxidável AISI 304 e bronze alumínio  
Come em aço zincado

Tabela de espessura máxima do vidro [mm]

2800	35	29	25	22	19	17	16	14	13	12	12		
2700	37	31	26	23	20	18	17	15	14	13	12		
2600	39	32	28	24	21	19	18	16	15	14	13	12	
2500	43	35	30	27	24	21	19	18	16	15	14	13	
2400	43	35	30	27	24	21	19	18	16	15	14	13	
2300	44	37	32	28	25	22	20	18	17	16	15	14	
2200	46	39	33	29	26	23	21	19	18	17	15	14	
2100	49	40	35	30	27	24	22	20	19	17	16	15	
2000	51	43	36	32	28	26	23	21	20	18	17	16	
1900	54	45	38	34	30	27	24	22	21	19	18	17	
1800	57	47	40	35	31	28	26	24	22	20	19	18	
1700	60	50	43	38	33	30	27	25	23	21	20	18	
1600	60	53	46	40	35	32	29	27	25	23	21	18	
1500	60	57	49	43	38	34	31	28	26	24	21	18	
1400	60	60	52	46	40	36	33	30	28	24	21	18	
1300	60	60	56	49	44	39	36	33	28	24	21	18	
1200	60	60	60	53	47	43	39	33	28	24	21		
1100	60	60	60	58	52	46	39	33	28	24			
1000	60	60	60	60	57	47	39	33	28				
900	60	60	60	60	58	47	39	33					
800	60	60	60	60	58	47	39						
700	60	60	60	60	58	47							
600	200	500	600	700	800	900	1000	1100	1200	1300	1400	1500	1600

Tabela de carga máxima [kg]

2800	124	124	124	124	124	124	124	124	124	124	124	124	124	124	
2700	126	126	126	126	126	126	126	126	126	126	126	126	126	126	126
2600	128	128	128	128	128	128	128	128	128	128	128	128	128	128	128
2500	130	130	130	130	130	130	130	130	130	130	130	130	130	130	130
2400	130	130	130	130	130	130	130	130	130	130	130	130	130	130	130
2300	130	130	130	130	130	130	130	130	130	130	130	130	130	130	130
2200	130	130	130	130	130	130	130	130	130	130	130	130	130	130	130
2100	130	130	130	130	130	130	130	130	130	130	130	130	130	130	130
2000	130	130	130	130	130	130	130	130	130	130	130	130	130	130	130
1900	130	130	130	130	130	130	130	130	130	130	130	130	130	130	130
1800	130	130	130	130	130	130	130	130	130	130	130	130	130	130	130
1700	130	130	130	130	130	130	130	130	130	130	130	130	130	130	127
1600	130	130	130	130	130	130	130	130	130	130	130	130	130	127	119
1500	130	130	130	130	130	130	130	130	130	130	130	130	128	119	112
1400	130	130	130	130	130	130	130	130	130	130	130	129	119	111	104
1300	130	130	130	130	130	130	130	130	130	130	129	119	111	103	97
1200	130	130	130	130	130	130	130	130	130	130	119	110	102	95	
1100	130	130	130	130	130	130	130	130	119	109	101	94			
1000	130	130	130	130	130	119	108	99	92						
900	130	130	130	130	119	107	98	90							
800	130	130	130	119	106	95	87								
700	130	130	119	104	93	84									
600	200	500	600	700	800	900	1000	1100	1200	1300	1400	1500	1600		

#### REGULAGENS [mm]

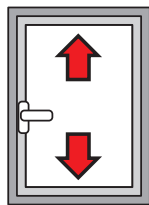

Altura:  
+2,5/-1

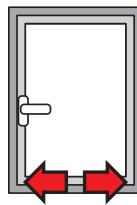

Lateral:  
+1,5/-1,5

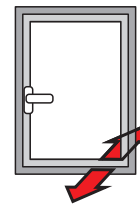

Compressão da dobradiça:  
+1,4/-0,6

Código	Descrição	Seção do perfil	Mão	Base Natural	Anodizado Elox	Pintado	Trend/Ouro Latão	Peças por embalagem
052831	CHIC 130 ERRE - KIT DE DOBRADIÇAS DA FOLHA	C007	D	X				10
052832	CHIC 130 ERRE - KIT DE DOBRADIÇAS DA FOLHA	C007	ESQUERDO	X				10



## MECANISMO DA FOLHA CHIC 130 ERRE

### Funções

Para manobrar uma folha com CHIC 130 ERRE podem-se usar Cremonas e martelinas Giesse.

Devido às exigências de espaço e design, se sugere o uso da martelina SUPRA 7, um sistema inovador de mecanismos ambidestros sem roseta, utilizáveis para movimentar janelas com diferentes tipos de abertura, com mecanismos compatíveis com pinos quadrados de 7 mm.

Ficha técnica online



### Características Técnicas

As martelinas Supra 7 podem ser combinadas com as movimentações e os mecanismos para Folha Giesse e possuem um rotor com furo quadrado de 7 mm.

Estão disponíveis em quatro estilos: ARIA, ASIA, KORA e PRIMA.

Estão disponíveis duas movimentações:

- 0102001 + 01190 - M90 + adaptadores bidirecionais (entrada de 11,1mm)
- 01062 - monodirecional (entrada de 11,1mm)

### Materiais

Manípulo em alumínio injetado

Componentes internos em zamak GS SILVER PLUS, aço zincado e poliamida branca.

Parafusos de fixação em aço zincado, com tratamento Eslock

04153

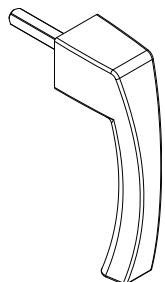

04154

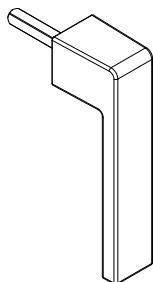

04155

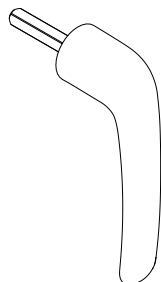

04156

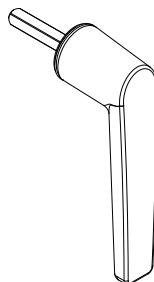

0102001



01190



01062

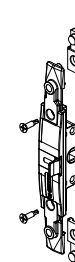

Código	Descrição	Base Natural	Anodizado Elox	Pintado	Trend/Ouro Latão	Peças por embalagem
04153	SUPRA 7 - MECANISMO ASIA	X		X	X	10
04154	SUPRA 7 - MECANISMO KORA	X		X	X	10
04155	SUPRA 7 - MECANISMO PRIMA	X		X	X	10
04156	SUPRA 7 - MECANISMO ARIA	X		X	X	10

Código	Descrição	Seção do perfil	Acabamento	Base Natural	Anodizado Elox	Pintado	Trend/Ouro Latão	Peças por embalagem
0102001	MOVIMENTAÇÃO INTERNA BIDIRECIONAL	C001-C002-C003-C004-C005-C-006-C009-C010-C012-C013-C-014-C015-C016-C017-P001-P-002-P004-P005-P006-P007-P-008-P009-P010	GS Silver Plus	X				5
01190	KIT ADAPTADOR R40 PARA MOVIMENTO INTERNO BIDIRECIONAL	C007	-	X				10
01062	MOVIMENT. MONODIRECIONAL M180	C007	GS Silver Plus	X				10

**FECHAMENTO DA FOLHA CHIC 130 ERRE**

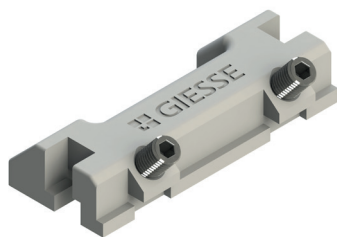

**Funções**

Dependendo do sistema de fechamento (unidirecional ou bidirecional), estão disponíveis diferentes elementos de fechamento, tais como terminais, linguetas e respectivos encontros.

Ficha técnica online



01215

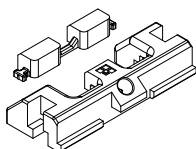

01317

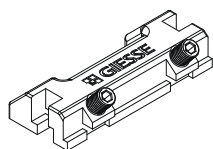

01344K

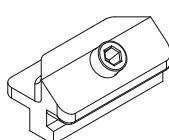

02085



02131K



02141K

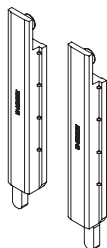

02366

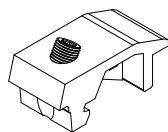

04030K



04347

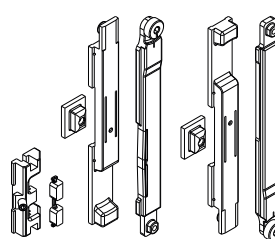

05288

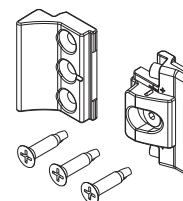

Código	Descrição	Observação	Base Natural	Anodizado Elox	Pintado	Trend/ Ouro Latão	Peças por embalagem
01215	ENCONTRO DUPLO EM ZAMAK		X				100
01317K	ENCONTRO DUPLO	R40/R50 - silver plus	X				100
01344K	ENCONTRO PARA BULON REGULÁVEL	silver plus	X				200
02085	TERMINAL REGULÁVEL		X				40
02131K	FECHO GIAP	R40 - par - silver plus	X				25
02141K	TERMINAL PARA HASTES	R40 - par - silver plus	X				25
02366	TAMPA SUSTENTAÇÃO DO FOLHA		X				200
04030K	LINGUETA DE FECHAMENTO REGULÁVEL	silver plus	X				200
04347	CADEADO REGULÁVEL	cp	X				10
05288	CHIC - ELEMENTO DE FECHO REGULÁVEL		X				25

## GIESSE - BALCONY DOOR

### GIESSE - BALCONY DOOR

#### Funções

Porta balcão oscilo-batente, com possibilidade de ser acionada também pelo exterior.

Se necessário, pode ter fechadura que aumenta a segurança.

Especialmente indicada em terraços ou pátios.

#### Características Técnicas

A janela abre e tomba para portas está disponível para sistema de fechamento tradicional tipo FUTURA ou elevável tipo CHIC e é manobrada por meio de martelinas padrão ou SUPRA 7 GIESSE (duplas).

Em substituição à movimentação tradicional, é necessário utilizar àquela com entrada de 32 mm, que permite a aplicação da martelina dupla.

Se necessário, a fechadura torna o sistema mais seguro.

Para produzir uma janela abre e tomba no Balcony door, é necessário:

- dobradiças e braços CHIC ou FUTURA
- mecanismo abre e tomba com movimentação M180 e entrada de 32 mm
- martelina e SUPRA 7 duplas
- fechadura de entrada de 32 mm

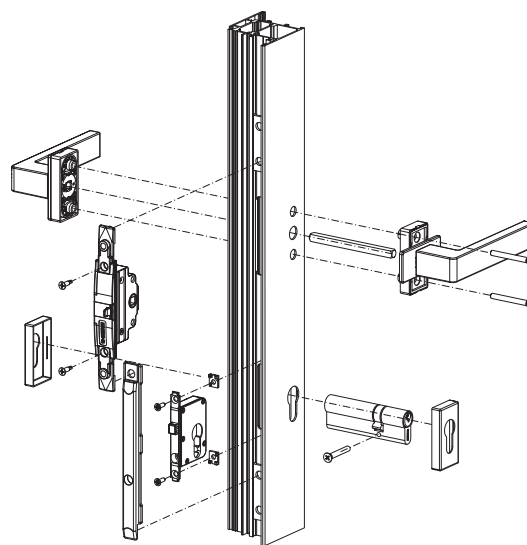
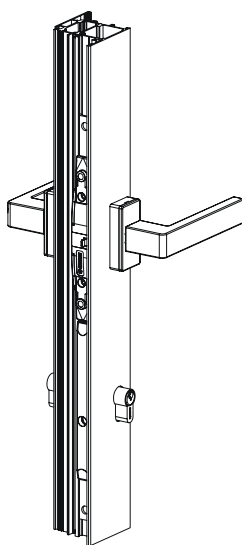

### EXEMPLOS DE CONFIGURAÇÕES

#### Configurações do Balcony Door FUTURA 130

Produto	Quantidade	Código
Martelina SUPRA 7 dupla	1 pç	04395 - 04396 - 04397 - 04398
Mecanismo AR	1 pç	00947 ou 04704 + 00945
Fechadura	1 pç	00946
Dobradiças	1 pç	04711
Braços	1 pç	04284 - 04285
Cilindro	1 pç	veja os CILINDROS PARA PORTA

#### Configurações do Balcony Door CHIC 100

Produto	Quantidade	Código
Martelina SUPRA 7 dupla	1 pç	04395 - 04396 - 04397 - 04398
Mecanismo AR	1 pç	00947 ou 04704 + 00945
Fechadura	1 pç	00946
Kit de dobradiças + braços	1 pç	043551/043552 - 043561/043562
Cilindro	1 pç	veja os CILINDROS PARA PORTA



## MOVIMENTAÇÃO M180 ENTRADA DE 32 MM



### Funções

Mecanismo onidirecional, acionável pela martelina, para inserir no interior da tubularidade do perfil para a movimentação dos mecanismos de fechamento tipo Abre e tomba e Folha GIESSE.

Ficha técnica online



### Características Técnicas

A movimentação é ambidestra e pode ser equipada em todas as martelinas tradicionais GIESSE e SUPRA 7.

Graças à entrada de 32 mm, permite a aplicação da martelina também externamente e, como consequência, a mesma janela pode ser acionada também pelo exterior.

Equipado com a fechadura 00946 permite a realização de janelas Porta Balcão de folha e Abre e Tomba.

Estudada para a aplicação na Janela abre e tomba, é possível aplicar na Folha limitando a rotação do fecho em 90° graças a um componente de parada específico.

Disponível com mecanismo AR completo de movimentação 00947 e movimentação 00947 a ser equipado em mecanismos AR 04704 se já estiver em estoque.

### Materiais

Cremalheira, caixa, patim de falsa mecanismo, cobertura de movimentação e engrenagem em zamak moldado.

calços em poliamida preta.

Parafusos e mola em aço com acabamento de zinco-níquel.

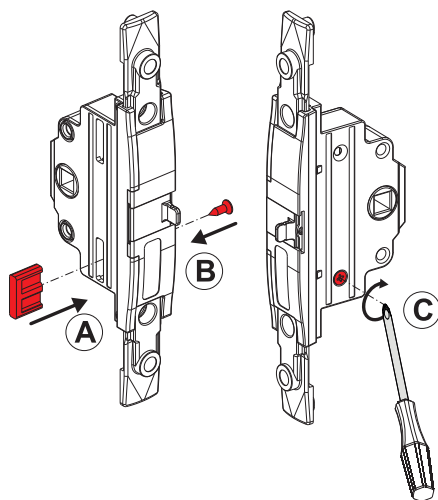

Código	Descrições	Observações	Base Natural	Anodizado Elox	Pintado	Trend/Ouro Latão	Peças por embalagem
00945	MOVIMENTO ONIDIRECIONAL M180	a ser equipado no 04704	X				5

Código	Descrições	Seção do perfil	Mecanismo	Versão	Base Natural	Anodizado Elox	Pintado	Trend/Ouro Latão	Peças por embalagem
00947	MECANISMO DE FECHAMENTO A/R MOVIMENT. M 180	C001-C002-C003-C-005-C006-C013-C014-C-015-C017	Manípulo	-	X				10

## FECHADURA PARA PORTA BALCÃO

### Funções

Fechadura que adequada para a movimentação de entrada de 32 mm, permite realizar janelas como porta balcão de Folha e Abre e Tomba.

Ficha técnica online

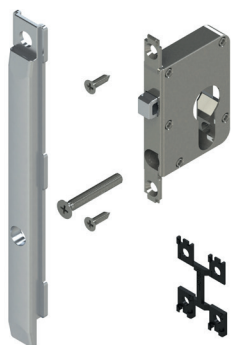

### Características Técnicas

A fechadura é ambidestra e adequada para a movimentação 00945 (entrada de 32mm) e todas as martelinas tradicionais GIESSE e SUPRA 7. Esta fechadura é aplicável em janelas de Folha e Abre e tomba e, graças à entrada de 32 mm, permite a aplicação dos cilindros Giesse (perfil europeu) e consequentemente, a mesma folha pode ser fechada à chave também pelo exterior.

### Materiais

Corpo da fechadura e componente móvel em zamak fundido.  
calços em poliamida preta.  
Parafusos com acabamento Zi-Ni.

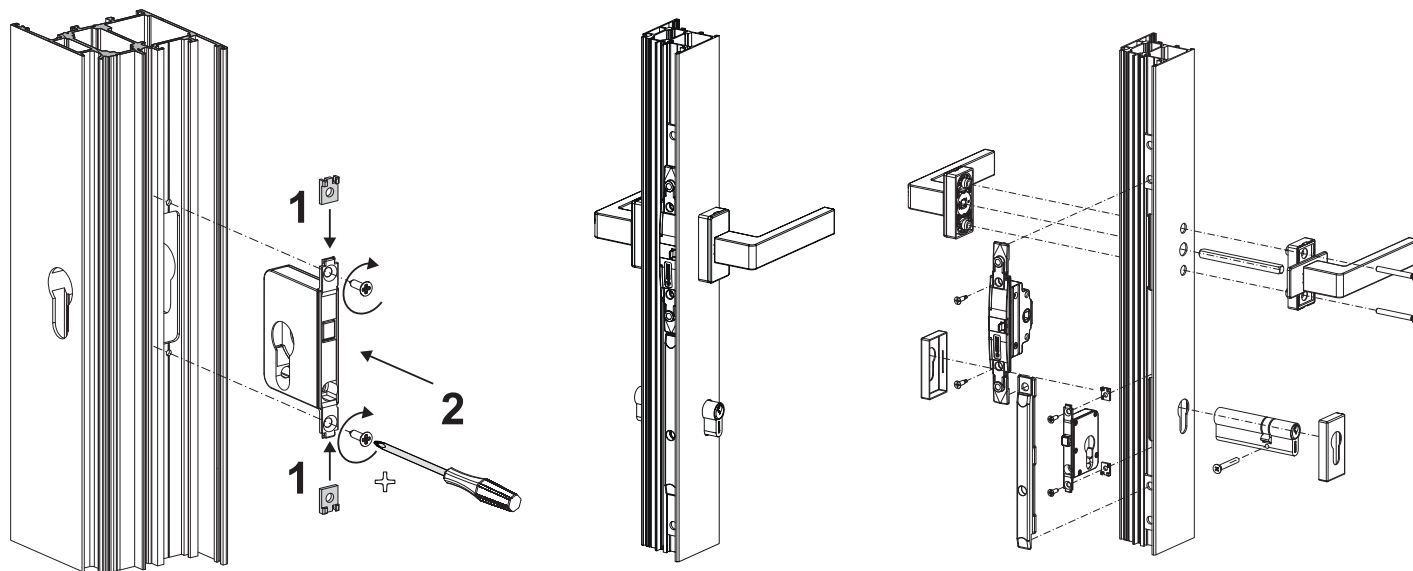

Código	Descrições	Observação	Base Natural	Anodizado Elox	Pintado	Trend/Ouro Latão	Peças por embalagem
00946	FECHADURA PARA JANELA ABRE E TOMBA		X				5



## SUPRA 7 - MARTELINAS DUPLAS

### Funções

Sistema inovador de mecanismo duplo sem roseta utilizável para movimentar janelas com diferentes tipos de abertura, com mecanismos compatíveis com pinos quadrados de 7 mm e coordenável com outros produtos da gama Giesse que tenham o mesmo design.

Ficha técnica online



### Características Técnicas

As martelinas Supra 7 Duplas são combináveis com os movimentos e os mecanismos Giesse para janelas de correr e folha que tenham um rotor compatível com pinos quadrados de 7 mm.

O design exclusivo do produto o torna coordenável com todos os outros itens da Giesse que tenham o mesmo design destinados a outros tipos de janela (porta, fechos para levantar e deslizar etc.).

Produtos aplicáveis em perfis de folha de largura de 26 a 85 mm.

### Materiais

Manípulo em alumínio injetado

Componentes internos em zamak GS SILVER PLUS, aço zincado e poliamida branca.

Parafusos de fixação em aço zincado, com tratamento Eslock

Fixação com usinagem a 45° ou 90°

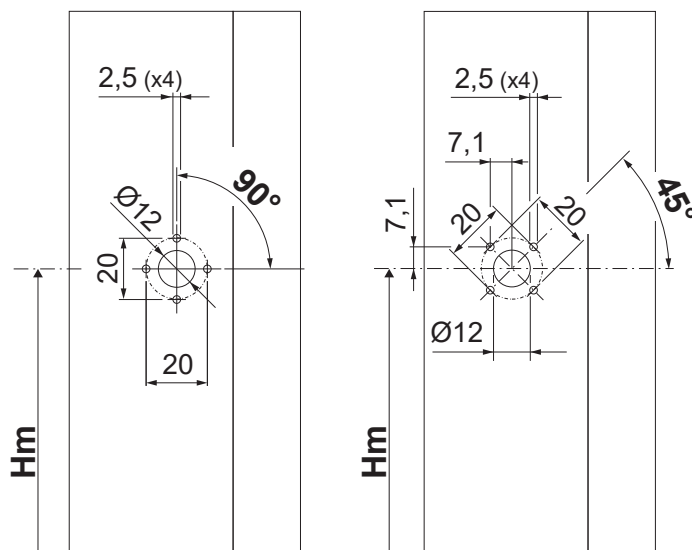

# GIESSE - BALCONY DOOR

04395

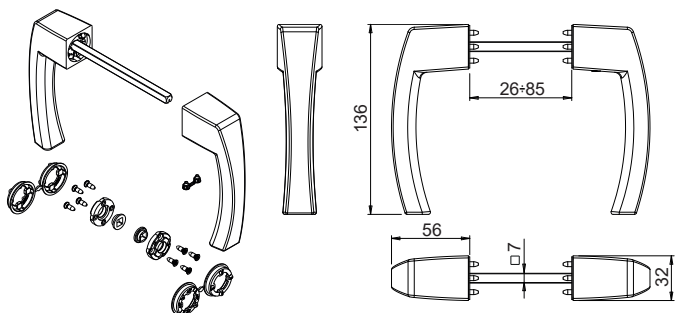

04396

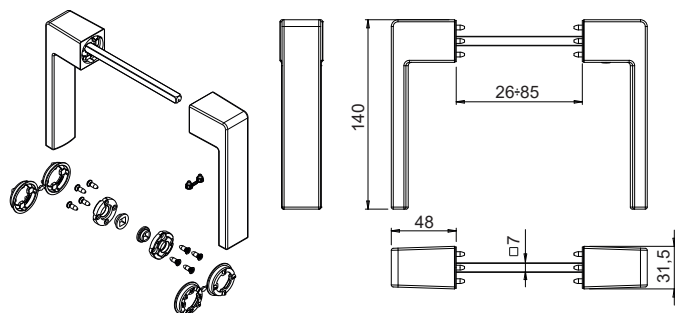

04397

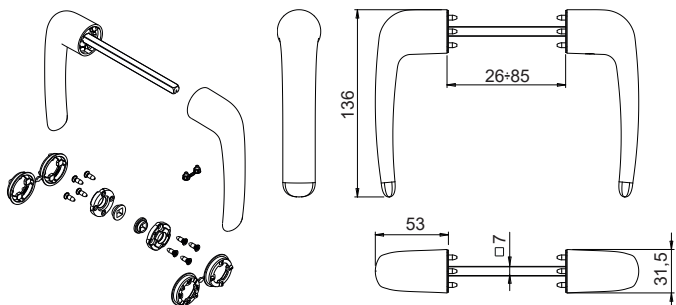

04398

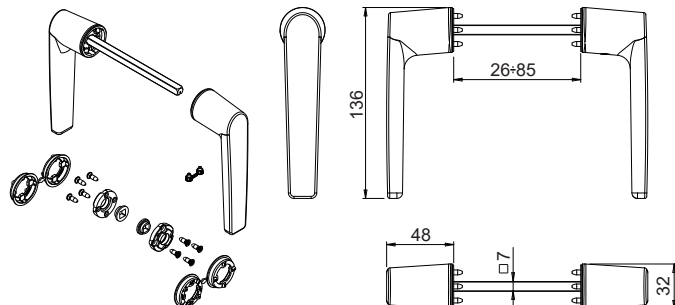

Código	Descrição	Tipo de pino (mm)	Comprimento do pino (mm)	Largura da folha (mm)	Manípulo 0°	Manípulo 90°	Base Natural	Anodizado Elox	Pintado	Trend/Ouro Latão	Peças por embalagem
04395	MARTELINA DUPLA SUPRA 7 - ASIA	7	112	26 ÷ 85	Fechado	Aberto	X		X	X	5
04396	MARTELINA DUPLA SUPRA 7 - KORA	7	112	26 ÷ 85	Fechado	Aberto	X		X	X	5
04397	MARTELINA DUPLA SUPRA 7 - PRIMA	7	112	26 ÷ 85	Fechado	Aberto	X		X	X	5
04398	MARTELINA DUPLA SUPRA 7 - ARIA	7	112	26 ÷ 85	Fechado	Aberto	X		X	X	5

## DOBRADIÇA E BRAÇOS CHIC 100 JANELA ABRE E TOMBA

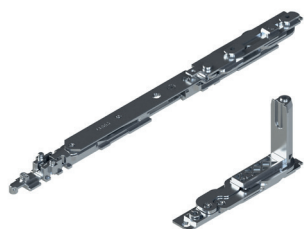

### Funções

Kit de dobradiças (superior e inferior), completamente pré-montadas e prontas para serem instaladas no perfil.

Ficha técnica online



### Características Técnicas

Permitem a abertura oscilo batente equipada nos mecanismos.

Versões de microventilação e lógica.

O braço inclui microventilação de série (regulável).

Deslocando o bulon de fechamento, o braço se transforma de tradicional para lógica.

O braço T2 é regulável: a abertura "A" passa de 178 mm (base) para 148 mm.

### Materiais

Suporte angular em zamak

Biela e placas das dobradiças em aço zincado

Pinos em aço inoxidável AISI 304 e bronze alumínio

Came em aço zincado

Biela e haste do braço em aço inoxidável AISI 304

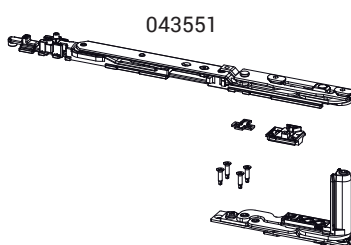
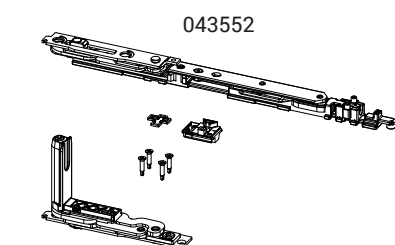
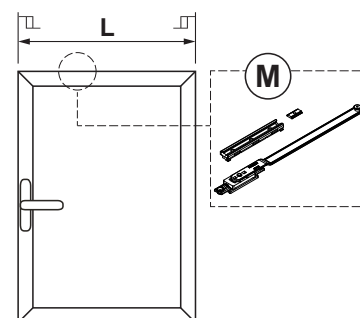

T2		T2		T2+M
T1	T1	T1	T1+M	
680	805	1000	1130	1600
L				

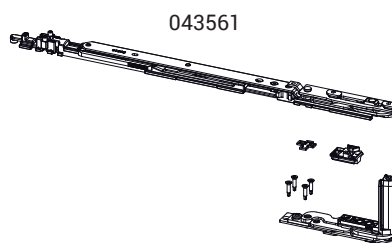
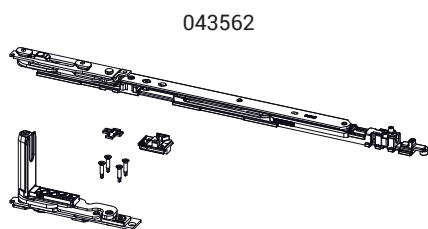

Abertura da folha



Código	Descrição	Seção do perfil	A (mm)	Mão	Base Natural	Anodizado Elox	Pintado	Trend/Ouro/Latão	Peças por embalagem
043551	CHIC - KIT ABRE E TOMBA BRAÇO T1	C001-C002-C003-C-005-C006	98	D	X				10
043552	CHIC - KIT ABRE E TOMBA BRAÇO T1	C001-C002-C003-C-005-C006	98	ESQUERDO	X				10
043561	CHIC - KIT ABRE E TOMBA BRAÇO T2	C001-C002-C003-C-005-C006	148÷178	D	X				10
043562	CHIC - KIT ABRE E TOMBA BRAÇO T2	C001-C002-C003-C-005-C006	148÷178	ESQUERDO	X				10

**DOBRADIÇAS E BRAÇOS FUTURA 3D 130**

**Funções**

Conjunto de dobradiças (superior e inferior) e braço da janela oscilo-batente Futura 3D 130.

Ficha técnica online



**Características Técnicas**

Dobradiças: conjunto de dobradiças (superior e inferior) , completamente pré-montadas e prontas para serem instaladas no perfil.

Braços: permitem a abertura oscilo-batente em combinação com os mecanismos e as dobradiças da janela oscilo-batente.

**Materiais**

Dobradiças:

- Corpo da dobradiça em alumínio extrudado e bronze
- Suportes em zamak acabamento GS Silver Plus (até 500 horas de resistência à corrosão)
- Pinos, parafusos e grãos em aço inoxidável

Braços:

- Corpo, bloco de fixação e coulisse em zamak com acabamento GS Silver Plus (até 500 horas de resistência à corrosão)
- Haste, biela, grãos e parafusos em aço inoxidável
- Disco de detenção em poliamida

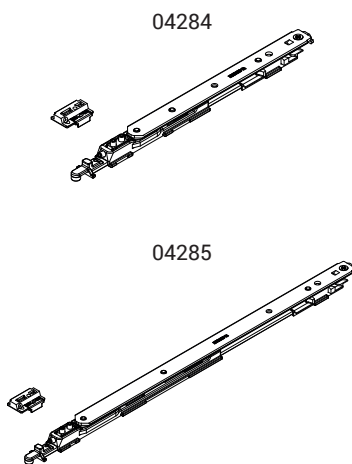
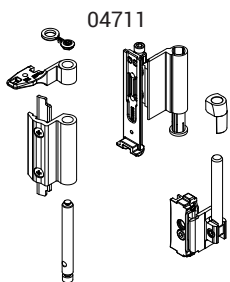
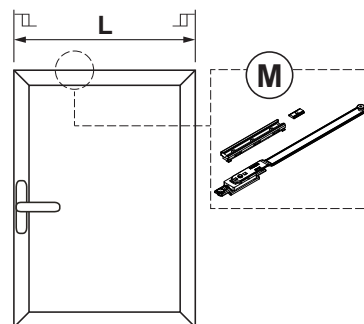

T2		T2		T2+M
T1	T1	T1	T1+M	
625	780	1000	1100	1600
L				

Abertura da folha



Código	Descrição	Seção do perfil	Base Natural	Anodizado Elox	Pintado	Trend/Ouro Latão	Peças por embalagem
04711	DOBRADIÇA A/T FUTURA 130	C001-C002-C003-C005-C006	X		X	X	10

Código	Descrição	Seção do perfil	A (mm)	Base Natural	Anodizado Elox	Pintado	Trend/ Ouro Latão	Peças por embalagem
04284	BRAÇO T1 130 COM MICROVENTILAÇÃO	C001-C002-C003-C015-C-016-C017	120					10
04285	BRAÇO T2 130 COM MICROVENTILAÇÃO	C001-C002-C003-C015-C-016-C017	175					10

OS OPERATOR

**Funções**

Sistema completo com abertura, fechamento e multiponto, para janelas de abertura externa Maxim-ar e GIRO EXTERNO.

**Características Técnicas**

O sistema OS Operator para ser aplicado exige uma sessão específica.

O OS Operator tem uma força de tração/impulso de 50 Nm.

Com o Sistema OS Operator é realizada uma função dupla:

1. Movimenta a folha da posição de fecho e de abertura, limitada em segurança.
2. Pontos de fecho conectados e desconectados.

Para a realização da janela OS operator são sempre necessários:

- Cremona Unica para OS Operator (1 peça)
- Mecanismo OS Operator (1 peça)
- Braço para OS Operator (1 peça)

**Dimensões totais**

São determinadas pela dimensão do mecanismo (standard e reduzido)



Sessão tipo OS OPERATOR

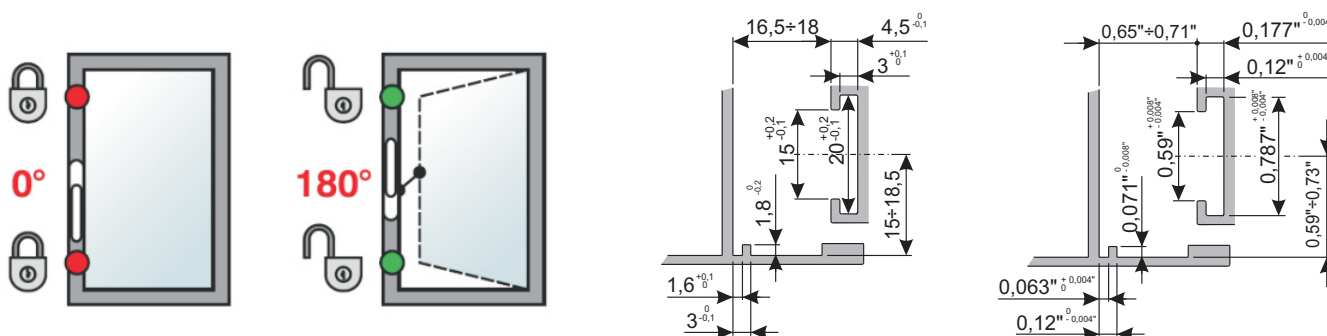

\* Se essa dimensão for <= 550 mm, utilize os braços a leva Loose Rivet para a sustentação da folha

\* Se essa dimensão for <= 550 mm, utilize os braços a leva Loose Rivet para a sustentação da folha

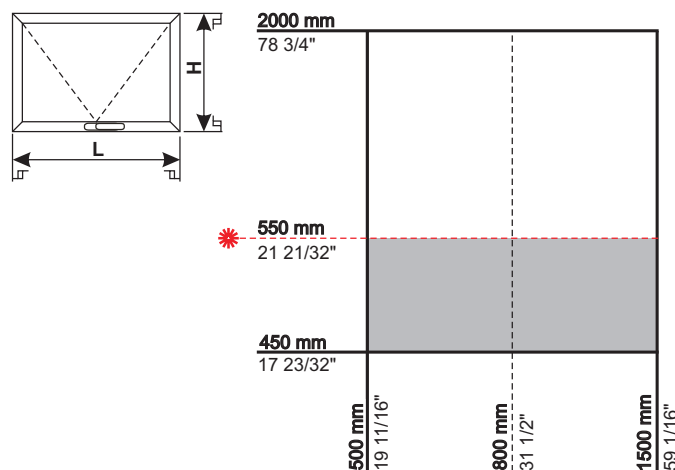
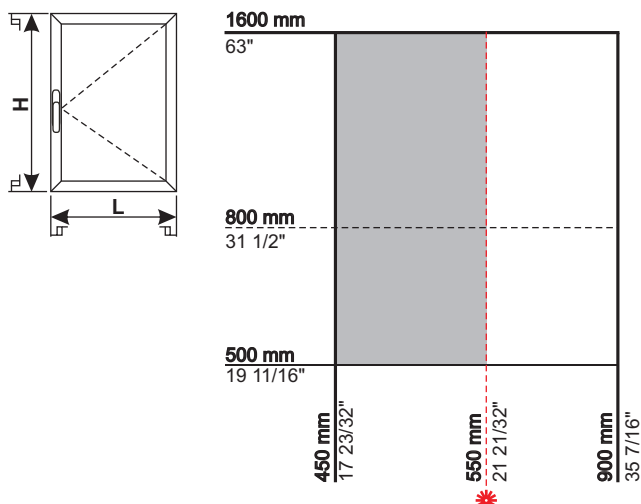



## CREMONA UNICA OS OPERATOR

### Funções

Cremona linha Unica, exclusiva para a movimentação de OS OPERATOR.

Ficha técnica online



### Características Técnicas

Em relação às cremonas standard essas têm uma rotação com clique de posicionamento a 0° e 180°.

Girando a maçaneta da cremona em 180° são bloqueados os pontos de fecho (cerca de 60°) para levar a folha para a posição de abertura máxima (pressão a 180° da cremona).

As fortes solicitações ao qual é submetido a janela na fase de abertura e fechamento fez com que exista uma variedade completa de cremonas específicas para o OS Operator. Além da Cremona única standard estão disponíveis as versões Key, Away, fecho longo. Em particular aquela com fecho único reduz o esforço durante a abertura da janela e torna o acionamento mais fluido.

O rotor e o cursor de todas as cremonas OS operator são produzidos em aço inoxidável para garantir a máxima resistência mecânica.

É aconselhada a utilização de uma guarnição adequada, realizada em espuma preta com células fechadas e adesiva em um lado, o que permite reduzir a passagem de ar e água através das usinagens no perfil e a caixa da cremona.

### Materiais

Manípulo em alumínio injetado

Caixa cremona em zamak fundido

Rotor e cursor internos em aço inoxidável aisi 304

Mola em aço harmônico

Roseta em poliamida preta

Disco de clique 0° - 180° em poliamida preta

Cremona Unica OS Operator

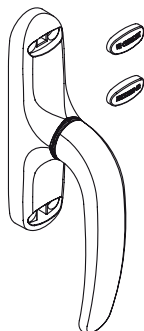

Cremona Unica Away OS Operator

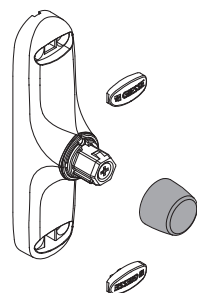

Cremona Unica OS Operator fecho longa

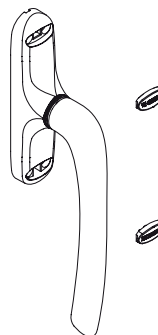

Cremona Unica Key OS Operator

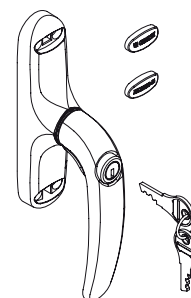

Código	Descrição	Versão	Comprimento manípulo	Equipamento fecho	Manípulo 0°	Manípulo 180°	Base Natural	Anodizado Elox	Pintado	Trend/Ouro Latão	Peças por embalagem
01127	CREM. UNICA OS OPERATOR - AWAY	Away		01129	Fechado	Aberto			X		10
01128	CREM. UNICA OS OPER. FECHO LONGO	Padrão	172 mm		Fechado	Aberto			X		10
01129	FECHO PARA UNICA AWAY	Away	172 mm	01127	Fechado	Aberto			X		10
01171	CREMONA UNICA OS OPERATOR	Padrão	121 mm		Fechado	Aberto			X		10
01172	CREMONA UNICA KEY OS OPERATOR	Chave	121 mm		Fechado	Aberto			X		10
06951	GUARNIÇÃO CREM. UNICA						X				100



## MECANISMOS OS OPERATOR



## Funções

Mecanismo ambidestro que movimenta a folha de uma janela Top ou GIRO EXTERNO em alumínio, realizando 2 pontos de fecho na janela.

Ficha técnica online



## Características Técnicas

O mecanismo está disponível em duas versões:

- standard (dimensões do mecanismo de 725 mm)
- reduzido para folhas pequenas (dimensão do mecanismo de 466,5 mm)

disponível na esquerda e direita.

Em caso de janelas GIRO EXTERNO particularmente altas ou janelas Maxim-ar muito largas, é possível conectar ambos os lados do mecanismo no extensor.

## Regulagem dos pontos de fecho

É possível regular os 2 pontos de fecho presentes na compressão ( $\pm 3,2$  mm) e lateralmente ( $\pm 3$  mm).

## Materiais

- a) Corpo principal (guia), em alumínio extrudado, anodizado em cinza
  - b) Haste interna, em alumínio extrudado, anodizado em cinza
  - c) Bulon regulável, em zamak, Giesse Silver Plus
  - d) Pinhão, em aço inoxidável AISI 304
  - e) Acionador da cremalheira, em aço inoxidável 304
  - f) Carter de cobertura, em zamak Giesse Silver Plus
  - g) Encontro do marco, em zamak Giesse Silver Plus
- Parafusos de fixação em aço inoxidável aisi 304

Mecanismo standard

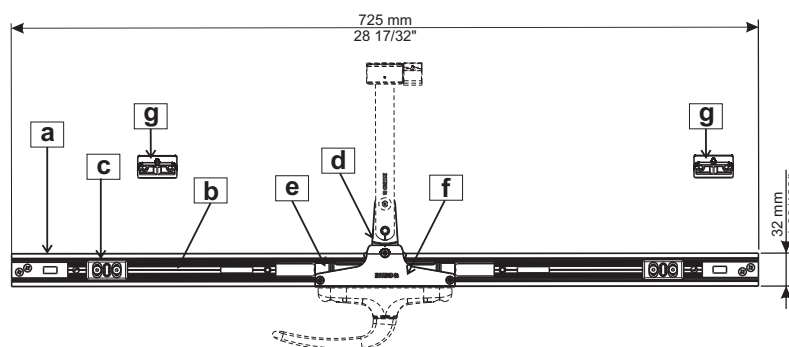

Mecanismo reduzido

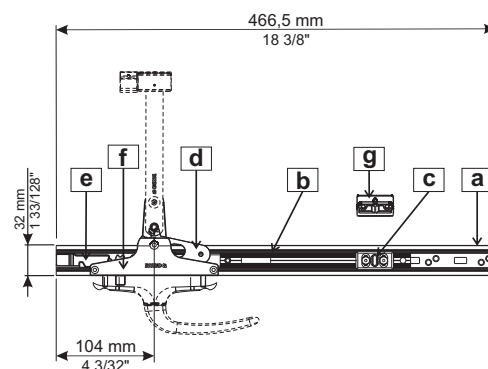

Regulagem dos pontos de fecho

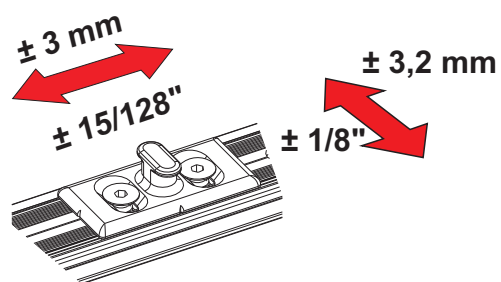

Mecanismo standard

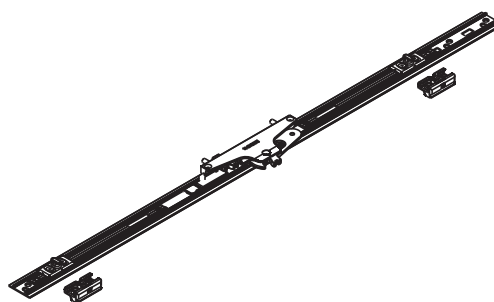

Mecanismo reduzido direito

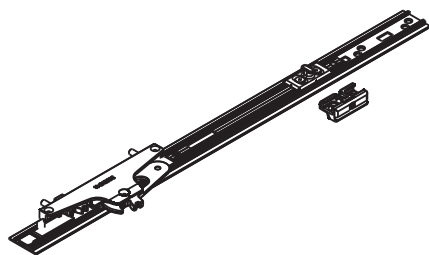

Mecanismo reduzido esquerdo

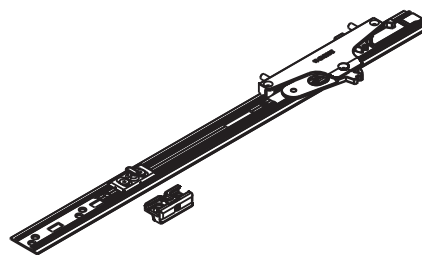

Código	Descrição	Versão	Mão	Comprimento	Simétrico	Pontos de fechamento	Extensor	Base Natural	Anodizado Elox	Pintado	Trend/Ouro Latão	Peças por embalagem
02000	MECANISMO OS OPERATOR	Padrão	D - E	725 mm	Sim	2	Acima/abaixo máx 3 peças (2+1)	X				10
020021	MECANISMO OS OPERATOR	Reduzido	D	466,5 mm	Não	1	Apenas acima de no máx 2 peças	X				10
020022	MECANISMO OS OPERATOR	Reduzido	ESQUERDO	466,5 mm	Não	1	Apenas acima de no máx 2 peças	X				10

## EXTENSÕES



## Funções

Extensor de comprimento 350 mm (13 25/32") que combinado com um mecanismo OS Operator realiza um ponto de fecho suplementar.

Ficha técnica online



## Características Técnicas

A fixação no perfil do marco ocorre através de parafuso fornecidos e a ligação com o mecanismo ocorre através de um componente de ligação. O bulon presente no extensor é regulável.

## Materiais

Junta em poliamida  
Extensor em alumínio extrudado  
Bulon regulável e encontro em zamak  
Parafusos auto-atarraxantes, parafusos e placas em aço inoxidável

Regulagem dos pontos de fecho

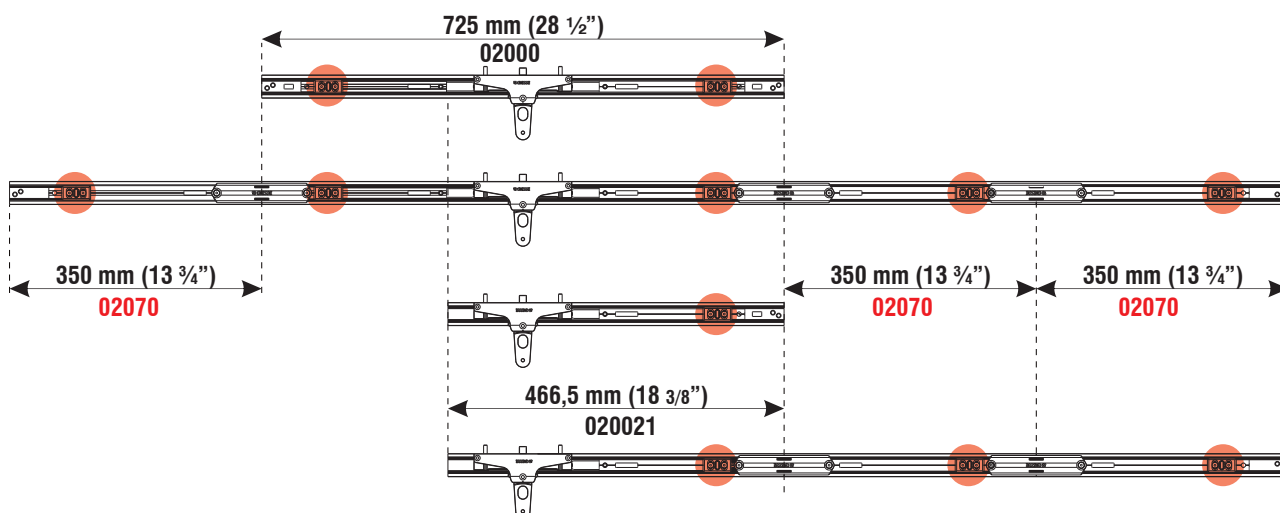
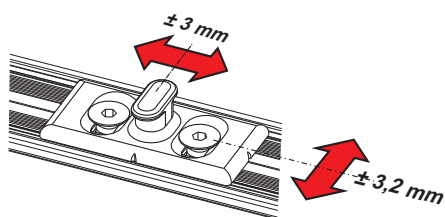

Código	Descrição	Comprimento	Compatível com	Base Natural	Anodizado Elox	Pintado	Trend/Ouro Latão	Peças por embalagem
02070	EXTENSOR OS OPERATOR	350 mm	02000 02002 1 02002 2	X				10

## BRAÇOS OS OPERATOR

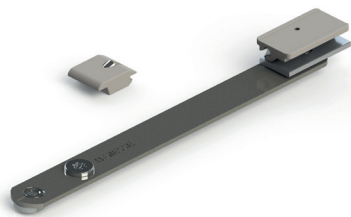

### Funções

O braço para OS Operator exerce a função de impulso da folha desde a posição de "folha fechada" à posição de "abertura máxima", e vice-versa.

Ficha técnica online



### Características Técnicas

Disponível em dois comprimentos (172 mm e 152 mm), o braço é fixado a um mecanismo OS Operator através do parafuso com cavidade Torx T30 de segurança (A).

O patim, disponível em poliamida e alumínio, desliza no interior do canal 15/20 mm presente no folha móvel. Um elemento de parada em poliamida atribui a posição de fim de curso.

É possível, agindo na pino excêntrica (B), utilizando uma chave torx T30, regular a posição do patim e obter a melhor posição do FOLHA durante a fase de ativação dos pontos de fechamento.

### Materiais

Braço em aço inoxidável 304

Patim de deslizamento em alumínio extrudado ou poliamida cinza

Elemento de parada em poliamida cinza

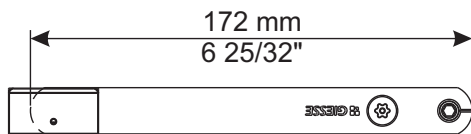

Z = Luz entre os perfis (veja a tabela)

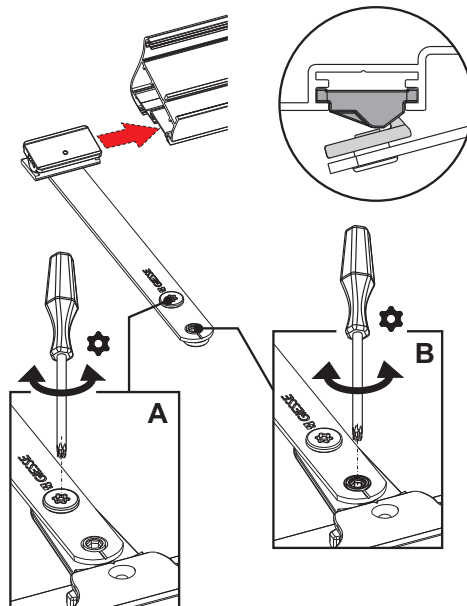
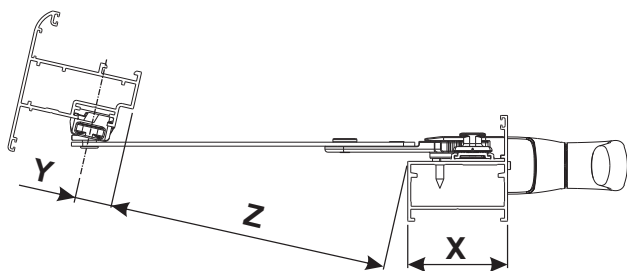

Código	Descrição	Comprimento	Material do cursor	Caixas entre os perfis Z	Base Natural	Anodizado Elox	Pintado	Trend/Outro Latão	Peças por embalagem
02064	BRAÇO OS OPERATOR ALUMINIO	172 mm	Alumínio	210 mm - X - Y	X				10
02065	BRAÇO OS OPERATOR ALUMINIO	152 mm	Alumínio	190 mm - X - Y	X				10

## EXEMPLOS DE CONFIGURAÇÕES

## Configuração do OS Operator Top-Hung

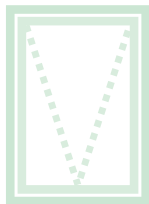

Altura da folha [mm]	450 ÷ 2000	450 ÷ 2000
Largura da folha [mm]	500 ÷ 800	801 ÷ 1500
Cremona	01128 - 01171	01128 - 01171
Mecanismo	020021 - 020021	02000
Braços	02054 - 02055 - 02064 - 02065	02054 - 02055 - 02064 - 02065

## Configuração do OS Operator Side-Hung

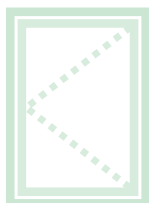

Altura da folha [mm]	450 ÷ 900	450 ÷ 900
Largura da folha [mm]	500 ÷ 800	801 ÷ 2500
Cremona	01128 - 01171	01128 - 01171
Mecanismo	020021 - 020021	02000
Braços	02054 - 02055 - 02064 - 02065	02054 - 02055 - 02064 - 02065

## OS OPERATOR 2.0

### OS OPERATOR 2.0

#### Funções

Sistema completo com abertura, fechamento e multiponto, para janelas de abertura externa Maxim-ar e GIRO EXTERNO.

#### Características Técnicas

O sistema OS Operator 2.0 para ser aplicado exige uma sessão específica. A força frontal para abrir a folha deve ser de < 50 N. Para forças > 35 N, é obrigatório o uso de braços "loose rivet".

Com o Sistema OS Operator é realizada uma função dupla:

1. Movimenta a folha da posição de fecho e de abertura, limitada em segurança.

2. Pontos de fecho conectados e desconectados.

Com o OS Operator 2.0 é possível aplicar os pontos de fecho, conectados através da haste em poliamida, nos 3 lados da janela (lado do mecanismo e lado dos braços).

Para a realização da janela OS Operator são sempre necessários:

- Cremona (1 peça)
- Mecanismo (1 peça)
- Braço (1 peça)
- Pontos de fecho (o seu número varia de acordo com as dimensões da janela)
- Reenvio de ângulo (2 peças) sempre que for necessário o fecho perimetral

#### Dimensões totais

Em particular, as dimensões mínimas variam com base nos pontos de fecho utilizados (veja os exemplos)

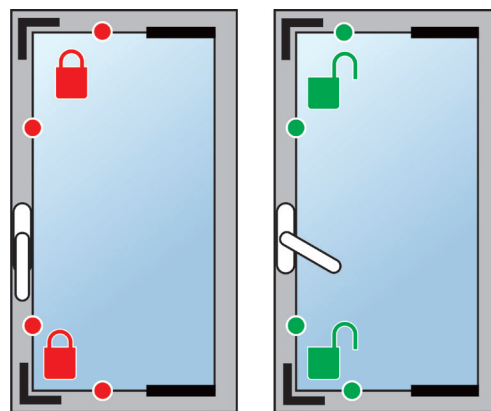
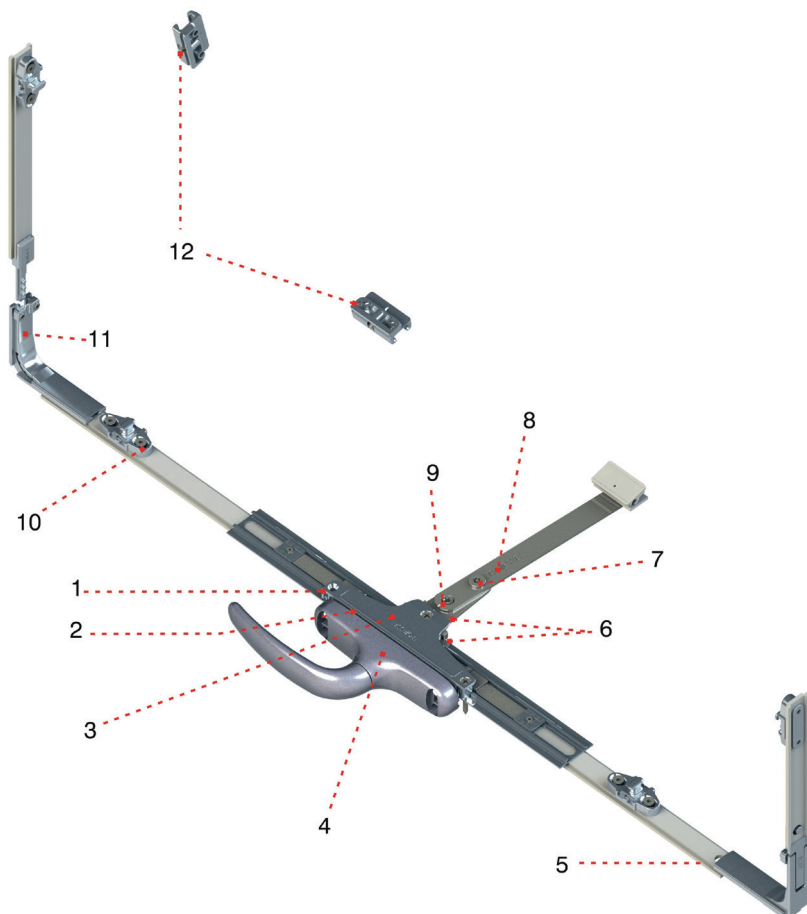

#### LEGENDA

- 1 Mecanismo base
- 2 Guarnição da cremona Unica
- 3 Tampa de proteção
- 4 Cremona Unica
- 5 Haste em poliamida
- 6 Engrenagem do mecanismo
- 7 Parafuso de liberação do braço
- 8 Braço
- 9 Parafusos de regulagem
- 10 Bulon regulável (folha)
- 11 Reenvio de ângulo
- 12 Encontro fixo (marco)

Sessão tipo OS OPERATOR 2

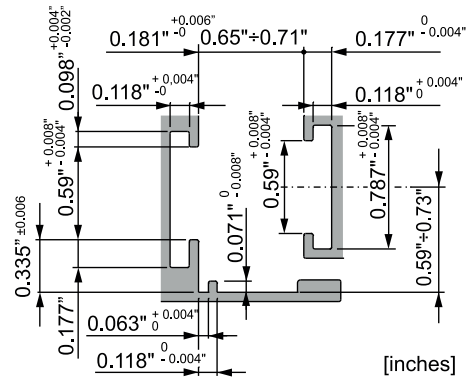
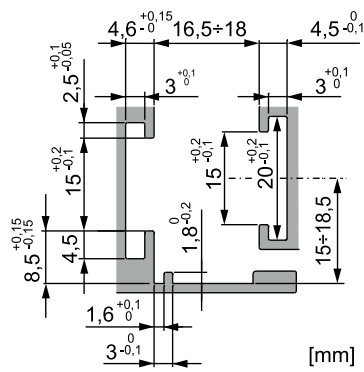

Dimensões mínimas totais

Dois pontos de fecho

Dois pontos de fecho com reenvio de ângulo

Quatro pontos de fecho com reenvio de ângulo

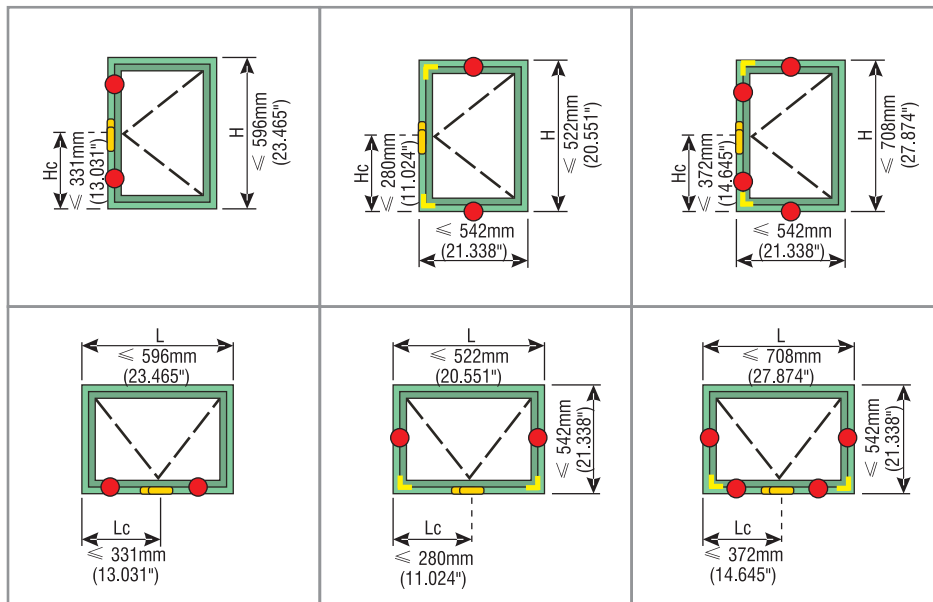

R = utilize braços a leva Loose Rivet para a sustentação da folha

R = utilize braços a leva Loose Rivet para a sustentação da folha

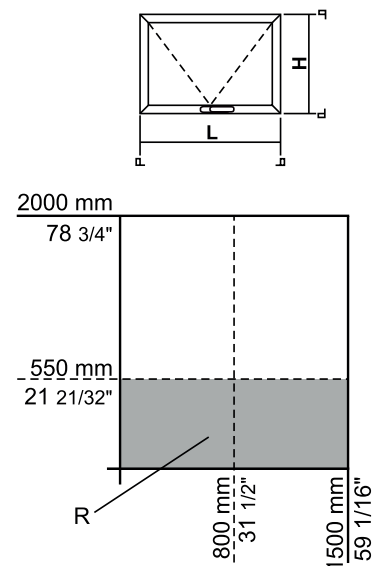
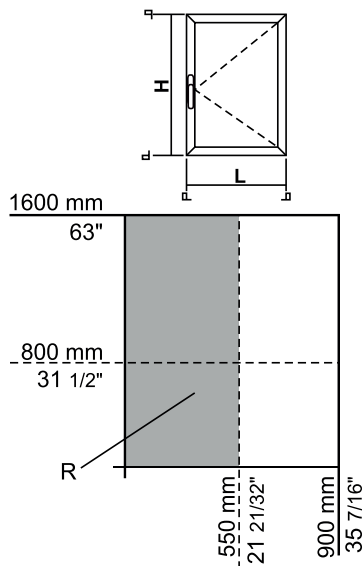



## CREMONA UNICA OS OPERATOR

### Funções

Cremona linha Unica, exclusiva para a movimentação do OS OPERATOR.

Ficha técnica online



### Características Técnicas

Em relação às cremonas standard essas têm uma rotação com clique de posicionamento a 0° e 180°.

Girando a maçaneta da cremona em 180° são bloqueados os pontos de fecho (cerca de 60°) para levar a folha para a posição de abertura máxima (pressão a 180° da cremona).

As fortes solicitações ao qual é submetido a janela na fase de abertura e fechamento fez com que exista uma variedade completa de cremonas específicas para o OS Operator. Além da Cremona única standard estão disponíveis as versões Key, Away, fecho longo. Em particular aquela com fecho único reduz o esforço durante a abertura da janela e torna o acionamento mais fluido.

O rotor e o cursor de todas as cremonas OS operator são produzidos em aço inoxidável para garantir a máxima resistência mecânica.

É aconselhada a utilização de uma guarnição adequada, realizada em espuma preta com células fechadas e adesiva em um lado, o que permite reduzir a passagem de ar e água através das usinagens no perfil e a caixa da cremona.

### Materiais

Manípulo em alumínio injetado

Caixa cremona em zamak fundido

Rotor e cursor internos em aço inoxidável aisi 304

Mola em aço harmônico

Roseta em poliamida preta

Disco de clique 0° - 180° em poliamida preta

Cremona Unica OS Operator

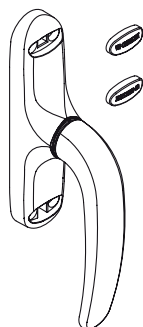

Cremona Unica Away OS Operator

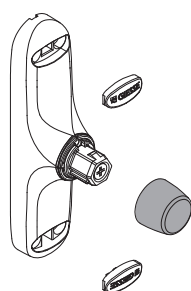

Cremona Unica OS Operator fecho longa

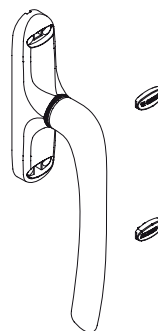

Cremona Unica Key OS Operator

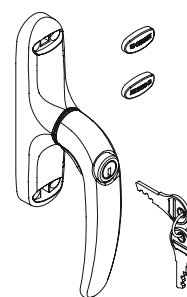

Código	Descrição	Versão	Comprimento manípulo	Equipamento fecho	Manípulo 0°	Manípulo 180°	Base Natural	Anodizado Elox	Pintado	Trenil/Ouro Latão	Peças por embalagem
01127	CREM. UNICA OS OPERATOR - AWAY	Away		01129	Fechado	Aberto			X		10
01128	CREM. UNICA OS OPER. FECHO LONGO	Padrão	172 mm		Fechado	Aberto			X		10
01129	FECHO PARA UNICA AWAY	Away	172 mm	01127	Fechado	Aberto			X		10
01171	CREMONA UNICA OS OPERATOR	Padrão	121 mm		Fechado	Aberto			X		10
01172	CREMONA UNICA KEY OS OPERATOR	Chave	121 mm		Fechado	Aberto			X		10
06951	GUARNIÇÃO CREM. UNICA						X				100



## MECANISMO OS OPERATOR 2.0



## Funções

Mecanismo ambidestro que movimenta a folha de uma janela Top ou GIRO EXTERNO em alumínio.

Ficha técnica online



## Características Técnicas

O mecanismo tem 317 mm.

Sai da conexão entre a cremona e os braços de abertura.

Conectado à haste em poliamida Giesse, permite movimentar os pontos de fecho (aplicados na própria haste) e/ou os reenvios de ângulo no caso de fechos perimetrais.

## Materiais

Corpo principal (guia), em alumínio extrudado, anodizado em cinza

Haste interna, em alumínio extrudado, anodizado em cinza

Pinhão, em aço inoxidável AISI 304

Acionador da cremalheira, em aço inoxidável AISI 304

Carter de cobertura, em zamak Giesse Silver Plus

Parafusos de fixação em aço inoxidável AISI 304

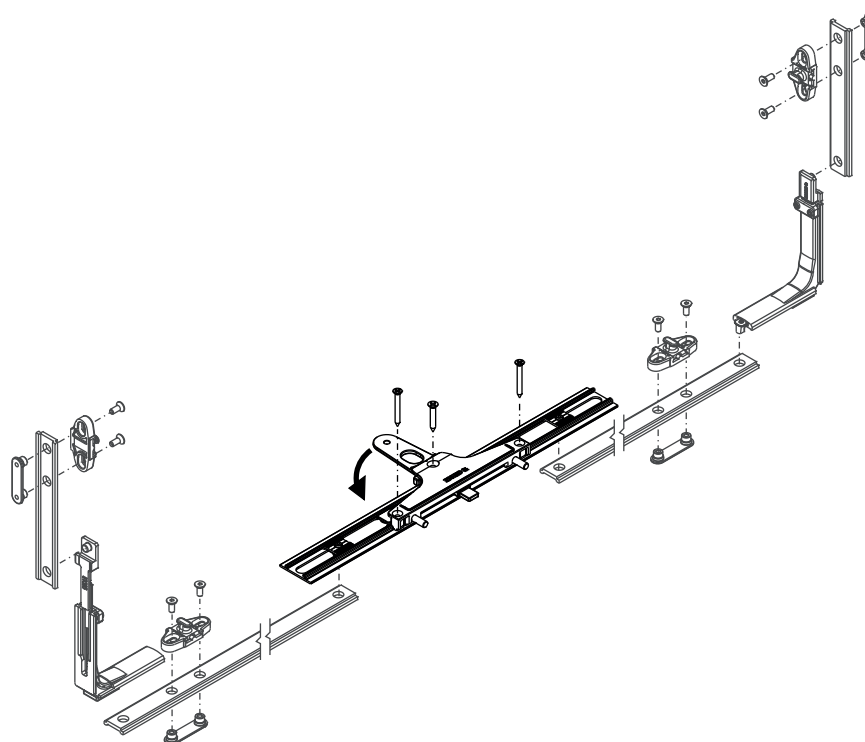
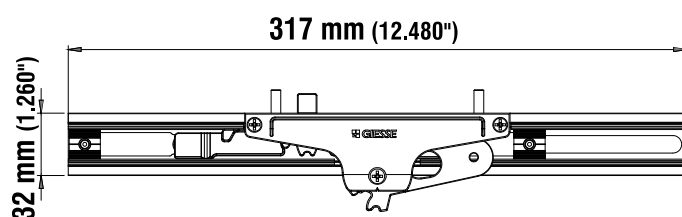

Código	Descrição	Observação	Base Natural	Anodizado Eletrolítico	Pintado	Trend/Ouro Latão	Pecas por embalagem
02009	MECANISMO OS OPERATOR		X				10

## BRAÇOS OS OPERATOR 2



### Funções

O braço para OS Operator exerce a função de impulso da folha desde a posição de "folha fechada" à posição de "abertura máxima", e vice-versa.

Ficha técnica online



### Características Técnicas

Disponível em diferentes comprimentos, o braço é fixado a um mecanismo OS Operator através de um parafuso com marca Torx T30 de segurança (A). O patim, disponível em poliamida e alumínio, desliza no interior do canal 15/20 mm presente no folha móvel. Um elemento de parada em poliamida atribui a posição de fim de curso. É possível, agindo no pino excêntrica (B), utilizando uma chave torx T30, regular a posição do patim e obter a melhor posição do FOLHA durante a fase de ativação dos pontos de fechamento.

### Materiais

Braço em aço inoxidável 304  
 Patim de deslizamento em alumínio extrudado ou poliamida cinza  
 Elemento de parada em poliamida cinza

L = Comprimento (ver tabela)

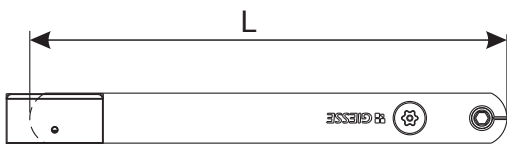

Z = Luz entre os perfis (veja a tabela)

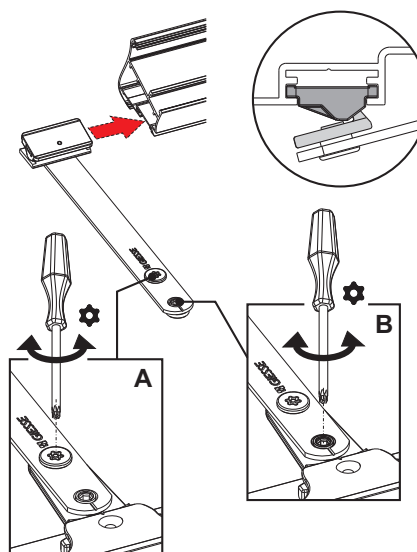
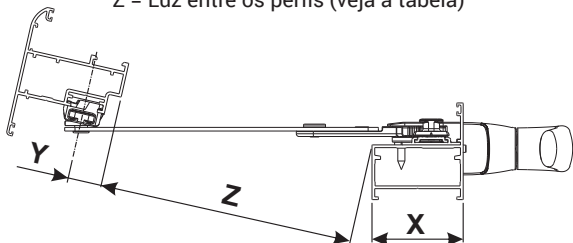

Código	Descrição	Comprimento	Material do cursor	Caixas entre os perfis Z	Base Natural	Anodizado Elox	Pintado	Trend/Ouro Latão	Peças por embalagem
02056	BRAÇO OS OPERATOR HP	172 mm	Alumínio	210 mm - X - Y	X				10
02058	BRAÇO OS OPERATOR HP	146 mm	Alumínio	184 mm - X - Y	X				10
02059	BRAÇO OS OPERATOR HP	127 mm	Alumínio	165 mm - X - Y	X				10
02061	BRAÇO OS OPERATOR HP	140 mm	Alumínio	178 mm - X - Y	X				10
02064	BRAÇO OS OPERATOR ALUMINIO	172 mm	Alumínio	210 mm - X - Y	X				10
02065	BRAÇO OS OPERATOR ALUMINIO	152 mm	Alumínio	190 mm - X - Y	X				10

## REENVIO DE ÂNGULO DO OS OPERATOR



## Funções

Componente que permite a transferência do movimento da travessa para o montante da janela e vice-versa.

Ficha técnica online



## Características técnicas

Específico para aplicações no marco.

Aplicados no canal 15/20.

São instalados antes da realização de uma usinagem no marco ou antes de serem montados.

É fixado através de 2 parafuso invertido e conectado aos outros componentes através da haste em poliamida.

## Materiais

Corpo de reenvio e dispositivo de conexão em

Giesse Silver Plus

Pratos e parafusos em aço inoxidável

Inserimento no canal

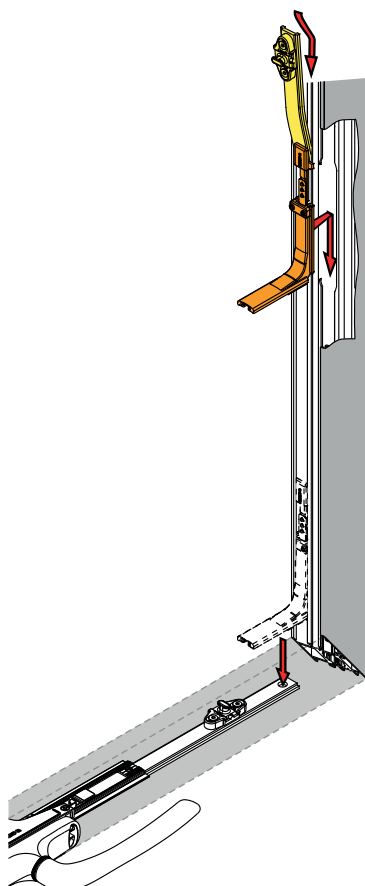

Usinagem

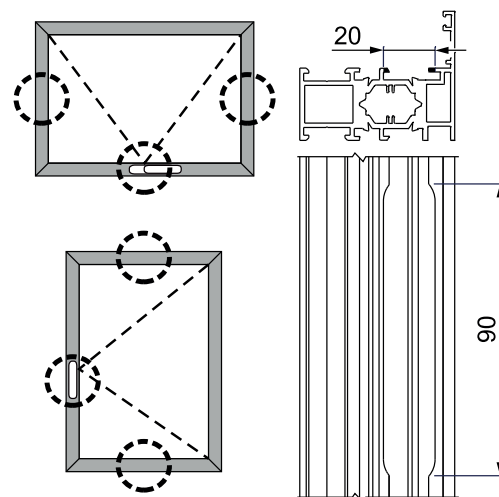

Código	Descrição	Observação	Base Natural	Anodizado Elox	Pintado	Trend/Ouro Latão	Peças por embalagem
02066	REENVIO DE ÂNGULO		X				10

## KIT DE FECHOS OS OPERATOR



### Funções

Kit de fecho composto por um encontro e por um bulon regulável.

Ficha técnica online



### Características técnicas

O kit de fecho do OS Operator 2.0 é composto por 2 componentes:

- Encontro para aplicar na folha
- Bulon regulável para aplicar na haste em poliamida

O sistema prevê uma regulagem de  $\pm 3,2$  mm e lateralmente  $\pm 3,0$  mm agindo no bulon.

O sistema foi estudado para um n° máximo de 6 pontos de fecho.

### Materiais

Corpo do encontro, corpo do bulon, roseta e componente regulável em zamak Giesse Silver Plus  
Parafusos e parafusos em aço inoxidável

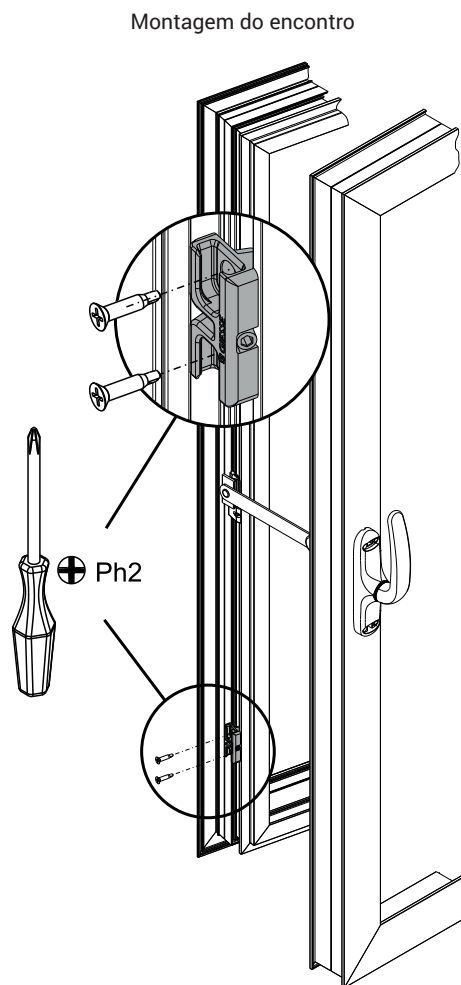
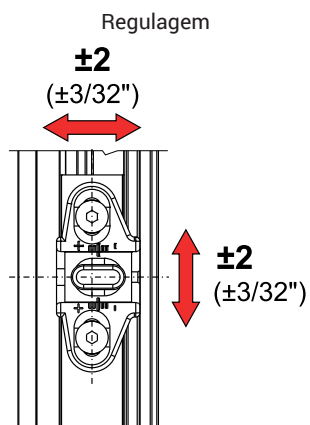
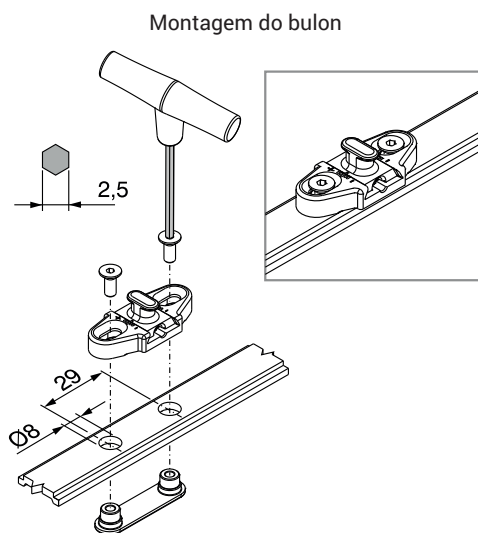

Código	Descrição	Observação	Base Natural	Anodizado Elox	Pintado	Trend/Ouro Latão	Peças por embalagem
02067	PONTO DE FECHO		X				10

## EQUIPAMENTOS DO OS OPERATOR 2.0

## Funções

Kit de ferramentas para a montagem correta do Os Operator

Ficha técnica online



## Características Técnicas

O kit tem todas as ferramentas necessárias, em particular a chave com pega da Torx T30 de segurança.

O kit é composto por:

- chave Allen de 2,5 mm e 3 mm
- divisórias Torx T30 de proteção
- divisórias ph 2

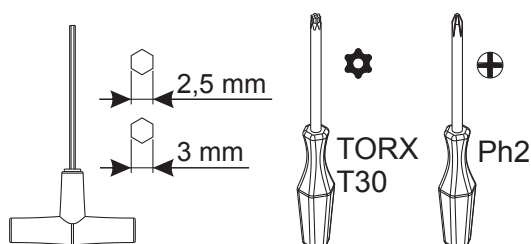

Código	Descrição	Observação	Base Natural	Anodizado Elox	Pintado	Trend/Ouro Latão	Peças por embalagem
02003	KIT DE FERRAMENTAS PARA OS OPERATOR		X				20

## EXEMPLOS DE CONFIGURAÇÕES

Configuração do OS Operator 2.0 Top-Hung 2 pontos de fecho

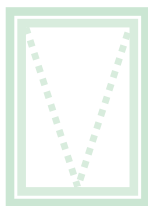

Altura da folha [mm]	450 ÷ 2000
Largura da folha [mm]	596 ÷ 1500
Cremona	01128 - 01171
Mecanismo	02009
Sistema de fechamento	02067 (2 peças)
Braços	02054 - 02055 - 02064 - 02065

Configuração do OS Operator 2.0 Top-Hung 4 pontos de fecho

Altura da folha [mm]	542 ÷ 2000
Largura da folha [mm]	708 ÷ 1500
Cremona	01128 - 01171
Mecanismo	02009
Reenvio	02066 (2 peças)
Sistema de fechamento	02067 (4 peças)
Braços	02054 - 02055 - 02064 - 02065

Configuração do OS Operator 2.0 Side-Hung 2 pontos de fecho

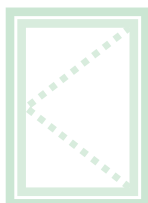

Altura da folha [mm]	596 ÷ 1600
Largura da folha [mm]	450 ÷ 900
Cremona	01128 - 01171
Mecanismo	02009
Sistema de fechamento	02067 (2 peças)
Braços	02054 - 02055 - 02064 - 02065

Configuração do OS Operator 2.0 Side-Hung 4 pontos de fecho

Altura da folha [mm]	704 ÷ 1600
Largura da folha [mm]	450 ÷ 900
Cremona	01128 - 01171
Mecanismo	02009
Reenvio	02066 (2 peças)
Sistema de fechamento	02067 (4 peças)
Braços	02054 - 02055 - 02064 - 02065

JALOUSIE

**Funções**

Sistema de abertura para janela Jalousie caracterizado por um quadro fixo onde são aplicadas as paletas orientáveis através da cremona. A janela Jalousie encontra a sua aplicação ideal em varandas, terraços ou ambientes onde deseja-se ter a possibilidade de arejar sem precisar abrir a folha.

**Características Técnicas**

O sistema é composto por uma série de acessórios que, combinados entre si, permitem o acionamento das paletas orientáveis.

As paletas da janela podem ser de alumínio ou vidro, de acordo com a aplicação.

É possível movimentar até um máximo de 6 através da cremona. Para janelas com mais de 6 paletas, deve-se utilizar 2 cremonas.

Componentes do sistema (no caso de 6 paletas)

- Cremona UNICA (n° 1 peça)
- Cama (n° 12 peças)
- Recipiente da paleta (n° 6 peças)
- Parafuso de embalagem (n° 12 peças)
- Pino de transmissão (n° 12 peças)

De acordo com a posição do fecho da cremona, as paletas podem estar na posição de fecho, arejamento ou abertura máxima.

- Cremona 0° - Paleta fechada
- Cremona 90° - Paleta aberta na posição de ventilação
- Cremona 180° - Paleta na abertura máxima

**Dimensões totais**

- Espessura máxima do vidro de 6 mm
- Distância máxima entre paletas de 90 mm
- Largura máxima da folha de 700 mm

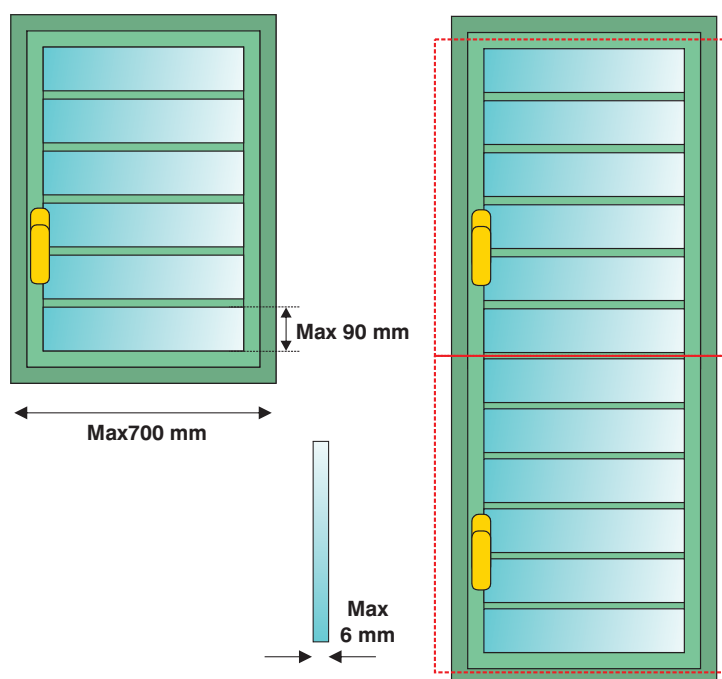
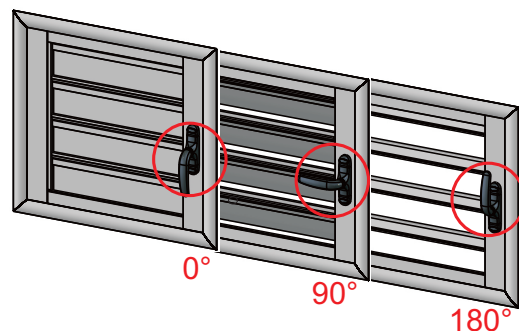



## CREMONA UNICA PARA JALOUSIE

### Funções

Cremona específica para o sistema Jalousie.

Ficha técnica online



### Características Técnicas

Comanda a abertura das paletas que de acordo com a posição do fecho podem estar na posição de fecho, arejamento ou abertura máxima.

### Materiais

Manípulo em alumínio injetado  
Caixa, engrenagem e de correr em zamak galvanizado  
Base em poliamida  
Parafusos de fixação em aço inox

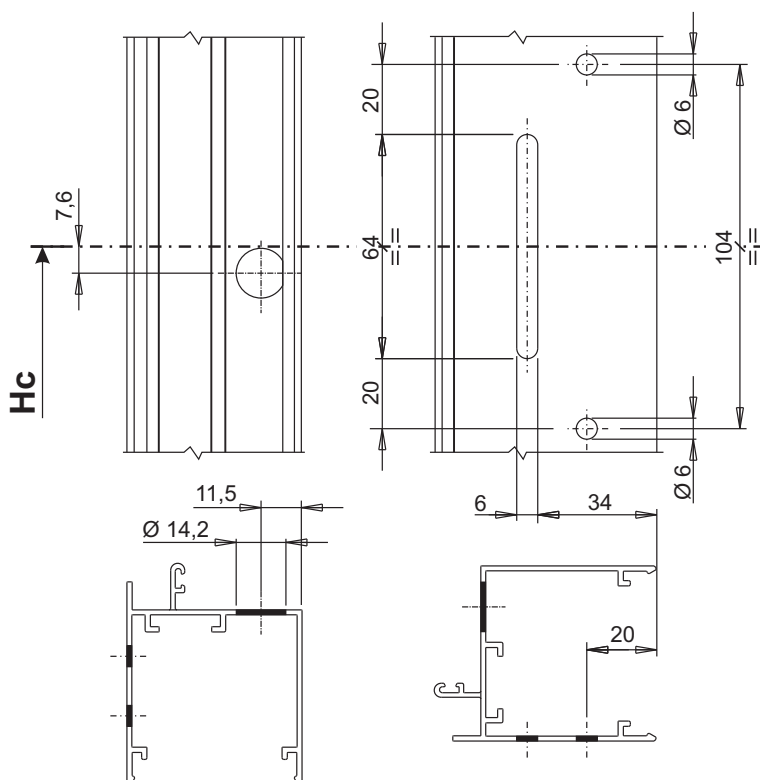
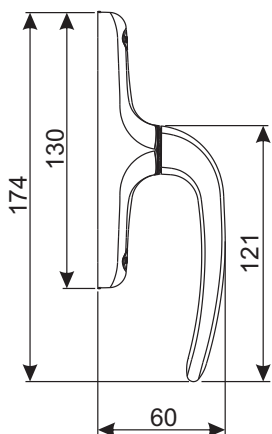

Código	Descrição	Funcionamento	Base Natural	Anodizado Elox	Pintado	Trend/Ouro Latão	Peças por embalagem
01987	CREMONA UNICA PARA JALOUSIE	monodirecional			X		10



## COMPONENTES JALOUSIE

### Funções

Acionados através da Cremona Unica, os componentes Jalousie permitem o acionamento do acessório e a abertura e fechamento das paletas.

Ficha técnica online



### Características Técnicas

O sistema deve ser conectado através de uma haste de alumínio para câmara europeia e é composto por:

#### 1 - Cama

Conectado à haste através dos pinos de transmissão permite o movimento das paletas. Realizado em alumínio trançado.

#### 2 - Recipiente da paleta (par)

Dimensionado para hospedar a paleta orientável.

Bloco em zamak fundido pintado preto e arruelas em poliamida preta.

#### 3 - Parafuso de embalagem cama-paleta

Permite fixar entre eles o came e o recipiente da paleta. Produzida em aço inoxidável.

#### 4 - Pino de transmissão do movimento

Transmite o movimento da cremona, da haste de ligação, para a cama. Produzido em aço inoxidável.

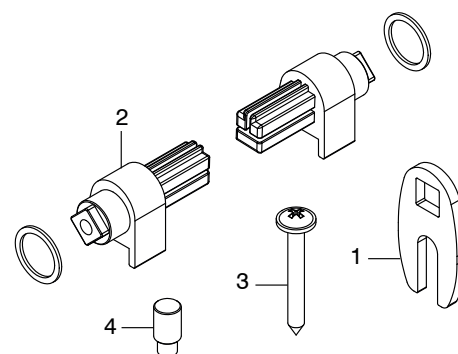
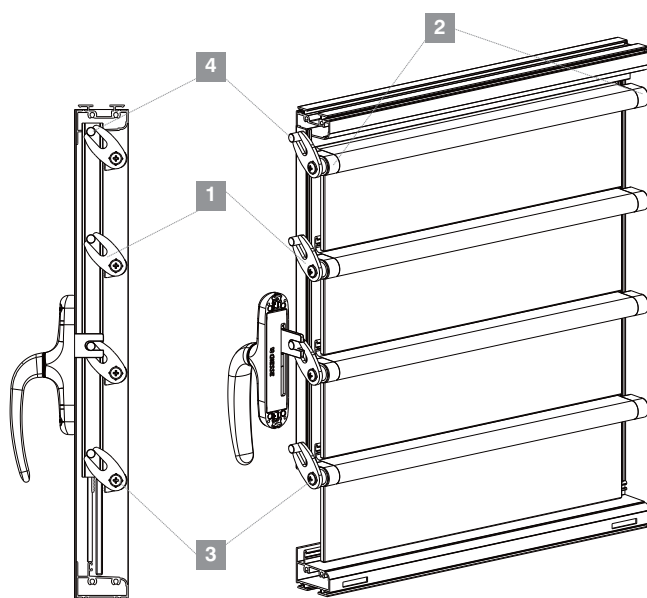

Código	Descrição	Observação	Base Natural	Anodizado Elox	Pintado	Trend/Ouro Latão	Peças por embalagem
01984	CAMA PARA SISTEMA JALOUSIE		X				100
01985	RECIPIENTE DA PALETA (DIREITA E ESQUERDA)	par			X		100
01986	PARAFUSOS DE EMBALAGEM CAMA-PALETA		X				100
01988	PINO DE TRANSMISSÃO DO MOVIMENTO		X				100

**EXEMPLO DE CONFIGURAÇÃO****Configuração Jalousie (máx. 6 paletas)**

Largura máxima da folha [mm]	700	-
<b>Cremona</b>	01987	N° 1
<b>Cama</b>	01984	N° 12
<b>Recipiente da paleta</b>	01985	N° 6
<b>Parafuso</b>	01986	N° 12
<b>Pino de transmissão</b>	01988	N° 12

**PROVENCE**

**Funções**

Sistema de fecho com cremona e hastes de fixação frontal, pensada para a realização de fechos de janelas com folhas de abertura interna ou externa, aplicável nos perfis de qualquer material, alumínio, madeira, Pvc.

**Características Técnicas**

Provence é adequada para a produção de janelas do estilo antigo, graças ao design preciso caracterizado pela configuração com as folhas visíveis.

Aplicável em janelas de abertura interna e abertura externa:

- Abertura interna: coplanar e sobreposição (7-10 mm)
- Abertura externa: com e sem marco, coplanar interno e sobreposto (7-10 mm).

**Para a produção de uma janela com PROVENCE são necessários:**

- Cremona (1 peça)
- Haste de fechamento (2 peças)
- Ponteira (2 peças)
- Encontros (2 peças)

Todos os componentes estão visíveis e são específicos para esse sistema.



Abertura interna sobreposta

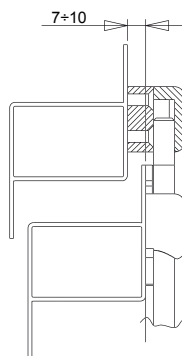

Abertura interna coplanar

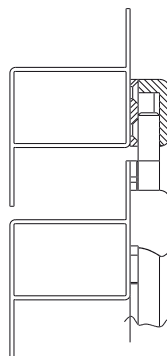

Abertura externa sobreposta

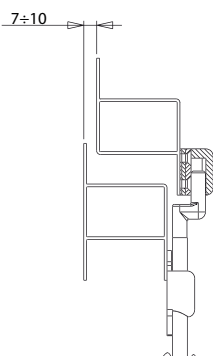

Abertura externa coplanar

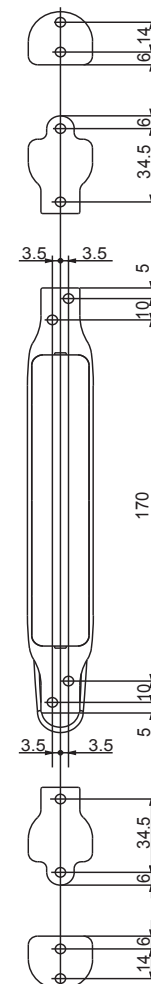
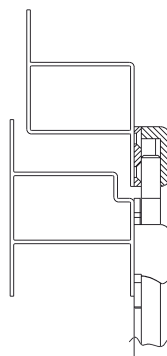

**CREMONA PROVENCE**

**Funções**

Cremona a leva, ambidestra, com haste de fecho exibida, para aplicação frontal para janelas e persianas

Ficha técnica online

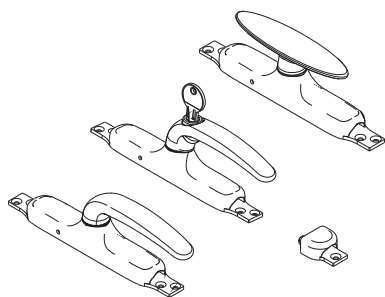

**Características Técnicas**

Fixação frontal através de parafusos autoinservíveis. Todos os parafusos de fixação são ocultos para exaltar o design da cremona e de todo o fecho.

As usinagens necessárias consistem apenas de furos com uma única ponta de perfuração (Ø2,7mm no caso de alumínio); aconselha-se o uso de gabarito exclusivo.

Provence tem um percurso de 18 mm, que permite uma tomada eficaz no muro ou nos relativos encontros. A cremona prevê duas guias de haste e dois pinos para a conexão com a haste de fecho.

**Materiais**

Manípulo em alumínio injetado  
 Caixa da cremona, engrenagem, cremalheira, guia da haste em zamak fundido  
 Mola de pressão, parafusos e parafusos pré-montados em aço inoxidável  
 Revestimento interno em poliamida branca  
 Bloco de ligação da haste em alumínio extrudado  
 Terminal de ligação da haste e parafusos de fixação em aço zincado

Cremona Provence com fecho a leva

Cremona Provence com fecho a leva com chave

Cremona Provence com fecho em "T"

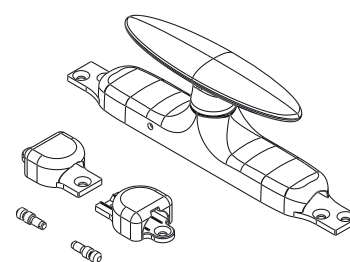
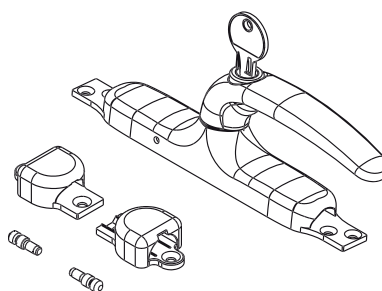
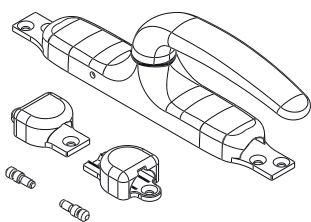
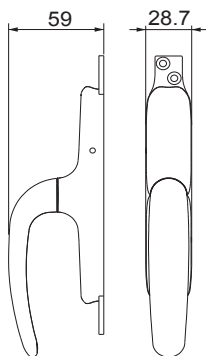

Código	Descrição	Versão	Manípulo	Base Natural	Anodizado Elox	Pintado	Trend/Ouro Latão	Peças por embalagem
01160	CREMONA PROVENCE COM FECHO A LEVA		Unica	X		X		10
01161	CREMONA PROVENCE FECHO LEVA/CH.	Chave	Unica	X		X		10
01162	CREMONA PROVENCE COM FECHO EM T		T	X		X		10

## HASTES

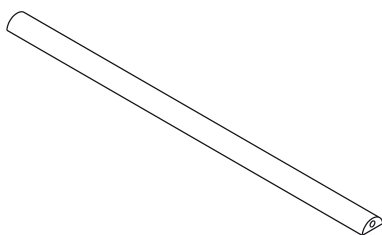

### Funções

HASTE de ligação à vista para o fechamento da cremona Provence.

Ficha técnica online



### Características Técnicas

Estão disponíveis em diferentes comprimentos, para cortar sob medida na base da posição da Cremona e nas dimensões da folha.

Na sua extremidade são adicionados os pino de ligação com a Cremona (fornecido nesta última) e a ponteira de fecho, solicitada a parte.

### Guia da Haste

Componente suplementar para solicitar a parte caso a janela seja particularmente grande e deseja-se evitar que a haste possa flexionar. Aconselha-se o uso em proximidade do terceiro fecho, se houver, para deixá-lo mais robusto.

Guia da haste em zamak fundido.

Parafusos em aço galvanizado.

Componente de redução de folgas em poliamida.

### Materiais

Alumínio extrudado.

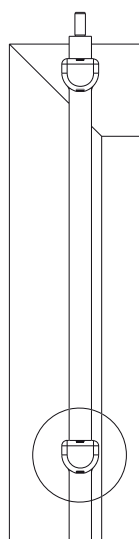
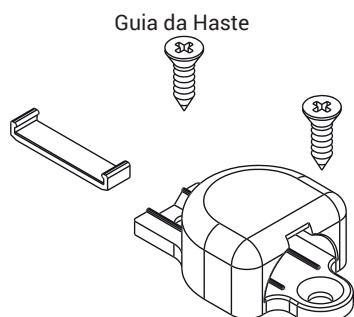

Código	Descrição	Comprimento	Base Natural	Anodizado Elox	Pintado	Trend/Ouro Latão	Peças por embalagem
01297	HASTE DE FECHAMENTO PROVENCE	1600 mm	X		X		10
01298	GUIA DA HASTE PROVENCE		X		X		10
01300	HASTE DE FECHAMENTO PROVENCE	1000 mm	X		X		10
01304	HASTE DE FECHAMENTO PROVENCE	1250 mm	X		X		10

PONTAS PROVENCE

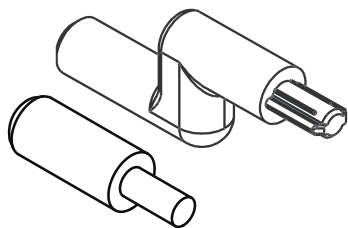

**Funções**

Pontas retas para o fechamento superior e inferior da cremona Provence

Ficha técnica online



**Características Técnicas**

Disponível em duas versões, reto e deslocado.

O terminal reto é usado em todos os casos de coplanaridade ou equipada com encontros com roseta e calços relativos que estão sempre em condição de coplanaridade.

A ponteira deslocada é utilizada na presença de sobreposição entre folha e marco.

São engatados na extremidade da haste, através do martelo, com o auxílio do Kit específico com objetivo de evitar que, com o uso da martelina, se deteriore acidentalmente o acabamento superficial das hastes ou dos blocos do terceiro fecho.

**Materiais**

Aço inox

Terminal reto

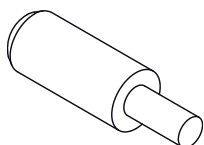

Ponta descentralizada

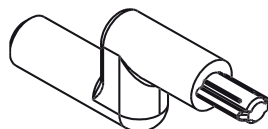

Kit de inserimento da ponteira Provence

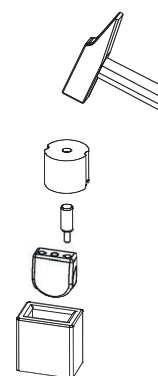
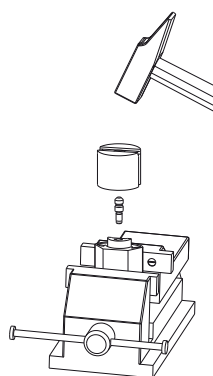
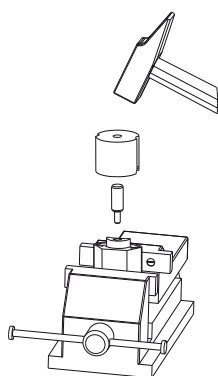
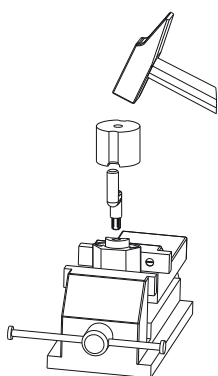
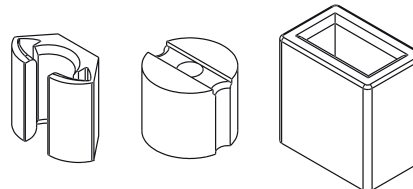

Código	Descrição	Ponta descentralizada	Abertura	Base Natural	Anodizado Elox	Pintado	Trend/Outro Latão	Peças por embalagem
02135	TERMINAL RETO PROVENCE	NÃO	Externa/Interna	X				20
02136	PONTEIRA DESLOCADA PROVENCE	SIM	Externa	X				20
03288	KIT DE INSERIMENTO DA PONTEIRA PROVENCE			X				50

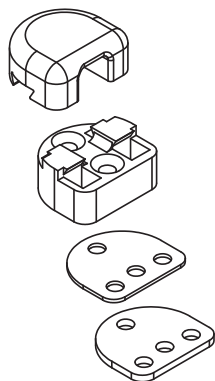

## ENCONTROS PROVENCE

### Funções

Encontros para o fechamento da cremona Provence

Ficha técnica online



### Características Técnicas

É aplicado na tela e intercepta o pino aplicado na haste em alumínio, movimentada através da cremona.

Ambos os modelos são para uma sobreposição 7 mm, mas com os calços chega até 10 mm.

Com os encontros Provence, é possível realizar fechos em esquadrias de abertura interna e externa (complanar e sobreposição).

### Materiais

Base e calha em zamak moldada  
calços em poliamida

Parafusos em aço galvanizado.

Encontro de abertura interna

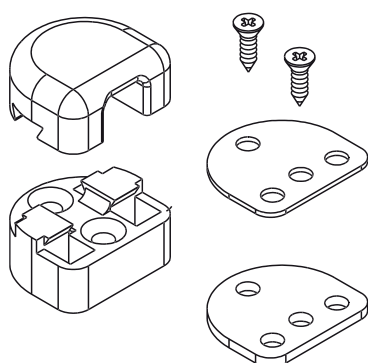

Encontro de abertura externa

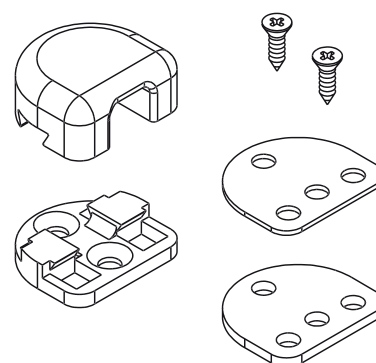

Código	Descrição	Grade	Abertura Interna sobreposição	Abertura Interna complanar	Abertura Externa sobreposição	Abertura Externa complanar	Base Natural	Anodizado Elox	Pintado	Trend/Ouro Latão	Peças por embalagem
01294N	ENCONTRO PROVENCE	7 ÷ 10 mm	x				X		X		20
01295N	ENCONTRO PROVENCE	7 ÷ 10 mm		x	x	x	X		X		20

## EXEMPLOS DE CONFIGURAÇÕES

### Configuração Provence de abertura interna

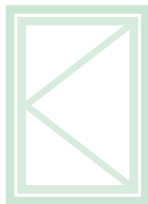

Tipo perfil	Sobreposição	Complanar
<b>Cremona</b>	01160 - 01161 - 01162	01160 - 01161 - 01162
<b>Haste</b>	01297 - 01300 - 01304	01297 - 01300 - 01304
<b>Ponteira</b>	02135	02135
<b>Encontro</b>	01294N	01295N

### Configuração Provence de abertura externa

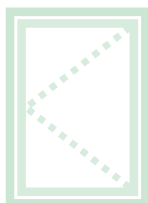

Tipo perfil	Sobreposição	Complanar
<b>Cremona</b>	01160 - 01161 - 01162	01160 - 01161 - 01162
<b>Haste</b>	01297 - 01300 - 01304	01297 - 01300 - 01304
<b>Ponteira</b>	02136	02135
<b>Encontro</b>	01295N	01295N





## CDM 30

### Funções

Comando manual à distância para a abertura de esquadrias maxim-ar com largura máxima de 1200 mm, composto por tesoura, transmissão angular e puxador articulado.

Ficha técnica online



### Características Técnicas

A abertura de tombar manual CDM30 é formada por:

- comando de tombar completo com alavanca manual, tesoura principal e reenvio de ângulo com corrente;
- haste de transmissão do movimento;
- carter de cobertura;

A tesoura do comando CDM30 permite a abertura máxima de 180 mm. O comando CDM30 é aplicável em todas as janelas com altura mínima de 250 mm e um peso máximo de 80 kg.

O reenvio de ângulo é uma corrente e garante a robustez e funcionalidade no tempo. A tesoura do comando CDM30 permite o bloqueio/ liberação rápida da folha através de um pulsante e também é possível regular a pressão da folha com mecanismo instalado.

O comando CDM30 é aplicável no perfil coplanar ou com passo de 0 a 25 mm.

### Fechos suplementares

Em caso de folhas com largura superior a 1.200 mm, é necessário utilizar uma ou mais tesouras suplementares. A utilização de eventuais tesouras suplementares não aumenta a capacidade de carga que permanece sempre em 80 kg máx.

### Materiais

Comando de tombar e tesoura suplementar em alumínio extrudado, aço inoxidável e zamak.

Tampas em poliamida.

Haste de comando em aço inoxidável.

Carter de cobertura em alumínio extrudado.

### Tipo e capacidade de carga

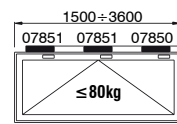
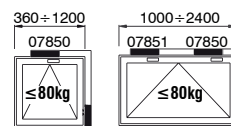

Comando de tombar

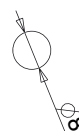
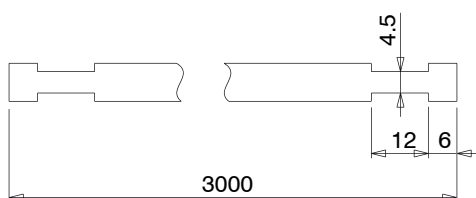
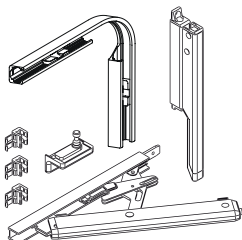

Tesoura suplementar

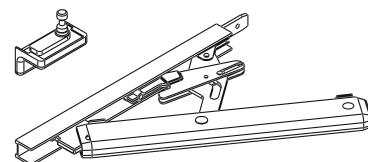

Haste de comando

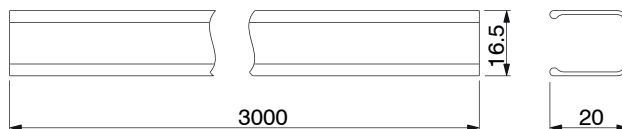
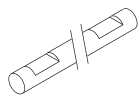

Carter de cobertura

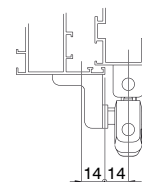
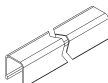

Códigos	Descrição	Comprimento (mm)	Base Natural	Anodizado Elox	Pintado	Trend/Ouro Latão	Pecas por embalagem
07850	COMANDO DE TOMBAR CDM30	-		X	X		1
07851	TESOURA SUPLEMENTAR	> 1200		X	X		1
07852	HASTE DE COMANDO	3000	X				1
07853	CARTER DE COBERTURA	3000		X	X		1



 **GIESSE**

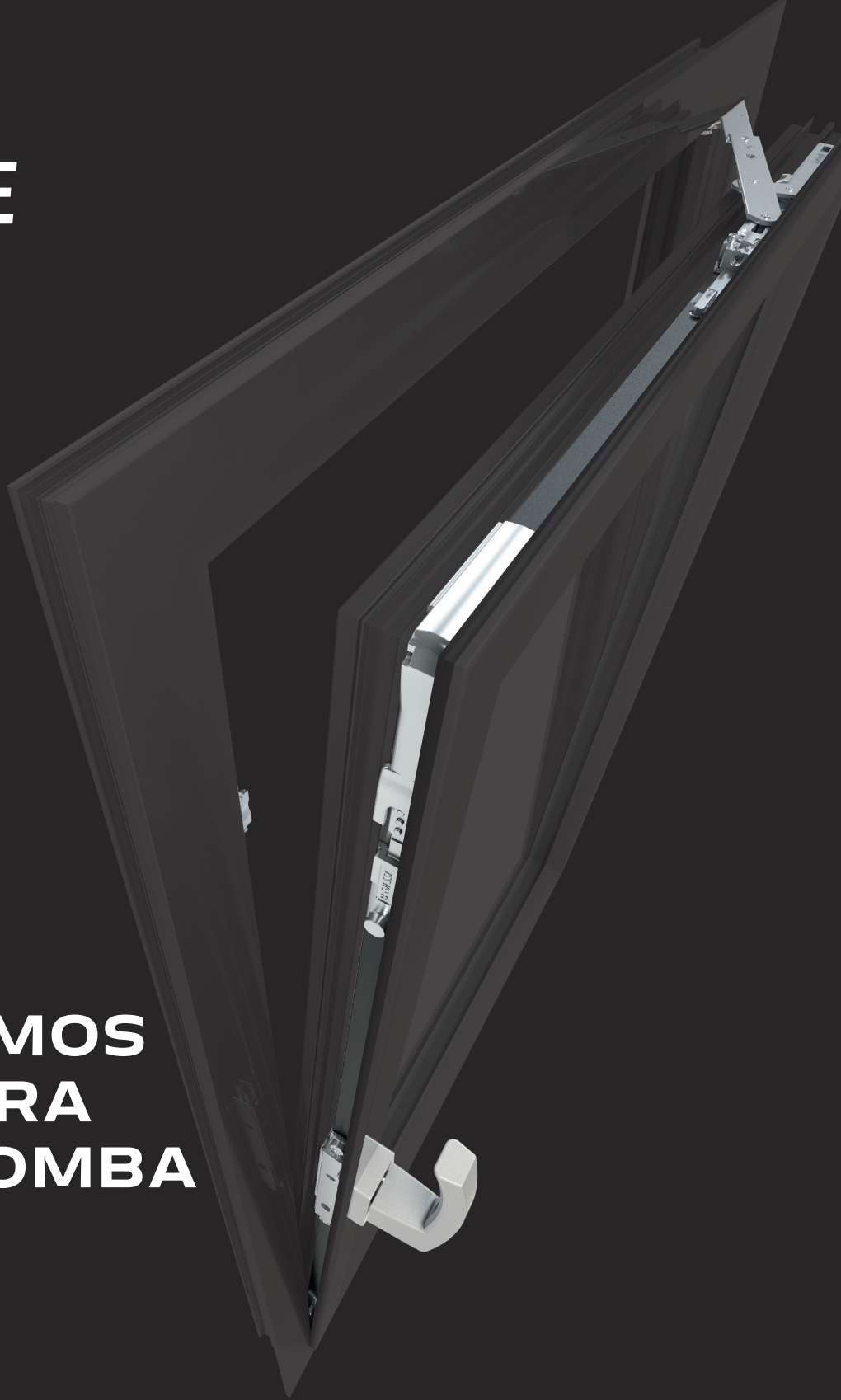

**MECANISMOS  
E KITS PARA  
ABRE E TOMBA**

## CHIC 3D 100

### Funções

Sistema completo para a realização de janelas abre e tomba retrátil com capacidades de carga até 100 kg e com abertura da folha a 180°. Disponível nas versões base, logica e com micro ventilação.

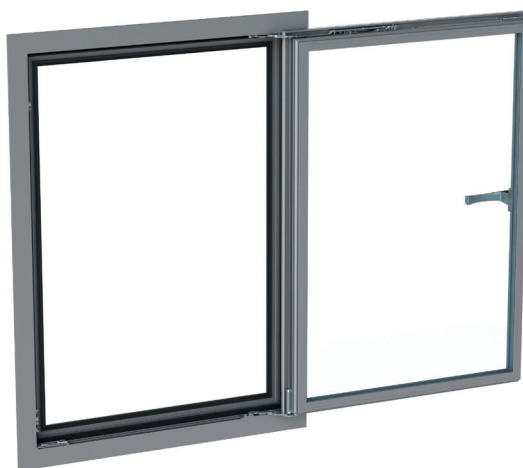

# CHIC 100

### Características Técnicas

Para realizar um mecanismo de Abre e Tomba CHIC 3D 100 são necessários:

1. Kit de dobradiças + braços
2. Kit de mecanismos para cremonas, martelina e martelinas NP SUPRA
3. Cremona, martelina ou martelina NP SUPRA (disponíveis em vários modelos para selecionar na seção específica do catálogo)

### Regulagens

As regulagens são micrométricas e independentes uma da outra.

### Microventilação de série

A microventilação permite ter simultaneamente no esquadro a posição de oscilo e de microventilação (abertura micrométrica da folha), para uma melhor troca de ar.

### Logica

A mecanismo lógica consiste na primeira abertura do folha (com cremona a 90°) e segunda abertura de batente (com cremona a 180°). A sua utilização é particularmente aconselhada nos edifícios públicos (escolas, hospitais, etc.) equipada em uma cremona com chave para ter a abertura da janela apenas em FOLHA por motivos de segurança e permitir a abertura total apenas ao pessoal em posse da chave.

Microventilação de série com abertura padrão

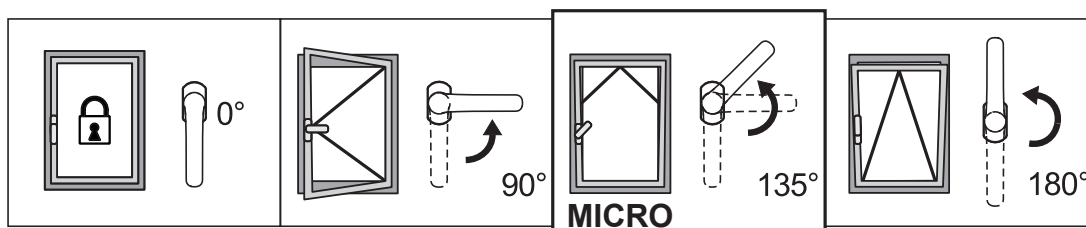

Microventilação de série com abertura lógica

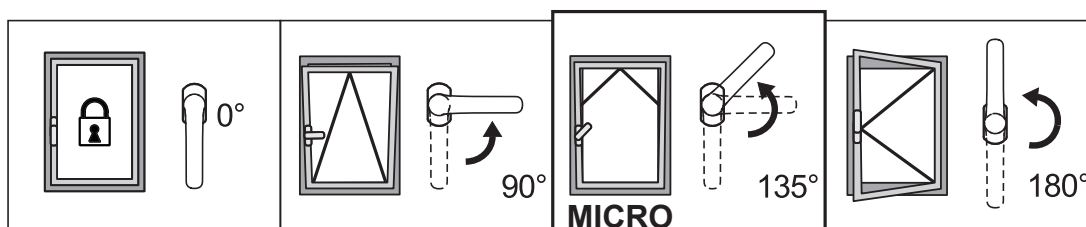

REGULAGENS [mm]

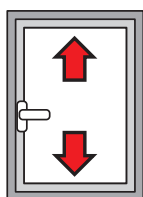

Altura:  
+2,5 / -1

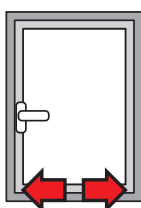

Lateral:  
±1,5

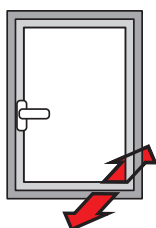

Compressão da dobradiça inferior:  
+1,4/-0,6

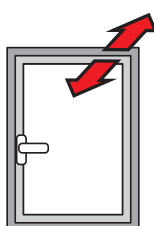

Compressão da dobradiça superior:  
±1,5

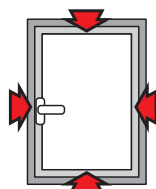

Compressão dos encontros:  
±1,8



Queda da folha:  
+3,5/-1,5

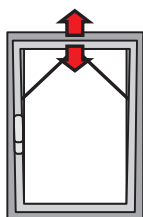

Microventilação:  
+3,6/-1,8

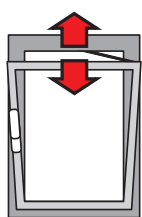

Abertura do braço T2:  
148 ÷ 178

Tabela de espessura máxima do vidro [mm]

2500	33	27	23	20	18	16	15	14	13	12	11	
2400	33	27	23	20	18	16	15	14	13	12	11	
2300	34	28	24	21	19	17	16	14	13	12	11	
2200	36	30	25	22	20	18	16	15	14	13	12	
2100	37	31	27	23	21	19	17	16	14	13	12	
2000	39	33	28	25	22	20	18	16	15	14	13	
1900	41	34	30	26	23	21	19	17	16	15	14	
1800	44	36	31	27	24	22	20	18	17	16	15	
1700	46	38	33	29	26	23	21	19	18	16	15	
1600	49	41	35	31	27	25	22	20	19	17	15	
1500	50	44	37	33	29	26	24	22	20	17	15	
1400	50	47	40	35	31	28	25	23	20	17	15	
1300	50	50	43	38	34	30	27	24	20	17	15	
1200	50	50	47	41	36	33	28	24	20	17	15	
1100	50	50	50	45	40	34	28	24	20	17		
1000	50	50	50	49	42	34	28	24	20			
900	50	50	50	50	42	34	28	24				
800	50	50	50	50	42	34	28					
700	50	50	50	50	42	34						
600	445	500	600	700	800	900	1000	1100	1200	1300	1400	1500

Tabela de carga máxima [kg]

2500	100	100	100	100	100	100	100	100	100	100	100	100
2400	100	100	100	100	100	100	100	100	100	100	100	100
2300	100	100	100	100	100	100	100	100	100	100	100	100
2200	100	100	100	100	100	100	100	100	100	100	100	100
2100	100	100	100	100	100	100	100	100	100	100	100	100
2000	100	100	100	100	100	100	100	100	100	100	100	100
1900	100	100	100	100	100	100	100	100	100	100	100	100
1800	100	100	100	100	100	100	100	100	100	100	100	100
1700	100	100	100	100	100	100	100	100	100	100	100	98
1600	100	100	100	100	100	100	100	100	100	100	99	92
1500	100	100	100	100	100	100	100	100	100	100	93	87
1400	100	100	100	100	100	100	100	100	100	93	87	81
1300	100	100	100	100	100	100	100	94	87	80	74	75
1200	100	100	100	100	100	100	95	87	80	74	69	
1100	100	100	100	100	100	95	87	79	73	68		
1000	100	100	100	100	96	87	79	72	67			
900	100	100	100	98	87	78	71	65				
800	100	100	99	87	77	69	63					
700	100	100	87	76	67	61						
600	445	500	600	700	800	900	1000	1100	1200	1300	1400	1500

# CHIC 100

CHIC 3D 100 padrão

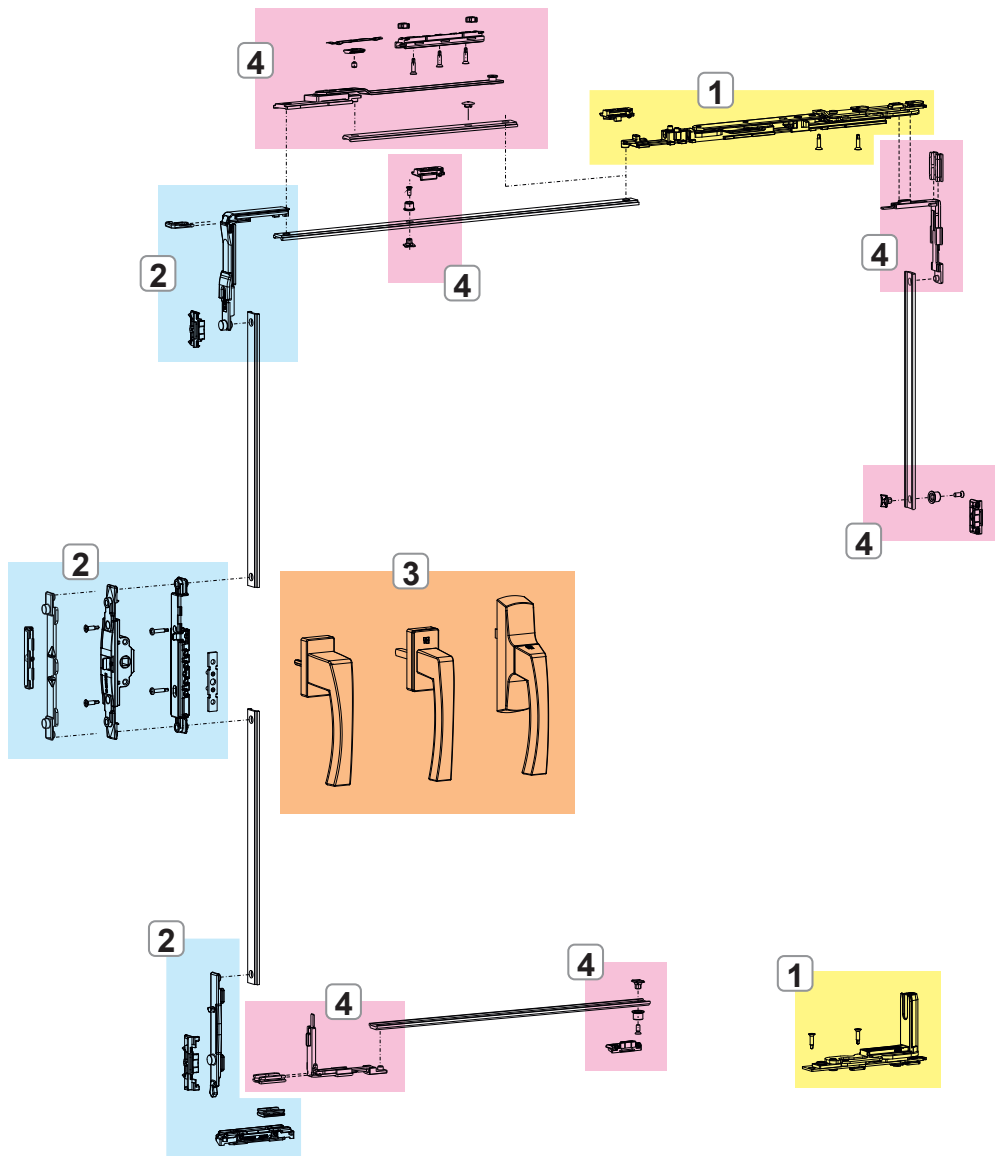

- 1. DOBRADIÇA E BRAÇOS CHIC 3D 100
- 2. MECANISMOS DE FECHAMENTO CHIC 3D 100
- 3. CREMONAS, MARTELINAS E MECANISMOS NP SUPRA
- 4. FECHOS E ACESSÓRIOS SUPLEMENTARES CHIC 3D 100

# CHIC 100

## CHIC 3D 100 lógica

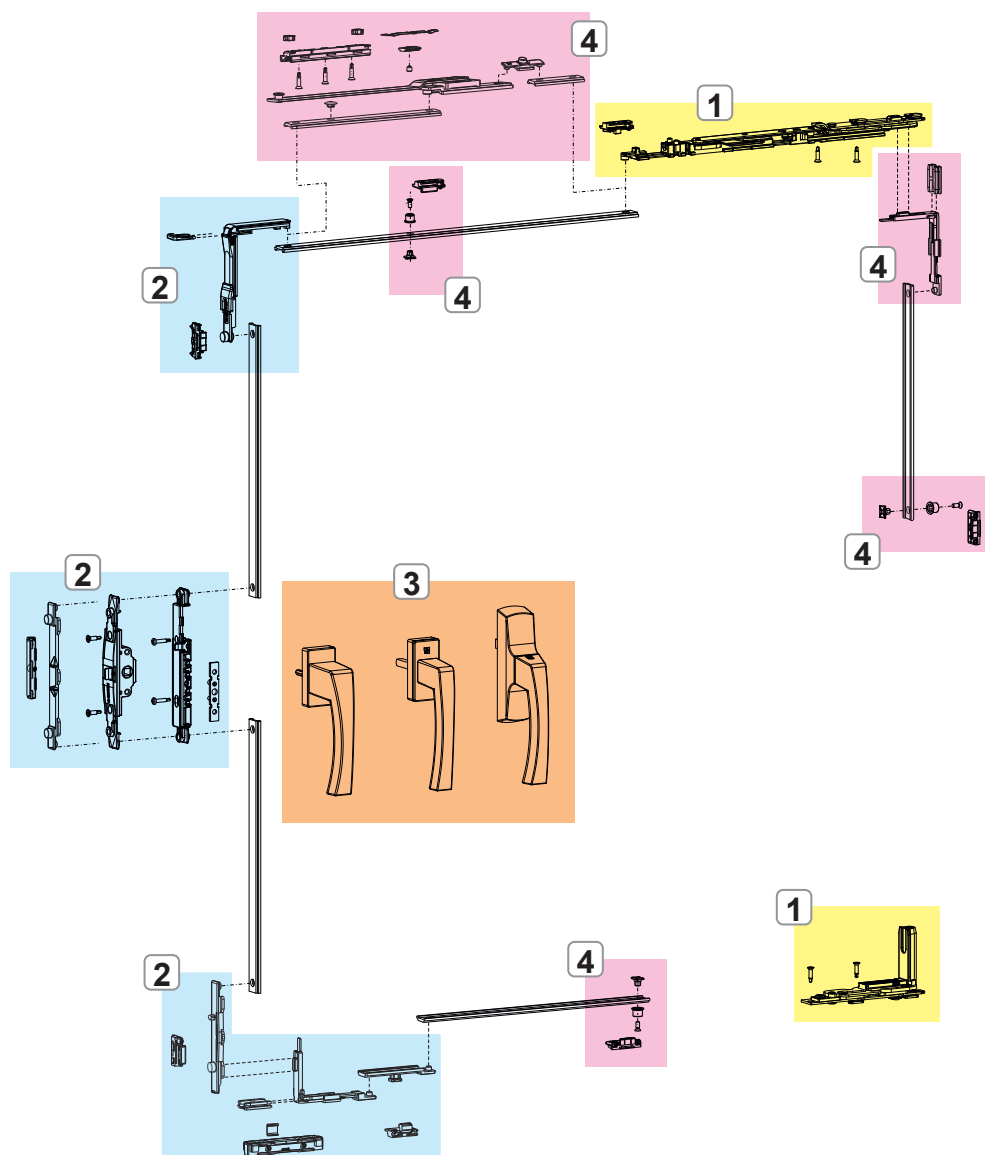

1. DOBRADIÇA E BRAÇOS CHIC 3D 100
2. MECANISMOS DE FECHAMENTO CHIC 3D 100
3. CREMONAS, MARTELINAS E MECANISMOS NP SUPRA
4. FECHOS E ACESSÓRIOS SUPLEMENTARES CHIC 3D 100

## DOBRADIÇA E BRAÇOS CHIC 3D 100

### Funções

Kit de dobradiças (superior e inferior), completamente pré-montadas e prontas para serem instaladas no perfil.

### Características Técnicas

Permitem a abertura oscilo batente equipada nos mecanismos.

Versões de microventilação e lógica.

O braço inclui microventilação de série (regulável).

Deslocando o bulon de fechamento, o braço se transforma de tradicional para lógica.

O braço T2 é regulável: a abertura "A" passa de 178 mm (base) para 148 mm.

### Materiais

Suporte angular em zamak

Biela e placas das dobradiças em aço zincado

Pinos em aço inoxidável AISI 304 e bronze alumínio

Came em aço zincado

Biela e haste do braço em aço inoxidável AISI 304

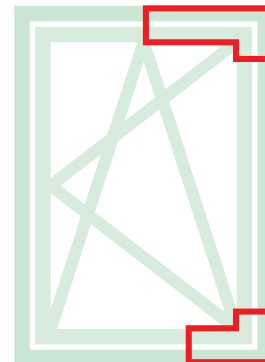

Ficha técnica online

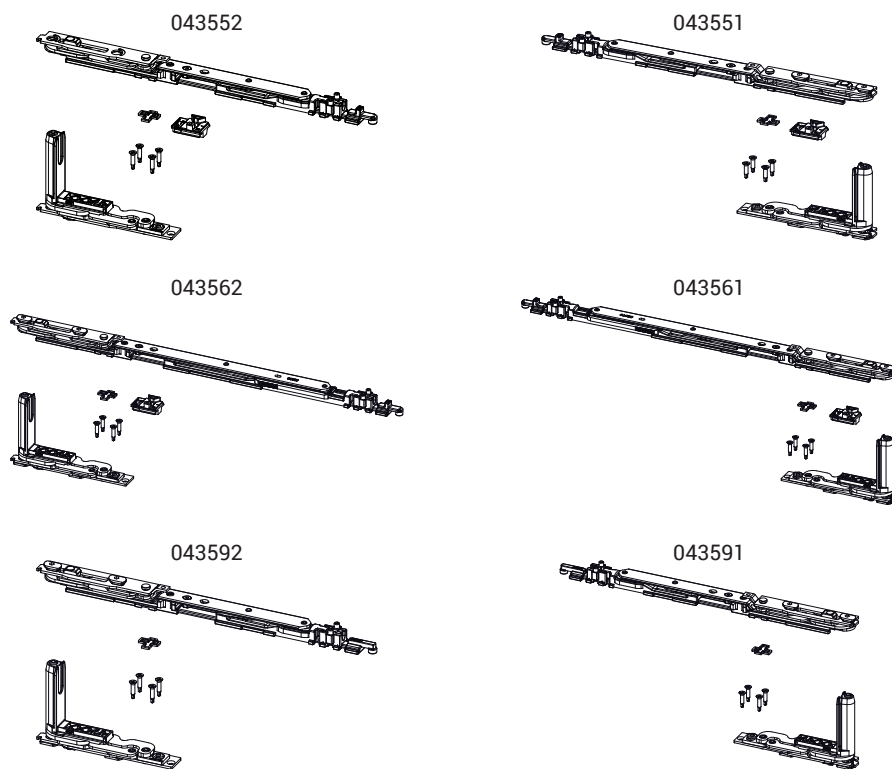

Abertura da folha



Código	Descrição	Seção do perfil	Intervalo (mm)	Versão	A (mm)	Mão	Base Natural	Anodizado Elox	Pintado	Trend/Ouro Latão	Peças por embalagem
043551	CHIC - KIT ABRE E TOMBA BRAÇO T1	C001-C002-C003-C004-C-005-C006	L 470 ÷ 700	Micro	98	D	X				10
043552	CHIC - KIT ABRE E TOMBA BRAÇO T1	C001-C002-C003-C004-C-005-C006	L 470 ÷ 700	Micro	98	ESQUERDO	X				10
043561	CHIC - KIT ABRE E TOMBA BRAÇO T2	C001-C002-C003-C004-C-005-C006	L 600 ÷ 1500	Micro	148÷178	D	X				10
043562	CHIC - KIT ABRE E TOMBA BRAÇO T2	C001-C002-C003-C004-C-005-C006	L 600 ÷ 1500	Micro	148÷178	ESQUERDO	X				10
043591	CHIC - KIT ABRE E TOMBA BRAÇO T1 (SEM MICROVENTILAÇÃO)	C001-C002-C003-C004-C-005-C006	L 445 ÷ 700	-	98	D	X				10
043592	CHIC - KIT ABRE E TOMBA BRAÇO T1 (SEM MICROVENTILAÇÃO)	C001-C002-C003-C004-C-005-C006	L 445 ÷ 700	-	98	ESQUERDO	X				10



## MECANISMOS DE FECHAMENTO CHIC 3D 100

### Funções

Mecanismos de fechamento com Abre e Tomba para cremona, martelina ou martelina NP SUPRA, disponíveis na versão Base e Lógica.

### Materiais

Reenvio, movimentação, pino de movimentação e encontros em zamak com acabamento GS Silver Plus (até 500 horas de resistência à corrosão).  
Parafusos e parafusos em aço inoxidável.  
Calço em poliamida.

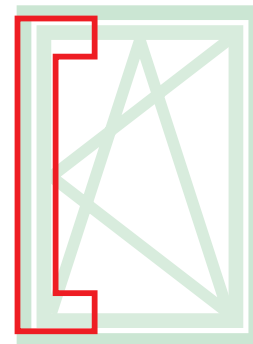

Ficha técnica online

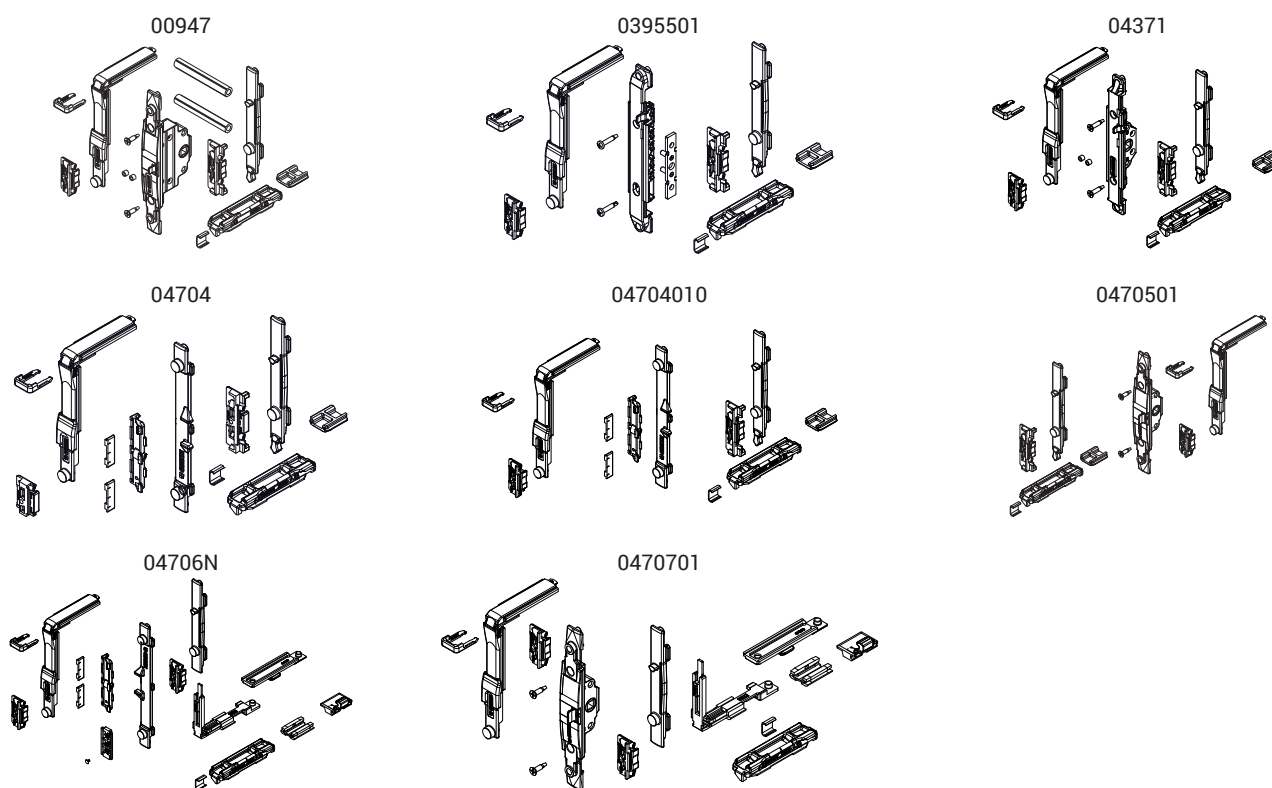

Código	Descrição	Seção do perfil	Mecanismo	Versão	Base Natural	Anodizado Elox	Pintado	Trend/Ouro Latão	Peças por embalagem
00947	MECANISMO DE FECHAMENTO A/R MOVIMENT. M 180	C001-C002-C003-C005-C006-C013-C014-C-015-C017	Manípulo	-	X				10
0395501	MECANISMO DE FECHO FOLHA A/T	C001-C002-C004-C005-C006-C013-C014-C-015-C016-C017	NP SUPRA	-	X				10
04371	MECANISMO DE FECHAMENTO A/R MOVIMENTAÇÃO M 180	C001-C002-C004-C005-C006-C013-C014-C-015-C016-C017	Manípulo	-	X				10
04704	MECANISMO DE FECHO FOLHA A/T	C001-C002-C004-C005-C006-C013-C014-C-015-C016-C017	Cremona	-	X				10
04704010	MECANISMO DE FECHO FOLHA A/T	C003	Cremona	-	X				10
0470501	MECANISMO DE FECHO FOLHA A/T M180	C001-C002-C004-C005-C006-C013-C014-C-015-C016-C017	Martelina - SUPRA 7	-	X				10
04706N	MECANISMO DE FECHAMENTO A/T LOGICA	C001-C002-C004-C005-C006-C013-C014-C-015-C016-C017	Cremona	Logica	X				10
0470701	MECANISMO DE FECHO FOLHA A/T LOGICA	C001-C002-C004-C005-C006-C013-C014-C-015-C016-C017	Manípulo	Logica	X				10

## FECHOS E ACESSÓRIOS SUPLEMENTARES CHIC 3D 100

### Funções

Os fechos suplementares dão a possibilidade de acrescentar elementos de fechamento se as dimensões da esquadria aumentarem ou se for necessário ter pontos de fechamento nas travessas ou no montante do lado das dobradiças.

### Características Técnicas

Na base das dimensões da esquadria serão utilizados para este mecanismo os fechos suplementares (para  $H > 1.200$  mm e  $L > 1.000$  mm) e o braço suplementar (que é obrigatório para  $L > 1.000$  mm).

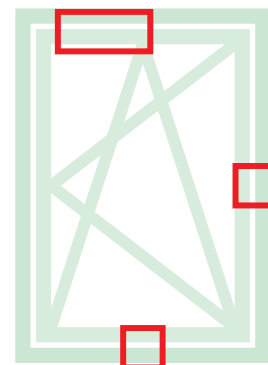

Ficha técnica online



02030K

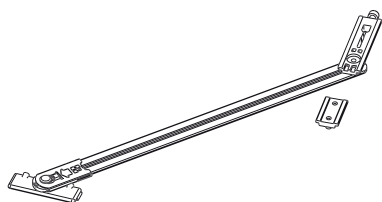

03535

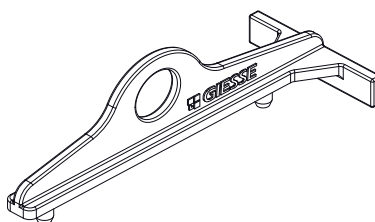

04024K

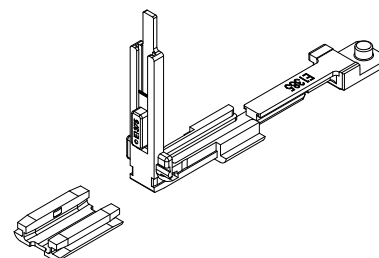

04301K

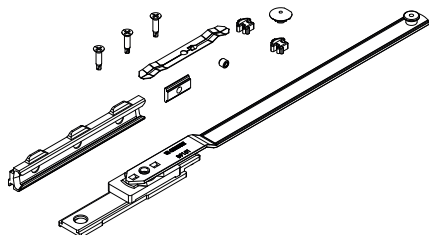

04357

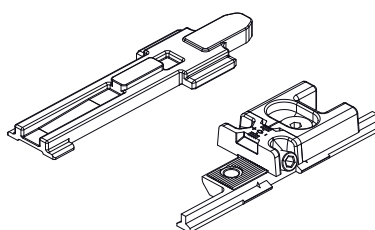

04770K

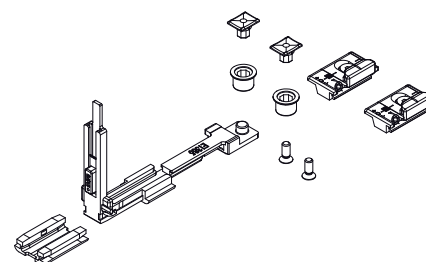

04777K

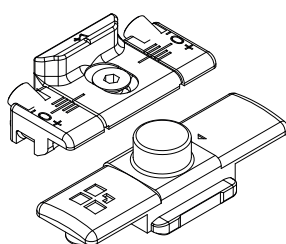

Obrigatória utilização do braço FRIZ

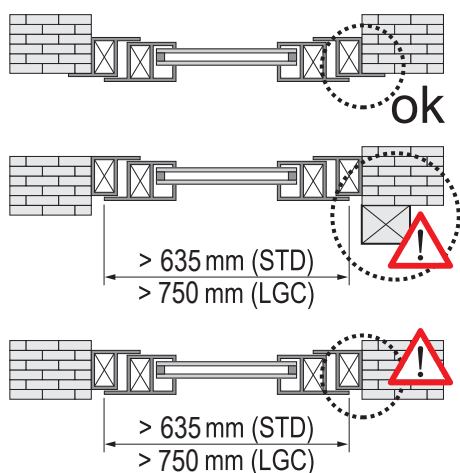

Posicionamento do braço FRIZ

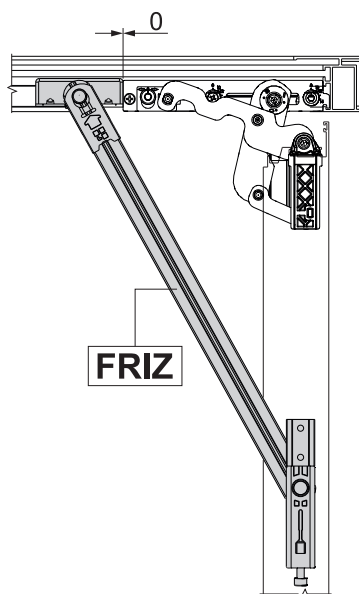

Ângulo de abertura com braço FRIZ

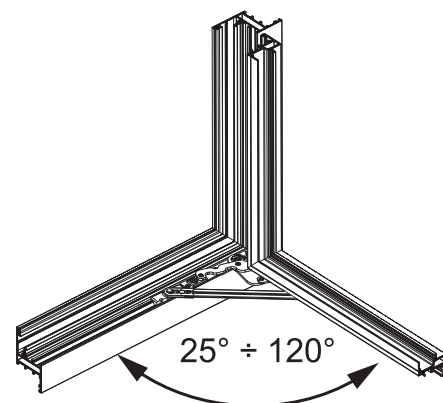

Código	Descrição	Seção do perfil	Intervalo (mm)	Versão	Base Natural	Anodizado Elox	Pintado	Trend/Ouro Latão	Peças por embalagem
02030K	BRAÇO LIMITADOR DE ABERTURA FRIZ	C001-C002-005-C011-C013-C014-C015-C-016-C017	Ver desenho	-	X				10
03535	CHIC - GABARITO PARA ABRE E TOMBA	C001-C002-C003-C-005-C006	-	-	X				10
04024K	REENVIO DO ÂNGULO PARA ANTI-ROUBO FUTURA	C001-C002-C003-C013-C-014-C015-C016-C017	-	-	X				10
04301K	BRAÇO SUPLEMENTAR A/T FUTURA	C001-C002-C003-C005-C-006-C011-C013-C014-C-015-C016-C017	L > 1000	-	X				5
04357	CHIC - FECHO SUPLEMENTAR DO BRAÇO	C001-C002-C003-C-005-C006	-	-	X				10
04770K	FECHO SUPLEMENTAR FUTURA	C001-C002-C003-C005-C-006-C013-C014-C015-C-016-C017	H > 1200 L > 1000	-	X				10
04777K	FECHO SUPLEMENTAR FUTURA	C001-C002-C003-C005-C-006-C011-C013-C014-C-015-C016-C017	H > 1200 L > 1000	Logica	X				50

## KIT DOBRADIÇA FOLHA SECUNDÁRIA NO CHIC 3D 100

### Funções

Grupo de dobradiças (superior e inferior) para folha batente ou para folha secundária com abre e tomba CHIC 3D 100.

### Características Técnicas

Abertura da folha em 180°.

Capacidade máxima de 100 kg.

Montagem simples, fácil e rápida através de cames pré-montados especiais.

Na presença de fecho suplementar, é necessário utilizar o elemento de fixação CHIC.

Ambas as dobradiças são reguláveis (3D).

Sempre que houver impedimentos na abertura, deve-se utilizar o braço limitador FRIZ.

### Materiais

Suporte angular em zamak

Biela e placas das dobradiças em aço zincado

Pinos em aço inoxidável AISI 304 e bronze alumínio

Came em aço zincado

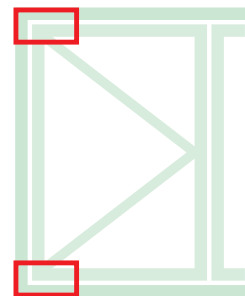

Ficha técnica online



043542

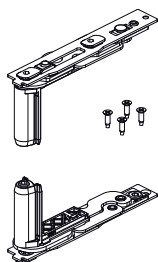

043541

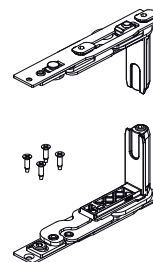

Obrigatória utilização do braço FRIZ

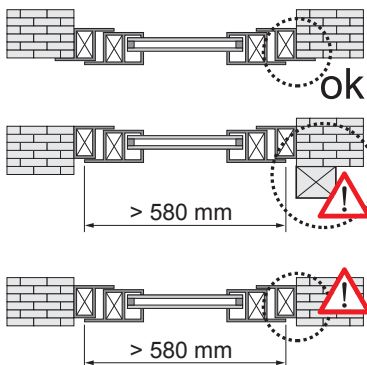

Posicionamento do braço FRIZ

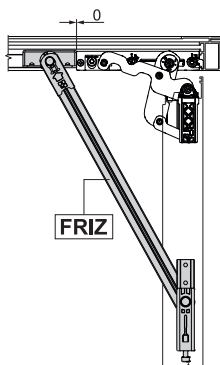

Ângulo de abertura com braço FRIZ

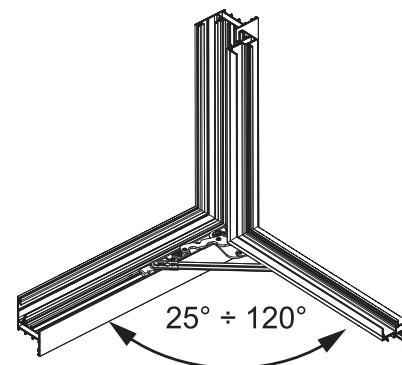

Código	Descrição	Seção do perfil	Mão	Base Natural	Anodizado Elox	Pintado	Trend/Ouro Latão	Peças por embalagem
043541	CHIC - KIT DE DOBRADIÇAS DA FOLHA	C001-C002-C003-C005-C006	D	X				10
043542	CHIC - KIT DE DOBRADIÇAS DA FOLHA	C001-C002-C003-C005-C006	ESQUERDO	X				10

## EXEMPLOS DE CONFIGURAÇÕES

## CHIC 3D 100

Configuração micro com cremona

FOLHA PRINCIPAL				
Largura da folha	445 ÷ 469*	470 ÷ 700	600 ÷ 1000	1001 ÷ 1500
Dobradiças + Braço	043591 - 043592	043551 - 043552	043561 - 043562	043561 - 043562
Mecanismo	04704 - 04704010	04704 - 04704010	04704 - 04704010	04704 - 04704010
Braço suplementar	-	-	-	04301K
Cremona	01039 - 01094	01039 - 01094	01039 - 01094	01039 - 01094
FOLHA SECUNDÁRIA				
Dobradiças	043541 - 043542	043541 - 043542	043541 - 043542	043541 - 043542
Passador ajustável	02168K	02168K	02168K	02168K
Encontro único	01348	01348	01348	01348

\* Sem micro ventilação

Configuração micro com manípulo

FOLHA PRINCIPAL				
Largura da folha	445 ÷ 469*	470 ÷ 700	600 ÷ 1000	1001 ÷ 1500
Dobradiças + Braço	043591 - 043592	043551 - 043552	043561 - 043562	043561 - 043562
Mecanismo	0470501	0470501	0470501	0470501
Braço suplementar	-	-	-	04301K
Manípulo	02476 - 02415 - 00997	02476 - 02415 - 00997	02476 - 02415 - 00997	02476 - 02415 - 00997
FOLHA SECUNDÁRIA				
Dobradiças	043541 - 043542	043541 - 043542	043541 - 043542	043541 - 043542
Passador ajustável	02168K	02168K	02168K	02168K
Encontro único	01348	01348	01348	01348

\* Sem micro ventilação

Configuração micro com NP Supra

FOLHA PRINCIPAL				
Largura da folha	445 ÷ 469*	470 ÷ 700	600 ÷ 1000	1001 ÷ 1500
Dobradiças + Braço	043591 - 043592	043551 - 043552	043561 - 043562	043561 - 043562
Mecanismo	03955	03955	03955	03955
Braço suplementar	-	-	-	04301K
NP Supra	03962 - 03963	03962 - 03963	03962 - 03963	03962 - 03963
FOLHA SECUNDÁRIA				
Dobradiças	043541 - 043542	043541 - 043542	043541 - 043542	043541 - 043542
Passador ajustável	02168K	02168K	02168K	02168K
Encontro único	01348	01348	01348	01348

\* Sem micro ventilação

Configuração lógica micro com cremona

FOLHA PRINCIPAL				
Largura da folha	445 ÷ 469*	470 ÷ 700	600 ÷ 1000	1001 ÷ 1500
Dobradiças + Braço	043591 - 043592	043551 - 043552	043561 - 043562	043561 - 043562
Mecanismo	04706N - 04706010N	04706N - 04706010N	04706N - 04706010N	04706N - 04706010N
Braço suplementar	-	-	-	04301K
Cremona	01194 - 01195	01194 - 01195	01194 - 01195	01194 - 01195
FOLHA SECUNDÁRIA				
Dobradiças	043541 - 043542	043541 - 043542	043541 - 043542	043541 - 043542
Passador ajustável	02168K	02168K	02168K	02168K
Encontro único	01348	01348	01348	01348

\* Sem micro ventilação

Configuração lógica com manípulo

FOLHA PRINCIPAL				
Largura da folha	445 ÷ 469*	470 ÷ 700	600 ÷ 1000	1001 ÷ 1500
Dobradiças + Braço	043591 - 043592	043551 - 043552	043561 - 043562	043561 - 043562
Mecanismo	0470701	0470701	0470701	0470701
Braço suplementar	-	-	-	04301K
Manípulo	02486	02486	02486	02486
FOLHA SECUNDÁRIA				
Dobradiças	043541 - 043542	043541 - 043542	043541 - 043542	043541 - 043542
Passador ajustável	02168K	02168K	02168K	02168K
Encontro único	01348	01348	01348	01348

\* Sem micro ventilação

# CHIC 3D 100 COPLANAR

## CHIC 3D 100 COPLANAR

### Funções

Sistema completo para a realização de janelas abre e tomba retrátil com capacidades de carga até 100 kg e com abertura da folha a 105°. Disponível nas versões base, logica e com micro ventilação.



# CHIC 100

### Características Técnicas

Para realizar um mecanismo de Abre e Tomba CHIC 3D 100 são necessários:

1. Kit de dobradiças + braços
2. Braço limitador
3. Kit de mecanismos para cremonas, martelinas e martelinas SUPRA 7
4. Cremonas, martelina ou martelina SUPRA 7 (disponíveis em vários modelos para escolher na seção específica do catálogo)

### Regulagens

As regulagens são micrométricas e independentes uma da outra.

### Microventilação de série

A microventilação permite ter simultaneamente no esquadro a posição de oscilo e de microventilação (abertura micrométrica da folha), para uma melhor troca de ar.

### Logica

A mecanismo lógica consiste na primeira abertura do folha (com cremona a 90°) e segunda abertura de batente (com cremona a 180°). A sua utilização é particularmente aconselhada nos edifícios públicos (escolas, hospitais, etc.) equipada em uma cremona com chave para ter a abertura da janela apenas em FOLHA por motivos de segurança e permitir a abertura total apenas ao pessoal em posse da chave.

Microventilação de série com abertura padrão

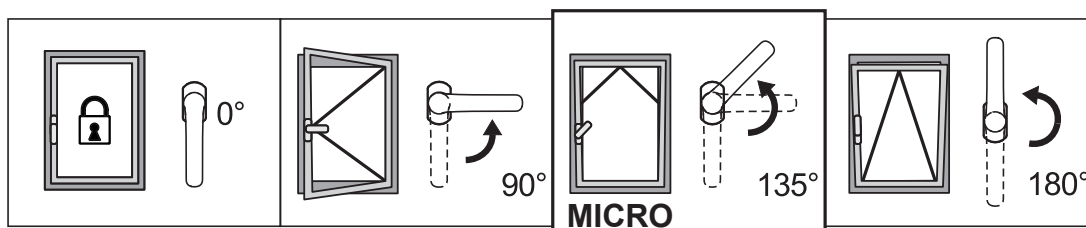

Microventilação de série com abertura lógica

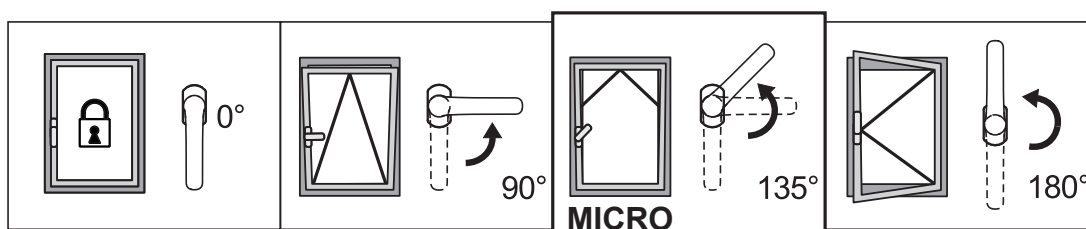

REGULAGENS [mm]

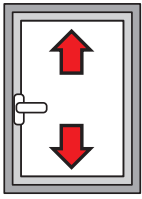

Altura:  
+2,5 / -1

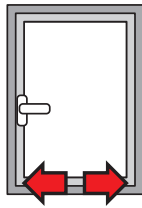

Lateral:  
±1,5

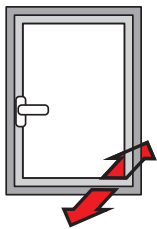

Compressão da dobradiça inferior:  
+1,4/-0,6

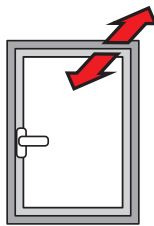

Compressão da dobradiça superior:  
±1,5

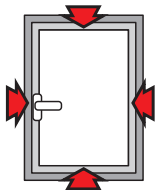

Compressão dos encontros:  
±1,8

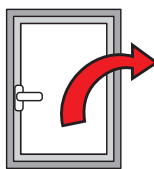

Queda da folha:  
+3,5/-1,5

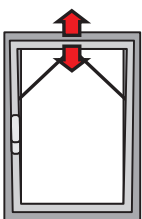

Microventilação:  
+3,6/-1,8

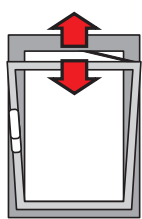

Abertura do braço T2:  
148 ÷ 178

Tabela de espessura máxima do vidro [mm]

2500	33	27	23	20	18	16	15	14	13	12	11
2400	33	27	23	20	18	16	15	14	13	12	11
2300	34	28	24	21	19	17	16	14	13	12	11
2200	36	30	25	22	20	18	16	15	14	13	12
2100	37	31	27	23	21	19	17	16	14	13	12
2000	39	33	28	25	22	20	18	16	15	14	13
1900	41	34	30	26	23	21	19	17	16	15	14
1800	44	36	31	27	24	22	20	18	17	16	15
1700	46	38	33	29	26	23	21	19	18	16	15
1600	49	41	35	31	27	25	22	20	19	17	15
1500	50	44	37	33	29	26	24	22	20	17	15
1400	50	47	40	35	31	28	25	23	20	17	15
1300	50	50	43	38	34	30	27	24	20	17	15
1200	50	50	47	41	36	33	28	24	20	17	15
1100	50	50	50	45	40	34	28	24	20	17	
1000	50	50	50	49	42	34	28	24	20		
900	50	50	50	50	42	34	28	24			
800	50	50	50	50	42	34	28				
700	50	50	50	50	42	34					
600											
485	500	600	700	800	900	1000	1100	1200	1300	1400	1500

Tabela de carga máxima [kg]

2500	100	100	100	100	100	100	100	100	100	100	100
2400	100	100	100	100	100	100	100	100	100	100	100
2300	100	100	100	100	100	100	100	100	100	100	100
2200	100	100	100	100	100	100	100	100	100	100	100
2100	100	100	100	100	100	100	100	100	100	100	100
2000	100	100	100	100	100	100	100	100	100	100	100
1900	100	100	100	100	100	100	100	100	100	100	100
1800	100	100	100	100	100	100	100	100	100	100	100
1700	100	100	100	100	100	100	100	100	100	100	98
1600	100	100	100	100	100	100	100	100	100	99	92
1500	100	100	100	100	100	100	100	100	100	93	87
1400	100	100	100	100	100	100	100	100	93	87	81
1300	100	100	100	100	100	100	100	94	87	80	75
1200	100	100	100	100	100	100	95	87	80	74	69
1100	100	100	100	100	100	95	87	79	73	68	
1000	100	100	100	100	96	87	79	72	67		
900	100	100	100	98	87	78	71	65			
800	100	100	99	87	77	69	63				
700	100	100	87	76	67	61					
600											
485	500	600	700	800	900	1000	1100	1200	1300	1400	1500

CHIC 3D 100 COPLANAR padrão

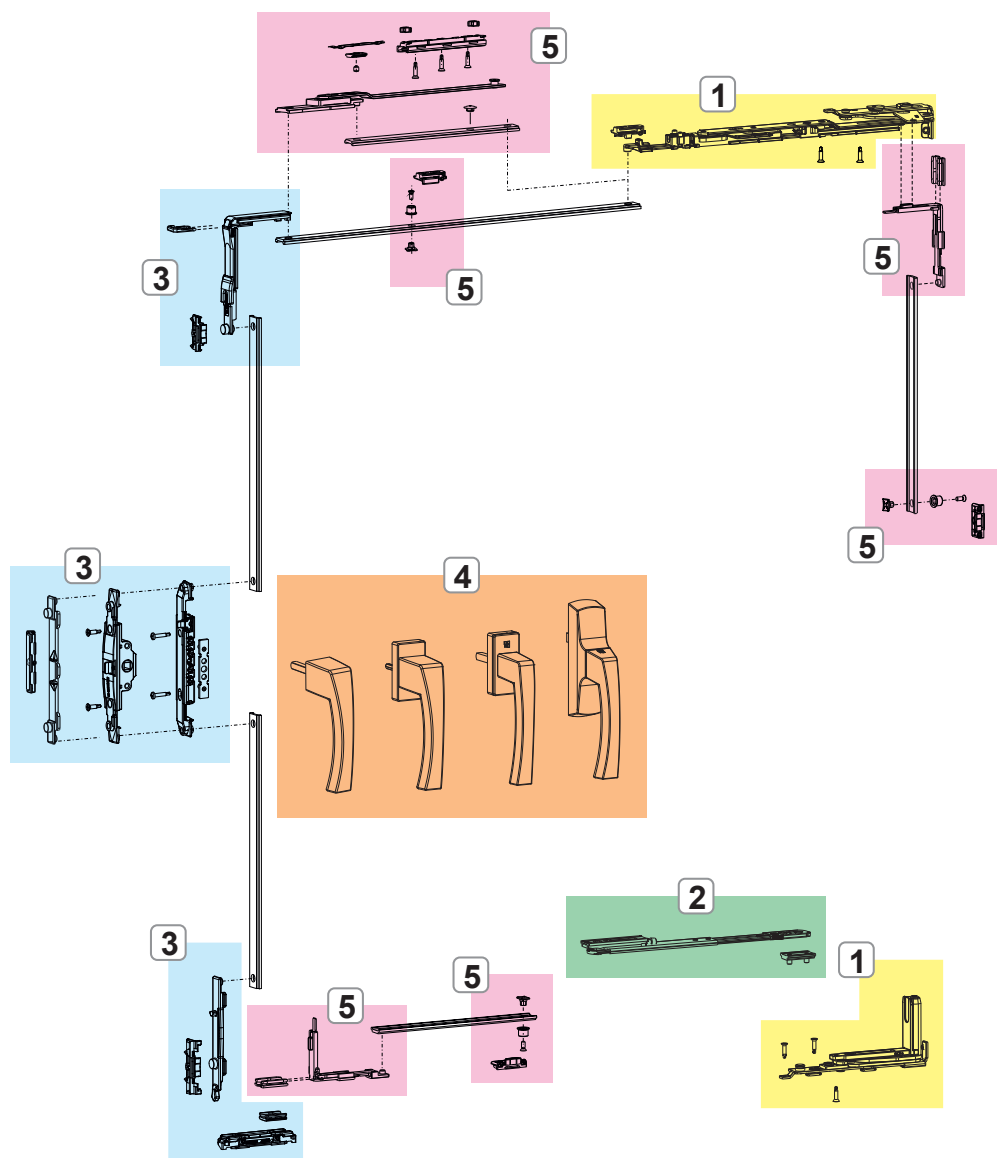

1. DOBRADIÇAS E BRAÇOS CHIC 3D 100 COPLANAR
2. BRAÇO LIMITADOR
3. MECANISMO DE FECHAMENTO CHIC 3D 100 COPLANAR
4. CREMONAS, MARTELINAS E MECANISMOS SUPRA 7
5. FECHAMENTOS E ACESSÓRIOS SUPLEMENTARES CHIC 3D 100 COPLANAR



# CHIC 100

## CHIC 3D 100 COPLANAR lógica

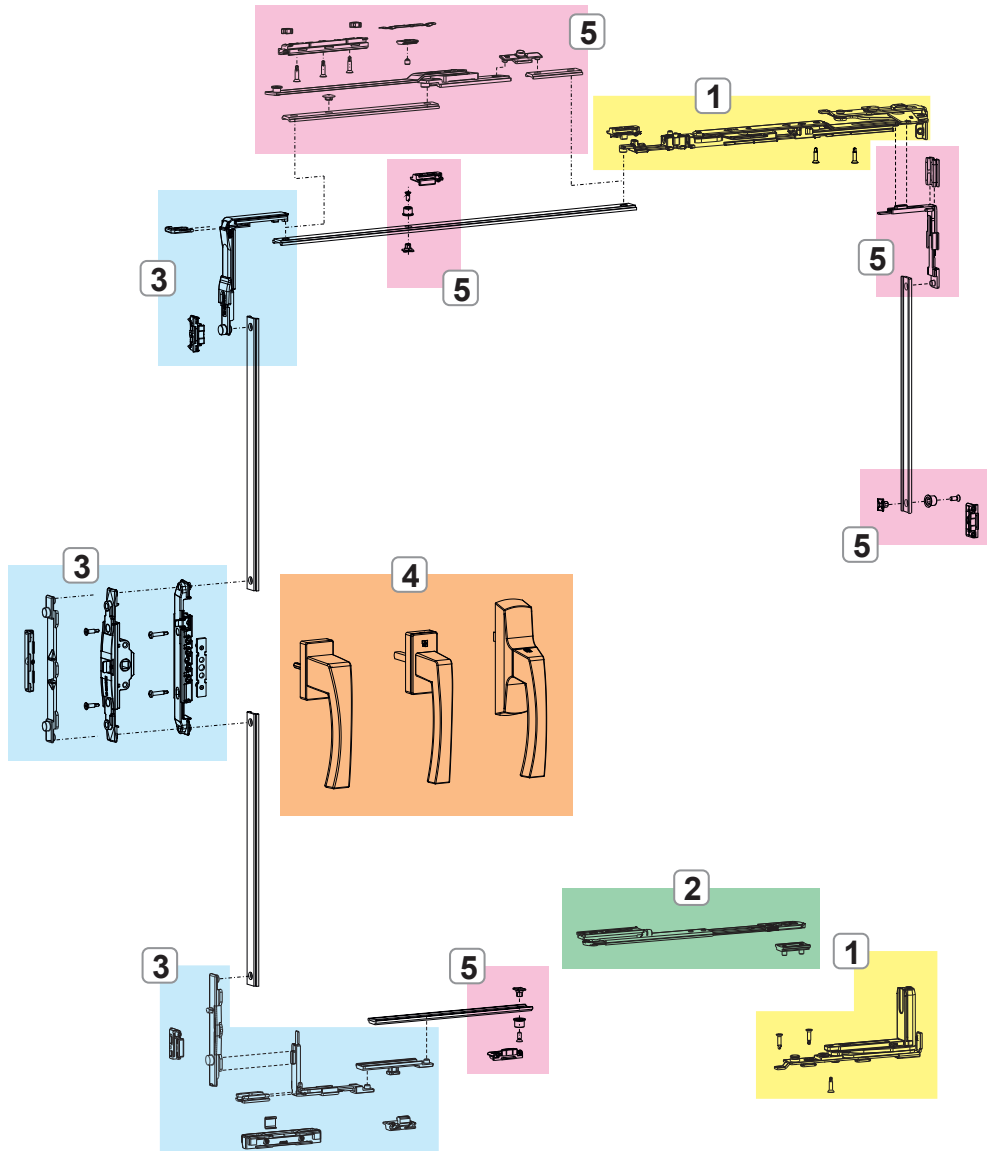

1. DOBRADIÇAS E BRAÇOS CHIC 3D 100 COPLANAR
2. BRAÇO LIMITADOR
3. MECANISMO DE FECHAMENTO CHIC 3D 100 COPLANAR
4. CREMONESI, MARTELLINE E MANOVRE NP SUPRA
5. FECHAMENTOS E ACESSÓRIOS SUPLEMENTARES CHIC 3D 100 COPLANAR

## DOBRADIÇAS E BRAÇOS CHIC 3D 100 COPLANAR

### Funções

Kit de dobradiças (superior e inferior), completamente pré-montadas e prontas para serem instaladas no perfil.

### Características Técnicas

Permitem a abertura oscilo batente equipada nos mecanismos.

Versões de microventilação e lógica.

O braço inclui microventilação de série (regulável).

Deslocando o bulon de fechamento, o braço se transforma de tradicional para lógica.

O braço T2 é regulável: a abertura "A" passa de 178 mm (base) para 148 mm.

Obrigatório o uso do braço limitador CHIC (cód. 05293).

### Materiais

Suporte angular em zamak

Biela e placas das dobradiças em aço zincado

Pinos em aço inoxidável AISI 304 e bronze alumínio

Came em aço zincado

Biela e haste do braço em aço inoxidável AISI 304

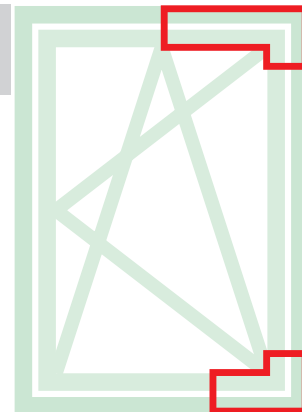

Ficha técnica online



052912

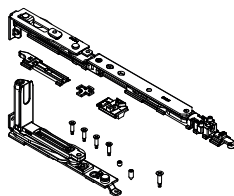

052911

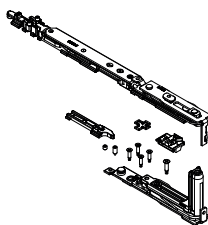

052922

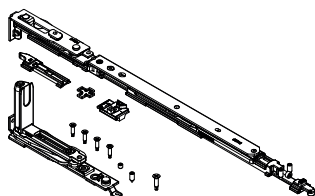

052921

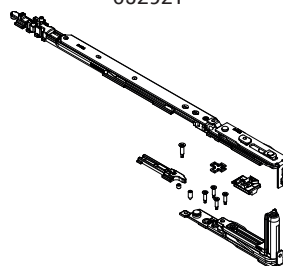

$\alpha^\circ \text{ MÁX} = 105^\circ$

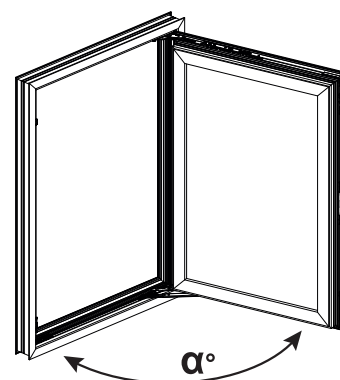

$\alpha^\circ$

Abertura da folha

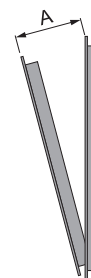

Código	Descrição	Seção do perfil	Intervalo (mm)	Versão	A (mm)	Mão	Base Natural	Anodizado Elox	Pintado	Trend/Ouro Latão	Peças por embalagem
0529111	CHIC 100 FLUSH - KIT AR BRAÇO T1	C013-C014-C-015-C016-017	L 485 ÷ 700	Micro	98	D	X				10
0529121	CHIC 100 FLUSH - KIT AR BRAÇO T1	C013-C014-C-015-C016-017	L 485 ÷ 700	Micro	98	ESQUERDO	X				10
0529211	CHIC 100 FLUSH - KIT AR BRAÇO T2	C013-C014-C-015-C016-017	L 600 ÷ 1500	Micro	148÷178	D	X				10
0529221	CHIC 100 FLUSH - KIT AR BRAÇO T2	C013-C014-C-015-C016-017	L 600 ÷ 1500	Micro	148÷178	ESQUERDO	X				10

## BRAÇO LIMITADOR CHIC

### Funções

Acessório utilizado para limitar a abertura da folha, evitando o choque com objetos, tais como colunas ou paredes.

No caso do CHIC COPLANAR é essencial para evitar danos à dobradiça, sendo a abertura máxima permitida de 105°.

### Características Técnicas

Placa de deslizamento friccionável através de parafusos específicos.  
 Aplicável em janelas de folha abre e tomba com largura mínima de 485 mm.  
 Com dispositivo rápido de desconexão manual da mola.  
 Placas de parada com parafuso duplo para impedir o deslizamento.

### Materiais

HASTE e placas de parada em alumínio extrudado pré-oxidado.  
 Placa de fricção em poliamida preta.  
 Pinos, parafusos sem cabeça, mola e desengate em aço inoxidável.



Ficha técnica online



05293

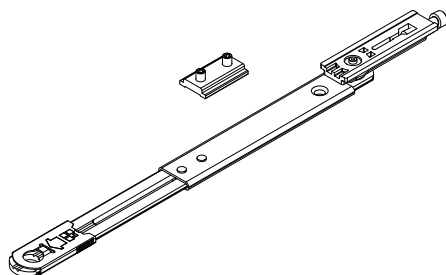

d (mm)	$\alpha^\circ$
102	105°
127	90°
>127	<90°
<b><math>\alpha^\circ</math> MAX 105</b>	

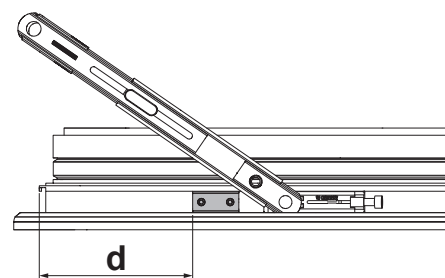
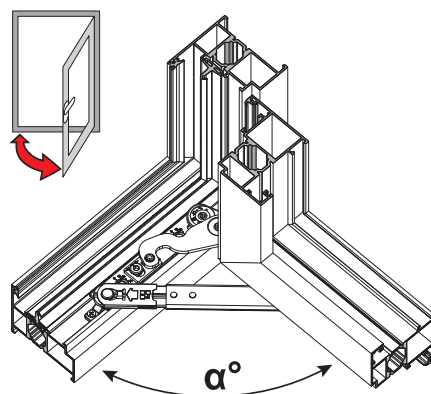

Código	Descrição	Câmara	Base Natural	Anodizado Elox	Pintado	Trend/Ouro Latão	Piças por embalagem
05293	CHIC - BRAÇO LIMITADOR	C013-C014-C015-C016-C017	X				10

## MECANISMO DE FECHAMENTO CHIC 3D 100 COPLANAR

### Funções

Mecanismos de fechamento por Janela abre e tomba para cremonas, martelina e martelina SUPRA 7, disponíveis na versão Base e Logica.

### Materiais

Reenvio, movimentação, pino de movimentação e encontros em zamak com acabamento GS Silver Plus (até 500 horas de resistência à corrosão).

Parafusos e parafusos em aço inoxidável.

Calço em poliamida.

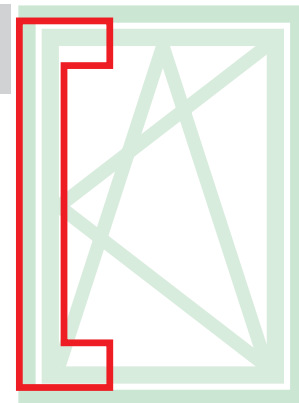

Ficha técnica online



00947

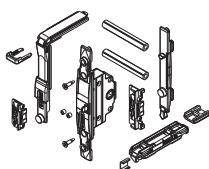

0395501

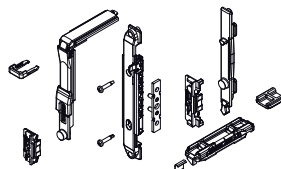

04371

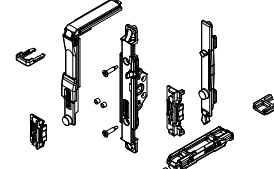

04704

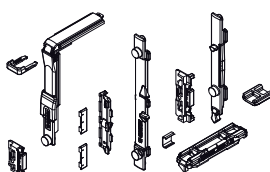

04704010

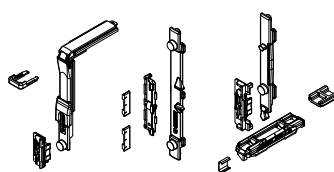

0470501

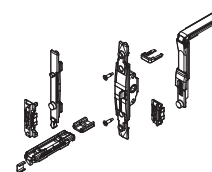

04706N

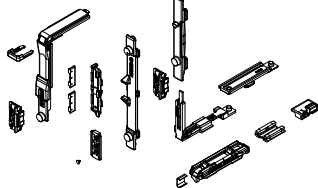

0470701

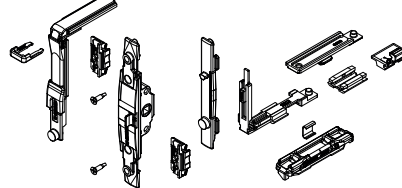

Código	Descrições	Seção do perfil	Mecanismo	Versão	Base Natural	Anodizado Elox	Pintado	Trend/Outro Latão	Peças por embalagem
00947	MECANISMO DE FECHAMENTO A/R MOVIMENT. M 180	C001-C002-C003-C005-C006-C013-C-014-C015-C017	Manípulo	-	X				10
0395501	MECANISMO DE FECHO FOLHA A/T	C001-C002-C003-C005-C006-C013-C-014-C015-C017	NP SUPRA	-	X				10
04371	MECANISMO DE FECHAMENTO A/R MOVIMENTAÇÃO M 180	C001-C002-C004-C005-C006-C013-C-014-C015-C016-C017	Martelina - SUPRA 7	-	X				10
04704	MECANISMO DE FECHO FOLHA A/T	C001-C002-C003-C005-C006-C013-C-014-C015-C016-C017	Cremona	-	X				10
04704010	MECANISMO DE FECHO FOLHA A/T	C001-C003	Cremona	-	X				10
0470501	MECANISMO DE FECHO FOLHA A/T M180	C001-C002-C004-C005-C006-C013-C-014-C015-C016-C017	Martelina - SUPRA 7	-	X				10
04706N	MECANISMO DE FECHAMENTO A/T LOGICA	C001-C002-C003-C005-C006-C013-C-014-C015-C016-C017	Cremona	Logica	X				10
0470701	MECANISMO DE FECHO FOLHA A/T LOGICA	C001-C002-C004-C005-C006-C013-C-014-C015-C016-C017	Manípulo	Logica	X				10

**FECHAMENTOS E ACESSÓRIOS SUPLEMENTARES CHIC 3D 100 COPLANAR**

**Funções**

Os fechos suplementares dão a possibilidade de acrescentar elementos de fechamento se as dimensões da esquadria aumentarem ou se for necessário ter pontos de fechamento nas travessas ou no montante do lado das dobradiças.

**Características Técnicas**

Na base das dimensões da esquadria serão utilizados para este mecanismo os fechos suplementares (para H>1.200 mm e L>1.000 mm) e o braço suplementar (que é obrigatório para L>1.000 mm).



Ficha técnica online



05289

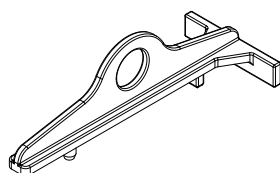

04024K

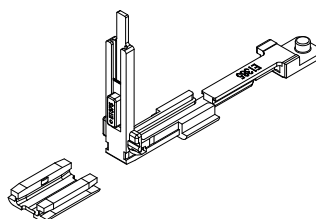

04777K

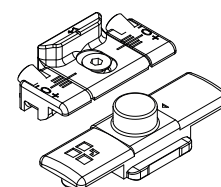

04770K

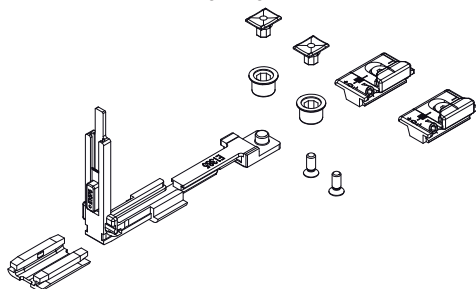

04301K

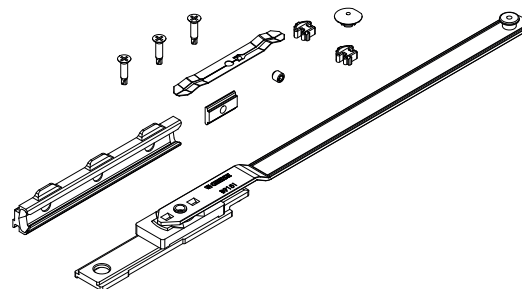

Código	Descrição	Câmara	Intervalo (mm)	Versão	Base Natural	Anodizado Elox	Pintado	Trend/Ouro Latão	Peças por embalagem
05289	CHIC FLUSH - GABARITO PARA AR	C013-C014-C015-C-016-C017	-	-	X				10
04024K	REENVIO DO ÂNGULO PARA ANTI-ROUBO FUTURA	C001-C002-C003-C013-C-014-C015-C016-C017	-	-	X				10
04301K	BRAÇO SUPLEMENTAR A/T FUTURA	C001-C002-C003-C005-C-006-C011-C013-C014-C-015-C016-C017	L > 1000	-	X				5
04770K	FECHO SUPLEMENTAR FUTURA	C001-C002-C003-C005-C-006-C013-C014-C015-C-016-C017	H > 1200 L > 1000	-	X				10
04777K	FECHO SUPLEMENTAR FUTURA	C001-C002-C003-C005-C-006-C011-C013-C014-C-015-C016-C017	H > 1200 L > 1000	Logica	X				50

# CHIC 3D 100 COPLANAR

## KIT DOBRADIÇA FOLHA EQUIPADO CHIC 3D 100 COMPLANAR

### Funções

Grupo dobradiças (superior e inferior) ara folha batente ou porta equipada com folha secundária CHIC 3D 100 FLUSH.

### Características Técnicas

Abertura da folha de 105°.

Capacidade máxima de 100 kg.

Montagem simples, fácil e rápida através de cames pré-montados especiais.

Na presença de fecho suplementar, é necessário utilizar o elemento de fixação CHIC.

Ambas as dobradiças são reguláveis (3D).

Obrigatório o uso do braço limitador CHIC (cód. 05293).

### Materiais

Suporte angular em zamak

Biela e placas das dobradiças em aço zincado

Pinos em aço inoxidável AISI 304 e bronze alumínio

Came em aço zincado

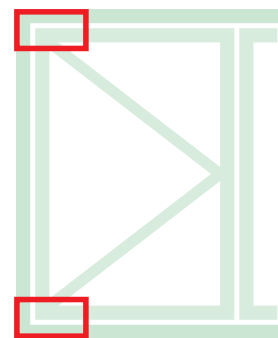

Ficha técnica online



052902

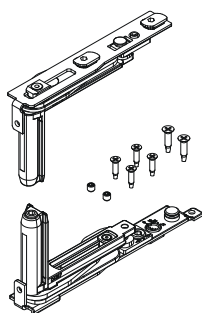

052901

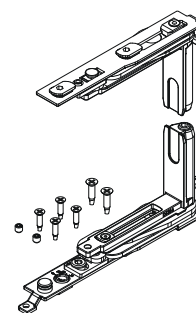

Braço limitador CHIC (05293)

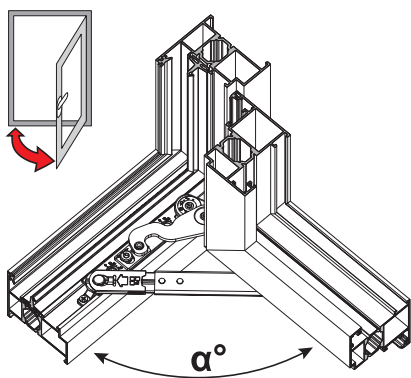

d (mm)	α°
102	105°
127	90°
>127	<90°
α° MAX 105	

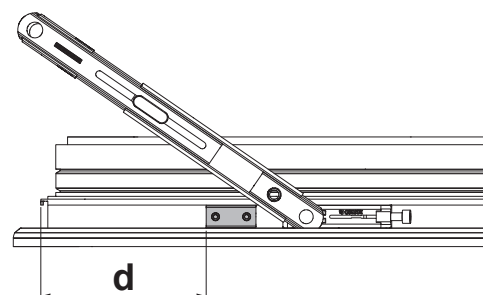

Código	Descrição	Seção do perfil	Mão	Base Natural	Anodizado Elox	Pintado	Trend/Ouro Latão	Peças por embalagem
052901	CHIC 100 FLUSH-KIT DOBRADIÇA FOLHA	C013-C014-C015-C016-017	D					10
052902	CHIC 100 FLUSH-KIT DOBRADIÇA FOLHA	C013-C014-C015-C016-017	ESQUERDO					10

## EXEMPLOS DE CONFIGURAÇÕES

## CHIC 3D 100 COPLANAR

Configuração micro com cremona

FOLHA PRINCIPAL			
Largura da folha	485 ÷ 700	600 ÷ 1000	1001 ÷ 1500
Dobradiças + Braço	052911 - 052912	052921 - 052922	052921 - 052922
Braço limitador	05293	05293	05293
Mecanismo	04704 - 04704010	04704 - 04704010	04704 - 04704010
Braço suplementar	-	-	04301K
Cremona	01039 - 01094	01039 - 01094	01039 - 01094
FOLHA SECUNDÁRIA			
Dobradiças	052901 - 052902	052901 - 052902	052901 - 052902
Passador ajustável	02168K	02168K	02168K
Encontro único	01348K	01348K	01348K

Configuração lógica micro com cremona

FOLHA PRINCIPAL			
Largura da folha	595 ÷ 700	600 ÷ 1000	1001 ÷ 1500
Dobradiças + Braço	052911 - 052912	052921 - 052922	052921 - 052922
Braço limitador	05293	05293	05293
Mecanismo	04706N - 04706010N	04706N - 04706010N	04706N - 04706010N
Braço suplementar	-	-	04301K
Cremona	01194 - 01195	01194 - 01195	01194 - 01195
FOLHA SECUNDÁRIA			
Dobradiças	052901 - 052902	052901 - 052902	052901 - 052902
Passador ajustável	02168K	02168K	02168K
Encontro único	01348K	01348K	01348K

Configuração micro com manípulo

FOLHA PRINCIPAL			
Largura da folha	485 ÷ 700	600 ÷ 1000	1001 ÷ 1500
Dobradiças + Braço	052911 - 052912	052921 - 052922	052921 - 052922
Braço limitador	05293	05293	05293
Mecanismo	0470501	0470501	0470501
Braço suplementar	-	-	04301K
Manípulo	02476 - 02415 - 00997	02476 - 02415 - 00997	02476 - 02415 - 00997
FOLHA SECUNDÁRIA			
Dobradiças	052901 - 052902	052901 - 052902	052901 - 052902
Passador ajustável	02168K	02168K	02168K
Encontro único	01348K	01348K	01348K

Configuração lógica com manípulo

FOLHA PRINCIPAL			
Largura da folha	595 ÷ 700	600 ÷ 1000	1001 ÷ 1500
Dobradiças + Braço	052911 - 052912	052921 - 052922	052921 - 052922
Braço limitador	05293	05293	05293
Mecanismo	0470701	0470701	0470701
Braço suplementar	-	-	04301K
Manípulo	02486	02486	02486
FOLHA SECUNDÁRIA			
Dobradiças	052901 - 052902	052901 - 052902	052901 - 052902
Passador ajustável	02168K	02168K	02168K
Encontro único	01348K	01348K	01348K

Configuração micro com Supra 7

FOLHA PRINCIPAL			
Largura da folha	485 ÷ 700	600 ÷ 1000	1001 ÷ 1500
Dobradiças + Braço	052911 - 052912	052921 - 052922	052921 - 052922
Braço limitador	05293	05293	05293
Mecanismo	0470501	0470501	0470501
Braço suplementar	-	-	04301K
Supra 7	04153 - 04154 - 04155 - 04156	04153 - 04154 - 04155 - 04156	04153 - 04154 - 04155 - 04156
FOLHA SECUNDÁRIA			
Dobradiças	052901 - 052902	052901 - 052902	052901 - 052902
Passador ajustável	02168K	02168K	02168K
Encontro único	01348K	01348K	01348K

## CHIC 3D 130

### Funções

Sistema completo para a realização de janelas abre e tomba retrátil com capacidades de carga até 130 kg e com abertura da folha a 180°. Disponível nas versões base, lógica e com micro ventilação.

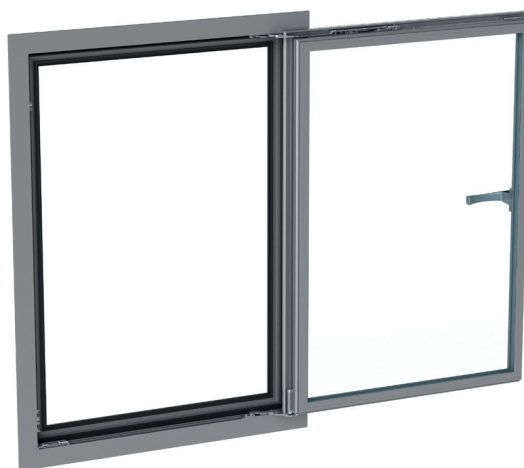

# CHIC 130

### Características Técnicas

Para realizar um mecanismo de Abre e Tomba CHIC 3D 130 são necessários:

1. Kit de dobradiças + braços
2. Kit de mecanismos para cremonas, martelina e martelinas NP SUPRA
3. Cremona, martelina ou martelina NP SUPRA (disponíveis em vários modelos para selecionar na seção específica do catálogo)

### Regulagens

As regulagens são micrométricas e independentes uma da outra.

### Microventilação de série

A microventilação permite ter simultaneamente no esquadro a posição de oscilo e de microventilação (abertura micrométrica da folha), para uma melhor troca de ar.

### Lógica

A mecânica lógica consiste na primeira abertura do folha (com cremona a 90°) e segunda abertura de batente (com cremona a 180°). A sua utilização é particularmente aconselhada nos edifícios públicos (escolas, hospitais, etc.) equipada em uma cremona com chave para ter a abertura da janela apenas em FOLHA por motivos de segurança e permitir a abertura total apenas ao pessoal em posse da chave.

Microventilação de série com abertura padrão

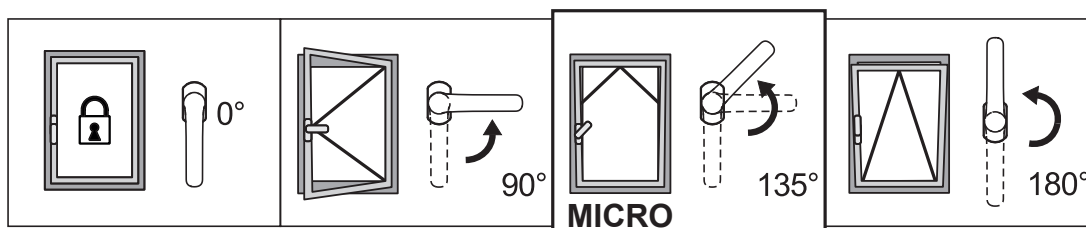

Microventilação de série com abertura lógica

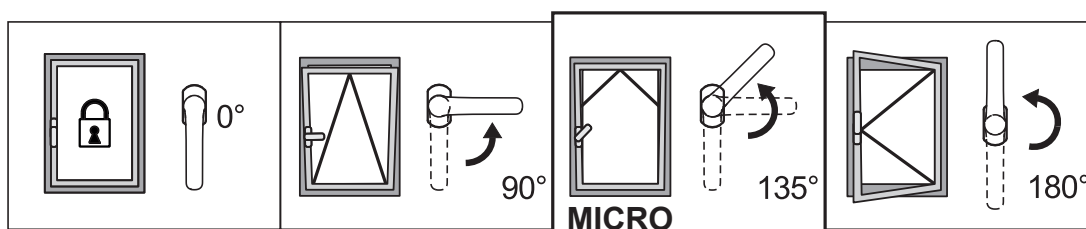



REGULAGENS [mm]

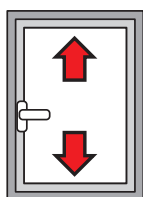

Altura:  
+2,5 / -1

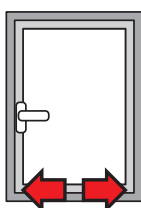

Lateral:  
±1,5

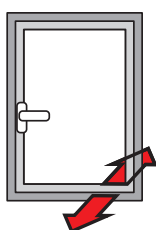

Compressão da dobradiça inferior:  
+1,4/-0,6

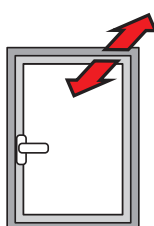

Compressão da dobradiça superior:  
±1,5

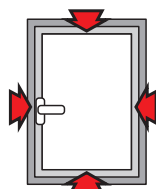

Compressão dos encontros:  
±1,8

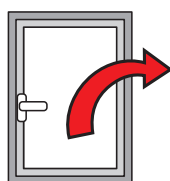

Queda da folha:  
+3,5/-1,5

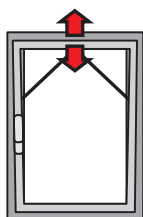

Microventilação:  
+3,6/-1,8

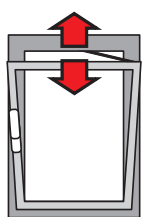

Abertura do braço T2:  
148 ÷ 178

Tabela de espessura máxima do vidro [mm]

2800	35	29	25	22	19	17	16	14	13	12	12	
2700	37	31	26	23	20	18	17	15	14	13	12	
2600	39	32	28	24	21	19	18	16	15	14	13	12
2500	43	35	30	27	24	21	19	18	16	15	14	13
2400	43	35	30	27	24	21	19	18	16	15	14	13
2300	44	37	32	28	25	22	20	18	17	16	15	14
2200	46	39	33	29	26	23	21	19	18	17	15	14
2100	49	40	35	30	27	24	22	20	19	17	16	15
2000	51	43	36	32	28	26	23	21	20	18	17	16
1900	54	45	38	34	30	27	24	22	21	19	18	17
1800	57	47	40	35	31	28	26	24	22	20	19	18
1700	60	50	43	38	33	30	27	25	23	21	20	18
1600	60	53	46	40	35	32	29	27	25	23	21	18
1500	60	57	49	43	38	34	31	28	26	24	21	18
1400	60	60	52	46	40	36	33	30	28	24	21	18
1300	60	60	56	49	44	39	36	33	28	24	21	18
1200	60	60	60	53	47	43	39	33	28	24	21	
1100	60	60	60	58	52	46	39	33	28	24		
1000	60	60	60	60	57	47	39	33	28			
900	60	60	60	60	58	47	39	33				
800	60	60	60	60	58	47	39					
700	60	60	60	60	58	47						
600	500	600	700	800	900	1000	1100	1200	1300	1400	1500	1600
470												

Tabela de carga máxima [kg]

2800	124	124	124	124	124	124	124	124	124	124	124		
2700	126	126	126	126	126	126	126	126	126	126	126		
2600	128	128	128	128	128	128	128	128	128	128	128	128	
2500	130	130	130	130	130	130	130	130	130	130	130	130	
2400	130	130	130	130	130	130	130	130	130	130	130	130	
2300	130	130	130	130	130	130	130	130	130	130	130	130	
2200	130	130	130	130	130	130	130	130	130	130	130	130	
2100	130	130	130	130	130	130	130	130	130	130	130	130	
2000	130	130	130	130	130	130	130	130	130	130	130	130	
1900	130	130	130	130	130	130	130	130	130	130	130	130	
1800	130	130	130	130	130	130	130	130	130	130	130	130	
1700	130	130	130	130	130	130	130	130	130	130	130	127	
1600	130	130	130	130	130	130	130	130	130	130	127	119	
1500	130	130	130	130	130	130	130	130	130	128	119	112	
1400	130	130	130	130	130	130	130	130	129	119	111	104	
1300	130	130	130	130	130	130	130	129	119	111	103	97	
1200	130	130	130	130	130	130	130	119	110	102	95		
1100	130	130	130	130	130	130	119	109	101	94			
1000	130	130	130	130	130	119	108	99	92				
900	130	130	130	130	119	107	98	90					
800	130	130	130	119	106	95	87						
700	130	130	119	104	93	84							
600	470	500	600	700	800	900	1000	1100	1200	1300	1400	1500	1600

# CHIC 130

CHIC 3D 130 padrão

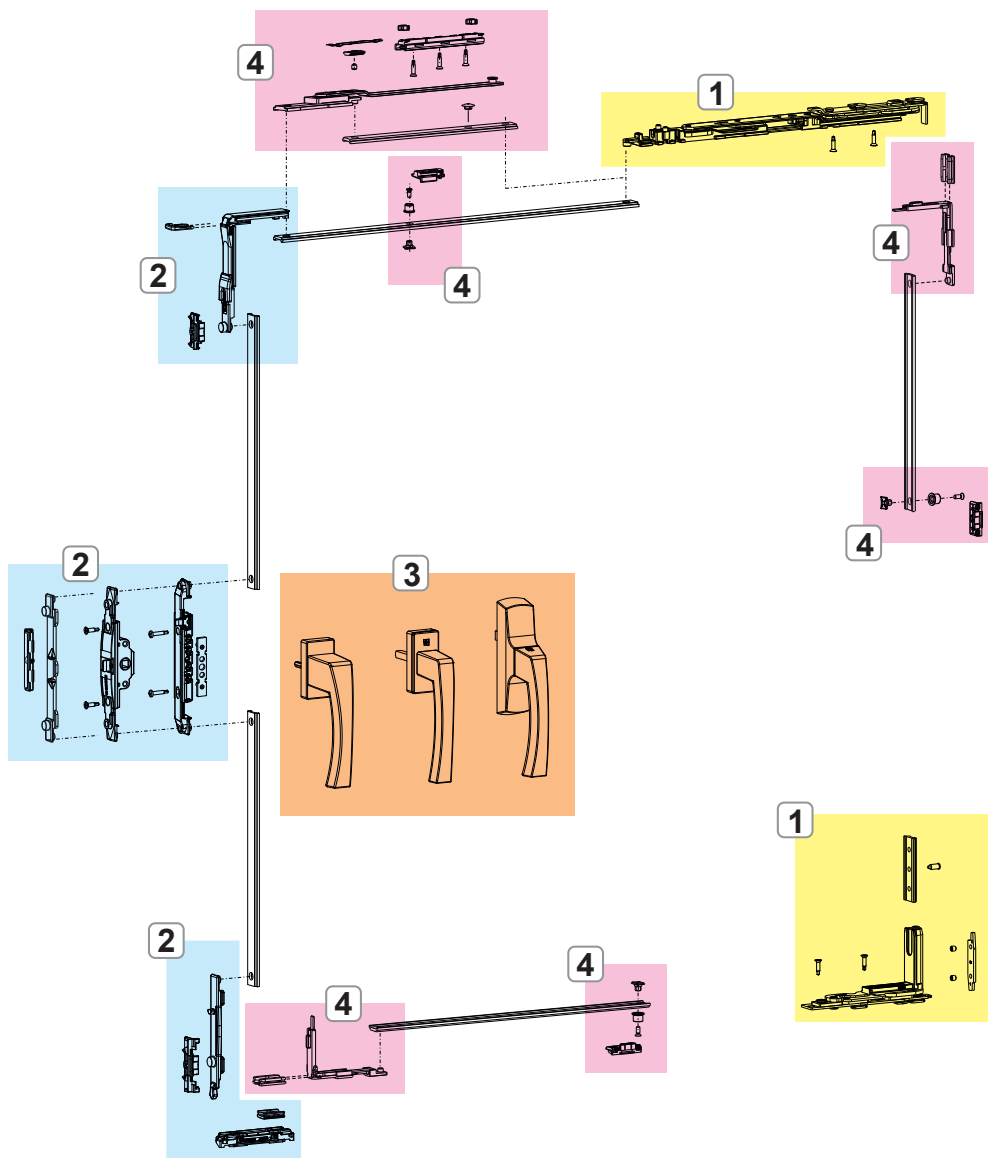

- 1. DOBRADIÇA E BRAÇOS CHIC 3D 130
- 2. MECANISMOS DE FECHAMENTO CHIC 3D 130
- 3. CREMONAS, MARTELINAS E MECANISMOS NP SUPRA
- 4. FECHOS E ACESSÓRIOS SUPLEMENTARES CHIC 3D 130

# CHIC 130

## CHIC 3D 130 lógica

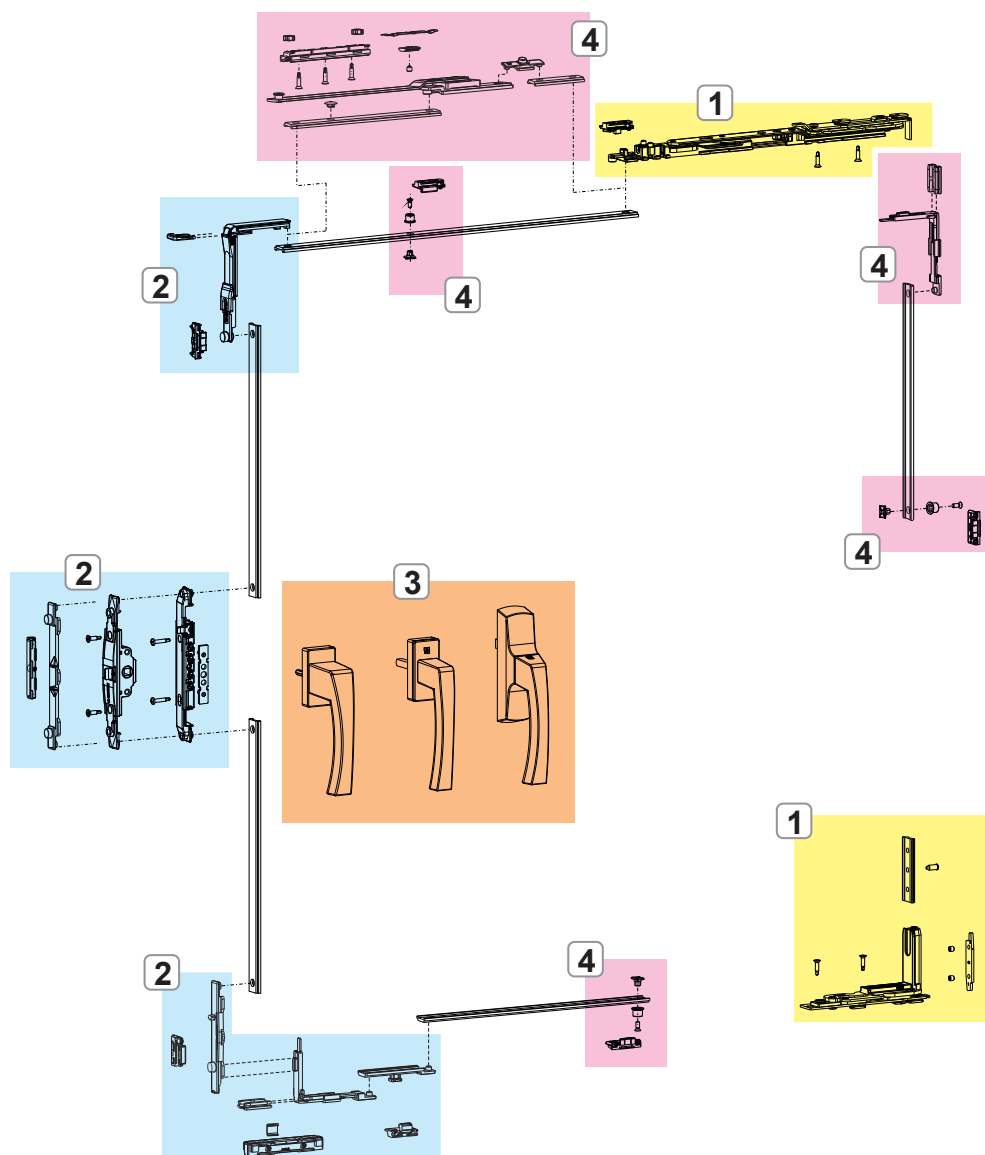

1. DOBRADIÇA E BRAÇOS CHIC 3D 130
2. MECANISMOS DE FECHAMENTO CHIC 3D 130
3. CREMONAS, MARTELINAS E MECANISMOS NP SUPRA
4. FECHOS E ACESSÓRIOS SUPLEMENTARES CHIC 3D 130

## DOBRADIÇA E BRAÇOS CHIC 3D 130

### Funções

Kit de dobradiças (superior e inferior), completamente pré-montadas e prontas para serem instaladas no perfil.

### Características Técnicas

Permitem a abertura oscilo batente equipada nos mecanismos.

Versões de microventilação e lógica.

O braço inclui microventilação de série (regulável).

Deslocando o bulon de fechamento, o braço se transforma de tradicional para lógica.

O braço T2 é regulável: a abertura "A" passa de 178 mm (base) para 148 mm.

### Materiais

Suporte angular em zamak

Biela e placas das dobradiças em aço zincado

Pinos em aço inoxidável AISI 304 e bronze alumínio

Came em aço zincado

Biela e haste do braço em aço inoxidável AISI 304

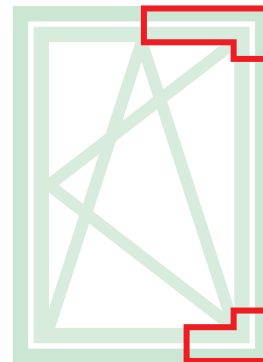

Ficha técnica online

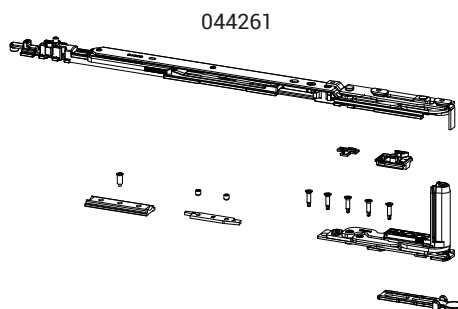
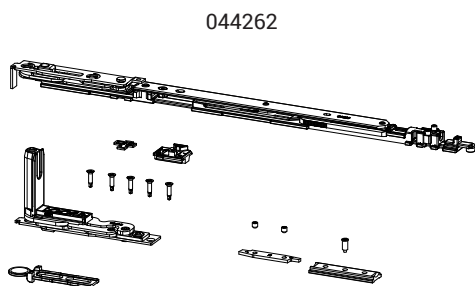
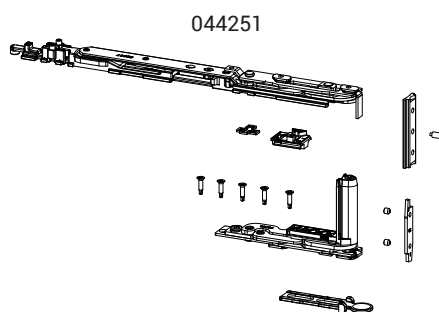
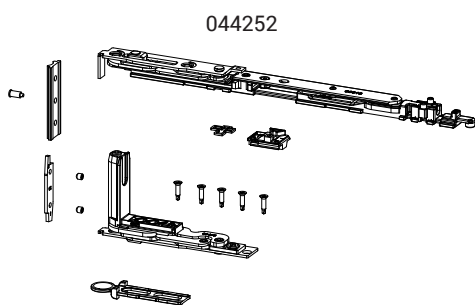

Abertura da folha

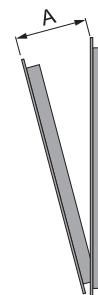

Código	Descrição	Seção do perfil	Intervalo (mm)	Versão	A (mm)	Mão	Base Natural	Anodizado Elox	Pintado	Trend/Ouro Latão	Peças por embalagem
044251	CHIC - KIT ABRE E TOMBA BRAÇO T1	C001-C002-C-003-C004-C-005-C006	L 470 ÷ 700	Micro	98	D	X				10
044252	CHIC - KIT ABRE E TOMBA BRAÇO T1	C001-C002-C-003-C004-C-005-C006	L 470 ÷ 700	Micro	98	ESQUERDO	X				10
044261	CHIC - KIT ABRE E TOMBA BRAÇO T2	C001-C002-C-003-C004-C-005-C006	L 600 ÷ 1600	Micro	148÷178	D	X				10
044262	CHIC - KIT ABRE E TOMBA BRAÇO T2	C001-C002-C-003-C004-C-005-C006	L 600 ÷ 1600	Micro	148÷178	ESQUERDO	X				10

## MECANISMOS DE FECHAMENTO CHIC 3D 130

### Funções

Mecanismos de fechamento com Abre e Tomba para cremona, martelina ou martelina NP SUPRA, disponíveis na versão Base e Lógica.

### Materiais

Reenvio, movimentação, pino de movimentação e encontros em zamak com acabamento GS Silver Plus (até 500 horas de resistência à corrosão).

Parafusos e parafusos em aço inoxidável.

Calço em poliamida.

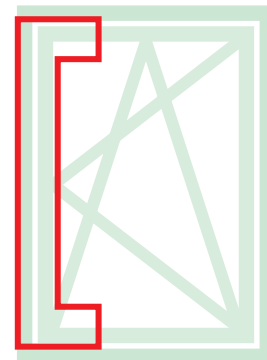

Ficha técnica online

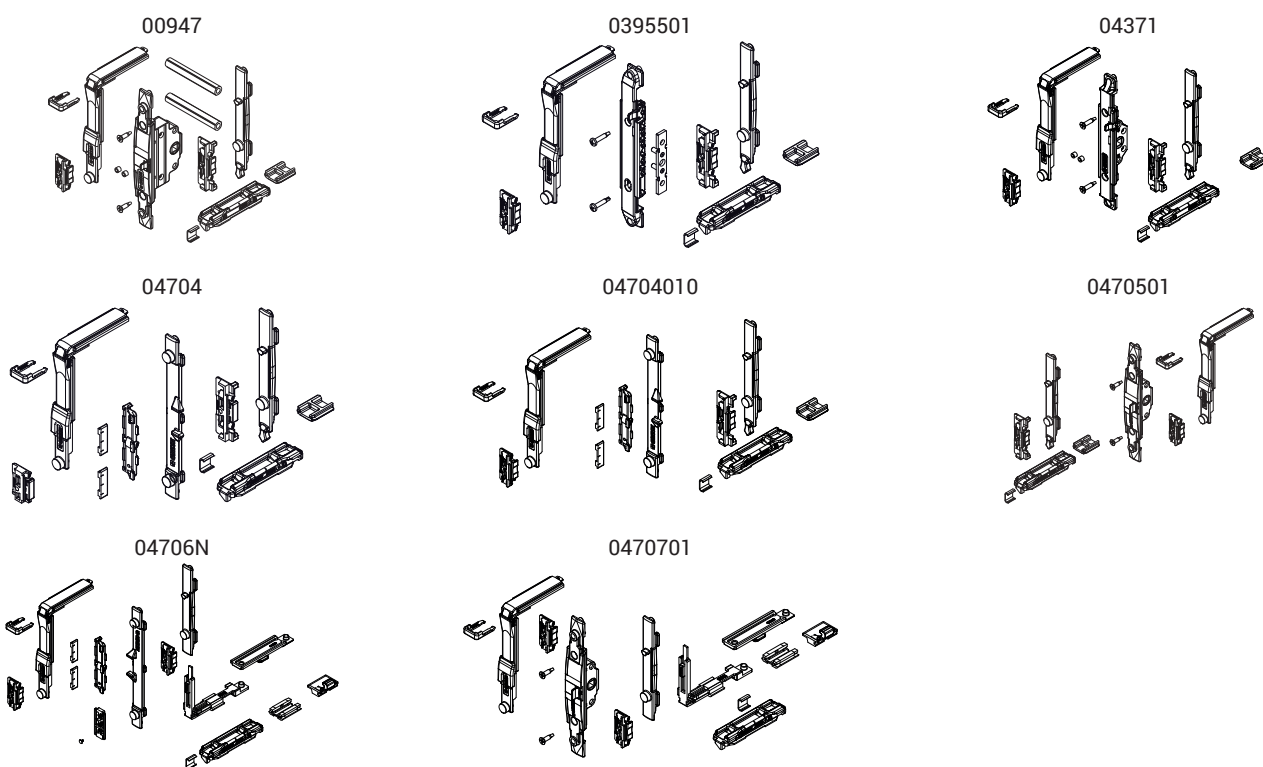

Código	Descrição	Seção do perfil	Mecanismo	Versão	Base Natural	Anodizado Elox	Pintado	Trend/Ouro Latão	Peças por embalagem
00947	MECANISMO DE FECHAMENTO A/R MOVIMENT. M 180	C001-C002-C003-C005-C006-C013-C014-C-015-C017	Manípulo	-	X				10
0395501	MECANISMO DE FECHO FOLHA A/T	C001-C002-C003-C005-C006-C013-C014-C-015-C017	NP SUPRA	-	X				10
04371	MECANISMO DE FECHAMENTO A/R MOVIMENTAÇÃO M 180	C001-C002-C004-C005-C006-C013-C014-C-015-C016-C017	Martelina - SUPRA 7	-	X				10
04704	MECANISMO DE FECHO FOLHA A/T	C001-C002-C003-C005-C006-C013-C014-C-015-C016-C017	Cremona	-	X				10
04704010	MECANISMO DE FECHO FOLHA A/T	C001-C003	Cremona	-	X				10
0470501	MECANISMO DE FECHO FOLHA A/T M180	C001-C002-C004-C005-C006-C013-C014-C-015-C016-C017	Martelina - SUPRA 7	-	X				10
04706N	MECANISMO DE FECHAMENTO A/T LOGICA	C001-C002-C003-C005-C006-C013-C014-C-015-C016-C017	Cremona	Logica	X				10
0470701	MECANISMO DE FECHO FOLHA A/T LOGICA	C001-C002-C004-C005-C006-C013-C014-C-015-C016-C017	Manípulo	Logica	X				10

## FECHOS E ACESSÓRIOS SUPLEMENTARES CHIC 3D 130

### Funções

Os fechos suplementares dão a possibilidade de acrescentar elementos de fechamento se as dimensões da esquadria aumentarem ou se for necessário ter pontos de fechamento nas travessas ou no montante do lado das dobradiças.

### Características Técnicas

Na base das dimensões da esquadria serão utilizados para este mecanismo os fechos suplementares (para  $H > 1.200$  mm e  $L > 1.000$  mm) e o braço suplementar (que é obrigatório para  $L > 1.000$  mm).

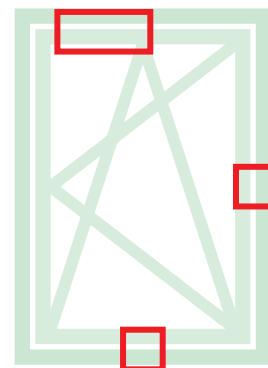

Ficha técnica online



02030K

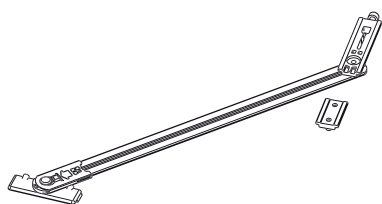

03535

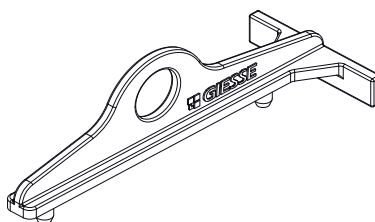

04024K

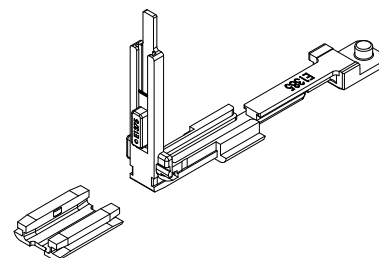

04301K

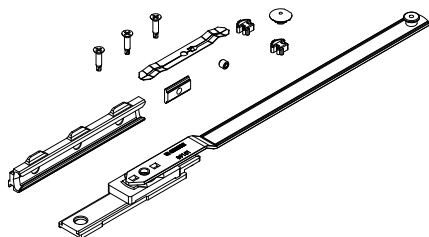

04357

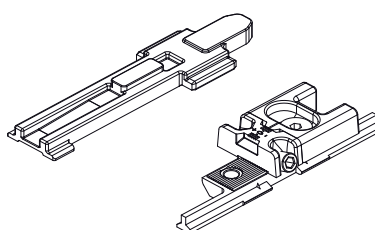

04770K

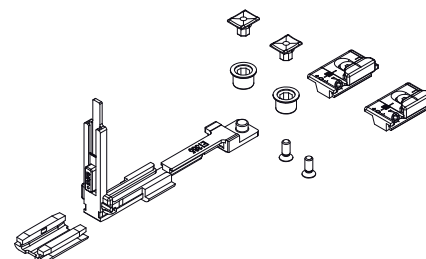

04777K

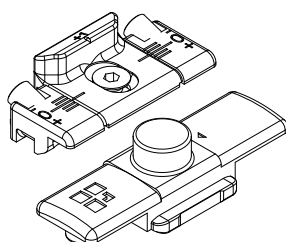

Obrigatória utilização do braço FRIZ

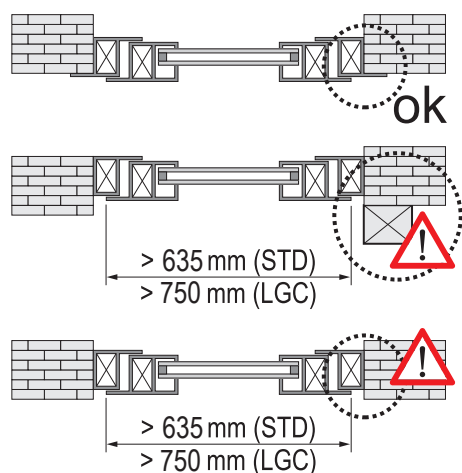

Posicionamento do braço FRIZ

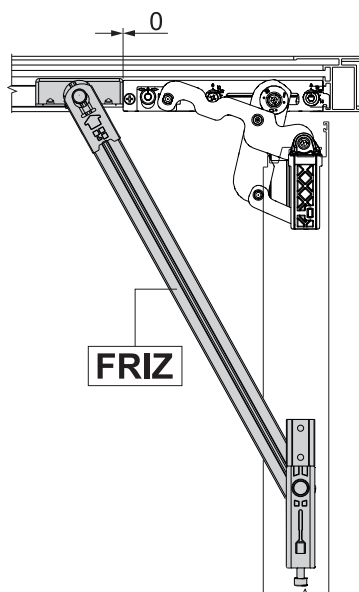

Ângulo de abertura com braço FRIZ

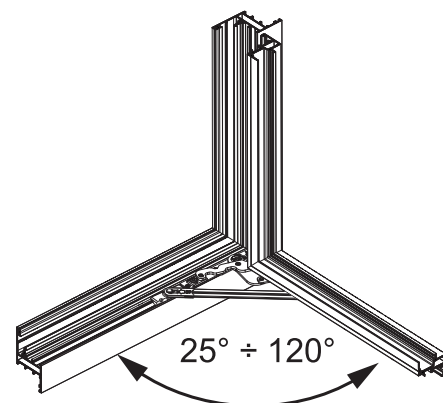

Código	Descrição	Seção do perfil	Intervalo (mm)	Versão	Base Natural	Anodizado Elox	Pintado	Trend/Ouro Latão	Peças por embalagem
02030K	BRAÇO LIMITADOR DE ABERTURA FRIZ	C001-C002-C004-C011-C-012-C013-C014-C015-C-016-C017	Ver desenho	-	X				10
03535	CHIC - GABARITO PARA ABRE E TOMBA	C001-C002-C003-C004-C-005-C006	-	-	X				10
04024K	REENVIO DO ÂNGULO PARA ANTI-ROUBO FUTURA	C001-C002-C003-C004-C-005-C006-C013-C014-C-015-C016-C017	-	-	X				10
04301K	BRAÇO SUPLEMENTAR A/T FUTURA	C001-C002-C003-C004-C-005-C006	L > 1000	-	X				5
04357	CHIC - FECHO SUPLEMENTAR DO BRAÇO	C001-C002-C003-C004-C-005-C006	-	-	X				10
04770K	FECHO SUPLEMENTAR FUTURA	C001-C002-C003-C004-C-005-C006-C013-C014-C-015-C016-C017	H > 1200 L > 1000	-	X				10
04777K	FECHO SUPLEMENTAR FUTURA	C001-C002-C003-C004-C-005-C006-C013-C014-C-015-C016-C017	H > 1200 L > 1000	Logica	X				50

## KIT DOBRADIÇA FOLHA SECUNDÁRIA NO CHIC 3D 130

### Funções

Grupo de dobradiças (superior e inferior) para folha batente ou para folha secundária com abre e tomba CHIC 3D 130.

### Características Técnicas

Abertura da folha em 180°.

Capacidade máxima de 130 kg.

Montagem simples, fácil e rápida através de cames pré-montados especiais.

Na presença de fecho suplementar, é necessário utilizar o elemento de fixação CHIC.

Ambas as dobradiças são reguláveis (3D).

Sempre que houver impedimentos na abertura, deve-se utilizar o braço limitador FRIZ.

### Materiais

Suporte angular em zamak

Biela e placas das dobradiças em aço zincado

Pinos em aço inoxidável AISI 304 e bronze alumínio

Came em aço zincado

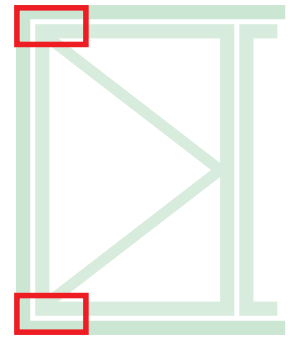

Ficha técnica online



044242

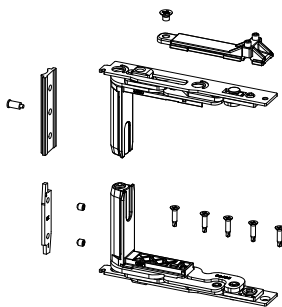

044241

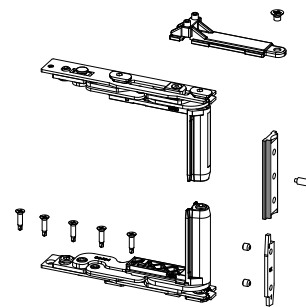

Obrigatória utilização do braço FRIZ

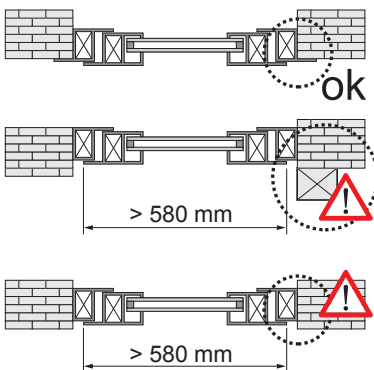

Posicionamento do braço FRIZ

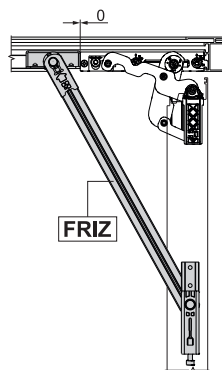

Ângulo de abertura com braço FRIZ

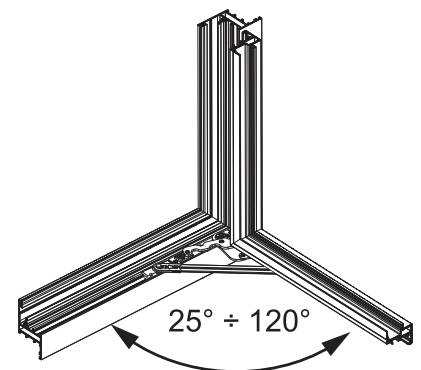

Código	Descrição	Seção do perfil	Mão	Base Natural	Anodizado Elox	Pintado	Trend/Ouro Latão	Peças por embalagem
044241	CHIC - KIT DE DOBRADIÇAS DA FOLHA	C001-C002-C003-C004-C-005-C006	D	X				10
044242	CHIC - KIT DE DOBRADIÇAS DA FOLHA	C001-C002-C003-C004-C-005-C006	ESQUERDO	X				10



## EXEMPLOS DE CONFIGURAÇÕES

## CHIC 3D 130

Configuração micro com cremona

FOLHA PRINCIPAL			
Largura da folha	470 ÷ 700	600 ÷ 1000	1001 ÷ 1600
Dobradiças + Braço	044251 - 044252	044261 - 044262	044261 - 044262
Mecanismo	04704 - 04704010	04704 - 04704010	04704 - 04704010
Braço suplementar	-	-	04301K
Cremona	01039 - 01094 - 01084	01039 - 01094 - 01084	01039 - 01094 - 01084
FOLHA SECUNDÁRIA			
Dobradiças	044241 - 044242	044241 - 044242	044241 - 044242
Passador ajustável	02168K	02168K	02168K
Encontro único	01348	01348	01348

Configuração micro com manípulo

FOLHA PRINCIPAL			
Largura da folha	470 ÷ 700	600 ÷ 1000	1001 ÷ 1600
Dobradiças + Braço	044251 - 044252	044261 - 044262	044261 - 044262
Mecanismo	0470501	0470501	0470501
Braço suplementar	-	-	04301K
Manípulo	02476 - 02415 - 00997	02476 - 02415 - 00997	02476 - 02415 - 00997
FOLHA SECUNDÁRIA			
Dobradiças	044241 - 044242	044241 - 044242	044241 - 044242
Passador ajustável	02168K	02168K	02168K
Encontro único	01348	01348	01348

Configuração micro com NP Supra

FOLHA PRINCIPAL			
Largura da folha	470 ÷ 700	600 ÷ 1000	1001 ÷ 1600
Dobradiças + Braço	044251 - 044252	044261 - 044262	044261 - 044262
Mecanismo	03955	03955	03955
Braço suplementar	-	-	04301K
NP Supra	03962 - 03963	03962 - 03963	03962 - 03963
FOLHA SECUNDÁRIA			
Dobradiças	044241 - 044242	044241 - 044242	044241 - 044242
Passador ajustável	02168K	02168K	02168K
Encontro único	01348	01348	01348

Configuração lógica micro com cremona

FOLHA PRINCIPAL			
Largura da folha	470 ÷ 700	600 ÷ 1000	1001 ÷ 1600
Dobradiças + Braço	044251 - 044252	044261 - 044262	044261 - 044262
Mecanismo	04706N - 04706010N	04706N - 04706010N	04706N - 04706010N
Braço suplementar	-	-	04301K
Cremona	01194 - 01087	01194 - 01087	01194 - 01087
FOLHA SECUNDÁRIA			
Dobradiças	044241 - 044242	044241 - 044242	044241 - 044242
Passador ajustável	02168K	02168K	02168K
Encontro único	01348	01348	01348

Configuração lógica com manípulo

FOLHA PRINCIPAL			
Largura da folha	470 ÷ 700	600 ÷ 1000	1001 ÷ 1600
Dobradiças + Braço	044251 - 044252	044261 - 044262	044261 - 044262
Mecanismo	0470701	0470701	0470701
Braço suplementar	-	-	04301K
Manípulo	02486	02486	02486
FOLHA SECUNDÁRIA			
Dobradiças	044241 - 044242	044241 - 044242	044241 - 044242
Passador ajustável	02168K	02168K	02168K
Encontro único	01348	01348	01348

## CHIC 3D 150

### Funções

Sistema completo para a realização de janelas abre e tomba com capacidade de carga até 150 kg. Disponível nas versões base, lógica e com micro ventilação.

# CHIC 150

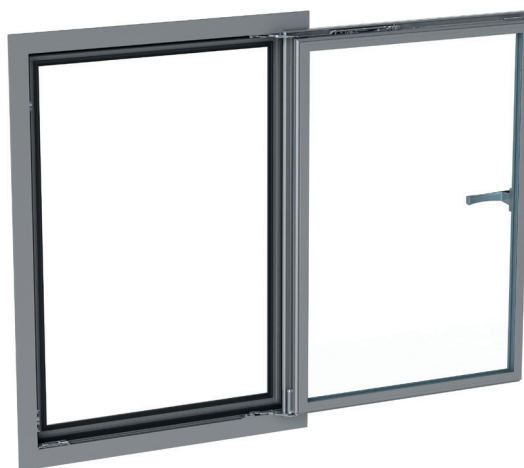

### Características Técnicas

Para realizar um mecanismo de Janela abre e tomba CHIC 3D 150 são necessários:

1. Kit de dobradiças + braços
2. Kit de mecanismos para cremonas, martelina e martelinas NP SUPRA
3. Cremona, martelina ou martelina NP SUPRA (disponíveis em vários modelos para selecionar na seção específica do catálogo)

### Regulagens

As regulagens são micrométricas e independentes uma da outra.

### Microventilação de série

A microventilação permite ter simultaneamente no esquadro a posição de oscilo e de microventilação (abertura micrométrica da folha), para uma melhor troca de ar.

### Logica

A mecânica lógica consiste na primeira abertura do folha (com cremona a 90°) e segunda abertura de batente (com cremona a 180°). A sua utilização é particularmente aconselhada nos edifícios públicos (escolas, hospitais, etc.) equipada em uma cremona com chave para ter a abertura da janela apenas em FOLHA por motivos de segurança e permitir a abertura total apenas ao pessoal em posse da chave.

Microventilação de série com abertura padrão

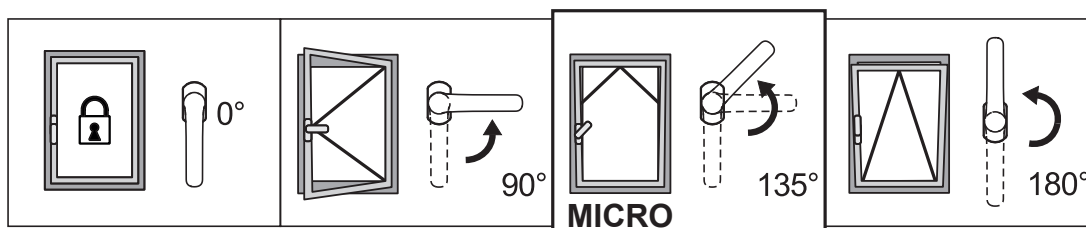

Microventilação de série com abertura lógica

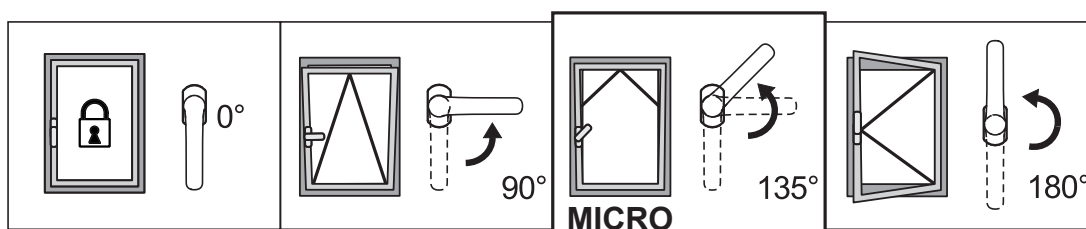

REGULAGENS [mm]

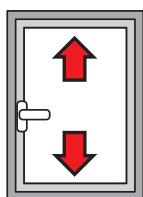

Altura:  
+2,5 / -1

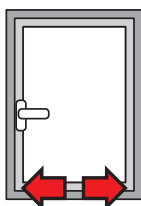

Lateral:  
±1,5

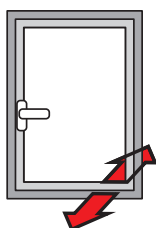

Compressão da dobradiça inferior:  
+1,4/-0,6

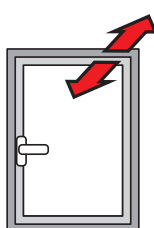

Compressão da dobradiça superior:  
±1,5

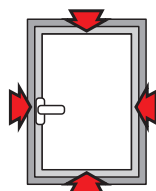

Compressão dos encontros:  
±1,8

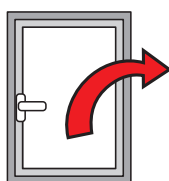

Queda da folha:  
+3,5/-1,5

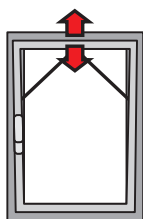

Microventilação:  
+3,6/-1,8

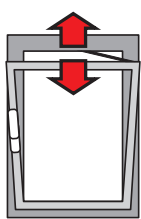

Abertura do braço T2:  
148 ÷ 178

Tabela de espessura máxima do vidro [mm]

2800	40	33	29	25	22	20	18	17	15	14					
2700	42	35	30	26	23	21	19	18	16	15					
2600	45	37	32	28	25	22	20	19	17	16	15				
2500	49	41	35	31	27	25	22	20	19	18	16	15			
2400	49	41	35	31	27	25	22	20	19	18	16	15			
2300	51	43	37	32	28	26	23	21	20	18	17	16			
2200	54	45	38	33	30	27	24	22	21	19	18	17			
2100	56	47	40	35	31	28	25	23	22	20	19	18			
2000	59	49	42	37	33	29	27	25	23	21	20	18			
1900	60	52	44	39	34	31	28	26	24	22	21	19			
1800	60	55	47	41	36	33	30	27	25	23	22	20			
1700	60	58	49	43	38	35	31	29	27	25	23	20			
1600	60	60	53	46	41	37	33	31	28	26	23	20			
1500	60	60	56	49	44	39	36	33	30	26	23	20			
1400	60	60	60	53	47	42	38	35	30	26	23	20			
1300	60	60	60	57	50	45	41	35	30	26	23	20			
1200	60	60	60	60	55	49	42	35	30	26	23				
1100	60	60	60	60	59	51	42	35	30	26					
1000	60	60	60	60	60	51	42	35	30						
900	60	60	60	60	60	51	42	35							
800	60	60	60	60	60	51	42								
700	60	60	60	60	60	51									
600	500	600	700	800	900	1000	1100	1200	1300	1400	1500	1600			
470															

Tabela de carga máxima [kg]

2800	143	143	143	143	143	143	143	143	143	143					
2700	145	145	145	145	145	145	145	145	145	145					
2600	148	148	148	148	148	148	148	148	148	148	148				
2500	150	150	150	150	150	150	150	150	150	150	150	150	150		
2400	150	150	150	150	150	150	150	150	150	150	150	150	150	150	
2300	150	150	150	150	150	150	150	150	150	150	150	150	150	150	
2200	150	150	150	150	150	150	150	150	150	150	150	150	150	150	
2100	150	150	150	150	150	150	150	150	150	150	150	150	150	150	
2000	150	150	150	150	150	150	150	150	150	150	150	150	150	150	
1900	150	150	150	150	150	150	150	150	150	150	150	150	150	150	
1800	150	150	150	150	150	150	150	150	150	150	150	150	150	146	
1700	150	150	150	150	150	150	150	150	150	150	150	150	147	138	
1600	150	150	150	150	150	150	150	150	150	150	148	138	130		
1500	150	150	150	150	150	150	150	150	150	150	140	139	130	122	
1400	150	150	150	150	150	150	150	150	150	140	130	121	113		
1300	150	150	150	150	150	150	150	140	130	120	112	104			
1200	150	150	150	150	150	150	141	130	120	111	104				
1100	150	150	150	150	150	143	130	119	110	102					
1000	150	150	150	150	144	130	118	108	100						
900	150	150	150	146	130	117	106	97							
800	150	150	148	130	115	104	94								
700	150	150	130	113	101	91									
600	470	500	600	700	800	900	1000	1100	1200	1300	1400	1500	1600		

# CHIC 150

CHIC 3D 150 padrão

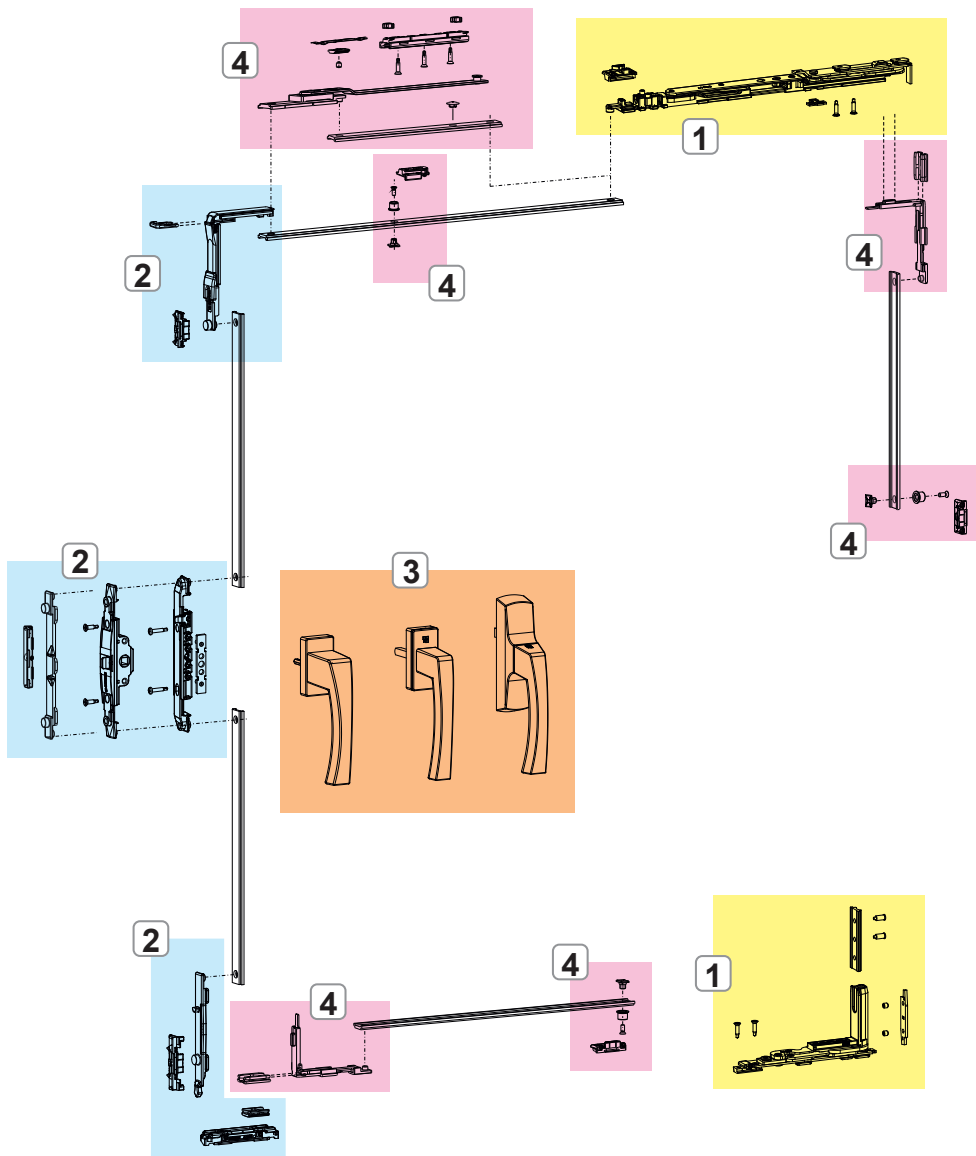

- 1. DOBRADIÇAS E BRAÇOS CHIC 3D 150
- 2. MECANISMO DE FECHAMENTO CHIC 3D 150
- 3. CREMONAS, MARTELINAS E MECANISMOS NP SUPRA
- 4. FECHOS E ACESSÓRIOS SUPLEMENTARES CHIC 3D 150

# CHIC 150

## CHIC 3D 150 logica

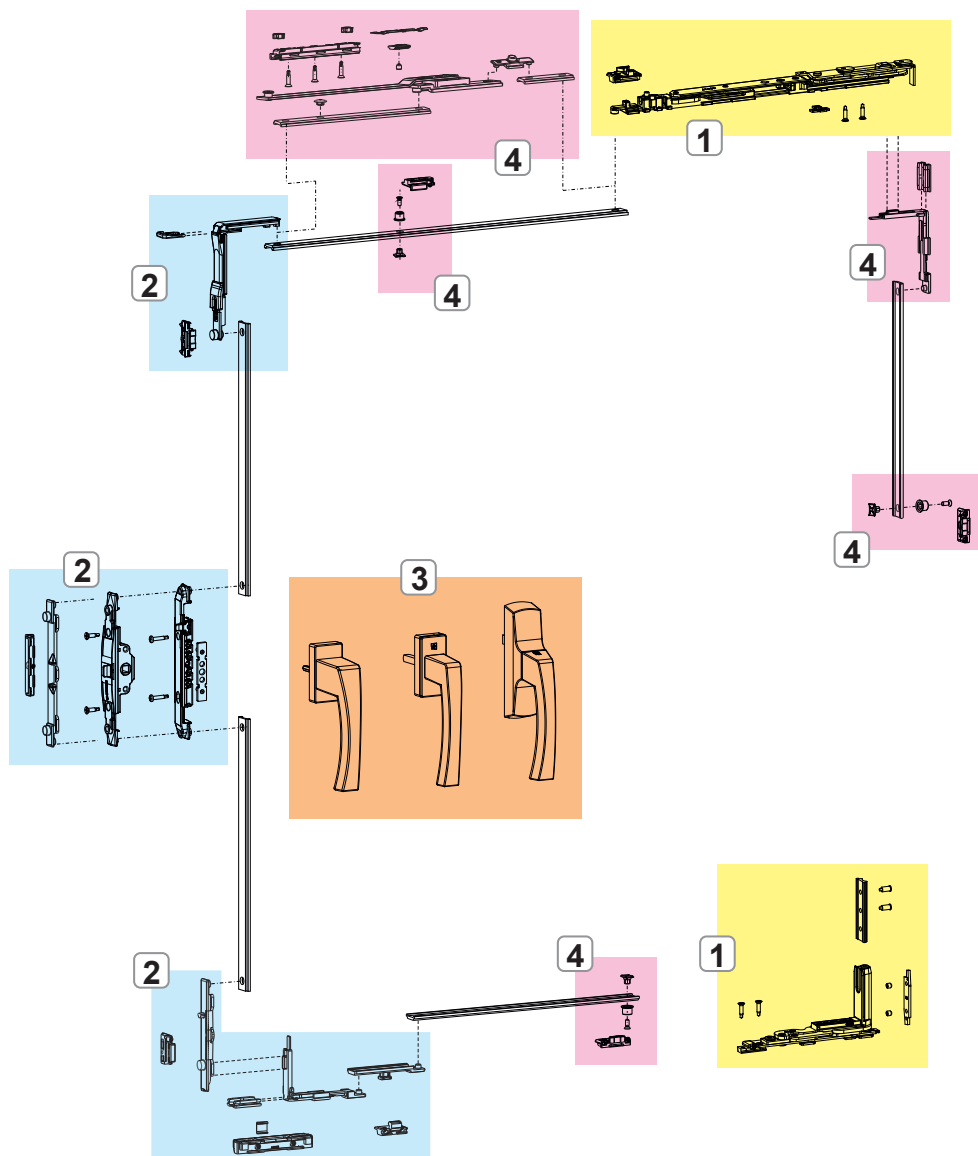

1. DOBRADIÇAS E BRAÇOS CHIC 3D 150
2. MECANISMO DE FECHAMENTO CHIC 3D 150
3. CREMONAS, MARTELINAS E MECANISMOS NP SUPRA
4. FECHOS E ACESSÓRIOS SUPLEMENTARES CHIC 3D 150

## DOBRADIÇAS E BRAÇOS CHIC 3D 150

### Funções

Kit de dobradiças (superior e inferior), completamente pré-montadas e prontas para serem instaladas no perfil.

### Características Técnicas

Permitem a abertura oscilo batente equipada nos mecanismos.

Disponível na versão direita e esquerda.

Versões de microventilação e lógica.

O braço inclui microventilação de série (regulável).

Deslocando o bulon de fechamento, o braço se transforma de tradicional para lógica.

O braço T2 é regulável: a abertura "A" passa de 178 mm (base) para 148 mm.

### Materiais

Suporte angular em zamak

Biela e placas das dobradiças em aço zincado

Pinos em aço inoxidável AISI 304 e bronze alumínio

Came em aço zincado

Biela e haste do braço em aço inoxidável AISI 304

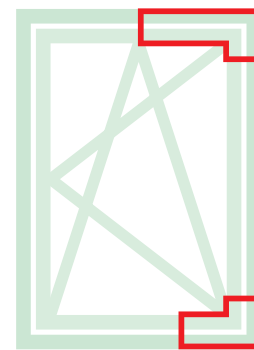

Ficha técnica online



0436521

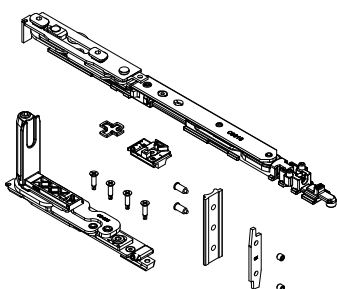

0436511

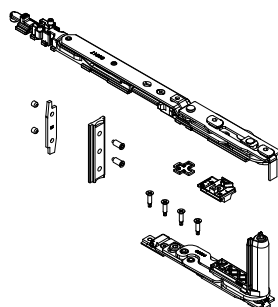

0436621

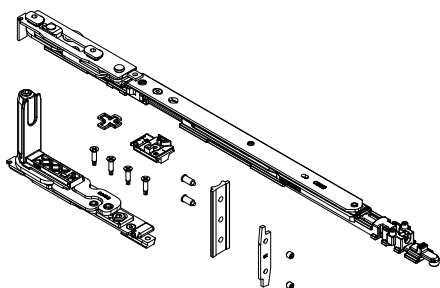

0436611

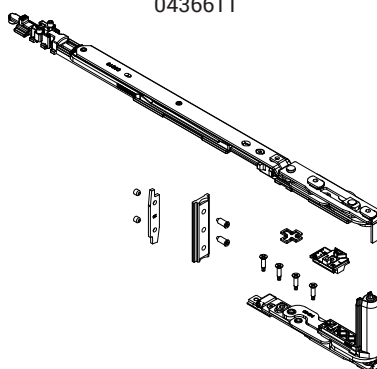

Abertura da folha



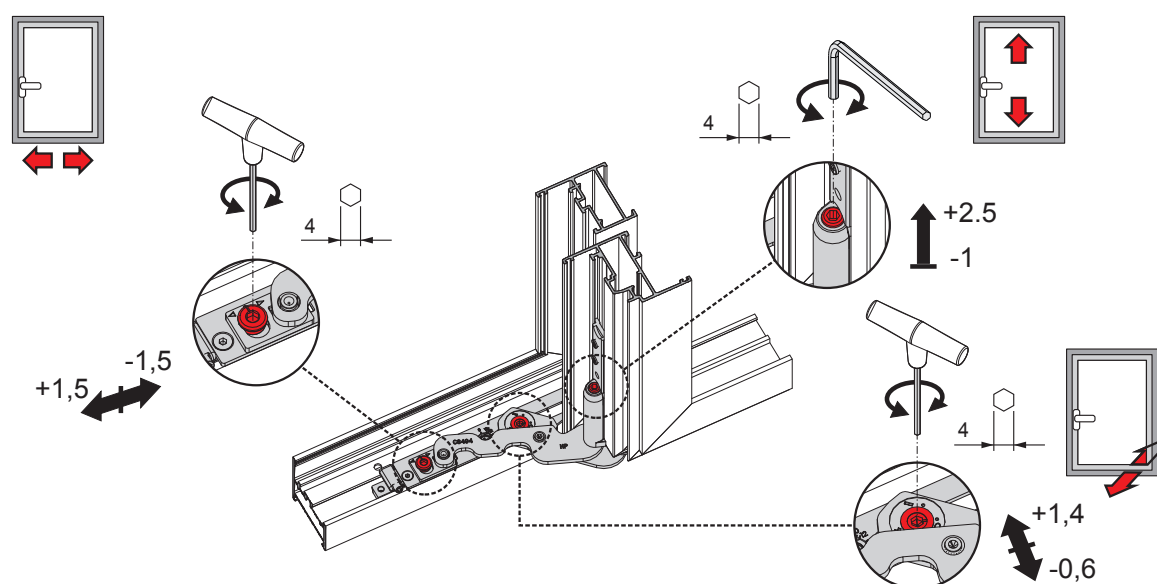
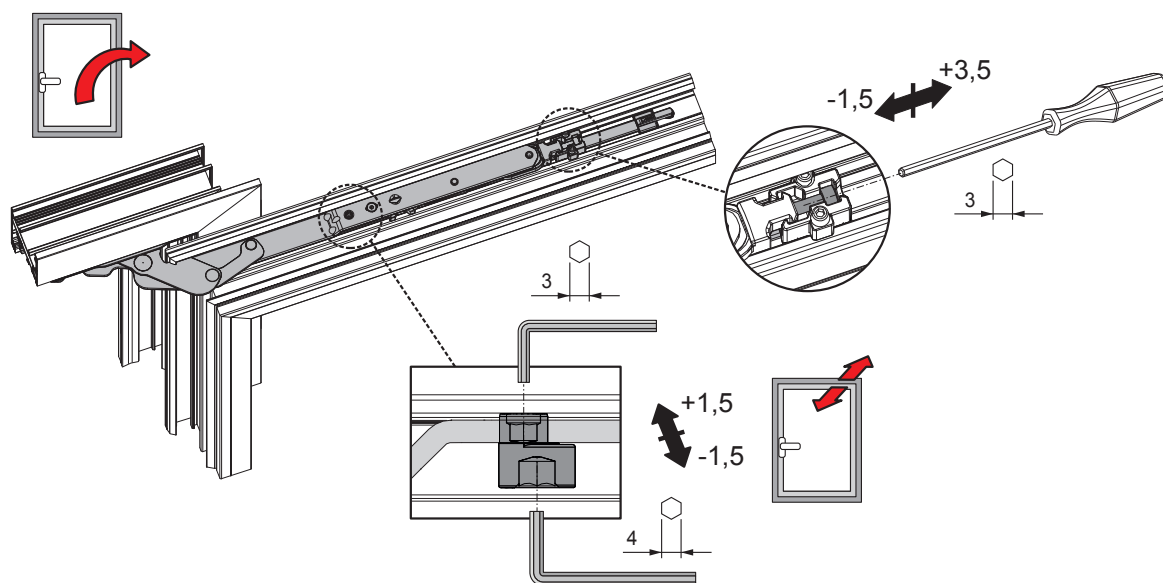

Código	Descrição	Seção do perfil	Intervalo (mm)	Versão	A (mm)	Mão	Base Natural	Anodizado Elox	Pintado	Trend/Outro Latão	Peças por embalagem
0436511	CHIC 150 - KIT AR BRAÇO T1	C001-C002-C-003-C004-C-005-C006	L 470 ÷ 700	Micro	-	D	X				10
0436521	CHIC 150 - KIT AR BRAÇO T1	C001-C002-C-003-C004-C-005-C006	L 470 ÷ 700	Micro	-	ESQUERDO	X				10
0436611	CHIC 150 - KIT AR BRAÇO T2	C001-C002-C-003-C004-C-005-C006	L 600 ÷ 1600	Micro	148÷178	D	X				10
0436621	CHIC 150 - KIT AR BRAÇO T2	C001-C002-C-003-C004-C-005-C006	L 600 ÷ 1600	Micro	148÷178	ESQUERDO	X				10

**MECANISMO DE FECHAMENTO CHIC 3D 150**

**Funções**

Mecanismos de fechamento com Abre e Tomba para cremona, martelina ou martelina NP SUPRA, disponíveis na versão Base e Lógica.

**Materiais**

Reenvio, movimentação, pino de movimentação e encontros em zamak com acabamento GS Silver Plus (até 500 horas de resistência à corrosão).  
Parafusos e parafusos em aço inoxidável.  
Calço em poliamida.

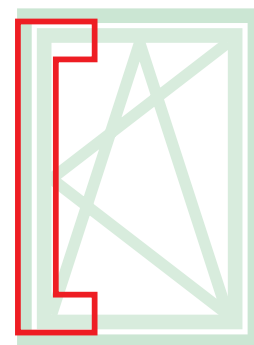

Ficha técnica online

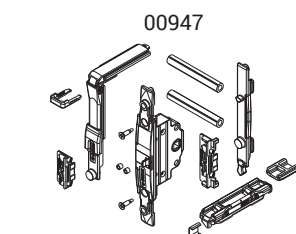

00947

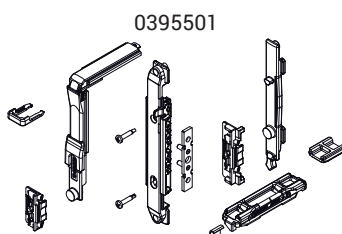

0395501

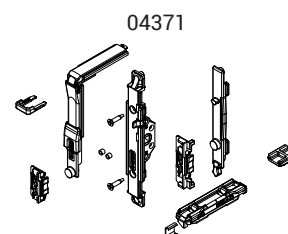

04371

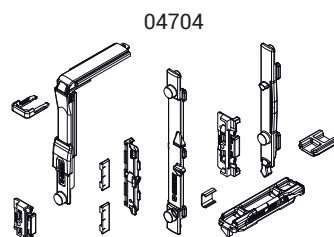

04704

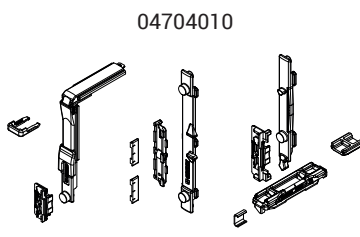

04704010

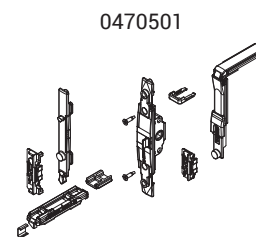

0470501

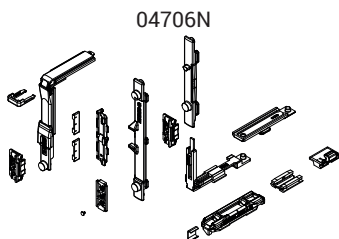

04706N

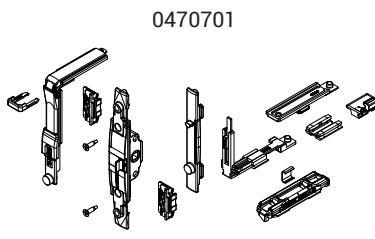

0470701

Código	Descrição	Seção do perfil	Mecanismo	Versão	Base Natural	Anodizado Elox	Pintado	Trend/Ouro Latão	Peças por embalagem
00947	MECANISMO DE FECHAMENTO A/R MOVIMENT. M 180	C001-C002-C003-C005-C006-C013-C014-C-015-C017	Manípulo	-	X				10
0395501	MECANISMO DE FECHO FOLHA A/T	C001-C002-C003-C005-C006-C013-C014-C-015-C017	NP SUPRA	-	X				10
04371	MECANISMO DE FECHAMENTO A/R MOVIMENTAÇÃO M 180	C001-C002-C004-C005-C006-C013-C014-C-015-C016-C017	Martelina - SUPRA 7	-	X				10
04704	MECANISMO DE FECHO FOLHA A/T	C001-C002-C003-C005-C006-C013-C014-C-015-C016-C017	Cremona	-	X				10
04704010	MECANISMO DE FECHO FOLHA A/T	C001-C003	Cremona	-	X				10
0470501	MECANISMO DE FECHO FOLHA A/T M180	C001-C002-C004-C005-C006-C013-C014-C-015-C016-C017	Martelina - SUPRA 7	-	X				10
04706N	MECANISMO DE FECHAMENTO A/T LOGICA	C001-C002-C003-C005-C006-C013-C014-C-015-C016-C017	Cremona	Logica	X				10
0470701	MECANISMO DE FECHO FOLHA A/T LOGICA	C001-C002-C004-C005-C006-C013-C014-C-015-C016-C017	Manípulo	Logica	X				10



## FECHOS E ACESSÓRIOS SUPLEMENTARES CHIC 3D 150

### Funções

Os fechos suplementares dão a possibilidade de acrescentar elementos de fechamento se as dimensões da esquadria aumentarem ou se for necessário ter pontos de fechamento nas travessas ou no montante do lado das dobradiças.

### Características Técnicas

Na base das dimensões da esquadria serão utilizados para este mecanismo os fechos suplementares (para  $H > 1.200$  mm e  $L > 1.000$  mm) e o braço suplementar (que é obrigatório para  $L > 1.000$  mm).

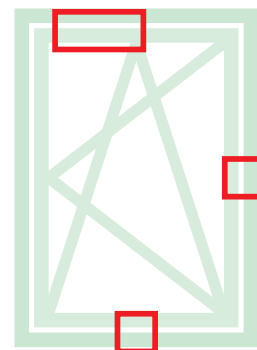

Ficha técnica online



02030K

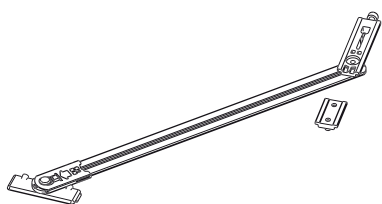

03535

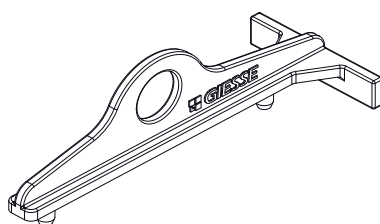

04024K

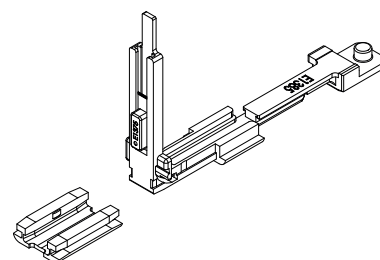

04301K

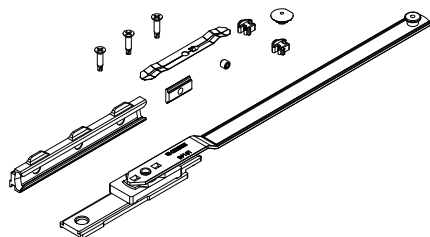

04357

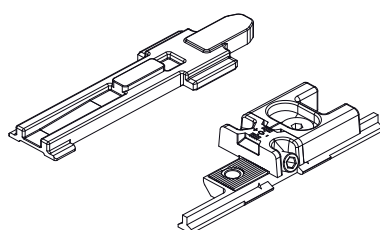

04770K

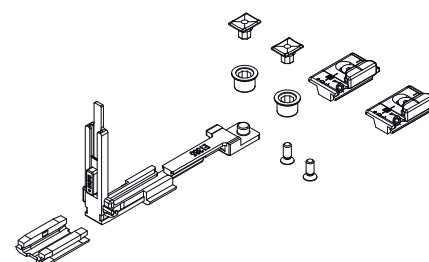

04777K

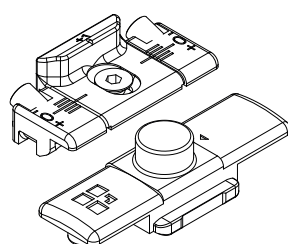

Obrigatória utilização do braço FRIZ

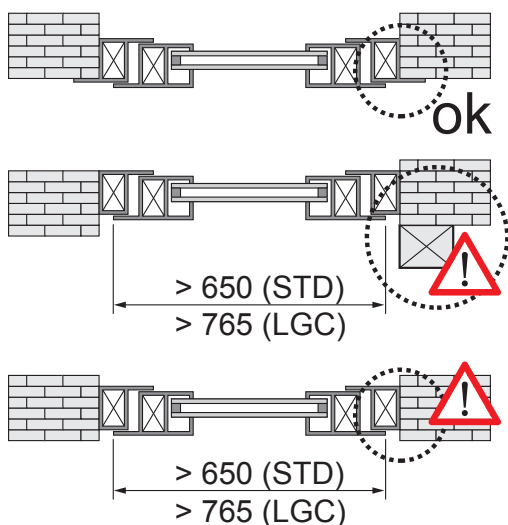

Posicionamento do braço FRIZ

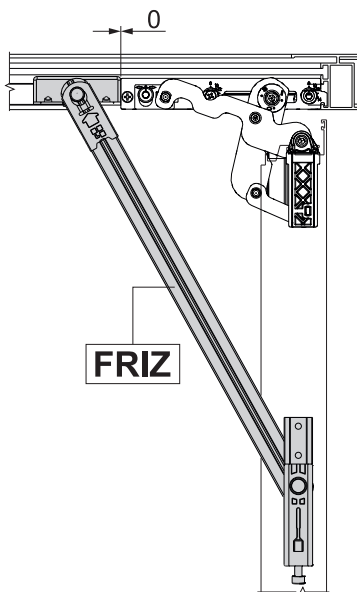

Ângulo de abertura com braço FRIZ

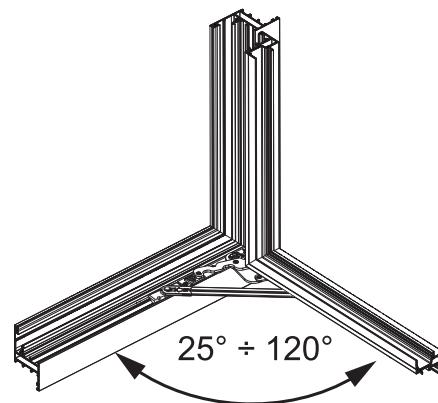

Código	Descrição	Seção do perfil	Intervalo (mm)	Versão	Base Natural	Anodizado Elox	Pintado	Trend/Ouro Latão	Pecas por embalagem
02030K	BRAÇO LIMITADOR DE ABERTURA FRIZ	C001-C002-005-C011-C013-C014-C015-C-016-C017	Ver desenho	-	X				10
03535	CHIC - GABARITO PARA ABRE E TOMBA	C001-C002-C003-C-005-C006	-	-	X				10
04024K	REENVIO DO ÂNGULO PARA ANTI-ROUBO FUTURA	C001-C002-C003-C013-C-014-C015-C016-C017	-	-	X				10
04301K	BRAÇO SUPLEMENTAR A/T FUTURA	C001-C002-C003-C005-C-006-C011-C013-C014-C-015-C016-C017	L > 1000	-	X				5
04357	CHIC - FECHO SUPLEMENTAR DO BRAÇO	C001-C002-C003-C-005-C006	-	-	X				10
04770K	FECHO SUPLEMENTAR FUTURA	C001-C002-C003-C005-C-006-C013-C014-C015-C-016-C017	H > 1200 L > 1000	-	X				10
04777K	FECHO SUPLEMENTAR FUTURA	C001-C002-C003-C005-C-006-C011-C013-C014-C-015-C016-C017	H > 1200 L > 1000	Logica	X				50

## KIT DOBRADIÇAS DA FOLHA SECUNDÁRIA CHIC 3D 150

### Funções

Grupo de dobradiças (superior e inferior) para folha batente ou para folha secundária com abre e tomba CHIC 3D 150.

### Características Técnicas

Abertura da folha em 180°.

Capacidade de carga máxima de 150 kg.

Montagem simples, fácil e rápida através de cames pré-montados especiais.

Na presença de fecho suplementar, é necessário utilizar o elemento de fixação CHIC.

Ambas as dobradiças são reguláveis (3D).

Sempre que houver impedimentos na abertura, deve-se utilizar o braço limitador FRIZ.

**ATENÇÃO:** esta dobradiça foi projetada para ser usada somente em janelas de abertura interna e não é adequada para janelas de abertura externa.

### Materiais

Suporte angular em zamak

Biela e placas das dobradiças em aço zincado

Pinos em aço inoxidável AISI 304 e bronze alumínio

Came em aço zincado

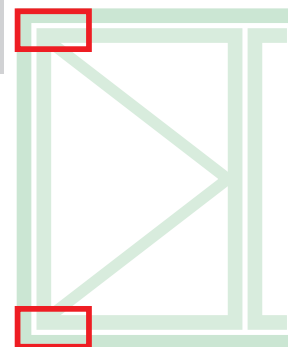

Ficha técnica online



0436421

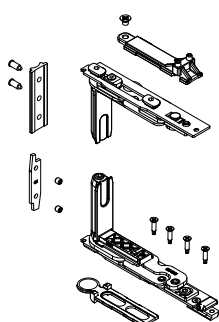

0436411

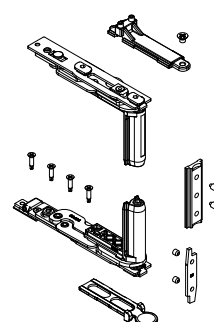

### Obrigatória utilização do braço FRIZ

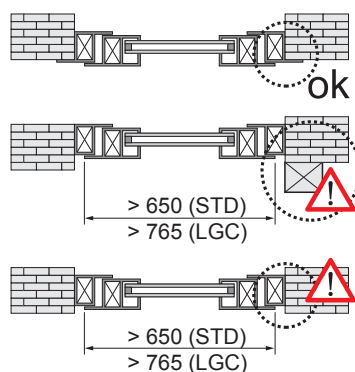

### Posicionamento do braço FRIZ

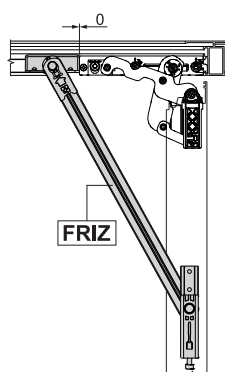

### Ângulo de abertura com braço FRIZ

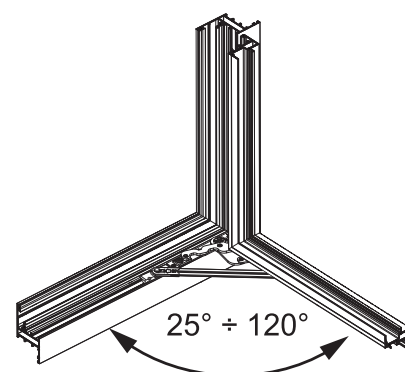

Código	Descrição	Seção do perfil	Mão	Base Natural	Anodizado Elox	Pintado	Trend/Outro Latão	Peças por embalagem
0436411	CHIC - KIT DE DOBRADIÇAS DA FOLHA	C001-C002-C003-C004-C-005-C006	D	X				10
0436421	CHIC - KIT DE DOBRADIÇAS DA FOLHA	C001-C002-C003-C004-C-005-C006	ESQUERDO	X				10

## EXEMPLOS DE CONFIGURAÇÕES

## CHIC 3D 150

Configuração micro com cremona

FOLHA PRINCIPAL			
Largura da folha	470 ÷ 700	600 ÷ 1000	1001 ÷ 1600
Dobradiças + Braço	0436511-0436521	0436611-0436621	0436611-0436621
Mecanismo	04704 - 04704010	04704 - 04704010	04704 - 04704010
Braço suplementar	-	-	04301K
Cremona	01039 - 01094 - 01084	01039 - 01094 - 01084	01039 - 01094 - 01084
FOLHA SECUNDÁRIA			
Dobradiças	0436411-0436421	0436411-0436421	0436411-0436421
Passador ajustável	02168K	02168K	02168K
Encontro único	01348	01348	01348

Configuração micro com manípulo

FOLHA PRINCIPAL			
Largura da folha	470 ÷ 700	600 ÷ 1000	1001 ÷ 1600
Dobradiças + Braço	0436511-0436521	0436611-0436621	0436611-0436621
Mecanismo	0470501	0470501	0470501
Braço suplementar	-	-	04301K
Manípulo	02476 - 02415 - 00997	02476 - 02415 - 00997	02476 - 02415 - 00997
FOLHA SECUNDÁRIA			
Dobradiças	0436411-0436421	0436411-0436421	0436411-0436421
Passador ajustável	02168K	02168K	02168K
Encontro único	01348	01348	01348

Configuração micro com NP Supra

FOLHA PRINCIPAL			
Largura da folha	470 ÷ 700	600 ÷ 1000	1001 ÷ 1600
Dobradiças + Braço	0436511-0436521	0436611-0436621	0436611-0436621
Mecanismo	03955	03955	03955
Braço suplementar	-	-	04301K
NP Supra	03962 - 03963	03962 - 03963	03962 - 03963
FOLHA SECUNDÁRIA			
Dobradiças	0436411-0436421	0436411-0436421	0436411-0436421
Passador ajustável	02168K	02168K	02168K
Encontro único	01348	01348	01348

Configuração lógica micro com cremona

FOLHA PRINCIPAL			
Largura da folha	470 ÷ 700	600 ÷ 1000	1001 ÷ 1600
Dobradiças + Braço	0436511-0436521	0436611-0436621	0436611-0436621
Mecanismo	04706N - 04706010N	04706N - 04706010N	04706N - 04706010N
Braço suplementar	-	-	04301K
Cremona	01194 - 01087	01194 - 01087	01194 - 01087
FOLHA SECUNDÁRIA			
Dobradiças	0436411-0436421	0436411-0436421	0436411-0436421
Passador ajustável	02168K	02168K	02168K
Encontro único	01348	01348	01348

Configuração lógica com manípulo

FOLHA PRINCIPAL			
Largura da folha	470 ÷ 700	600 ÷ 1000	1001 ÷ 1600
Dobradiças + Braço	0436511-0436521	0436611-0436621	0436611-0436621
Mecanismo	0470701	0470701	0470701
Braço suplementar	-	-	04301K
Manípulo	02486	02486	02486
FOLHA SECUNDÁRIA			
Dobradiças	0436411-0436421	0436411-0436421	0436411-0436421
Passador ajustável	02168K	02168K	02168K
Encontro único	01348	01348	01348

## CHIC 3D 130 ERRE

## Funções

Sistema completo para a realização de janelas abre e tomba retrátil com capacidades de carga até 130 kg e com abertura da folha a 180°. Disponível nas versões base, lógica e com micro ventilação.

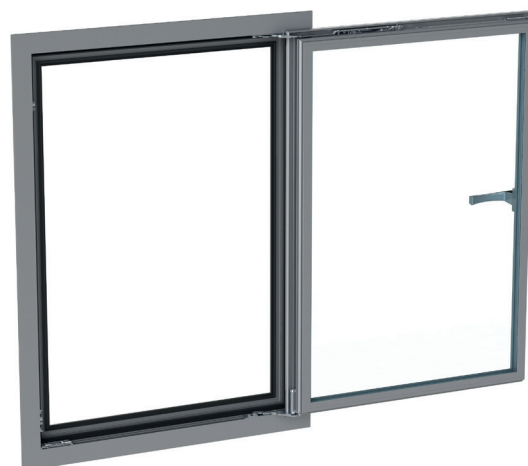

# CHIC 130

## Características Técnicas

Para realizar um mecanismo de Abre e Tomba CHIC 3D 130 ERRE são necessários:

1. Kit de dobradiças + braços
2. Kit de mecanismos para cremonas, martelina e martelinas SUPRA 7
3. Cremona, martelina ou martelina SUPRA 7 (disponíveis em vários modelos para escolher na seção específica do catálogo)

## Regulagens

As regulagens são micrométricas e independentes uma da outra.

## Microventilação de série

A microventilação permite ter simultaneamente no esquadro a posição de oscilo e de microventilação (abertura micrométrica da folha), para uma melhor troca de ar.

## Logica

A mecanismo lógica consiste na primeira abertura do folha (com cremona a 90°) e segunda abertura de batente (com cremona a 180°). A sua utilização é particularmente aconselhada nos edifícios públicos (escolas, hospitais, etc.) equipada em uma cremona com chave para ter a abertura da janela apenas em FOLHA por motivos de segurança e permitir a abertura total apenas ao pessoal em posse da chave.

Microventilação de série com abertura padrão

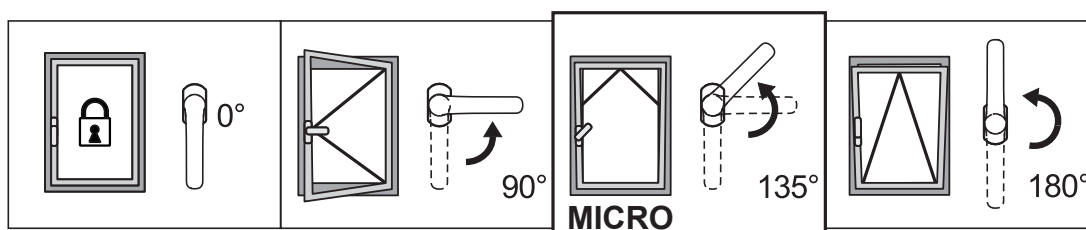

Microventilação de série com abertura lógica

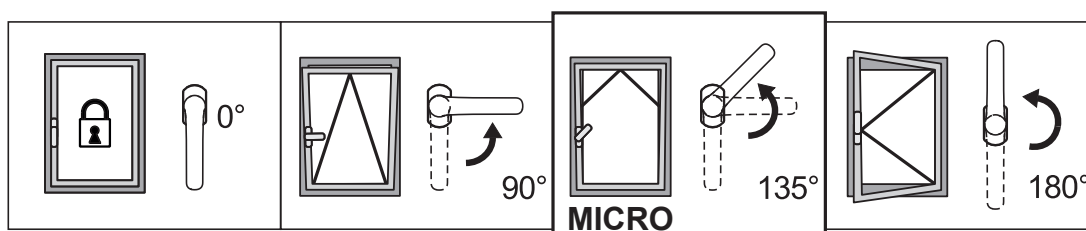

## REGULAGENS [mm]

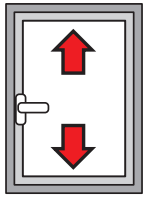

**Altura:**  
+2,5 / -1

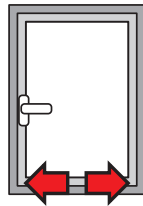

**Lateral:**  
±1,5

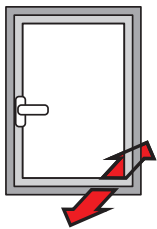

**Compressão da dobradiça inferior:**  
+1,4/-0,6

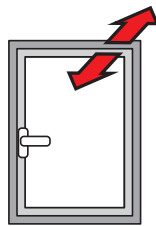

**Compressão da dobradiça superior:**  
±1,5

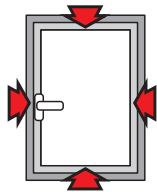

**Compressão dos encontros:**  
±1,2

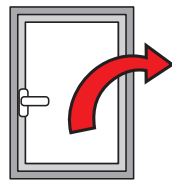

**Queda da folha:**  
+3,5/-1,5

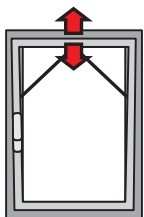

**Microventilação:**  
+3,6 / -0,6

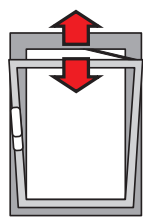

**Abertura do braço T2:**  
148 ÷ 178

Tabela de espessura máxima do vidro [mm]

2800	35	29	25	22	19	17	16	14	13	12	12	
2700	37	31	26	23	20	18	17	15	14	13	12	
2600	39	32	28	24	21	19	18	16	15	14	13	12
2500	43	35	30	27	24	21	19	18	16	15	14	13
2400	43	35	30	27	24	21	19	18	16	15	14	13
2300	44	37	32	28	25	22	20	18	17	16	15	14
2200	46	39	33	29	26	23	21	19	18	17	15	14
2100	49	40	35	30	27	24	22	20	19	17	16	15
2000	51	43	36	32	28	26	23	21	20	18	17	16
1900	54	45	38	34	30	27	24	22	21	19	18	17
1800	57	47	40	35	31	28	26	24	22	20	19	18
1700	60	50	43	38	33	30	27	25	23	21	20	18
1600	60	53	46	40	35	32	29	27	25	23	21	18
1500	60	57	49	43	38	34	31	28	26	24	21	18
1400	60	60	52	46	40	36	33	30	28	24	21	18
1300	60	60	56	49	44	39	36	33	28	24	21	18
1200	60	60	60	53	47	43	39	33	28	24	21	
1100	60	60	60	58	52	46	39	33	28	24		
1000	60	60	60	60	57	47	39	33	28			
900	60	60	60	60	58	47	39	33				
800	60	60	60	60	58	47	39					
700	60	60	60	60	58	47						
600	500	600	700	800	900	1000	1100	1200	1300	1400	1500	1600
450												

Tabela de carga máxima [kg]

2800	124	124	124	124	124	124	124	124	124	124	124		
2700	126	126	126	126	126	126	126	126	126	126	126		
2600	128	128	128	128	128	128	128	128	128	128	128	128	
2500	130	130	130	130	130	130	130	130	130	130	130	130	
2400	130	130	130	130	130	130	130	130	130	130	130	130	
2300	130	130	130	130	130	130	130	130	130	130	130	130	
2200	130	130	130	130	130	130	130	130	130	130	130	130	
2100	130	130	130	130	130	130	130	130	130	130	130	130	
2000	130	130	130	130	130	130	130	130	130	130	130	130	
1900	130	130	130	130	130	130	130	130	130	130	130	130	
1800	130	130	130	130	130	130	130	130	130	130	130	130	
1700	130	130	130	130	130	130	130	130	130	130	130	127	
1600	130	130	130	130	130	130	130	130	130	130	127	119	
1500	130	130	130	130	130	130	130	130	130	128	119	112	
1400	130	130	130	130	130	130	130	130	129	119	111	104	
1300	130	130	130	130	130	130	130	129	119	111	103	97	
1200	130	130	130	130	130	130	130	119	110	102	95		
1100	130	130	130	130	130	130	119	109	101	94			
1000	130	130	130	130	130	119	108	99	92				
900	130	130	130	130	119	107	98	90					
800	130	130	130	119	106	95	87						
700	130	130	119	104	93	84							
600	450	500	600	700	800	900	1000	1100	1200	1300	1400	1500	1600

# CHIC 130

CHIC 3D 130 ERRE padrão

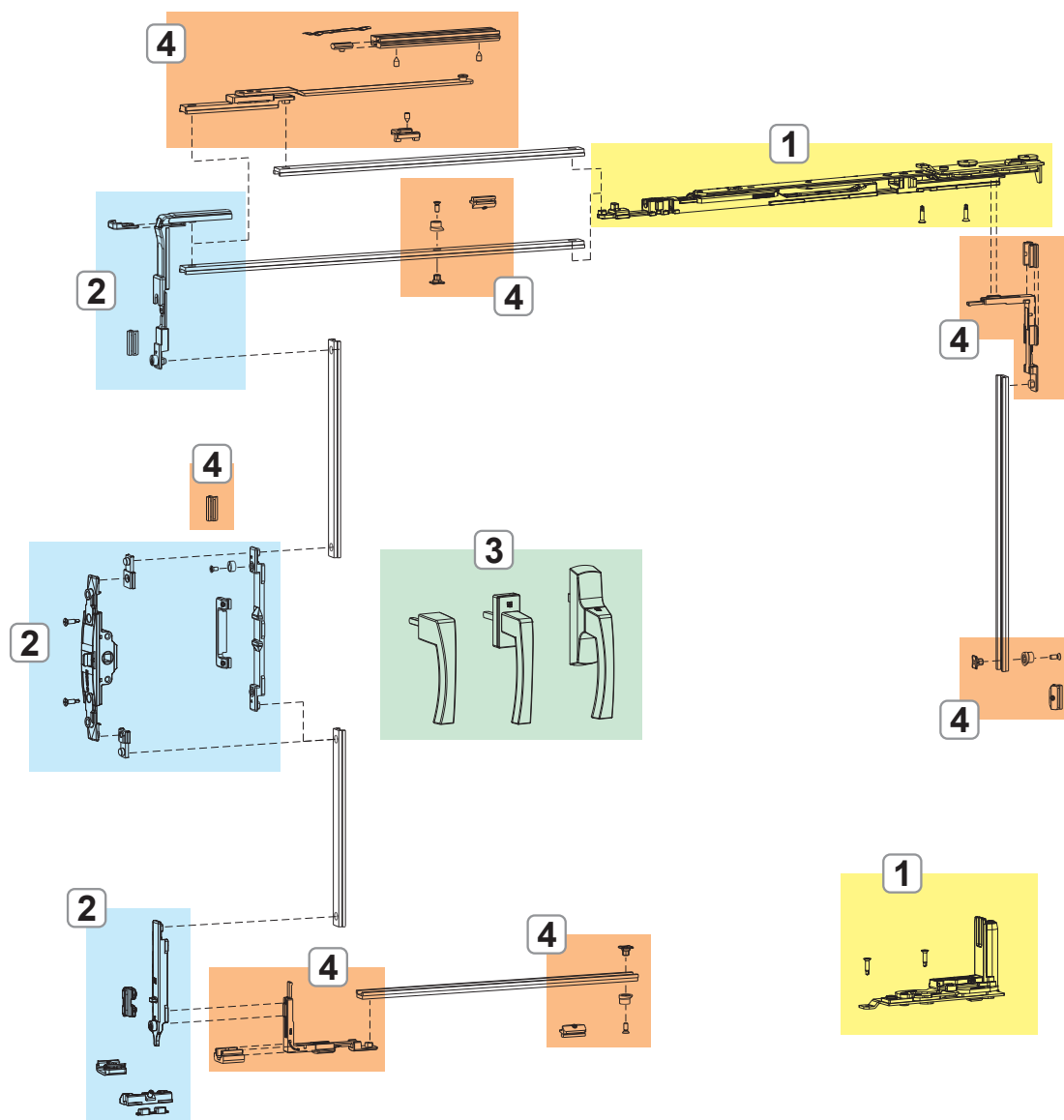

1. DOBRADIÇA E BRAÇOS CHIC 3D 130 ERRE
2. MECANISMOS DE FECHAMENTO CHIC 3D 130 ERRE
3. CREMONAS, MARTELINAS E MECANISMOS NP SUPRA
4. FECHOS E ACESSÓRIOS SUPLEMENTARES CHIC 3D 130

# CHIC 130

CHIC 3D 130 ERRE lógica

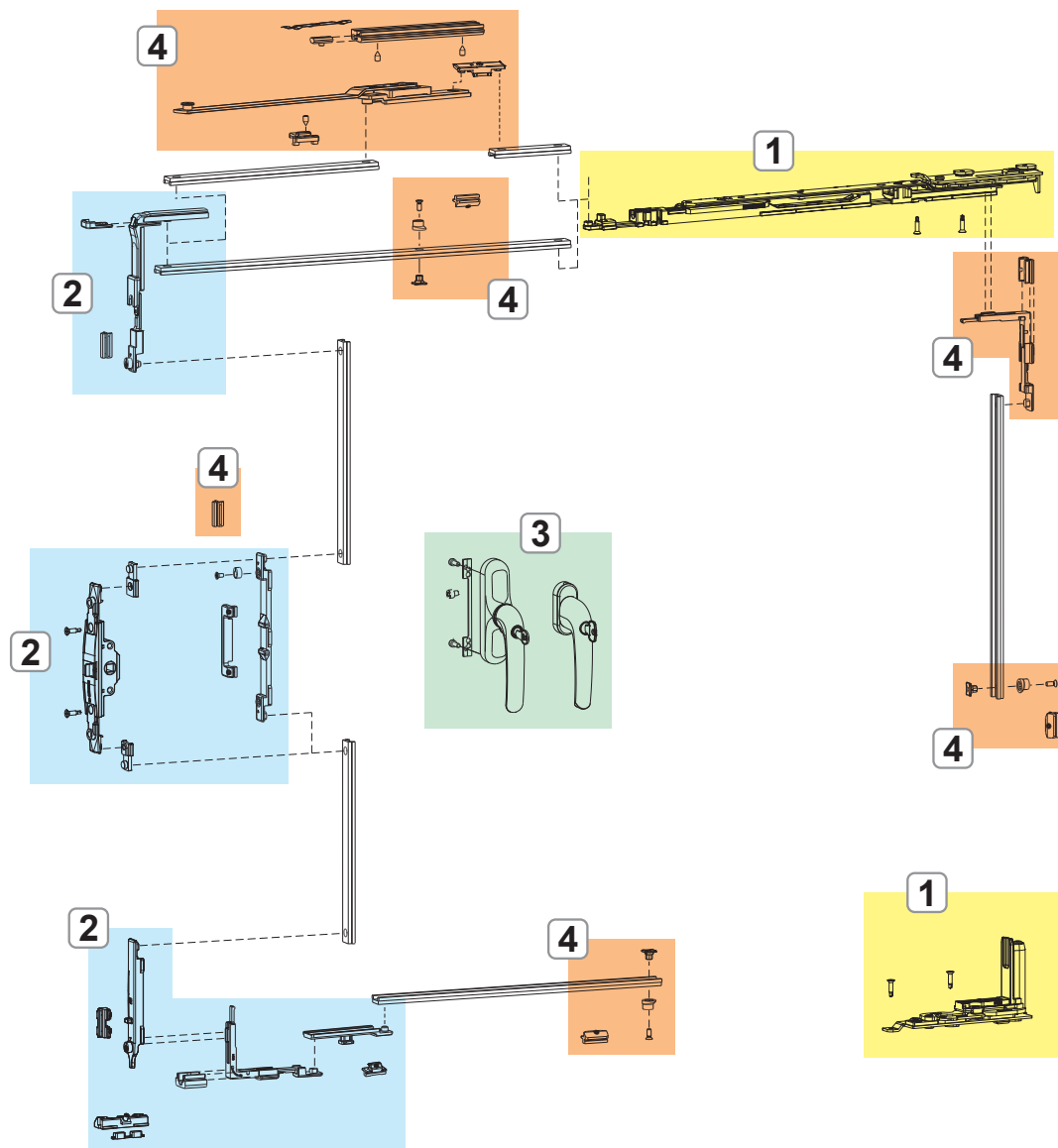

- 1. DOBRADIÇA E BRAÇOS CHIC 3D 130 ERRE
- 2. MECANISMOS DE FECHAMENTO CHIC 3D 130 ERRE
- 3. CREMONAS, MARTELINAS E MECANISMOS NP SUPRA
- 4. FECHOS E ACESSÓRIOS SUPLEMENTARES CHIC 3D 130



## DOBRADIÇA E BRAÇOS CHIC 3D 130 ERRE

### Funções

Kit de dobradiças (superior e inferior), completamente pré-montadas e prontas para serem instaladas no perfil.

### Características Técnicas

Permitem a abertura oscilo batente equipada nos mecanismos.

Versões de microventilação e lógica.

O braço inclui microventilação de série (regulável).

Deslocando o bulon de fechamento, o braço se transforma de tradicional para lógica.

O braço T2 é regulável: a abertura "A" passa de 178 mm (base) para 148 mm.

### Materiais

Suporte angular em zamak

Biela e placas das dobradiças em aço zincado

Pinos em aço inoxidável AISI 304 e bronze alumínio

Came em aço zincado

Biela e haste do braço em aço inoxidável AISI 304

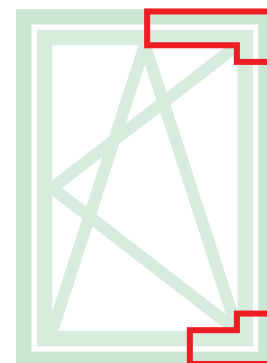

Ficha técnica online



052842

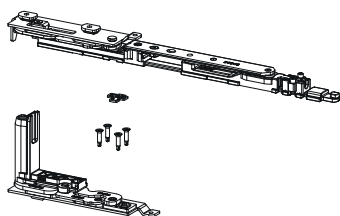

052841

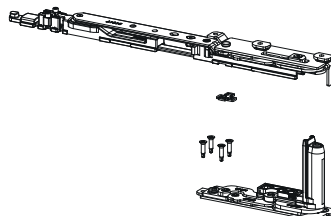

052852

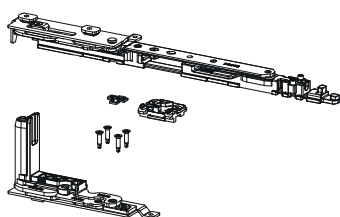

052851

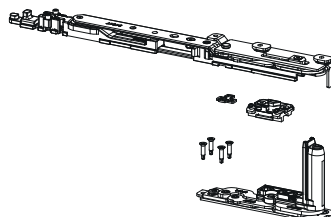

052862

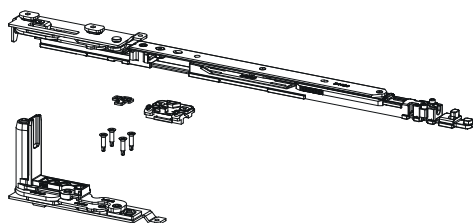

052861

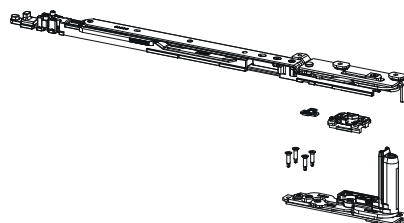

Abertura da folha



Código	Descrição	Seção do perfil	Intervalo (mm)	Versão	A (mm)	Mão	Base Natural	Anodizado Elox	Pintado	Trend/Ouro Latão	Peças por embalagem
052841	CHIC 130 ERRE - KIT AR BRAÇO T1	C007	L 450 ÷ 475	-	98	D	X				10
052842	CHIC 130 ERRE - KIT AR BRAÇO T1	C007	L 450 ÷ 475	-	98	ESQUERDO	X				10
052851	CHIC 130 ERRE - KIT AR BRAÇO T1	C007	L 475 ÷ 700	Micro	98	D	X				10
052852	CHIC 130 ERRE - KIT AR BRAÇO T1	C007	L 475 ÷ 700	Micro	98	ESQUERDO	X				10
052861	CHIC 130 ERRE - KIT AR BRAÇO T2	C007	L 600 ÷ 1600	Micro	148÷178	D	X				10
052862	CHIC 130 ERRE - KIT AR BRAÇO T2	C007	L 600 ÷ 1600	Micro	148÷178	ESQUERDO	X				10

## MECANISMOS DE FECHAMENTO CHIC 3D 130 ERRE

### Funções

Mecanismos de fechamento por Janela abre e tomba para cremonas, martelina e martelina SUPRA 7, disponíveis na versão Base e Logica.

### Materiais

Reenvio, movimentação, pino de movimentação e encontros em zamak com acabamento GS Silver Plus (até 500 horas de resistência à corrosão).

Parafusos e parafusos em aço inoxidável.

Calço em poliamida.

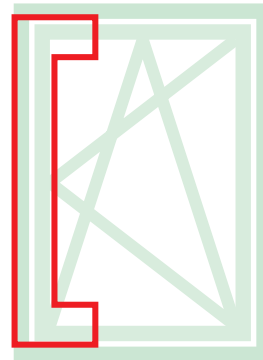

Ficha técnica online

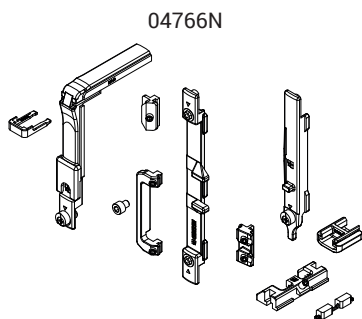

04766N

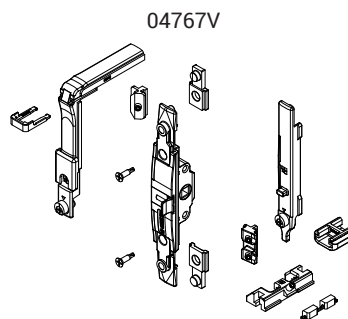

04767V

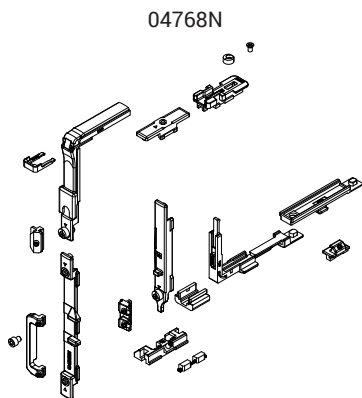

04768N

Código	Descrição	Seção do perfil	Mecanismo	Versão	Base Natural	Anodizado Elox	Pintado	Trend/Ouro Latão	Peças por embalagem
04766N	MECANISMO DE FECHO FOLHA A/T	C007	Cremona	-	X				10
04767V	MECANISMO DE FECHO FOLHA A/T M180	C007	Manípulo	-	X				10
04768N	MECANISMO DE FECHAMENTO A/T LOGICA	C007	Cremona	Logica	X				10

## FECHOS E ACESSÓRIOS SUPLEMENTARES CHIC 3D 130 ERRE

### Funções

Os fechos suplementares dão a possibilidade de acrescentar elementos de fechamento se as dimensões da esquadria aumentarem ou se for necessário ter pontos de fechamento nas travessas ou no montante do lado das dobradiças.

### Características Técnicas

Na base das dimensões da esquadria serão utilizados para este mecanismo os fechos suplementares (para  $H > 1.200$  mm e  $L > 1.000$  mm) e o braço suplementar (que é obrigatório para  $L > 1.000$  mm).

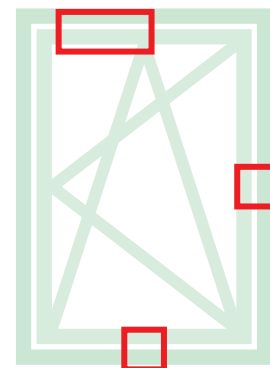

Ficha técnica online



02034K

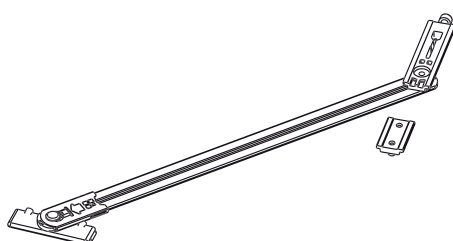

03548

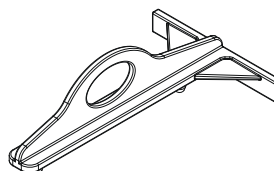

04017K

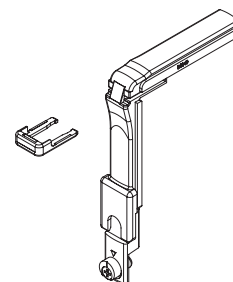

04308K

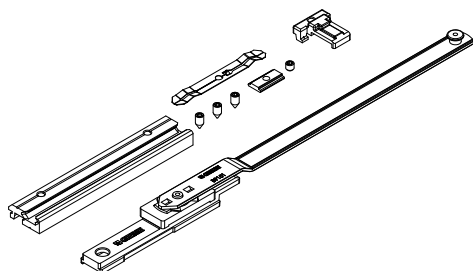

04311

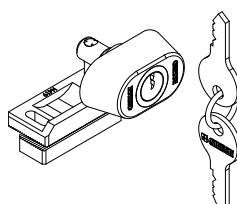

04648K

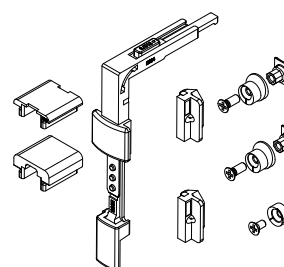

05287

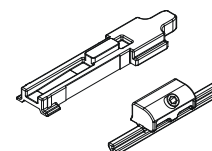

Posicionamento do braço FRIZ

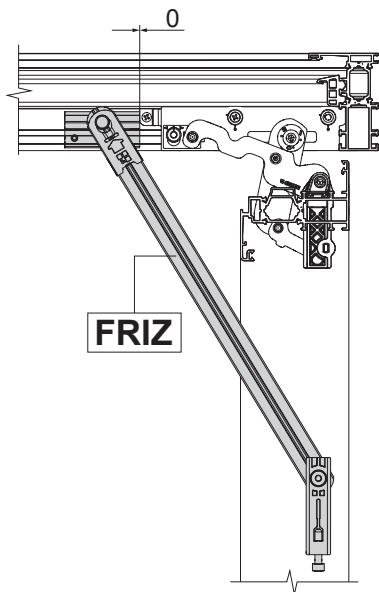

Ângulo de abertura com braço FRIZ

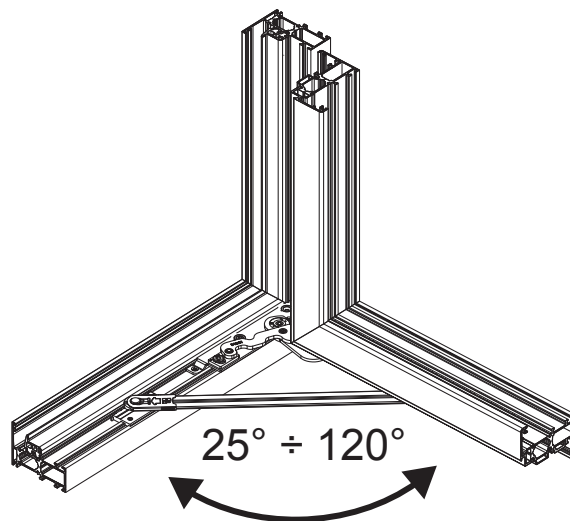

Obrigatória utilização do braço FRIZ

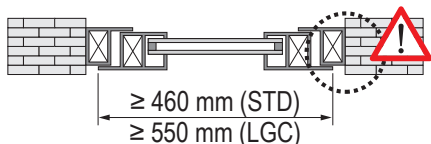
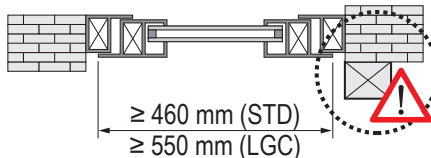
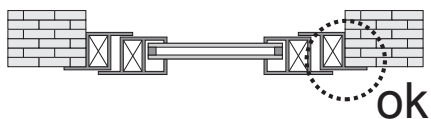

Código	Descrição	Seção do perfil	Intervalo (mm)	Base Natural	Anodizado Elox	Pintado	Trend/Ouro Lafão	Peças por embalagem
02034K	BRAÇO LIMITADOR DE ABERTURA FRIZ	C007	Ver desenho	X				10
03548	CHIC ERRE - GABARITO PARA ABRE E TOMBA	C007	-	X				10
04017K	TRANSMISSÃO ANGULAR FUTURA	C007		X				10
04308K	BRAÇO SUPLEMENTAR A/T	C007	L > 1000	X				5
04311	FECHADURA DE BLOQUEIO DA ABERTURA EM FOLHA	C001-C002-C003-C005-C006-C007-C008-C009-C010-C013-C014-C015-C017	-	X				10
04648K	FECH.SUPL.VERT/OR. GS999	C007	H > 1200 L > 1000	X				10
05287	CHIC ERRE - FECHO SUPLEMENTAR DO BRAÇO	C007	-	X				10

**KIT DOBRADIÇA FOLHA SECUNDÁRIA NO CHIC 3D 130 ERRE**

**Funções**

Grupo de dobradiças (superior e inferior) para folha batente ou para folha secundária com abre e tomba CHIC 3D 130 ERRE.

**Características Técnicas**

Abertura da folha em 180°.

Capacidade máxima de 130 kg.

Montagem simples, fácil e rápida através de cames pré-montados especiais.

Ambas as dobradiças são reguláveis (3D).

Sempre que houver impedimentos na abertura, deve-se utilizar o braço limitador FRIZ.

**Materiais**

Suporte angular em zamak

Biela e placas das dobradiças em aço zincado

Pinos em aço inoxidável AISI 304 e bronze alumínio

Came em aço zincado

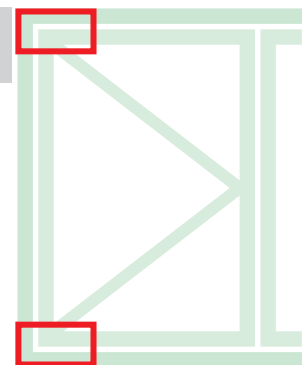

Ficha técnica online



052832

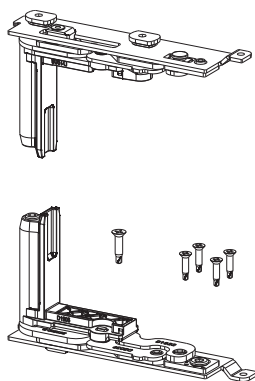

052831

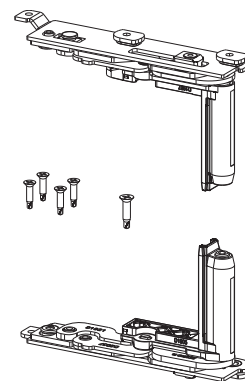

Obrigatória utilização do braço FRIZ

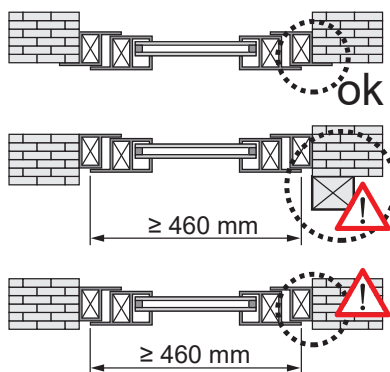

Posicionamento do braço FRIZ

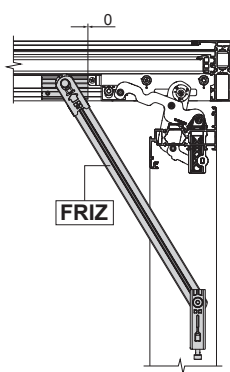

Ângulo de abertura com braço FRIZ

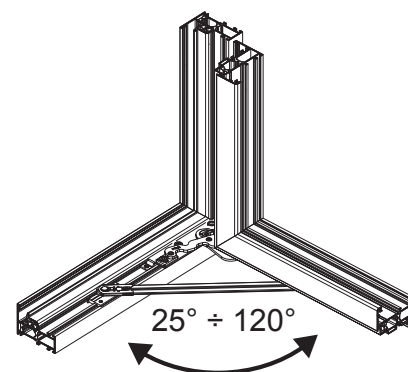

Código	Descrição	Seção do perfil	Mão	Base Natural	Anodizado Elox	Pintado	Trend/Outro Latão	Peças por embalagem
052831	CHIC 130 ERRE - KIT DE DOBRADIÇAS DA FOLHA	C007	D	X				10
052832	CHIC 130 ERRE - KIT DE DOBRADIÇAS DA FOLHA	C007	ESQUERDO	X				10

EXEMPLOS DE CONFIGURAÇÕES

CHIC 3D 130 ERRE

Configuração micro com cremona

FOLHA PRINCIPAL			
Largura da folha	475 ÷ 700	600 ÷ 1000	1001 ÷ 1600
Dobradiças + Braço	052851 - 052852	052861 - 052862	052861 - 052862
Mecanismo	04766N	04766N	04766N
Braço suplementar	-	-	04308K
Cremona	01039 - 01094 - 01084	01039 - 01094 - 01084	01039 - 01094 - 01084
FOLHA SECUNDÁRIA			
Dobradiças	052831 - 052832	052831 - 052832	052831 - 052832
Passador ajustável	04347	04347	04347
Encontro duplo	01215	01215	01215

Configuração lógica micro com cremona

FOLHA PRINCIPAL			
Largura da folha	475 ÷ 700	600 ÷ 1000	1001 ÷ 1600
Dobradiças + Braço	052851 - 052852	052861 - 052862	052861 - 052862
Mecanismo	04768N	04768N	04768N
Braço suplementar	-	-	04308K
Cremona	01194 - 01087	01194 - 01087	01194 - 01087
FOLHA SECUNDÁRIA			
Dobradiças	052831 - 052832	052831 - 052832	052831 - 052832
Passador ajustável	04347	04347	04347
Encontro duplo	01215	01215	01215

Configuração micro com manípulo

FOLHA PRINCIPAL			
Largura da folha	475 ÷ 700	600 ÷ 1000	1001 ÷ 1600
Dobradiças + Braço	052851 - 052852	052861 - 052862	052861 - 052862
Mecanismo	04767V	04767V	04767V
Braço suplementar	-	-	04308K
Martelina SUPRA 7	04153 - 04154 - 04155 - 04156	04153 - 04154 - 04155 - 04156	04153 - 04154 - 04155 - 04156
Manípulo	02476 - 02415 - 00997	02476 - 02415 - 00997	02476 - 02415 - 00997
FOLHA SECUNDÁRIA			
Dobradiças	052831 - 052832	052831 - 052832	052831 - 052832
Passador ajustável	04347	04347	04347
Encontro duplo	01215	01215	01215

## FUTURA 3D 130

## Funções

Sistema completo para a realização de janelas abre e tomba com capacidade de carga até 140 kg.

Disponível nas versões básica, lógica e microventilação.

**FUTURA 3D**  
**130**

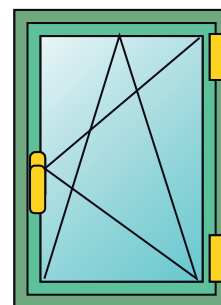

**FUTURA 3D**  
**130** micro

**FUTURA 3D**  
**130** lgc

**FUTURA 3D**  
**130** micro lgc

## Características Técnicas

Para realizar um mecanismo de folha Batente FUTURA 3D 130 são necessários:

- Kit de dobradiças
- Kit de mecanismos para cremoas e manípulos
- Braços, disponíveis em três versões (base, microventilação e lógica)
- Cremona ou manípulo (disponíveis em vários modelos para selecionar na seção específica do catálogo)

## Regulagens

O folha Batente FUTURA 3D permite uma regulagem micrométrica em todas as direções, particularmente indicado depois da colocação em funcionamento da esquadria.

## Microventilação

A microventilação permite ter simultaneamente no esquadro a posição de folha e de microventilação (abertura micrométrica do FOLHA). Disponível de série ou através de adição do dispositivo.

## Logica

A mecanismo lógica consiste na primeira abertura do folha (com cremona a 90°) e segunda abertura de batente (com cremona a 180°). A sua utilização é particularmente aconselhada nos edifícios públicos (escolas, hospitais, etc.) equipada em uma cremona com chave para ter a abertura da janela apenas em FOLHA por motivos de segurança e permitir a abertura total apenas ao pessoal em posse da chave.

Funcionamento da mecanismo lógica

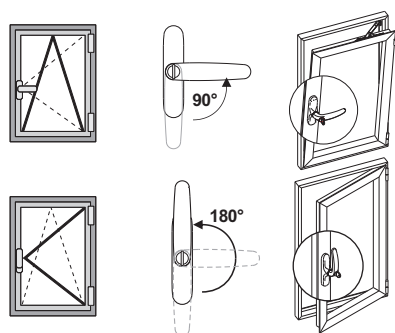

Microventilação de série

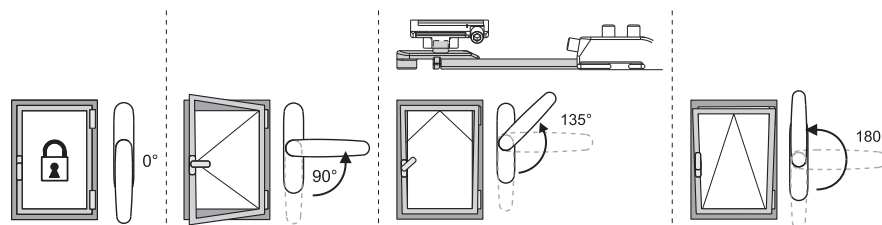

## REGULAGENS [mm]

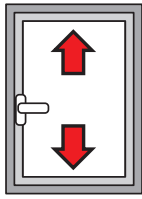

**Altura:**  
+1,5 / -0,5

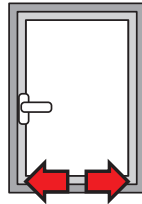

**Lateral:**  
±1

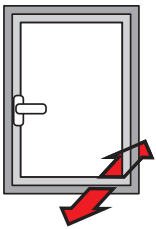

**Compressão da dobradiça inferior:**  
±0,3

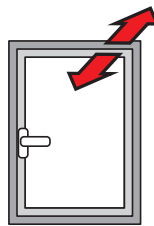

**Compressão da dobradiça superior:**  
±1,5

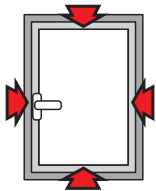

**Compressão dos encontros:**  
±1,8

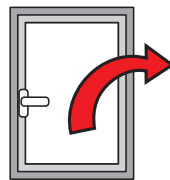

**Queda da folha:**  
+3,5/-1,5

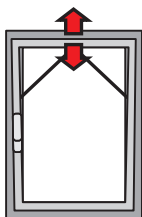

**Microventilação:**  
+3,6/-1,8

Tabela de espessura máxima do vidro [mm]

3000	35	28	24	21	19	17	15	14	13	12	11	11	10	
2900	35	29	25	22	20	18	16	15	14	13	12	11	10	10
2800	36	30	26	23	20	18	17	15	14	13	12	11	11	10
2700	38	31	27	24	21	19	17	16	15	13	13	12	11	10
2600	39	33	28	25	22	20	18	16	15	14	13	12	12	11
2500	44	37	31	27	24	22	20	18	17	16	15	14	13	11
2400	46	38	33	29	25	23	21	19	18	16	15	14	13	12
2300	48	40	34	30	27	24	22	20	18	17	16	15	14	12
2200	50	42	36	31	28	25	23	21	19	18	17	16	15	13
2100	50	44	37	33	29	26	24	22	20	19	17	16	15	13
2000	50	46	39	34	31	27	25	23	21	20	18	17	16	14
1900	50	48	41	36	32	29	26	24	22	21	19	18	16	14
1800	50	50	44	38	34	31	28	25	23	22	20	18	16	14
1700	50	50	46	40	36	32	29	27	25	23	21	18	16	14
1600	50	50	49	43	38	34	31	29	26	24	21	18	16	14
1500	50	50	50	46	41	37	33	31	27	24	21	18	16	14
1400	50	50	50	49	44	39	36	32	27	24	21	18	16	14
1300	50	50	50	50	47	42	38	32	27	24	21	18		
1200	50	50	50	50	50	46	38	32	27	24	21			
1100	50	50	50	50	50	46	38	32	27	24				
1000	50	50	50	50	50	46	38	32	27					
900	50	50	50	50	50	46	38	32						
800	50	50	50	50	50	46	38							
700	50	50	50	50	50	46								
600	50	50	50	50	50	46								

Tabela de carga máxima [kg]

3000	130	130	130	130	130	130	130	130	130	130	130	130	130	130	
2900	130	130	130	130	130	130	130	130	130	130	130	130	130	130	130
2800	130	130	130	130	130	130	130	130	130	130	130	130	130	130	130
2700	130	130	130	130	130	130	130	130	130	130	130	130	130	130	130
2600	140	140	140	140	140	140	140	140	140	140	140	140	140	140	130
2500	140	140	140	140	140	140	140	140	140	140	140	140	140	140	130
2400	140	140	140	140	140	140	140	140	140	140	140	140	140	140	130
2300	140	140	140	140	140	140	140	140	140	140	140	140	140	140	130
2200	140	140	140	140	140	140	140	140	140	140	140	140	140	140	130
2100	140	140	140	140	140	140	140	140	140	140	140	140	140	140	130
2000	140	140	140	140	140	140	140	140	140	140	140	140	140	140	130
1900	140	140	140	140	140	140	140	140	140	140	140	140	140	140	139
1800	140	140	140	140	140	140	140	140	140	140	140	140	140	132	118
1700	140	140	140	140	140	140	140	140	140	140	140	140	140	133	125
1600	140	140	140	140	140	140	140	140	140	140	140	134	126	118	118
1500	140	140	140	140	140	140	140	140	140	135	126	118	111	105	
1400	140	140	140	140	140	140	140	140	137	127	118	111	104	99	
1300	140	140	140	140	140	140	140	138	127	118	110	104	97		
1200	140	140	140	140	140	140	140	128	118	110	103	96			
1100	140	140	140	140	140	140	129	118	109	101	95				
1000	140	140	140	140	140	130	118	108	100	93					
900	140	140	140	140	140	131	118	108	99	91					
800	140	140	140	133	118	106	97	89							
700	140	140	135	118	105	95	86								
600	140	138	118	104	92	83									



**FUTURA 3D**  
**130** micro

Futura 3D 130 tradicional

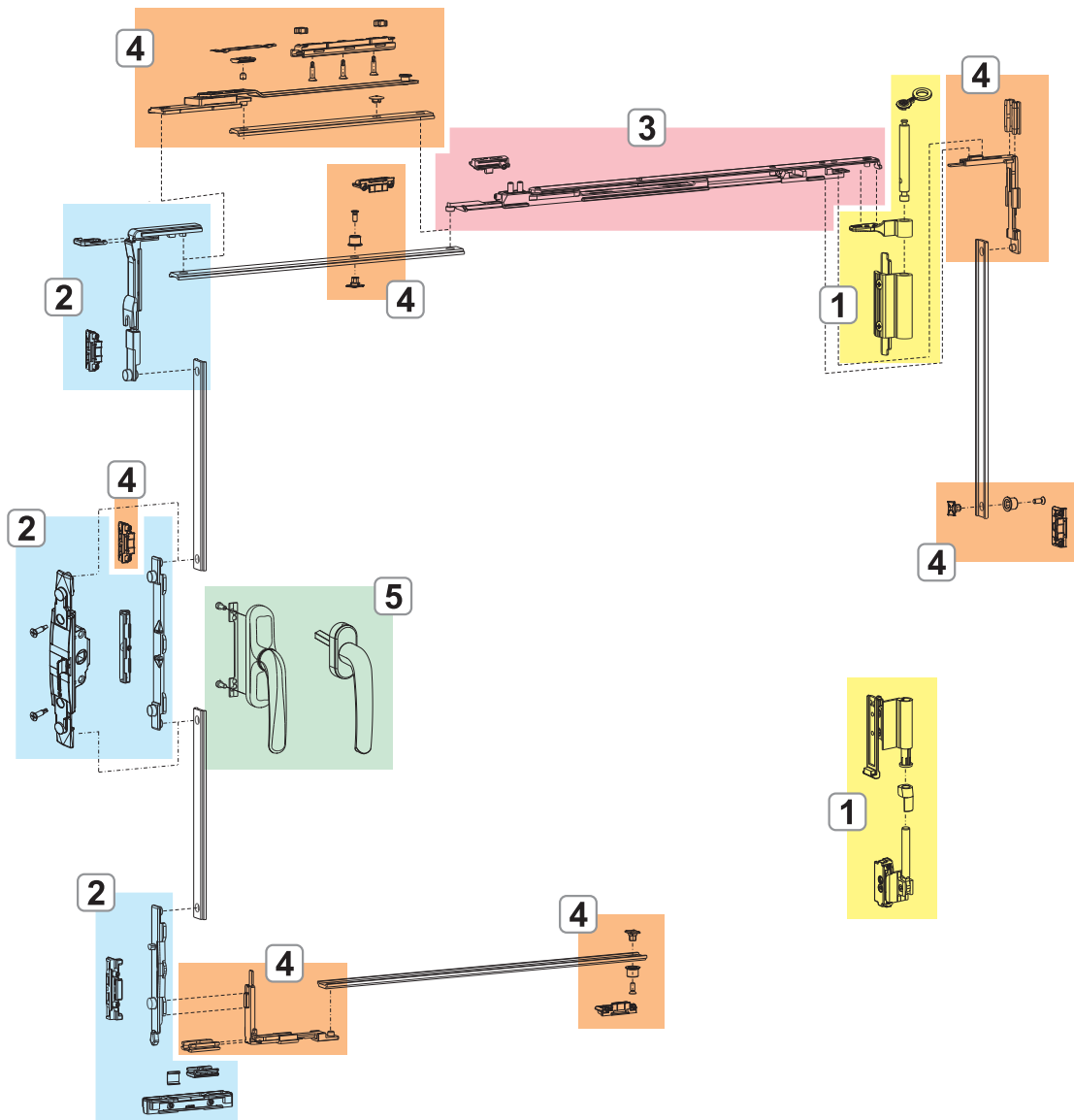

1. DOBRADIÇAS FUTURA 3D 130
2. MECANISMOS DE FECHAMENTO FUTURA 3D 130
3. BRAÇOS FUTURA 3D 130
4. FECHOS E ACESSÓRIOS SUPLEMENTARES FUTURA 3D 130
5. CREMONAS E MANÍPULOS



Futura 3D 130 logica

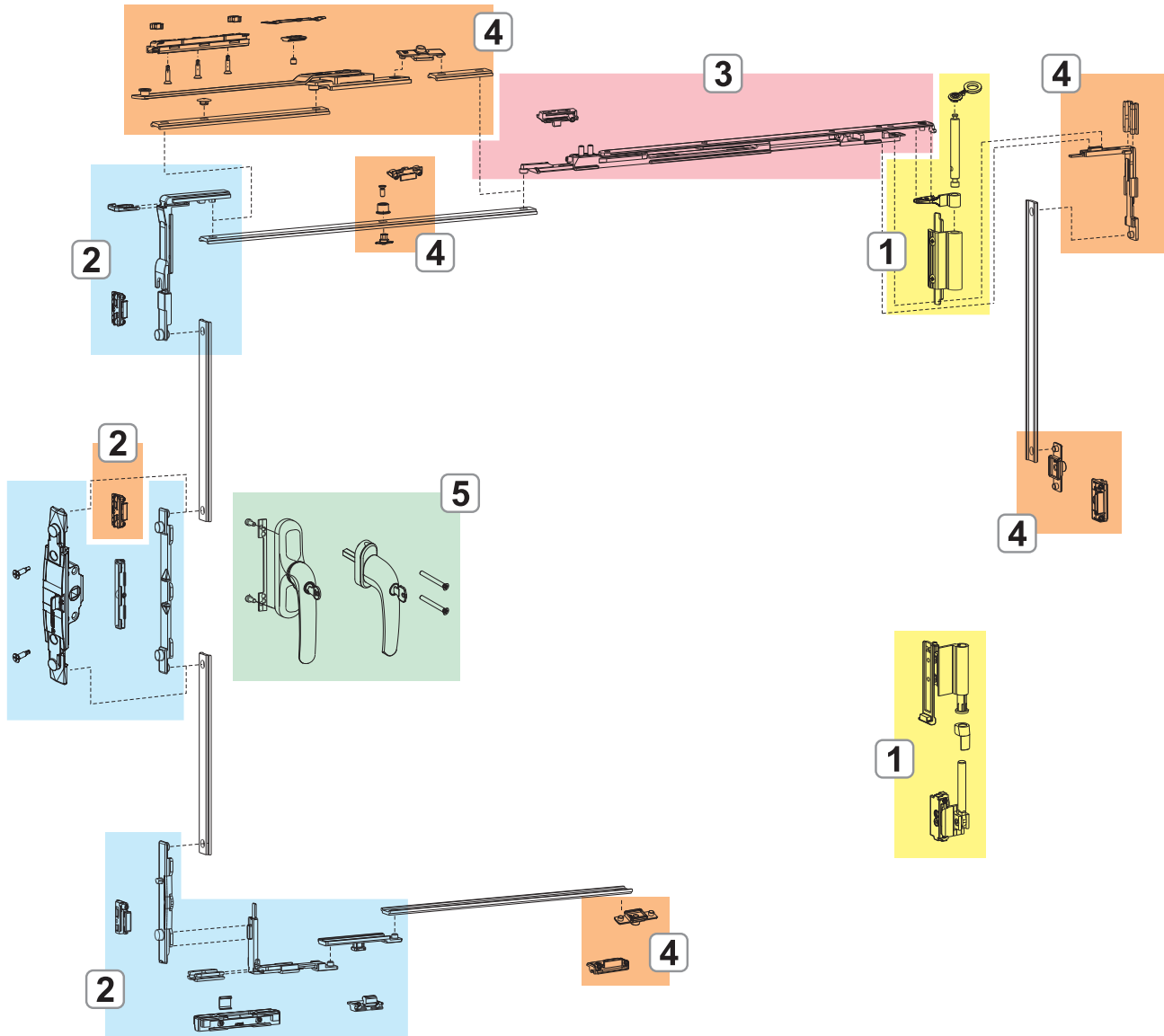

- 1. DOBRADIÇAS FUTURA 3D 130
- 2. MECANISMOS DE FECHAMENTO FUTURA 3D 130
- 3. BRAÇOS FUTURA 3D 130
- 4. FECHOS E ACESSÓRIOS SUPLEMENTARES FUTURA 3D 130
- 5. CREMONAS E MANÍPULOS

## DOBRADIÇAS FUTURA 3D 130

### Funções

Grupo de dobradiças (superior e inferior), completamente pré-montadas e prontas para serem instaladas no perfil.

### Materiais

Corpo das dobradiças em alumínio extrudado e latão.

Suportes em zamak com acabamento GS Silver Plus (até 500 horas de resistência à corrosão).  
pinos, parafusos e parafusos em aço inoxidável.

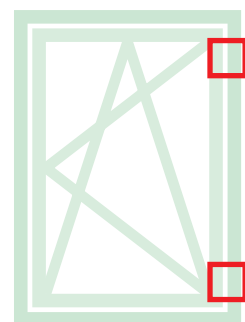

Ficha técnica online

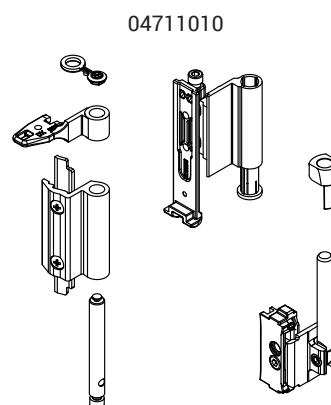
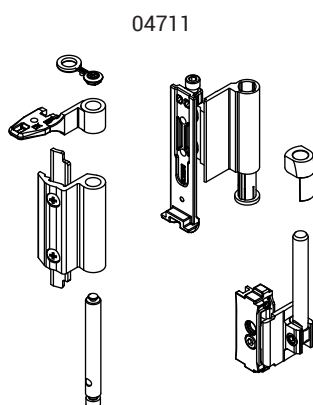

Código	Descrição	Seção do perfil	Base Natural	Anodizado Elox	Pintado	Trend/Ouro Latão	Pecas por embalagem
04711	DOBRADIÇA A/T FUTURA 130	C001-C002-C005-C006	X		X	X	10
04711010	DOBRADIÇA A/T FUTURA 130	C003	X		X		10

## MECANISMOS DE FECHAMENTO FUTURA 3D 130

### Funções

Mecanismos de fechamento com folha Batente para cremona ou manípulo, disponíveis na versão Base e Logica

### Materiais

Reenvio, movimentação, pino de movimentação e encontros em zamak com acabamento GS Silver Plus (até 500 horas de resistência à corrosão).

Parafusos e parafusos em aço inoxidável.

Calço em poliamida.

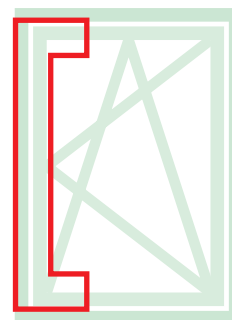

Ficha técnica online

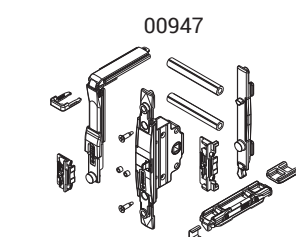

00947

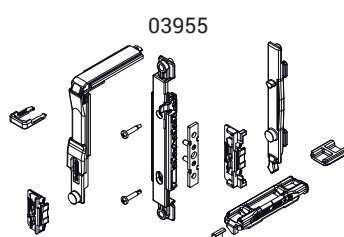

03955

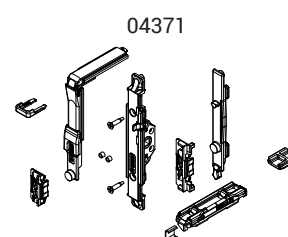

04371

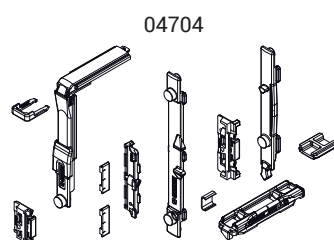

04704

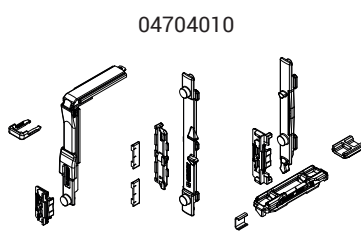

04704010

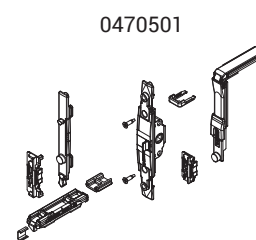

0470501

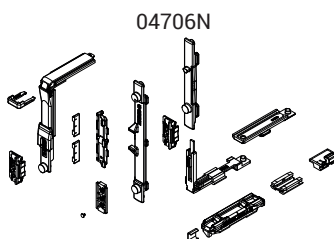

04706N

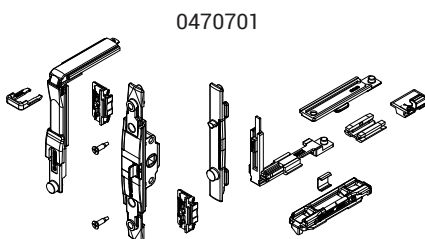

0470701

Código	Descrição	Seção do perfil	Mecanismo	Versão	Base Natural	Anodizado Elox	Pintado	Trend/Ouro Latão	Peças por embalagem
00947	MECANISMO DE FECHAMENTO A/R MOVIMENT. M 180	C001-C002-C003-C005-C006-C013-C014-C-015-C017	Manípulo	-	X				10
0395501	MECANISMO DE FECHO FOLHA A/T	C001-C002-C003-C005-C006-C013-C014-C-015-C017	NP SUPRA	-	X				10
04371	MECANISMO DE FECHAMENTO A/R MOVIMENTAÇÃO M 180	C001-C002-C004-C005-C006-C013-C014-C-015-C016-C017	Martelina - SUPRA 7	-	X				10
04704	MECANISMO DE FECHO FOLHA A/T	C001-C002-C003-C005-C006-C013-C014-C-015-C016-C017	Cremona	-	X				10
04704010	MECANISMO DE FECHO FOLHA A/T	C001-C003	Cremona	-	X				10
0470501	MECANISMO DE FECHO FOLHA A/T M180	C001-C002-C004-C005-C006-C013-C014-C-015-C016-C017	Martelina - SUPRA 7	-	X				10
04706N	MECANISMO DE FECHAMENTO A/T LOGICA	C001-C002-C003-C005-C006-C013-C014-C-015-C016-C017	Cremona	Logica	X				10
0470701	MECANISMO DE FECHO FOLHA A/T LOGICA	C001-C002-C004-C005-C006-C013-C014-C-015-C016-C017	Manípulo	Logica	X				10

## BRAÇOS FUTURA 3D 130

**Funções**

Permitem a abertura no folha equipado nos mecanismos e estão disponíveis em três versões (base, microventilação e lógica).

**Materiais**

Corpo, bloco de fixação e corrediça em zamak com acabamento GS Silver Plus (até 500 horas de resistência à corrosão).

HASTE, biela, parafusos e parafusos em aço inoxidável.

Disco de parada em poliamida.

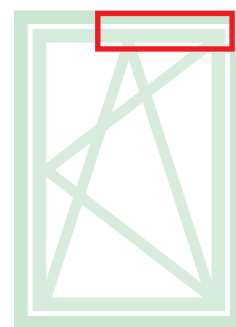

Ficha técnica online



04202

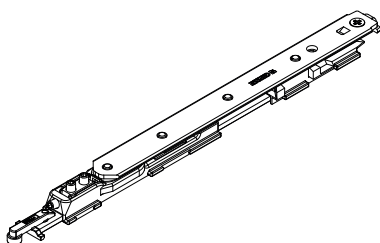

04203

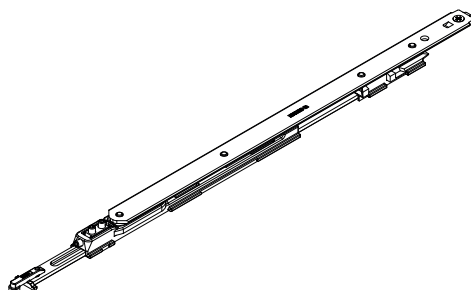

04222

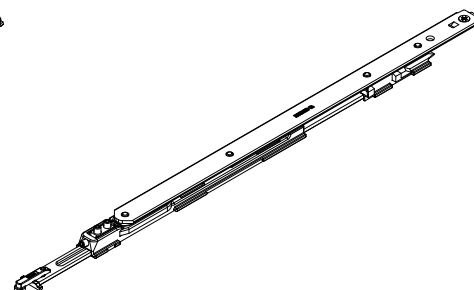

04284

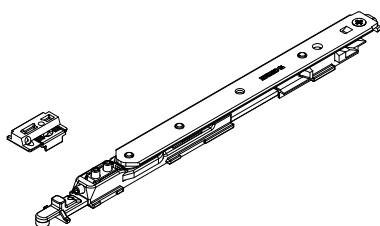

04285

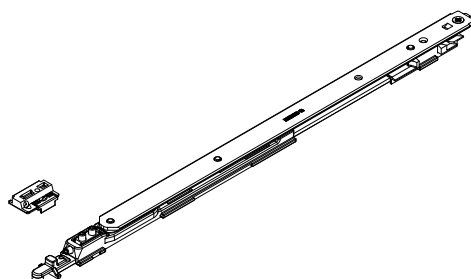

04344

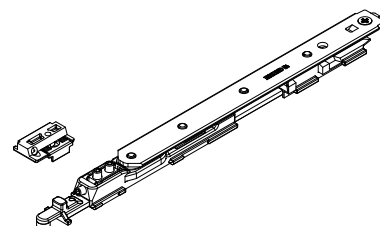

04345

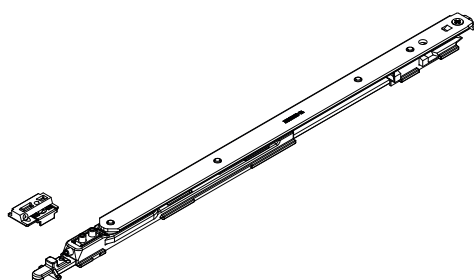

04353

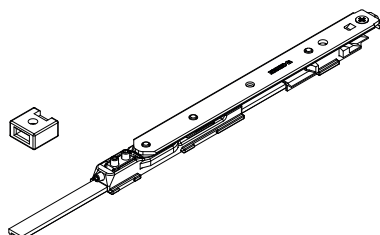

Abertura da folha

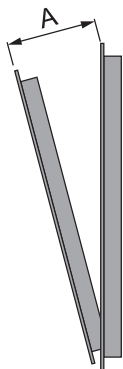

Código	Descrição	Seção do perfil	Intervalo (mm)	Versão	A (mm)	Base Natural	Anodizado Elox	Pintado	Trend/Ouro Latao	Peças por embalagem
04202	BRAÇO TIPO 1 A/T FUTURA LOGICA 130	C001-C002-C003-C-004-C005-C006-C-013-C014-C015-C-016-C017	L 390 ÷ 700	Logica	120					10
04203	BRAÇO TIPO 2 A/T FUTURA LOGICA 130	C001-C002-C003-C-004-C005-C006-C-013-C014-C015-C-016-C017	L 701 ÷ 1800	Logica	175					10
04222	BRAÇO TIPO 2 A/T FUTURA LOGICA 130	C001-C002-C003-C-004-C005-C006-C-013-C014-C015-C-016-C017	L 701 ÷ 1800	Logica	160					10
04284	BRAÇO T1 130 COM MICROVENTILAÇÃO	C001-C002-C003-C-004-C005-C006-C-013-C014-C015-C-016-C017	L 410 ÷ 700	Micro	120					10
04285	BRAÇO T2 130 COM MICROVENTILAÇÃO	C001-C002-C003-C-004-C005-C006-C-013-C014-C015-C-016-C017	L 701 ÷ 1800	Micro	175					10
04344	BRAÇO T1 130 LÓGICA DE MICROVENTILAÇÃO	C001-C002-C003-C-004-C005-C006-C-013-C014-C015-C-016-C017	L 410 ÷ 700	Logica Micro	120					10
04345	BRAÇO T2 130 LÓGICA DE MICROVENTILAÇÃO	C001-C002-C003-C-004-C005-C006-C-013-C014-C015-C-016-C017	L 701 ÷ 1800	Logica Micro	175					10
04353	BRAÇO TIPO 0 A/T FUTURA 130	C001-C002-C003-C-004-C005-C006-C-013-C014-C015-C-016-C017	L 350 ÷ 410	-	120					10

**FECHOS E ACESSÓRIOS SUPLEMENTARES FUTURA 3D 130**

**Funções**

Os fechos suplementares dão a possibilidade de acrescentar elementos de fechamento se as dimensões da esquadria aumentarem ou se for necessário ter pontos de fechamento nas travessas ou no montante do lado das dobradiças.

Na base das dimensões da esquadria serão utilizados para este mecanismo os fechos suplementares (para H>1.200 mm e L>1.000 mm) e o braço suplementar (que é obrigatório para L>1.000 mm).

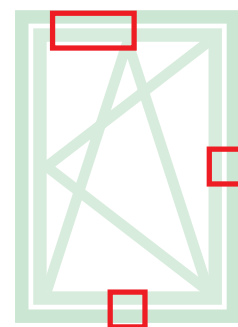

Ficha técnica online



01299

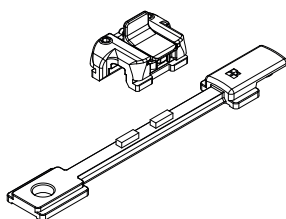

03520

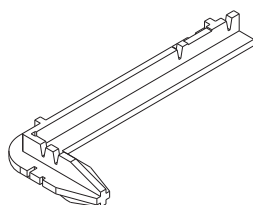

04014K

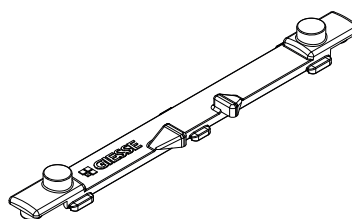

04019K

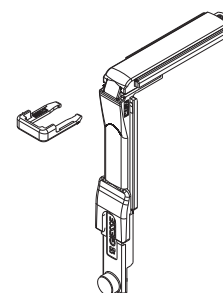

04020K

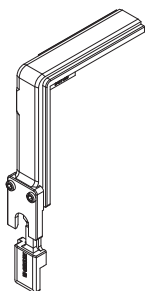

04024K

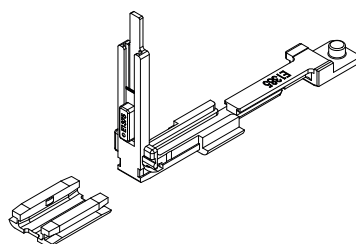

04026K

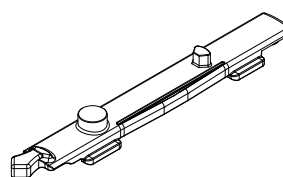

04301K

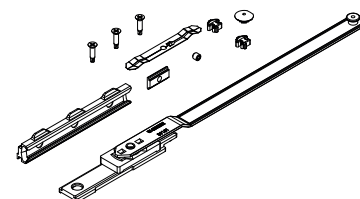

04311

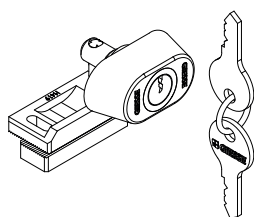

04770K

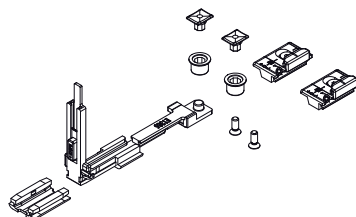

04777K

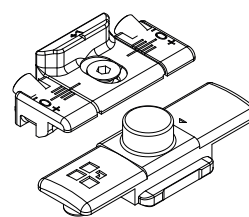

# FUTURA 3D 130

Código	Descrição	Câmara	Intervalo (mm)	Versão	Base Natural	Anodizado Elox	Pintado	Trend/Ouro Latão	Peças por embalagem
01299	DISPOSITIVO FALSA MANOBRA	C001-C002-C003-C004-C005-C006-C013-C014-C-015-C016-C017	H > 620 HC > 250	-	X				10
03520	GABARITO PARA AR FUTURA	C001-C002-C003-C004-C005-C006-C011-C012-C-013-C014-C015-C016-C017	-	-	X				20
04014K	MOVIMENTAÇÃO A/T FUTURA	C001-C002-C003-C004-C005-C006-C013-C014-C-015-C016-C017	-	-	X				10
04019K	TRANSMISSÃO ANGULAR Canal 15/20 FUTURA	C001-C002-C003-C004-C005-C006-C009-C010-C-011-C012-C013-C014-C015-C016-C017	-	-	X				10
04020K	TRANSMISSÃO ANGULAR FUTURA	C001-C002-C003-C004-C005-C006-C009-C-010-C011-C012-C013-C014-C015-C016-C017-P-001-P002-P003-P004-P005-P006-P007-P008-P-009-P010	-	-	X				50
04024K	REENVIO DO ÂNGULO PARA ANTI-ROUBO FUTURA	C001-C002-C003-C004-C005-C006-C013-C014-C-015-C016-C017	-	-	X				10
04026K	pino A/T FUTURA	C001-C002-C003-C005-C006-C013-C014-C-015-C017	-	-	X				10
04301K	BRAÇO SUPLEMENTAR A/T FUTURA	C001-C002-C003-C004-C005-C006	L > 1000	-	X				5
04311	FECHADURA DE BLOQUEIO DA ABERTURA EM FOLHA	C001-C002-C003-C004-C005-C006-C007-C013-C-014-C015-C016-C017	-	-	X				10
04770K	FECHO SUPLEMENTAR FUTURA	C001-C002-C003-C004-C005-C006-C013-C014-C-015-C016-C017	H > 1200 L > 1000	-	X				10
04777K	FECHO SUPLEMENTAR FUTURA	C001-C002-C003-C004-C005-C006-C013-C014-C-015-C016-C017	H > 1200 L > 1000	Logica	X				50



## PORTA EQUIPADA FUTURA 3D 130

### Funções

Adaptador para dobradiças de folha secundária com abre e tomba FUTURA 3D 130. O adaptador permite transformar o conjunto das dobradiças abre e tomba em dobradiças para folha secundária, mantendo o mesmo design, regulagens, dimensões e cargas adequadas da folha principal.

### Materiais

Corpo das dobradiças em alumínio extrudado e latão.  
Suportes em zamak com acabamento GS Silver Plus (até 500 horas de resistência à corrosão).  
pinos, parafusos e parafusos em aço inoxidável.

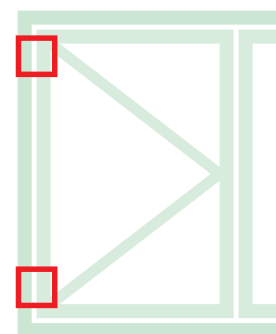

Ficha técnica online



04728

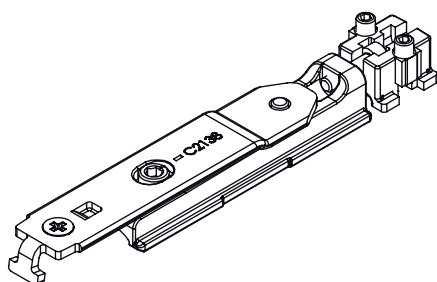

04711



Tabela de carga máxima [kg]

3000																	
2900	130	130	130	130	130	130	130	130	130	130	130	130	130	130	130	130	130
2800	130	130	130	130	130	130	130	130	130	130	130	130	130	130	130	130	130
2700	130	130	130	130	130	130	130	130	130	130	130	130	130	130	130	130	130
2600	130	130	130	130	130	130	130	130	130	130	130	130	130	130	130	130	130
2500	130	130	130	130	130	130	130	130	130	130	130	130	130	130	130	130	130
2400	140	140	140	140	140	140	140	140	140	140	140	140	140	140	140	140	130
2300	140	140	140	140	140	140	140	140	140	140	140	140	140	140	140	140	130
2200	140	140	140	140	140	140	140	140	140	140	140	140	140	140	140	140	130
2100	140	140	140	140	140	140	140	140	140	140	140	140	140	140	140	140	130
2000	140	140	140	140	140	140	140	140	140	140	140	140	140	140	139	125	
1900	140	140	140	140	140	140	140	140	140	140	140	140	140	140	132	118	
1800	140	140	140	140	140	140	140	140	140	140	140	140	140	133	125	112	
1700	140	140	140	140	140	140	140	140	140	140	140	134	126	118	118	118	
1600	140	140	140	140	140	140	140	140	140	140	135	126	118	111	105	105	
1500	140	140	140	140	140	140	140	140	140	137	127	118	111	104	99	99	
1400	140	140	140	140	140	140	140	138	127	118	110	104	97				
1300	140	140	140	140	140	140	140	128	118	110	103	96					
1200	140	140	140	140	140	140	140	129	118	109	101	95					
1100	140	140	140	140	140	130	118	108	100	93							
1000	140	140	140	140	131	118	108	99	91								
900	140	140	140	133	118	106	97	89									
800	140	140	135	118	105	95	86										
700	140	138	118	104	92	83											
600		500	600	700	800	900	1000	1100	1200	1300	1400	1500	1600	1700	1800		

350

Tabela de carga máxima [kg]

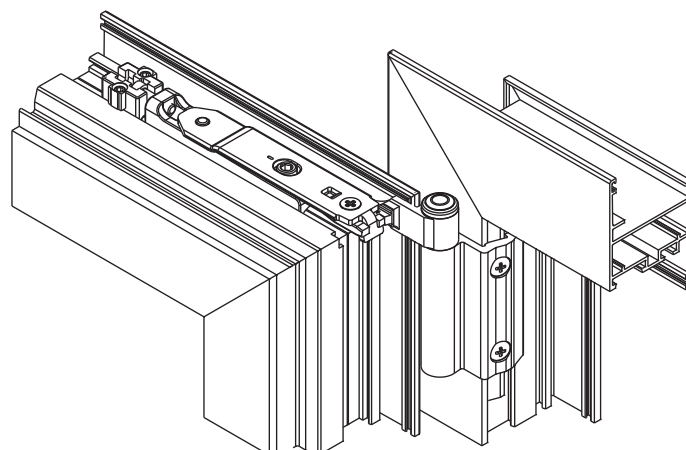
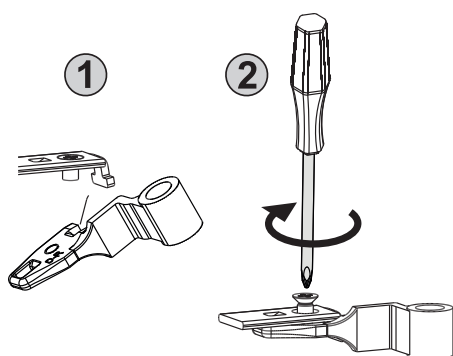
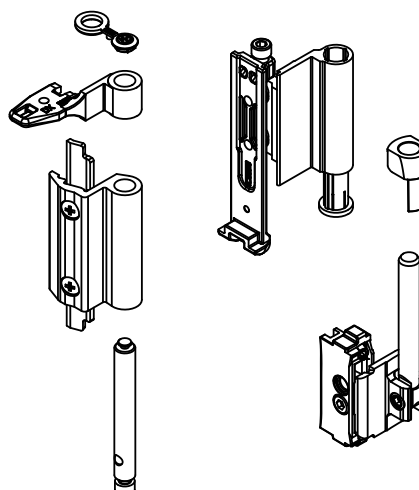
3000																	
2900	130	130	130	130	130	130	130	130	130	130	130	130	130	130	130	130	130
2800	130	130	130	130	130	130	130	130	130	130	130	130	130	130	130	130	130
2700	130	130	130	130	130	130	130	130	130	130	130	130	130	130	130	130	130
2600	130	130	130	130	130	130	130	130	130	130	130	130	130	130	130	130	130
2500	130	130	130	130	130	130	130	130	130	130	130	130	130	130	130	130	130
2400	140	140	140	140	140	140	140	140	140	140	140	140	140	140	140	140	130
2300	140	140	140	140	140	140	140	140	140	140	140	140	140	140	140	140	130
2200	140	140	140	140	140	140	140	140	140	140	140	140	140	140	140	140	130
2100	140	140	140	140	140	140	140	140	140	140	140	140	140	140	140	140	130
2000	140	140	140	140	140	140	140	140	140	140	140	140	140	140	139	125	
1900	140	140	140	140	140	140	140	140	140	140	140	140	140	140	132	118	
1800	140	140	140	140	140	140	140	140	140	140	140	140	140	140	133	125	112
1700	140	140	140	140	140	140	140	140	140	140	140	134	126	118	118	118	
1600	140	140	140	140	140	140	140	140	140	140	135	126	118	111	105	105	
1500	140	140	140	140	140	140	140	140	140	137	127	118	111	104	99	99	
1400	140	140	140	140	140	140	140	138	127	118	110	104	97				
1300	140	140	140	140	140	140	140	128	118	110	103	96					
1200	140	140	140	140	140	140	140	129	118	109	101	95					
1100	140	140	140	140	140	130	118	108	100	93							
1000	140	140	140	140	131	118	108	99	91								
900	140	140	140	133	118	106	97	89									
800	140	140	135	118	105	95	86										
700	140	138	118	104	92	83											
600		500	600	700	800	900	1000	1100	1200	1300	1400	1500	1600	1700	1800		

350

Código	Descrição	Seção do perfil	Base Natural	Anodizado Elox	Pintado	Trend/Ouro Latão	Peças por embalagem
04728	ADAPTADOR FOLHA PASSIVA FUTURA 3D 130	C001-C003	X				10
04711	DOBRADIÇA A/T FUTURA 130	C001-C002-C003-C005-C006	X		X	X	10

## EXEMPLOS DE CONFIGURAÇÕES

## FUTURA 3D 130

Configuração micro com cremona

FOLHA PRINCIPAL			
Largura da folha	410 ÷ 700	701 ÷ 1000	1001 ÷ 1800
Dobradiças	04711	04711	04711
Mecanismo	04704 - 04704010	04704 - 04704010	04704 - 04704010
Braço	04284	04285	04285
Braço suplementar	-	-	04301K
Cremona	01039 - 01094	01039 - 01094	01039 - 01094
FOLHA SECUNDÁRIA			
Dobradiças	04711	04711	04711
Adaptador	04728	04728	04728
Passador ajustável	02168K	02168K	02168K
Encontro único	01348	01348	01348

Configuração micro com manípulo

FOLHA PRINCIPAL			
Largura da folha	410 ÷ 700	701 ÷ 1000	1001 ÷ 1800
Dobradiças	04711	04711	04711
Mecanismo	0470501	0470501	0470501
Braço	04284	04285	04285
Braço suplementar	-	-	04301K
Manípulo	02476 - 02415 - 00997	02476 - 02415 - 00997	02476 - 02415 - 00997
FOLHA SECUNDÁRIA			
Dobradiças	04711	04711	04711
Adaptador	04728	04728	04728
Passador ajustável	02168K	02168K	02168K
Encontro único	01348	01348	01348

Configuração micro com NP Supra

FOLHA PRINCIPAL			
Largura da folha	410 ÷ 700	701 ÷ 1000	1001 ÷ 1800
Dobradiças	04711	04711	04711
Mecanismo	0395501	0395501	0395501
Braço	04284	04285	04285
Braço suplementar	-	-	04301K
NP Supra	03962 - 03963	03962 - 03963	03962 - 03963
FOLHA SECUNDÁRIA			
Dobradiças	04711	04711	04711
Adaptador	04728	04728	04728
Passador ajustável	02168K	02168K	02168K
Encontro único	01348	01348	01348

Configuração lógica com cremona

FOLHA PRINCIPAL			
Largura da folha	390 ÷ 700	701 ÷ 1000	1001 ÷ 1800
Dobradiças	04711	04711	04711
Mecanismo	04706N - 04706010N	04706N - 04706010N	04706N - 04706010N
Braço	04202	04203	04203
Braço suplementar	-	-	04301K
Cremona	01192 - 01193	01192 - 01193	01192 - 01193
FOLHA SECUNDÁRIA			
Dobradiças	04711	04711	04711
Adaptador	04728	04728	04728
Passador ajustável	02168K	02168K	02168K
Encontro único	01348	01348	01348

Configuração lógica com manípulo

FOLHA PRINCIPAL			
Largura da folha	390 ÷ 700	701 ÷ 1000	1001 ÷ 1800
Dobradiças	04711	04711	04711
Mecanismo	0470701	0470701	0470701
Braço	04202	04203	04203
Braço suplementar	-	-	04301K
Manípulo	02486	02486	02486
FOLHA SECUNDÁRIA			
Dobradiças	04711	04711	04711
Adaptador	04728	04728	04728
Passador ajustável	02168K	02168K	02168K
Encontro único	01348	01348	01348

Configuração lógica micro com cremona

FOLHA PRINCIPAL			
Largura da folha	410 ÷ 700	701 ÷ 1000	1001 ÷ 1800
Dobradiças	04711	04711	04711
Mecanismo	04706N - 04706010N	04706N - 04706010N	04706N - 04706010N
Braço	04344	04345	04345
Braço suplementar	-	-	04301K
Cremona	01194 - 01195	01194 - 01195	01194 - 01195
FOLHA SECUNDÁRIA			
Dobradiças	04711	04711	04711
Adaptador	04728	04728	04728
Passador ajustável	02168K	02168K	02168K
Encontro único	01348	01348	01348

## FUTURA 3D 170 HP INVISIBLE

### Funções

Sistema completo para a realização de esquadrias folha batente com capacidades de até 170 kg. Disponível nas versões básica, lógica e microventilação.

**FUTURA 3D**  
**170 HP Invisible**

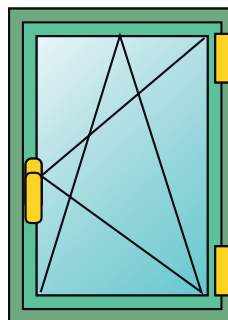

**FUTURA 3D**  
**170 HP Invisible**

**FUTURA 3D**  
**170 HP Invisible lgc**

**FUTURA 3D**  
**170 HP Invisible micro**

### Características Técnicas

Para realizar um mecanismo de folha Batente FUTURA 3D 170 HP OCULTA são necessários:

- Kit de dobradiças e braços
- Kit de mecanismos para cremonas e manípulos
- Cremona ou manípulo (disponíveis em vários modelos para selecionar na seção específica do catálogo)

### Regulagens

O folha Batente FUTURA 3D permite uma regulagem micrométrica em todas as direções, particularmente indicado depois da colocação em funcionamento da esquadria.

### Microventilação

A microventilação permite ter simultaneamente no esquadro a posição de folha e de microventilação (abertura micrométrica do FOLHA). Disponível de série ou através de adição do dispositivo.

### Lógica

A mecanismo lógica consiste na primeira abertura do folha (com cremona a 90°) e segunda abertura de batente (com cremona a 180°). A sua utilização é particularmente aconselhada nos edifícios públicos (escolas, hospitais, etc.) equipada em uma cremona com chave para ter a abertura da janela apenas em FOLHA por motivos de segurança e permitir a abertura total apenas ao pessoal em posse da chave.

Funcionamento da mecanismo lógica

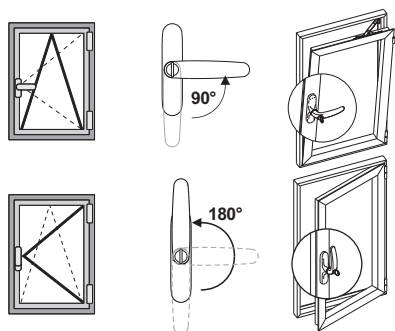

Microventilação de série

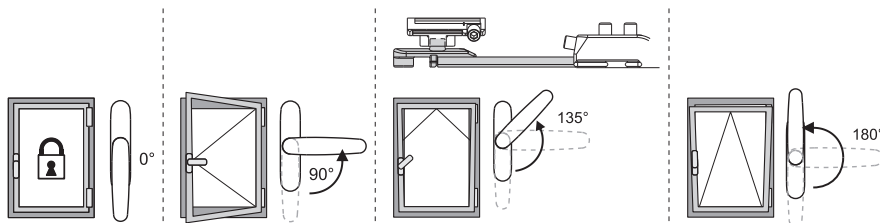

## REGULAGENS [mm]

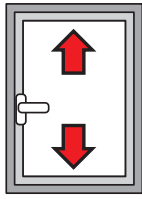

**Altura:**  
+1,5 / -0,5

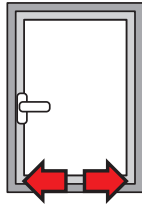

**Lateral:**  
±1

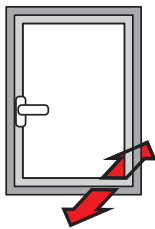

**Compressão da dobradiça inferior:**  
±0,3

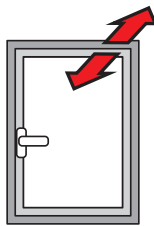

**Compressão da dobradiça superior:**  
±1,5

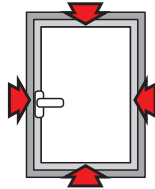

**Compressão dos encontros:**  
±1,8

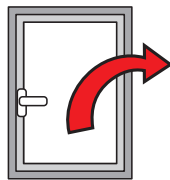

**Queda da folha:**  
+3,5/-1,5

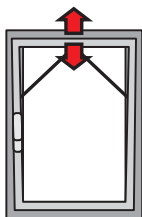

**Microventilação:**  
+3,6/-1,8

Tabela de espessura máxima do vidro [mm]  
(peso menor que 130 kg)

2500	43	39	36	31	27	24	22	20	18	17	15	14	14	13	
2400	45	41	38	32	28	25	23	21	19	17	16	15	14	13	
2300	47	43	39	34	30	26	24	21	20	18	17	16	15	14	
2200	50	45	41	35	31	28	25	23	21	19	18	17	16	15	
2100	50	47	43	37	33	29	26	24	22	20	19	17	16	15	
2000	50	50	46	39	34	30	27	25	23	21	20	18	17	16	
1900	50	50	48	41	36	32	29	26	24	22	21	19	18	17	
1800	50	50	50	44	38	34	31	28	25	24	22	20	19	18	
1700	50	50	50	46	41	36	33	30	27	25	23	22	20	19	
1600	50	50	50	50	43	39	35	32	29	27	25	23	22	19	
1500	50	50	50	50	46	41	37	34	31	29	27	25	22	19	
1400	50	50	50	50	50	44	40	36	33	31	29	25	22	19	
1300	50	50	50	50	50	48	43	39	36	33	29	25	22		
1200	50	50	50	50	50	50	47	43	39	33	29	25			
1100	50	50	50	50	50	50	50	47	39	33	29				
1000	50	50	50	50	50	50	50	47	39	33					
900	50	50	50	50	50	50	50	47	39						
800	50	50	50	50	50	50	50	47							
700	50	50	50	50	50	50	50								
600	430	500	550	600	700	800	900	1000	1100	1200	1300	1400	1500	1600	1700

Tabela de carga máxima [kg]  
(peso menor que 130 kg)

2500	130	130	130	130	130	130	130	130	130	130	130	130	130	130	
2400	130	130	130	130	130	130	130	130	130	130	130	130	130	130	
2300	130	130	130	130	130	130	130	130	130	130	130	130	130	130	
2200	130	130	130	130	130	130	130	130	130	130	130	130	130	130	
2100	130	130	130	130	130	130	130	130	130	130	130	130	130	130	
2000	130	130	130	130	130	130	130	130	130	130	130	130	130	130	
1900	130	130	130	130	130	130	130	130	130	130	130	130	130	130	
1800	130	130	130	130	130	130	130	130	130	130	130	130	130	130	
1700	130	130	130	130	130	130	130	130	130	130	130	130	130	130	
1600	130	130	130	130	130	130	130	130	130	130	130	130	130	122	
1500	130	130	130	130	130	130	130	130	130	130	130	130	121	114	
1400	130	130	130	130	130	130	130	130	130	130	130	121	113	106	
1300	130	130	130	130	130	130	130	130	130	130	120	111	104		
1200	130	130	130	130	130	130	130	130	130	119	110	102			
1100	130	130	130	130	130	130	130	130	118	108	100				
1000	130	130	130	130	130	130	130	117	106	98					
900	130	130	130	130	130	130	116	104	95						
800	130	130	130	130	130	114	101	91							
700	130	130	130	130	111	98	87								
600	430	500	550	600	700	800	900	1000	1100	1200	1300	1400	1500	1600	1700

Tabela de espessura máxima do vidro [mm]  
(peso até 170 kg)

2500	43	39	47	40	35	31	28	26	24	22	20	19	18	17	
2400	45	41	49	42	37	33	30	27	25	23	21	20	18	17	
2300	47	43	50	44	39	34	31	28	26	24	22	21	19	18	
2200	50	45	50	46	40	36	32	29	27	25	23	22	20	19	
2100	50	47	50	49	43	38	34	31	28	26	24	23	21	19	
2000	50	50	50	50	45	40	36	33	30	28	26	24	22	19	
1900	50	50	50	50	47	42	38	34	31	29	27	25	22	19	
1800	50	50	50	50	50	44	40	36	33	31	29	25	22	19	
1700	50	50	50	50	50	47	43	39	35	33	29	25	22	19	
1600	50	50	50	50	50	50	45	41	38	33	29	25	22	19	
1500	50	50	50	50	50	50	49	44	39	33	29	25	22	19	
1400	50	50	50	50	50	50	50	47	39	33	29	25	22	19	
1300	50	50	50	50	50	50	50	47	39	33	29	25	22		
1200	50	50	50	50	50	50	50	47	39	33	29	25			
1100	50	50	50	50	50	50	50	47	39	33	29				
1000	50	50	50	50	50	50	50	47	39	33					
900	50	50	50	50	50	50	50	47	39						
800	50	50	50	50	50	50	50	47							
700	50	50	50	50	50	50	50								
600	430	500	550	600	700	800	900	1000	1100	1200	1300	1400	1500	1600	1700

Tabela de carga máxima [kg]  
(peso até 170 kg)

2500	130	130	170	170	170	170	170	170	170	170	170	170	170	170	
2400	130	130	170	170	170	170	170	170	170	170	170	170	170	170	
2300	130	130	170	170	170	170	170	170	170	170	170	170	170	170	
2200	130	130	170	170	170	170	170	170	170	170	170	170	170	170	
2100	130	130	170	170	170	170	170	170	170	170	170	170	170	163	
2000	130	130	170	170	170	170	170	170	170	170	170	170	165	154	
1900	130	130	170	170	170	170	170	170	170	170	170	167	156	146	
1800	130	130	170	170	170	170	170	170	170	170	170	158	147	138	
1700	130	130	170	170	170	170	170	170	170	170	160	149	139	130	
1600	130	130	170	170	170	170	170	170	170	163	150	139	130	122	
1500	130	130	170	170	170	170	170	165	152	140	130	121	114		
1400	130	130	170	170	170	170	170	169	154	141	130	121	113	106	
1300	130	130	170	170	170	170	170	156	142	130	120	111	104		
1200	130	130	170	170	170	170	159	143	130	119	110	102			
1100	130	130	170	170	170	163	144	130	118	108	100				
1000	130	130	170	170	167	146	130	117	106	98					
900	130	130	170	170	149	130	116	104	95						
800	130	130	165	152	130	114	101	91							
700	130	130	142	130	111	98	87								
600	430	500	550	600	700	800	900	1000	1100	1200	1300	1400	1500	1600	1700

**FUTURA 3D**  
**170 HP Invisible**

**FUTURA 3D**  
**170 HP Invisible micro**

Futura 3D 170 HP Invisible tradicional

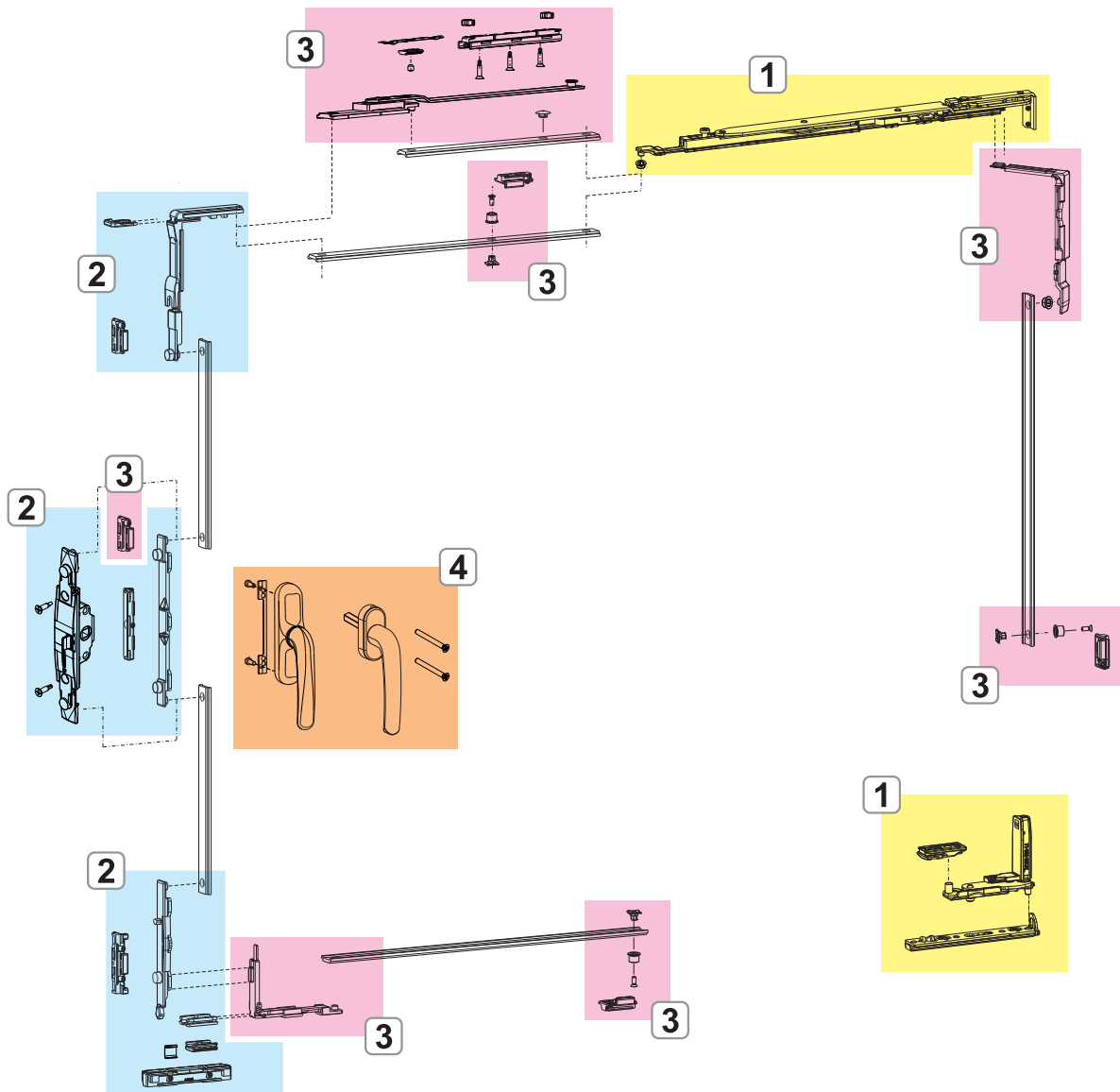

1. DOBRADIÇA E BRAÇOS FUTURA 3D 170 HP INVISÍVEL
2. MECANISMOS DE FECHAMENTO FUTURA 3D 170 HP INVISÍVEL
3. FECHOS E ACESSÓRIOS SUPLEMENTARES FUTURA 3D 170 HP INVISÍVEIS
4. CREMONAS E MANÍPULOS

**FUTURA 3D**  
**170 HP Invisible lgc**

Futura 3D 170 HP Invisible logica

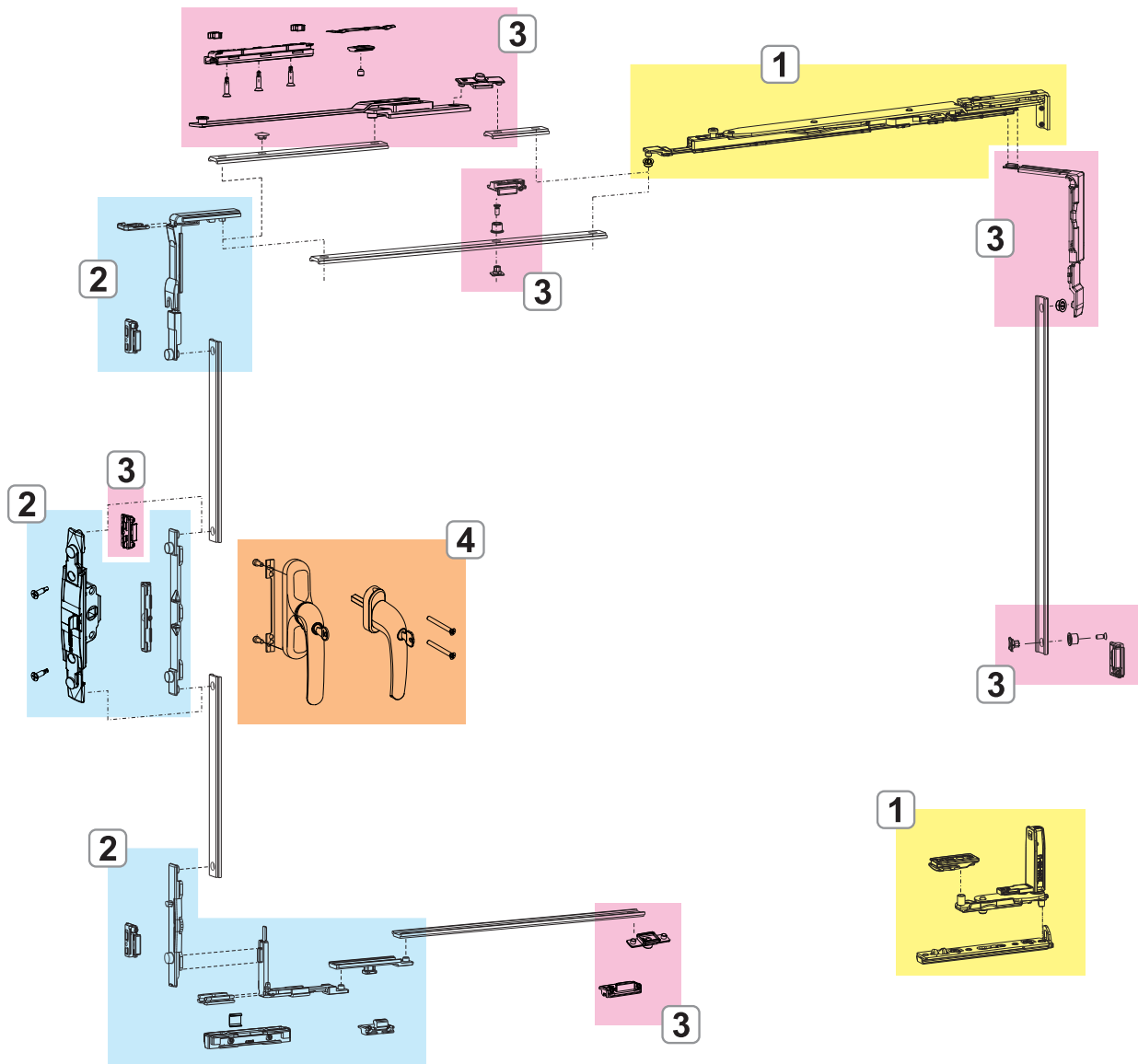

1. DOBRADIÇA E BRAÇOS FUTURA 3D 170 HP INVISÍVEL
2. MECANISMOS DE FECHAMENTO FUTURA 3D 170 HP INVISÍVEL
3. FECHOS E ACESSÓRIOS SUPLEMENTARES FUTURA 3D 170 HP INVISÍVEIS
4. CREMONAS E MANÍPULOS

## DOBRADIÇA E BRAÇOS FUTURA 3D 170 HP OCULTA

### Funções

Kit de dobradiças (superior e inferior) e braços, completamente pré-montados e prontos para serem instaladas no perfil.

### Materiais

Corpo da dobradiça e braços em aço inoxidável e zamak.  
Haste, biela, pinos e parafusos em aço inoxidável.

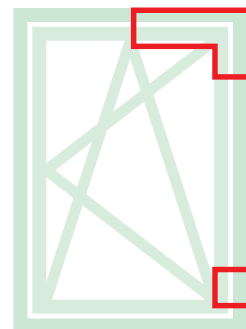

Ficha técnica online



Kit A/T Futura 170 Invisível (420÷640) - E

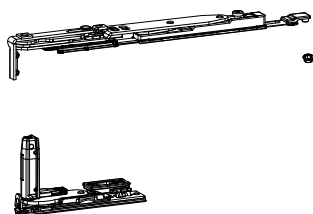

Kit A/T Futura 170 Invisível (420÷640) - DX

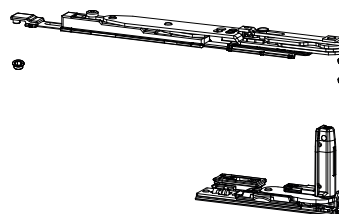

Kit A/T Futura 170 Invisível (641÷1700) - E

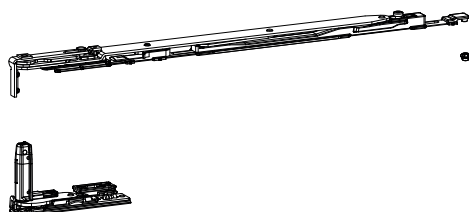

Kit A/T Futura 170 Invisível (641÷1700) - DX

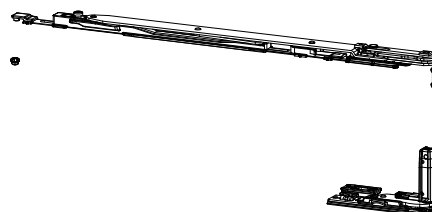

Kit A/T Futura 170 Invisível LGC (420÷640) - E

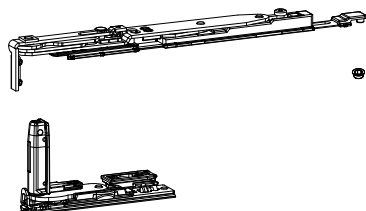

Kit A/T Futura 170 Invisível LGC (420÷640) - DX

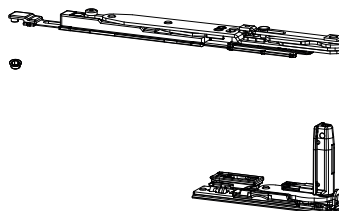

Kit A/T Futura 170 Invisível LGC (641÷1700) - E

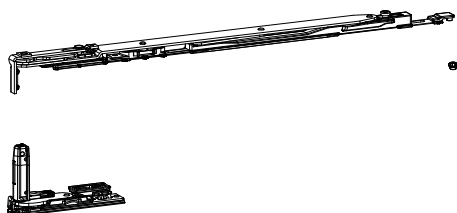

Kit A/T Futura 170 Invisível LGC (641÷1700) - DX

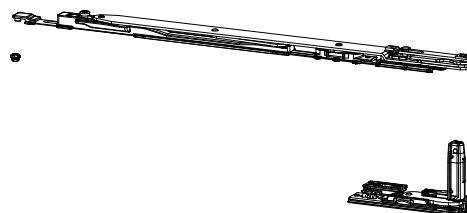



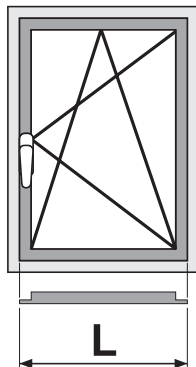

Código	Descrição	Seção do perfil	Intervalo (mm)	Versão	Mão	Base Natural	Anodizado Elox	Pintado	Trend/Ouro Latão	Peças por embalagem
042061	KIT A/T FUTURA 170 OCULTA	C001	L 430 ÷ 640	-	D	X				5
042062	KIT A/T FUTURA 170 OCULTA	C001	L 430 ÷ 640	-	ESQUERDO	X				5
042071	KIT A/T FUTURA 170 OCULTA	C001	L 641 ÷ 1700	-	D	X				5
042072	KIT A/T FUTURA 170 OCULTA	C001	L 641 ÷ 1700	-	ESQUERDO	X				5
042091	KIT AR FUTURA 170 OCULTA LGC	C001	L 641 ÷ 1700	Logica	D	X				5
042092	KIT AR FUTURA 170 OCULTA LGC	C001	L 641 ÷ 1700	Logica	ESQUERDO	X				5

## MECANISMOS DE FECHAMENTO FUTURA 3D 170 HP OCULTA

### Funções

Mecanismos de fechamento com folha Batente para cremona ou manípulo, disponíveis na versão Base e Logica.

### Materiais

Reenvio, movimentação, pino de movimentação e encontros em zamak com acabamento GS Silver Plus (até 500 horas de resistência à corrosão).

Parafusos e parafusos em aço inoxidável.

Calço em poliamida.

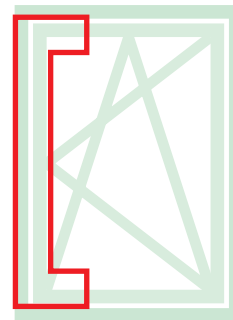

Ficha técnica online

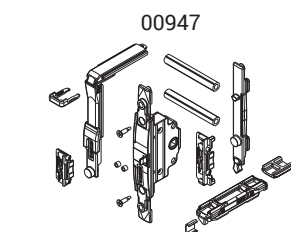

00947



0395501

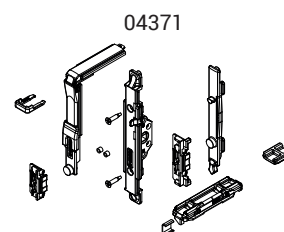

04371

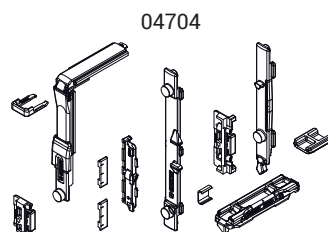

04704

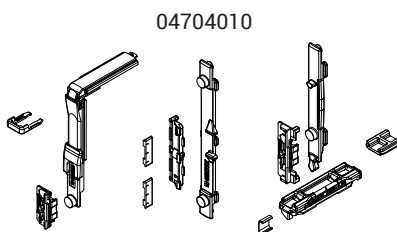

04704010

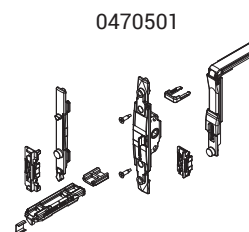

0470501

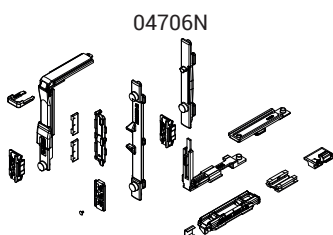

04706N

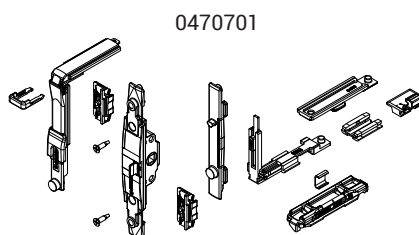

0470701

Código	Descrição	Seção do perfil	Mecanismo	Versão	Base Natural	Anodizado Elox	Pintado	Trend/Ouro Latão	Peças por embalagem
00947	MECANISMO DE FECHAMENTO A/R MOVIMENT. M 180	C001-C002-C003-C005-C006-C013-C-014-C015-C017	Manípulo	-	X				10
0395501	MECANISMO DE FECHO FOLHA A/T	C001-C002-C003-C005-C006-C013-C-014-C015-C017	NP SUPRA	-	X				10
04371	MECANISMO DE FECHAMENTO A/R MOVIMENTAÇÃO M 180	C001-C002-C004-C005-C006-C013-C-014-C015-C016-C017	Manípulo	-	X				10
04704	MECANISMO DE FECHO FOLHA A/T	C001-C002-C004-C005-C006-C013-C-014-C015-C016-C017	Cremona	-	X				10
04704010	MECANISMO DE FECHO FOLHA A/T	C003	Cremona	-	X				10
0470501	MECANISMO DE FECHO FOLHA A/T M180	C001-C002-C004-C005-C006-C013-C-014-C015-C016-C017	Martelina - SUPRA 7	-	X				10
04706N	MECANISMO DE FECHAMENTO A/T LOGICA	C001-C002-C004-C005-C006-C013-C-014-C015-C016-C017	Cremona	Logica	X				10
0470701	MECANISMO DE FECHO FOLHA A/T LOGICA	C001-C002-C004-C005-C006-C013-C-014-C015-C016-C017	Manípulo	Logica	X				10

**FECHOS E ACESSÓRIOS SUPLEMENTARES FUTURA 3D 170 HP INVISÍVEIS**

**Funções**

O folha basculante FUTURA 3D 170 HP OCULTA tem uma carga base de 130 Kg, para obter uma carga máxima de 170 Kg deve-se utilizar o conjunto de reforço. Este produto foi projetado para perfis de folha com canaleta lisa. Nos perfis com canaleta descarregada, é necessário utilizar calços de 1,5 a 2 mm. Os fechos suplementares dão a possibilidade de acrescentar elementos de fechamento se as dimensões da esquadria aumentarem ou se for necessário ter pontos de fechamento nas travessas ou no montante do lado das dobradiças.

Na base das dimensões da esquadria serão utilizados para este mecanismo os fechos suplementares (para H>1.200 mm e L>1.000 mm) e o braço suplementar (que é obrigatório para L>1.000 mm). O dispositivo de microventilação pode ser instalado em qualquer momento, mesmo depois de colocado em funcionamento. Quando é ativado com cremona a 180° há a microventilação (abertura milimétrica do FOLHA), quando não for ativado, com cremona a 180° há a abertura de batente.

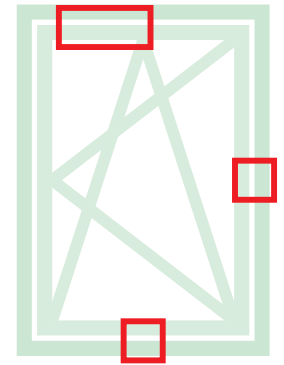

Ficha técnica online



03520

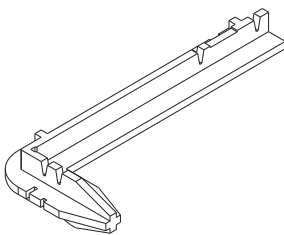

04012

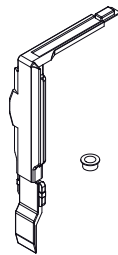

04014K

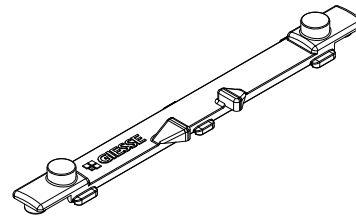

04019K

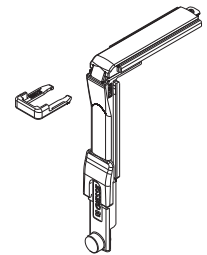

04020K

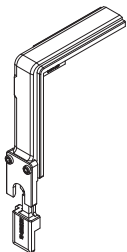

04024K

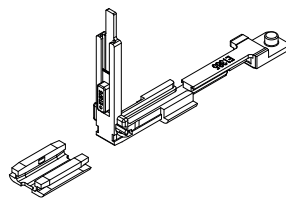

04026K

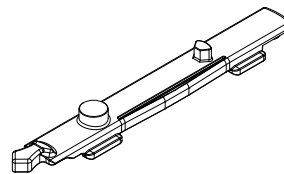

04301K

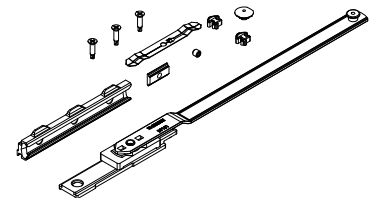

04311

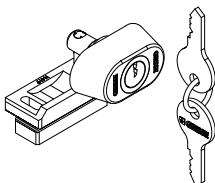

04407

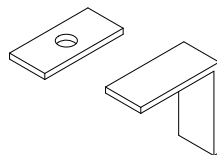

04409

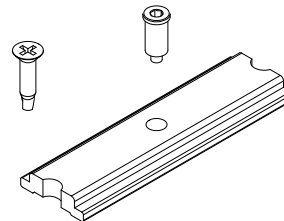

04411

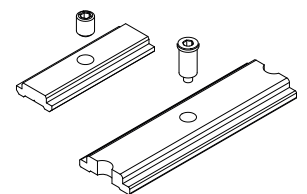

04770K

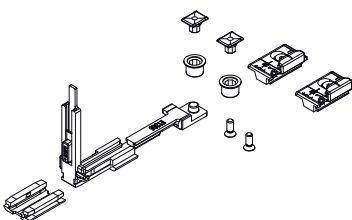

04777K

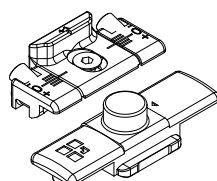

# FUTURA 3D 170 HP INVISIBLE

## Microventilação

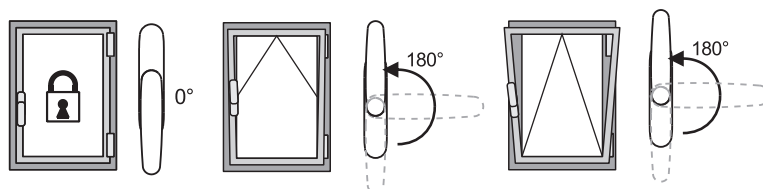

Código	Descrição	Seção do perfil	Intervalo (mm)	Versão	Base Natural	Anodizado Elox	Pintado	Trend/Quero Latão	Peças por embalagem
03520	GABARITO PARA AR FUTURA	C001-C002-C003-C-004-C005-C006-C011-C-012-C013-C014-C015-C-016-C017	-	-	X				20
04012	REENVIO DO ÂNGULO FUTURA 170HP OCULTA	C001-C002-C003	H > 1200	-	X				10
04014K	MOVIMENTAÇÃO A/T FUTURA	C001-C002-C003-C004-C-005-C006-C013-C014-C-015-C016-C017	-	-	X				10
04019K	TRANSMISSÃO ANGULAR Canal 15/20 FUTURA	C001-C002-C003-C004-C-005-C006-C009-C010-C-011-C012-C013-C014-C-015-C016-C017	-	-	X				10
04020K	TRANSMISSÃO ANGULAR FUTURA	C001-C002-C003-C-004-C005-C006-C009-C-010-C011-C012-C013-C-014-C015-C016-C017-P-001-P002-P003-P004-P-005-P006-P007-P008-P-009-P010	-	-	X				50
04024K	REENVIO DO ÂNGULO PARA ANTI-ROUBO FUTURA	C001-C002-C003-C004-C-005-C006-C013-C014-C-015-C016-C017	-	-	X				10
04026K	pino A/T FUTURA	C001-C002-C003-C-005-C006-C013-C014-C-015-C017	-	-	X				10
04301K	BRAÇO SUPLEMENTAR A/T FUTURA	C001-C002-C003-C004-C-005-C006	L > 1000	-	X				5
04311	FECHADURA DE BLOQUEIO DA ABERTURA EM FOLHA	C001-C002-C003-C004-C-005-C006-C007-C013-C-014-C015-C016-C017	-	-	X				10
04407	CALÇO PARA FUTURA 3D 170 HP OCULTA	C001-C002-C003	2	-	X				10
04409	REFORÇO FUTURA 170 HP OCULTA	C001-C002	130 -> 170 Kg	-	X				10
04411	REFORÇO FUTURA 170 HP OCULTA	C003	130 -> 170 Kg	-	X				10
04770K	FECHO SUPLEMENTAR FUTURA	C001-C002-C003-C004-C-005-C006-C013-C014-C-015-C016-C017	H > 1200 L > 1000	-	X				10
04777K	FECHO SUPLEMENTAR FUTURA	C001-C002-C003-C004-C-005-C006-C013-C014-C-015-C016-C017	H > 1200 L > 1000	Logica	X				50

**FOLHA SECUNDÁRIA FUTURA 3D 170 HP OCULTA**

**Funções**

FUTURA 3D 170 HP OCULTA dispõe de dobradiças específicas para folha secundária, com a mesma linha estética oculta e regulagem.

**Materiais**

Corpo da dobradiça em aço inoxidável e zamak. pinos, parafusos e parafusos em aço inoxidável.

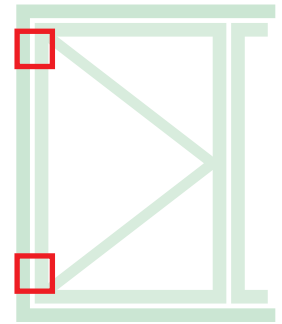

Ficha técnica online



044001

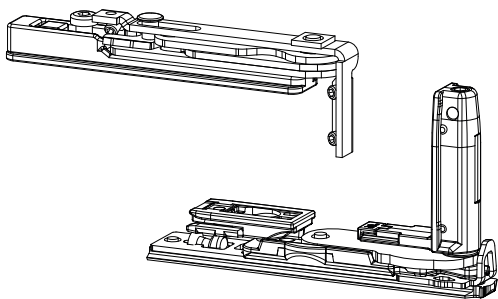

044002

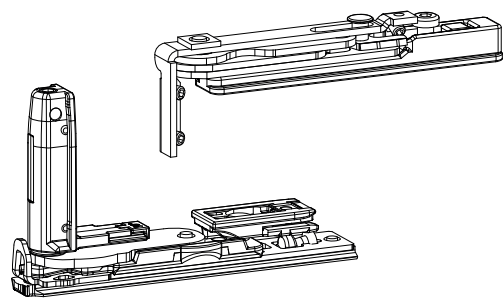

Código	Descrição	Seção do perfil	Mão	Base Natural	Anodizado Elox	Pintado	Trend/Ouro Latão	Peças por embalagem
044001	KIT DOBRADIÇAS DA FOLHA SECUNDÁRIA OCULTA	C001	D	X				10
044002	KIT DOBRADIÇAS DA FOLHA SECUNDÁRIA OCULTA	C001	ESQUERDO	X				10

EXEMPLOS DE CONFIGURAÇÕES

FUTURA 3D 170 HP INVISIBLE

Configuração básica com cremona

FOLHA PRINCIPAL			
Largura da folha	430 ÷ 640	641 ÷ 1000	1001 ÷ 1700
Dobradiças e braço	04206	04207	04207
Mecanismo	04704 - 04704010	04704 - 04704010	04704 - 04704010
Braço suplementar	-	-	04301K
Cremona	01039 - 01090K	01039 - 01090K	01039 - 01090K
FOLHA SECUNDÁRIA			
Dobradiças	04400	04400	04400
Passador ajustável	02168K	02168K	02168K
Encontro único	01348	01348	01348

Configuração básica com manípulo

FOLHA PRINCIPAL			
Largura da folha	430 ÷ 640	641 ÷ 1000	1001 ÷ 1700
Dobradiças e braço	04206	04207	04207
Mecanismo	0470501	0470501	0470501
Braço suplementar	-	-	04301K
Manípulo	02476 - 02415 - 00997	02476 - 02415 - 00997	02476 - 02415 - 00997
FOLHA SECUNDÁRIA			
Dobradiças	04400	04400	04400
Passador ajustável	02168K	02168K	02168K
Encontro único	01348	01348	01348

Configuração micro com cremona

FOLHA PRINCIPAL			
Largura da folha	430 ÷ 640	641 ÷ 1000	1001 ÷ 1700
Dobradiças e braço	04206	04207	04207
Mecanismo	04704 - 04704010	04704 - 04704010	04704 - 04704010
Microventilação	02234K	02234K	02234K
Braço suplementar	-	-	04301K
Cremona	01039 - 01090K	01039 - 01090K	01039 - 01090K
FOLHA SECUNDÁRIA			
Dobradiças	04400	04400	04400
Passador ajustável	02168K	02168K	02168K
Encontro único	01348	01348	01348

Configuração micro com manípulo

FOLHA PRINCIPAL			
Largura da folha	430 ÷ 640	641 ÷ 1000	1001 ÷ 1700
Dobradiças e braço	04206	04207	04207
Mecanismo	0470501	0470501	0470501
Microventilação	02234K	02234K	02234K
Braço suplementar	-	-	04301K
Manípulo	02476 - 02415 - 00997	02476 - 02415 - 00997	02476 - 02415 - 00997
FOLHA SECUNDÁRIA			
Dobradiças	04400	04400	04400
Passador ajustável	02168K	02168K	02168K
Encontro único	01348	01348	01348

Configuração micro com NP Supra

FOLHA PRINCIPAL			
Largura da folha	430 ÷ 640	641 ÷ 1000	1001 ÷ 1700
Dobradiças e braço	04206	04207	04207
Mecanismo	0395501	0395501	0395501
Microventilação	02234K	02234K	02234K
Braço suplementar	-	-	04301K
NP Supra	03962 - 03963	03962 - 03963	03962 - 03963
FOLHA SECUNDÁRIA			
Dobradiças	04400	04400	04400
Passador ajustável	02168K	02168K	02168K
Encontro único	01348	01348	01348

Configuração lógica com cremona

FOLHA PRINCIPAL			
Largura da folha	430 ÷ 640	641 ÷ 1000	1001 ÷ 1700
Dobradiças e braço	04208	04209	04209
Mecanismo	04706N - 04706010N	04706N - 04706010N	04706N - 04706010N
Braço suplementar	-	-	04301K
Cremona	01192 - 01193	01192 - 01193	01192 - 01193
FOLHA SECUNDÁRIA			
Dobradiças	04400	04400	04400
Passador ajustável	02168K	02168K	02168K
Encontro único	01348	01348	01348

Configuração lógica com manípulo

FOLHA PRINCIPAL			
Largura da folha	430 ÷ 640	641 ÷ 1000	1001 ÷ 1700
Dobradiças e braço	04208	04209	04209
Mecanismo	0470701	0470701	0470701
Braço suplementar	-	-	04301K
Manípulo	02486	02486	02486
FOLHA SECUNDÁRIA			
Dobradiças	04400	04400	04400
Passador ajustável	02168K	02168K	02168K
Encontro único	01348	01348	01348

Configuração lógica com NP Supra

FOLHA PRINCIPAL			
Largura da folha	430 ÷ 640	641 ÷ 1000	1001 ÷ 1700
Dobradiças e braço	04208	04209	04209
Mecanismo	0395501	0395501	0395501
Braço suplementar	-	-	04301K
NP Supra	03962 - 03963	03962 - 03963	03962 - 03963
FOLHA SECUNDÁRIA			
Dobradiças	04400	04400	04400
Passador ajustável	02168K	02168K	02168K
Encontro único	01348	01348	01348

FUTURA 3D 80 COMPLANAR

**FUTURA 3D**  
**80**

**Funções**

Sistema completo para a realização de esquadrias folha batente com capacidades de até 90 kg. Disponível nas versões básica, lógica e microventilação.

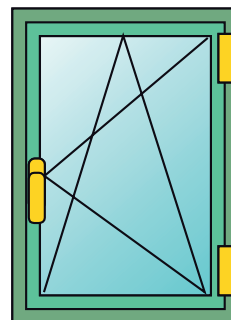

**FUTURA 3D**  
**80**

**FUTURA 3D**  
**80 lgc**

**FUTURA 3D**  
**80 micro**

**FUTURA 3D**  
**80 micro lgc**

**Características Técnicas**

Para realizar um mecanismo de folha Batente FUTURA 3D 80 Complanar são necessários:

- Kit de dobradiças
- Kit de mecanismos para cremonas e manípulos
- Braços, disponíveis em três versões (base, microventilação e lógica)
- Cremona ou manípulo (disponíveis em vários modelos para selecionar na seção específica do catálogo)

**Regulagens**

O folha Batente FUTURA 3D permite uma regulagem micrométrica em todas as direções, particularmente indicado depois da colocação em funcionamento da esquadria.

**Microventilação**

A microventilação permite ter simultaneamente no esquadro a posição de folha e de microventilação (abertura micrométrica do FOLHA). Disponível de série ou através de adição do dispositivo.

**Logica**

A mecanismo lógica consiste na primeira abertura do folha (com cremona a 90°) e segunda abertura de batente (com cremona a 180°). A sua utilização é particularmente aconselhada nos edifícios públicos (escolas, hospitais, etc.) equipada em uma cremona com chave para ter a abertura da janela apenas em FOLHA por motivos de segurança e permitir a abertura total apenas ao pessoal em posse da chave.

Funcionamento da mecanismo lógica

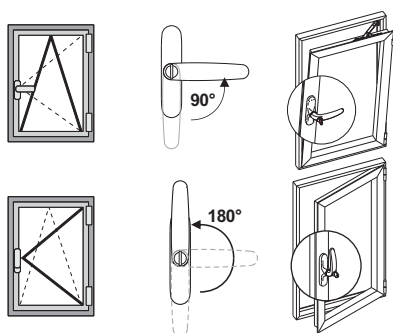

Microventilação de série

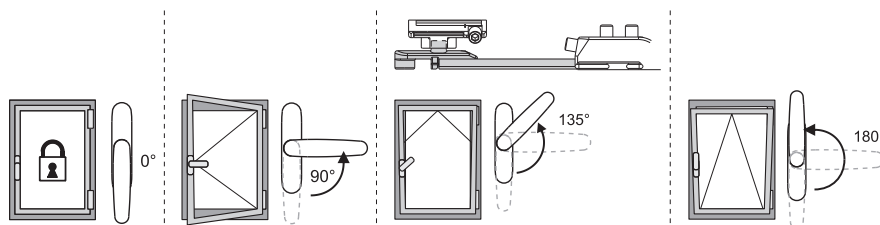

# FUTURA 3D 80 COMPLANAR

## REGULAGENS [mm]

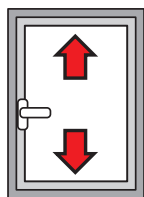

**Altura:**  
+1,5 / -0,5

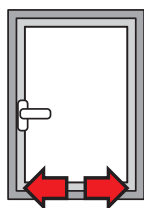

**Lateral:**  
±1

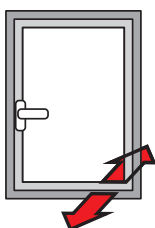

**Compressão da dobradiça inferior:**  
±0,3

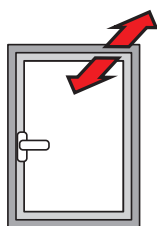

**Compressão da dobradiça superior:**  
±1,5

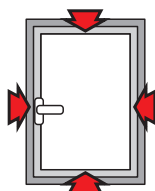

**Compressão dos encontros:**  
±1,8

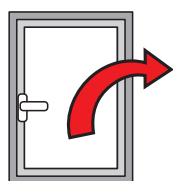

**Queda da folha:**  
+3,5/-1,5

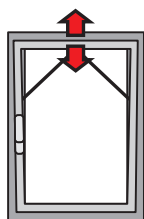

**Microventilação:**  
+3,6/-1,8

Tabela de espessura máxima do vidro [mm]

2500	28	24	20	18	16	14	13	12	11	10	9	9	8	
2400	29	25	21	18	16	15	13	12	11	11	10	9	9	
2300	31	26	22	19	17	15	14	13	12	11	10	10	9	
2200	32	27	23	20	18	16	15	13	12	11	11	10	9	
2100	34	28	24	21	19	17	15	14	13	12	11	11	10	
2000	35	29	25	22	20	18	16	15	14	13	12	11	10	
1900	37	31	27	23	21	19	17	15	14	13	12	12	11	
1800	39	33	28	25	22	20	18	16	15	14	13	12	11	
1700	42	35	30	26	23	21	19	17	16	15	14	13	11	
1600	42	37	32	28	25	22	20	18	17	16	14	13	11	
1500	42	39	34	29	26	24	21	20	18	16	14	13	11	
1400	42	42	36	32	28	25	23	21	19	16	14	13	11	
1300	42	42	39	34	30	27	25	22	19	16	14	13		
1200	42	42	42	37	33	29	27	22	19	16	14			
1100	42	42	42	40	36	32	27	22	19	16				
1000	42	42	42	42	39	32	27	22	19					
900	42	42	42	42	40	32	27	22						
800	42	42	42	42	40	32	27							
700	42	42	42	42	40	32								
600	42	42	42	42	40	32								
	390	500	600	700	800	900	1000	1100	1200	1300	1400	1500	1600	1700

Tabela de carga máxima [kg]

2500	90	90	90	90	90	90	90	90	90	90	90	90	90	90
2400	90	90	90	90	90	90	90	90	90	90	90	90	90	90
2300	90	90	90	90	90	90	90	90	90	90	90	90	90	90
2200	90	90	90	90	90	90	90	90	90	90	90	90	90	90
2100	90	90	90	90	90	90	90	90	90	90	90	90	90	90
2000	90	90	90	90	90	90	90	90	90	90	90	90	90	90
1900	90	90	90	90	90	90	90	90	90	90	90	90	90	90
1800	90	90	90	90	90	90	90	90	90	90	90	90	90	87
1700	90	90	90	90	90	90	90	90	90	90	90	87	82	82
1600	90	90	90	90	90	90	90	90	90	90	88	82	77	77
1500	90	90	90	90	90	90	90	90	90	88	82	77	72	68
1400	90	90	90	90	90	90	90	90	89	82	77	72	67	
1300	90	90	90	90	90	90	90	89	82	76	71	67		
1200	90	90	90	90	90	90	82	76	71	66				
1100	90	90	90	90	90	82	75	70	65					
1000	90	90	90	90	82	75	69	63						
900	90	90	90	90	82	74	67	62						
800	90	90	90	82	73	66	60							
700	90	90	82	72	64	58								
600	390	500	600	700	800	900	1000	1100	1200	1300	1400	1500	1600	1700





Futura 3D 80 tradicional

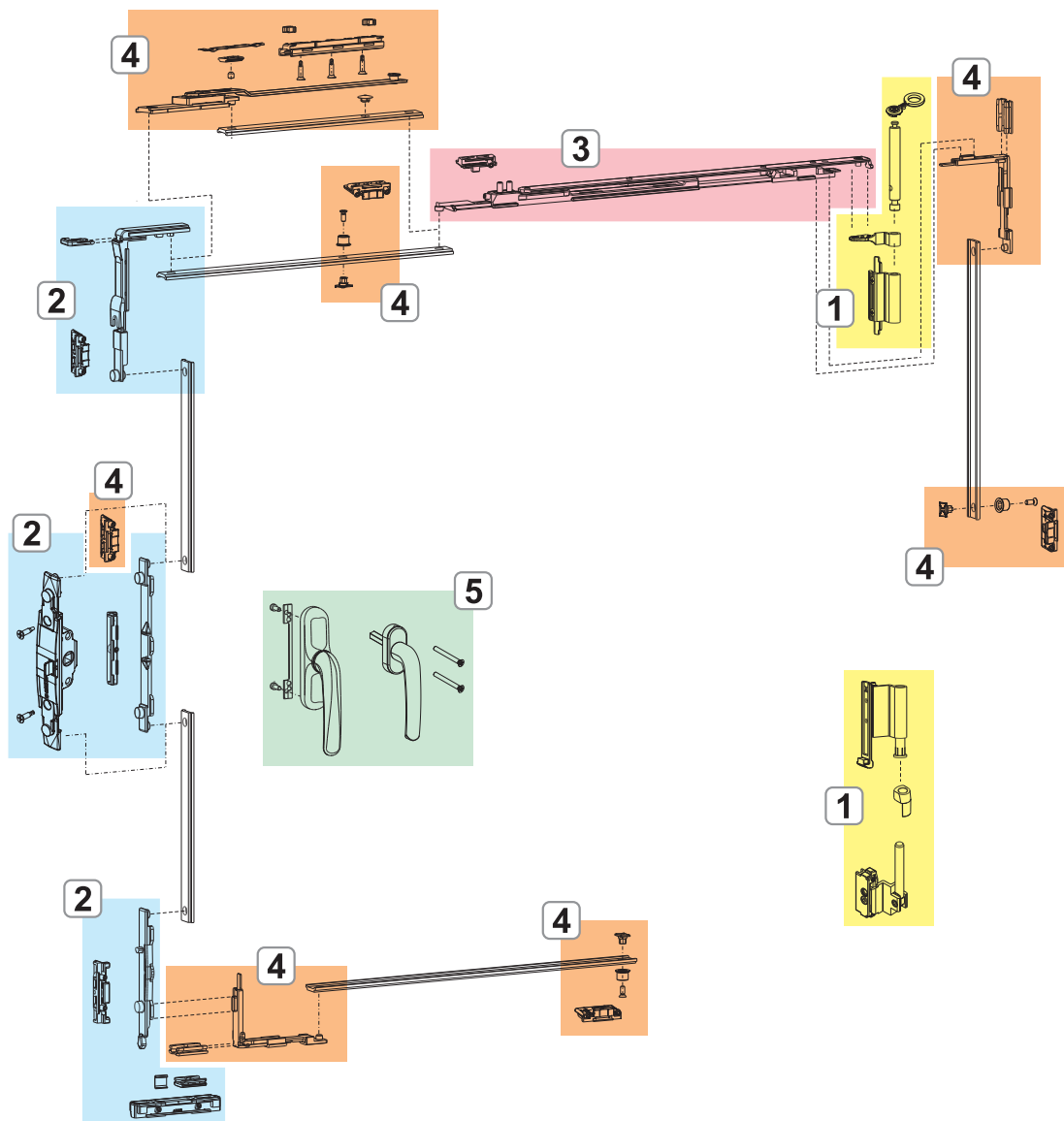

1. DOBRADIÇAS FUTURA 3D 80 COMPLANAR
2. MECANISMOS DE FECHAMENTO FUTURA 3D 80 COMPLANAR
3. BRAÇOS FUTURA 3D 80 COMPLANAR
4. FECHOS E ACESSÓRIOS SUPLEMENTARES FUTURA 3D 80 COMPLANAR
5. CREMONAS E MANÍPULOS



Futura 3D 80 logica

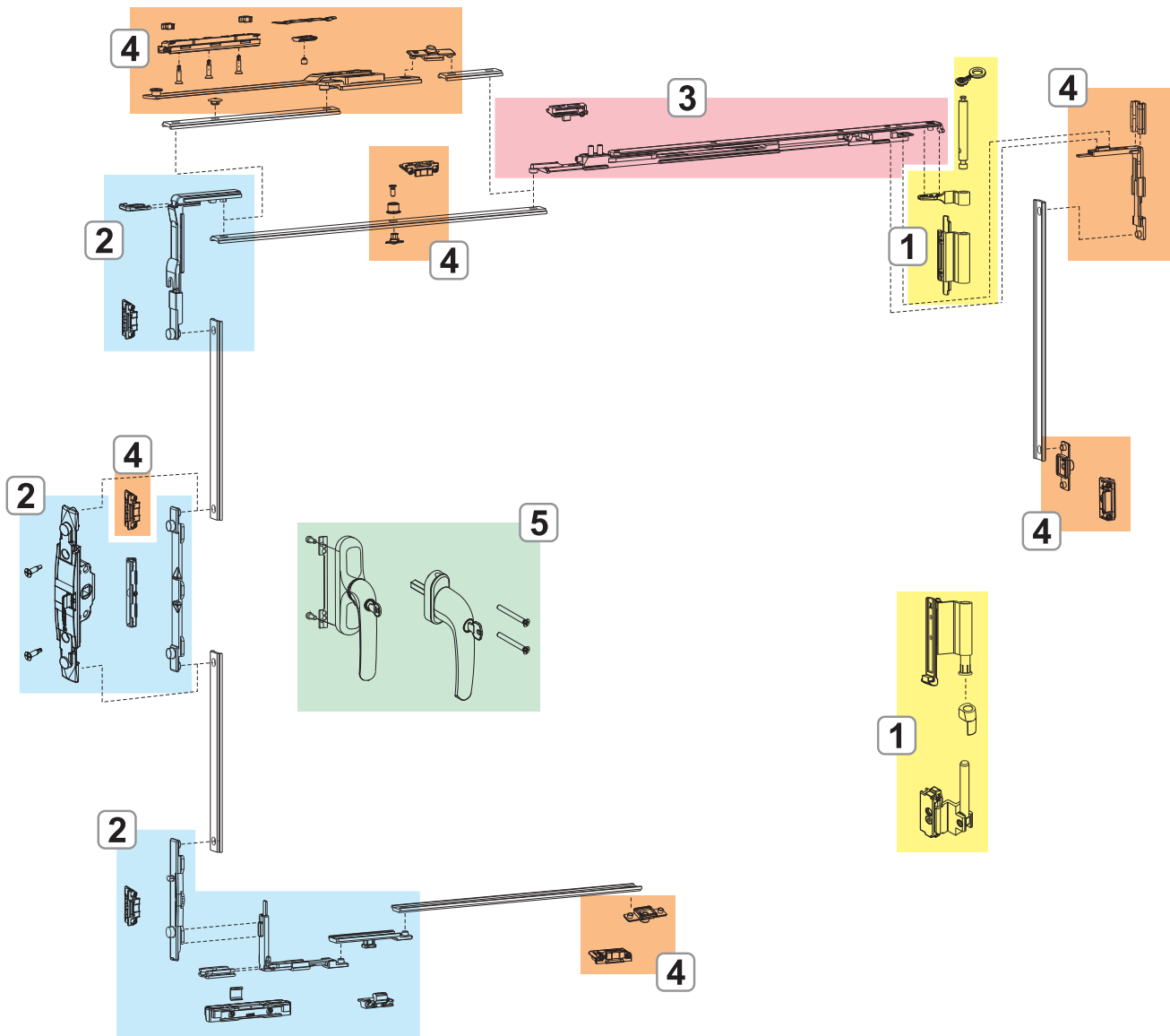

1. DOBRADIÇAS FUTURA 3D 80 COMPLANAR
2. MECANISMOS DE FECHAMENTO FUTURA 3D 80 COMPLANAR
3. BRAÇOS FUTURA 3D 80 COMPLANAR
4. FECHOS E ACESSÓRIOS SUPLEMENTARES FUTURA 3D 80 COMPLANAR
5. CREMONAS E MANÍPULOS

**DOBRADIÇAS FUTURA 3D 80 COMPLANAR**

**Funções**

Grupo de dobradiças (superior e inferior), completamente pré-montadas e prontas para serem instaladas no perfil.

**Materiais**

Corpo das dobradiças em alumínio extrudado, aço inoxidável e latão.

Suportes em zamak com acabamento GS Silver Plus (até 500 horas de resistência à corrosão).  
pinos, parafusos e parafusos em aço inoxidável.

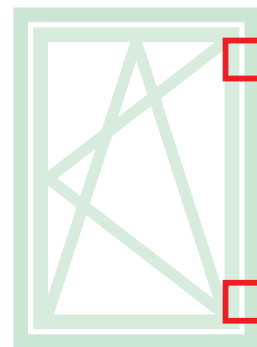

Ficha técnica online



04718

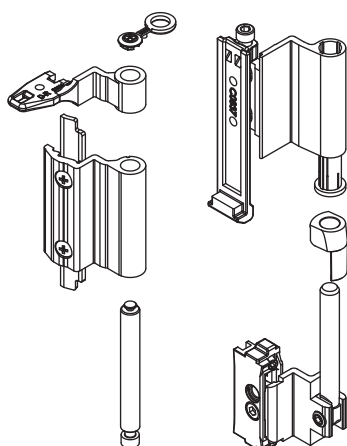

Código	Descrição	Seção do perfil	Base Natural	Anodizado Elox	Pintado	Trend/Ouro Latão	Pecas por embalagem
04718	DOBRADIÇA A/T FUTURA 3D	C013-C014-C015-C016-C017	X		X	X	10

## MECANISMOS DE FECHAMENTO FUTURA 3D 80 COMPLANAR

### Funções

Mecanismos de fechamento com folha Batente para cremona ou manípulo, disponíveis na versão Base e Logica.

### Materiais

Reenvio, movimentação, pino de movimentação e encontros em zamak com acabamento GS Silver Plus (até 500 horas de resistência à corrosão).

Parafusos e parafusos em aço inoxidável.

Calço em poliamida.

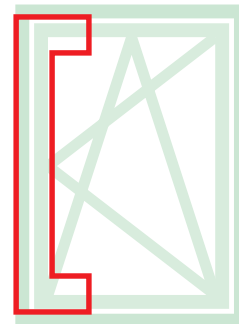

Ficha técnica online



00947

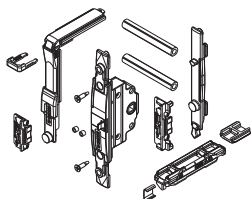

0395501

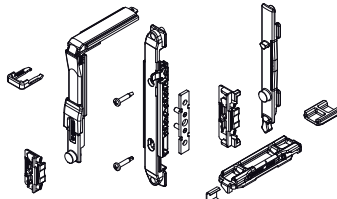

04371

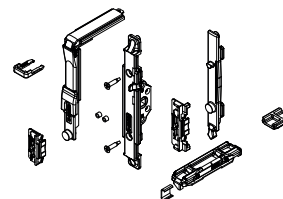

04704

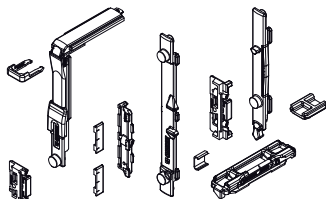

0470501

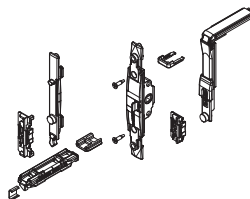

04706N

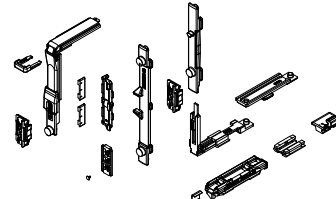

0470701

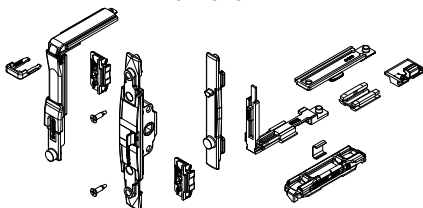

Código	Descrição	Seção do perfil	Mecanismo	Versão	Base Natural	Anodizado Elox	Pintado	Trend/Outro Latão	Peças por embalagem
00947	MECANISMO DE FECHAMENTO A/R MOVIMENT. M 180	C001-C002-C003-C005-C006-C013-C-014-C015-C017	Manípulo	-	X				10
0395501	MECANISMO DE FECHO FOLHA A/T	C001-C002-C003-C005-C006-C013-C-014-C015-C017	NP SUPRA	-	X				10
04371	MECANISMO DE FECHAMENTO A/R MOVIMENTAÇÃO M 180	C001-C002-C004-C005-C006-C013-C-014-C015-C016-C017	Martelina - SUPRA 7	-	X				10
04704	MECANISMO DE FECHO FOLHA A/T	C001-C002-C003-C005-C006-C013-C-014-C015-C016-C017	Cremona	-	X				10
0470501	MECANISMO DE FECHO FOLHA A/T M180	C001-C002-C004-C005-C006-C013-C-014-C015-C016-C017	Martelina - SUPRA 7	-	X				10
04706N	MECANISMO DE FECHAMENTO A/T LOGICA	C001-C002-C003-C005-C006-C013-C-014-C015-C016-C017	Cremona	Logica	X				10
0470701	MECANISMO DE FECHO FOLHA A/T LOGICA	C001-C002-C004-C005-C006-C013-C-014-C015-C016-C017	Manípulo	Logica	X				10

**BRAÇOS FUTURA 3D 80 COMPLANAR**

**Funções**

Permitem a abertura no folha equipado nos mecanismos e estão disponíveis em três versões (base, microventilação e lógica).

**Materiais**

Corpo, bloco de fixação e corrediça em zamak com acabamento GS Silver Plus (até 500 horas de resistência à corrosão).

HASTE, biela, parafusos e parafusos em aço inoxidável. Disco de parada em poliamida.

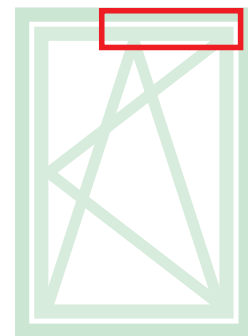

Ficha técnica online



04202

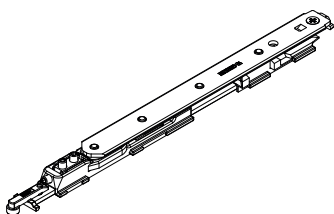

04203

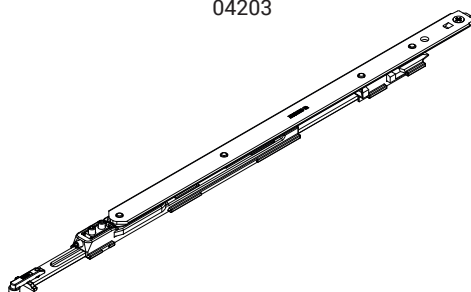

04284

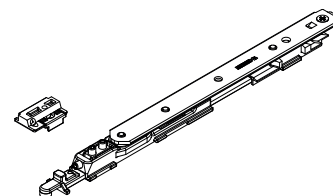

04285

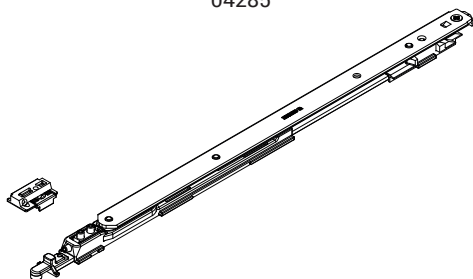

04344

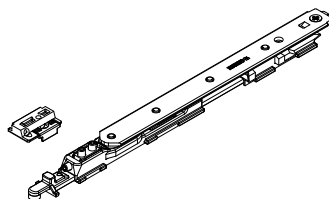

04345

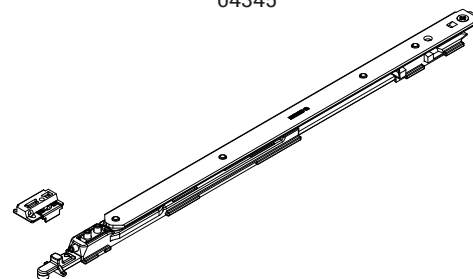

Código	Descrição	Seção do perfil	Intervalo (mm)	Versão	A (mm)	Base Natural	Anodizado Elox	Pintado	Trend/Ouro Latão	Peças por embalagem
04202	BRAÇO TIPO 1 A/T FUTURA LOGICA 130	C001-C002-C003-C-005-C006-C013-C-014-C015-C016-C017	L 390 ÷ 700	Logica	120					10
04203	BRAÇO TIPO 2 A/T FUTURA LOGICA 130	C001-C002-C003-C-005-C006-C013-C-014-C015-C016-C017	L 701 ÷ 1800	Logica	175					10
04284	BRAÇO T1 130 COM MICROVENTILAÇÃO	C001-C002-C003-C-015-C016-C017	L 410 ÷ 700	Micro	120					10
04285	BRAÇO T2 130 COM MICROVENTILAÇÃO	C001-C002-C003-C-015-C016-C017	L 701 ÷ 1800	Micro	175					10
04344	BRAÇO T1 130 LÓGICA DE MICROVENTILAÇÃO	C001-C002-C003-C-015-C016-C017	L 410 ÷ 700	Logica Micro	120					10
04345	BRAÇO T2 130 LÓGICA DE MICROVENTILAÇÃO	C001-C002-C003-C-015-C016-C017	L 701 ÷ 1800	Logica Micro	175					10

## FECHOS E ACESSÓRIOS SUPLEMENTARES FUTURA 3D 80 COMPLANAR

### Funções

Os fechos suplementares dão a possibilidade de acrescentar elementos de fechamento se as dimensões da esquadria aumentarem ou se for necessário ter pontos de fechamento nas travessas ou no montante do lado das dobradiças.

Na base das dimensões da esquadria serão utilizados para este mecanismo os fechos suplementares (para  $H > 1.200$  mm e  $L > 1.000$  mm) e o braço suplementar (que é obrigatório para  $L > 1.000$  mm)

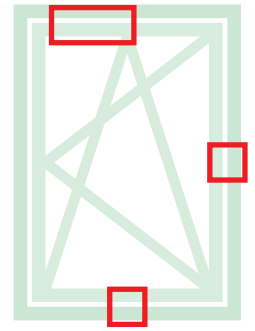

Ficha técnica online



01299

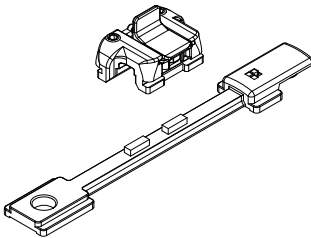

03520

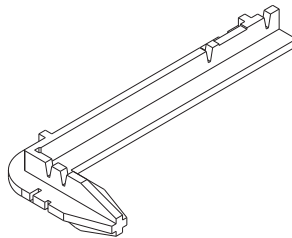

04014K

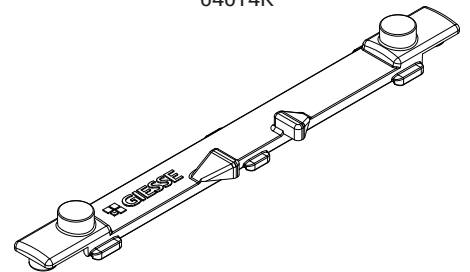

04019K

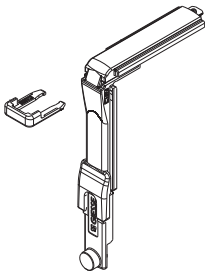

04020K

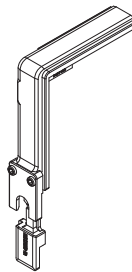

04024K

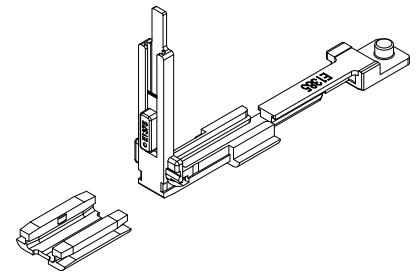

04026K

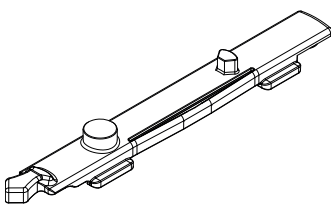

04301K

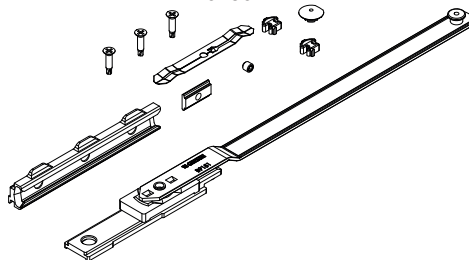

04311

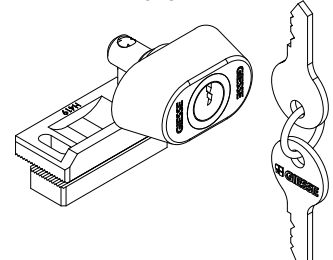

04770K

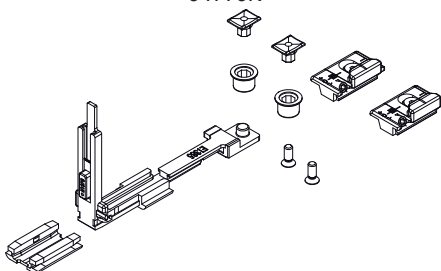

04777K

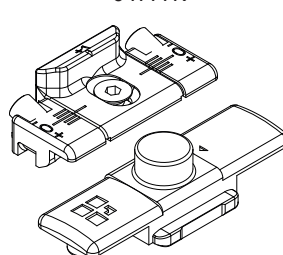

Código	Descrição	Câmara	Intervalo (mm)	Versão	Base Natural	Anodizado Elox	Pintado	Trend/Ouro Latão	Peças por embalagem
01299	DISPOSITIVO FALSA MANOBRA	C001-C002-C003-C004-C005-C006-C-013-C014-C015-C016-C017	H > 620 HC > 250	-	X				10
03520	GABARITO PARA AR FUTURA	C001-C002-C003-C004-C005-C-006-C011-C012-C013-C014-C015-C-016-C017	-	-	X				20
04014K	MOVIMENTAÇÃO A/T FUTURA	C001-C002-C003-C004-C005-C006-C-013-C014-C015-C016-C017	-	-	X				10
04019K	TRANSMISSÃO ANGULAR Canal 15/20 FUTURA	C001-C002-C003-C004-C005-C006-C-009-C010-C011-C012-C013-C014-C-015-C016-C017	-	-	X				10
04020K	TRANSMISSÃO ANGULAR FUTURA	C001-C002-C003-C004-C005-C-006-C009-C010-C011-C012-C013-C-014-C015-C016-C017-P001-P002-P-003-P004-P005-P006-P007-P008-P-009-P010	-	-	X				50
04024K	REENVIO DO ÂNGULO PARA ANTI-ROUBO FUTURA	C001-C002-C003-C004-C005-C006-C-013-C014-C015-C016-C017	-	-	X				10
04026K	pino A/T FUTURA	C001-C002-C003-C005-C006-C013-C-014-C015-C017	-	-	X				10
04301K	BRAÇO SUPLEMENTAR A/T FUTURA	C001-C002-C003-C004-C005-C006	L > 1000	-	X				5
04311	FECHADURA DE BLOQUEIO DA ABERTURA EM FOLHA	C001-C002-C003-C004-C005-C006-C-007-C013-C014-C015-C016-C017	-	-	X				10
04770K	FECHO SUPLEMENTAR FUTURA	C001-C002-C003-C004-C005-C006-C-013-C014-C015-C016-C017	H > 1200 L > 1000	-	X				10
04777K	FECHO SUPLEMENTAR FUTURA	C001-C002-C003-C004-C005-C006-C-013-C014-C015-C016-C017	H > 1200 L > 1000	Logica	X				50

EXEMPLOS DE CONFIGURAÇÕES

Configuração micro com cremona

FOLHA PRINCIPAL			
Largura da folha [mm]	410 ÷ 700	701 ÷ 1000	1001 ÷ 1700
Dobradiças	04718	04718	04718
Mecanismo	04704	04704	04704
Braço	04284	04285	04285
Braço suplementar	-	-	04301K
Cremona	01039 - 01094	01039 - 01094	01039 - 01094
FOLHA SECUNDÁRIA			
Dobradiças	04718	04718	04718
Adaptador	04728	04728	04728
Passador ajustável	02168K	02168K	02168K
Encontro único	01348	01348	01348

Configuração micro com manípulo

FOLHA PRINCIPAL			
Largura da folha [mm]	410 ÷ 700	701 ÷ 1000	1001 ÷ 1700
Dobradiças	04718	04718	04718
Mecanismo	0470501	0470501	0470501
Braço	04284	04285	04285
Braço suplementar	-	-	04301K
Manípulo	02476 - 02415 - 00997	02476 - 02415 - 00997	02476 - 02415 - 00997
FOLHA SECUNDÁRIA			
Dobradiças	04718	04718	04718
Adaptador	04728	04728	04728
Passador ajustável	02168K	02168K	02168K
Encontro único	01348	01348	01348

Configuração lógica com cremona

FOLHA PRINCIPAL			
Largura da folha [mm]	390 ÷ 700	701 ÷ 1000	1001 ÷ 1700
Dobradiças	04718	04718	04718
Mecanismo	04706N	04706N	04706N
Braço	04202	04203	04203
Braço suplementar	-	-	04301K
Cremona	01192 - 01193	01192 - 01193	01192 - 01193
FOLHA SECUNDÁRIA			
Dobradiças	04718	04718	04718
Adaptador	04728	04728	04728
Passador ajustável	02168K	02168K	02168K
Encontro único	01348	01348	01348

Configuração lógica com manípulo

FOLHA PRINCIPAL			
Largura da folha [mm]	390 ÷ 700	701 ÷ 1000	1001 ÷ 1700
Dobradiças	04718	04718	04718
Mecanismo	0470701	0470701	0470701
Braço	04202	04203	04203
Braço suplementar	-	-	04301K
Manípulo	02486	02486	02486
FOLHA SECUNDÁRIA			
Dobradiças	04718	04718	04718
Adaptador	04728	04728	04728
Passador ajustável	02168K	02168K	02168K
Encontro único	01348	01348	01348

Configuração lógica micro com cremona

FOLHA PRINCIPAL			
Largura da folha [mm]	410 ÷ 700	701 ÷ 1000	1001 ÷ 1700
Dobradiças	04718	04718	04718
Mecanismo	04706N	04706N	04706N
Braço	04344	04345	04345
Braço suplementar	-	-	04301K
Cremona	01194 - 01195	01194 - 01195	01194 - 01195
FOLHA SECUNDÁRIA			
Dobradiças	04718	04718	04718
Adaptador	04728	04728	04728
Passador ajustável	02168K	02168K	02168K
Encontro único	01348	01348	01348



FUTURA 3D A & F

Funções

Sistema completo para a realização de esquadrias folha batente específico para tipologias em arco e fora de esquadro.

FUTURA ARCO

FUTURA FSQ

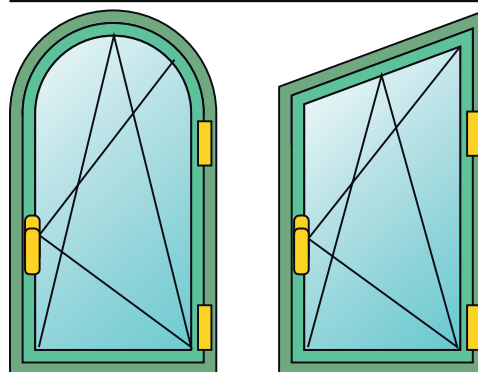

FUTURA 3D  
ARCO

FUTURA 3D  
FSQ

Características Técnicas

Para realizar um mecanismo de folha Batente FUTURA 3D Arco e Fora de Esquadro são necessários:

- Kit de fechamento com dobradiças, braço e Componentes
- Cremona ou manípulo (disponíveis em vários modelos para selecionar na seção específica do catálogo)

Regulagens

O folha Batente FUTURA 3D permite uma regulagem micrométrica em todas as direções, particularmente indicado depois da colocação em funcionamento da esquadria.

REGULAGENS [mm]

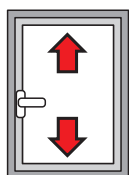

Altura:  
+1,5 / -0,5

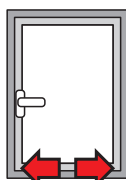

Lateral:  
±1

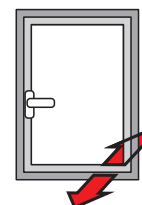

Compressão da dobradiça inferior:  
±0,3

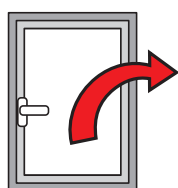

Queda da folha:  
+2 / -0

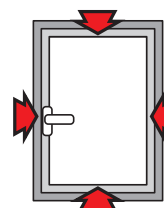

Compressão dos encontros:  
±1,8

Tabela de espessura máxima do vidro [mm]

2500	30	24	20	17	15	13	12	10	7									
2400	31	25	20	17	15	13	12	9	7									
2300	32	26	21	18	16	14	12	9										
2200	34	27	22	19	17	15	11	8										
2100	35	28	23	20	17	15	11											
2000	37	30	25	21	18	14	10											
1900	39	31	26	22	19	13												
1800	41	33	27	23	18	12												
1700	42	35	29	25	16													
1600	42	37	31	23	15													
1500	42	40	33	21														
1400	42	42	31															
1300	42	42	28															
1200	42	42	25															
1100	42	39																
1000	42																	
900	42																	
870																		
	320	400	500	600	700	800	900	1000	1100	1200								



Tabela de espessura máxima do vidro [mm]

2500	24	19	16	13	12	10	9	8	8	7	6	6	6	5					
2400	25	20	16	14	12	11	10	9	8	7	7	6	6	5					
2300	26	20	17	14	13	11	10	9	8	8	7	6	6	6					
2200	27	21	18	15	13	12	10	9	8	7	7	6	6	6					
2100	28	22	19	16	14	12	11	10	9	8	8	7	7	6					
2000	30	24	20	17	15	13	12	10	10	9	8	8	7	7					
1900	31	25	21	18	15	14	12	11	10	9	9	8	7	7					
1800	33	26	22	19	16	14	13	12	11	10	9	8	8	7					
1700	35	28	23	20	17	15	14	12	11	10	10	9	8	8					
1600	37	30	25	21	18	16	15	13	12	11	10	10	9	8					
1500	40	32	26	22	20	17	16	14	13	12	11	10	10	9					
1400	42	34	28	24	21	19	17	15	14	13	12	11	10	9					
1300	42	36	30	26	23	20	18	16	15	14	13	11	10						
1200	42	40	33	28	25	22	20	18	16	15	13	11							
1100	42	42	36	31	27	24	21	19	17	15	12								
1000	42	42	40	34	30	26	24	20	17	14									
900	42	42	42	38	33	29	24	19	16										
800	42	42	42	42	36	28	23	19											
700	42	42	42	42	34	27	22												
600	42	42	42	41	32	25													
550																			
	320	400	500	600	700	800	900	1000	1100	1200	1300	1400	1500	1600	1700				

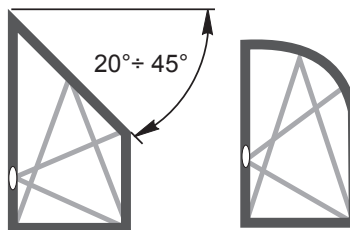

Tabela de espessura máxima do vidro [mm]

2500	30	24	20	17	15	13	12	11	10	9	8	6	5	5					
2400	32	25	21	18	16	14	12	11	10	9	8	6	5						
2300	33	26	22	19	16	14	13	12	11	9	7	6	5						
2200	35	28	23	20	17	15	14	12	11	9	7	6	5						
2100	36	29	24	20	18	16	14	13	10	8	7	6	5						
2000	38	30	25	22	19	17	15	13	10	8	7	6	5						
1900	40	32	27	23	20	18	16	12	10	8	6	5							
1800	42	34	28	24	21	19	15	12	9	8	6	5							
1700	42	36	30	25	22	19	15	11	9	7	6	5							
1600	42	38	32	27	24	18	14	11	8	7	5								
1500	42	41	34	29	24	18	13	10	8	6	5								
1400	42	42	36	31	23	17	12	9	7	6	4								
1300	42	42	39	30	21	16	12	9	6	5									
1200	42	42	42	29	20	14	11	8	6										
1100	42	42	40	27	18	13	9	6											
1000	42	42	36	24	16	11													
900	42	42	33	21															
800	42	42																	
710	42	42																	
	320	400	500	600	700	800	900	1000	1100	1200	1300	1400	1500	1600	1700				

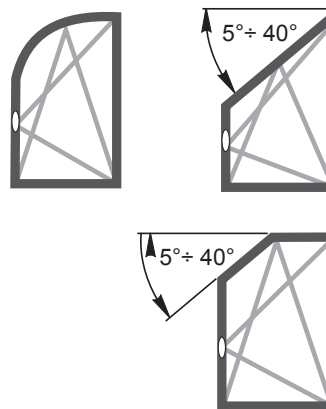
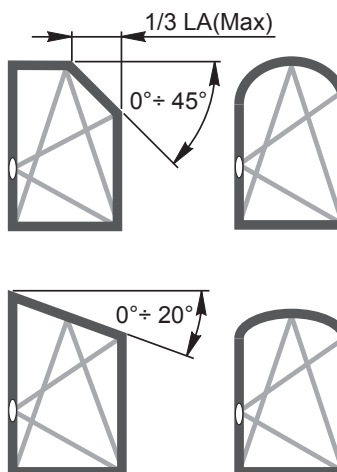

**FUTURA 3D**  
**ARCO**

**FUTURA 3D**  
**FSQ**

Futura 3D A & F

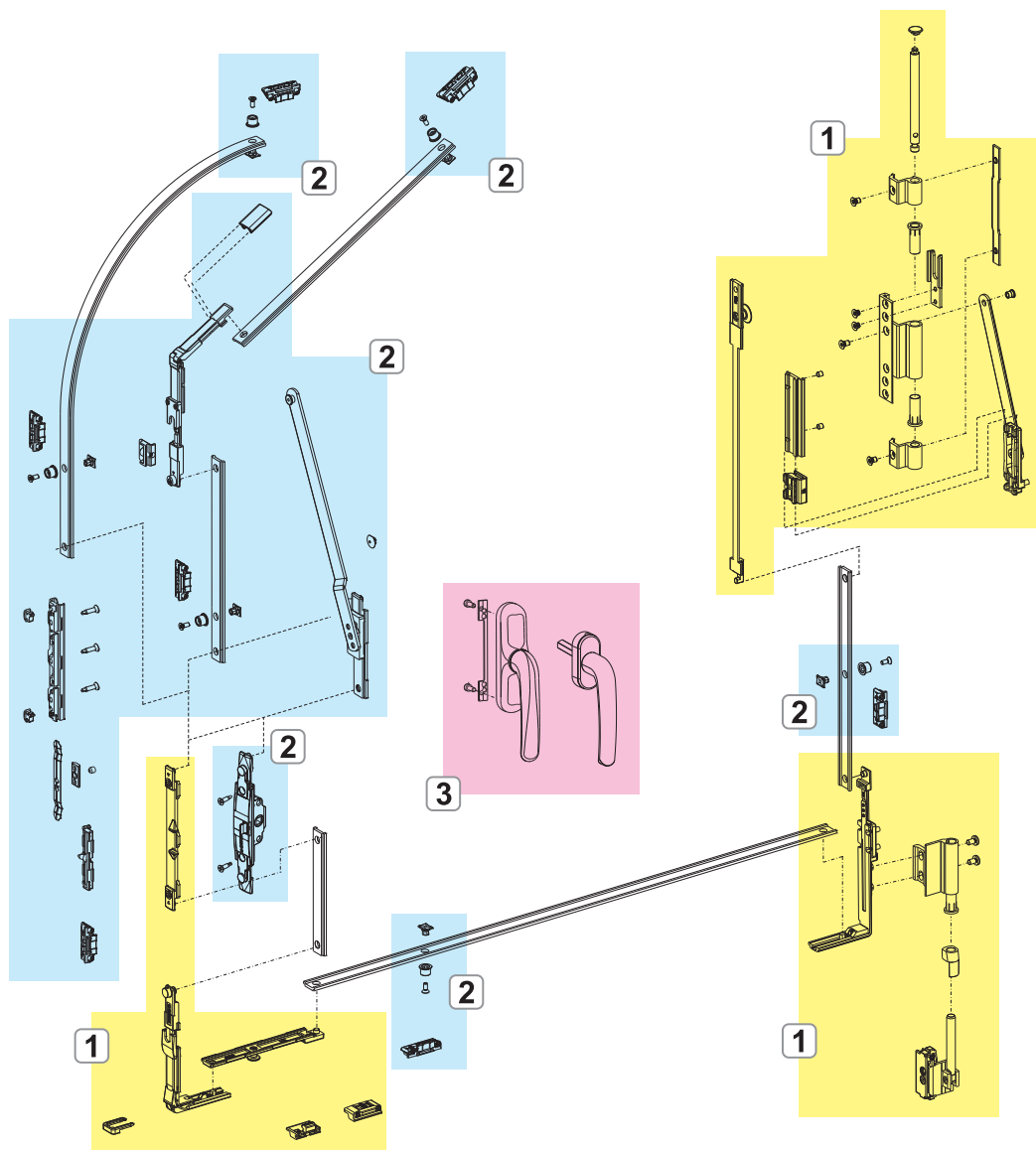

1. MECANISMO BASE FUTURA 3D A & F
2. FECHOS E ACESSÓRIOS SUPLEMENTARES FUTURA 3D A & F
3. CREMONAS E MANÍPULOS

## MECANISMO BASE FUTURA 3D A & F

### Funções

As dobradeiras são fornecidas completamente pré-montadas e prontas para serem instaladas no perfil, a ferragem é composta por acessórios pré-montados que tornam a montagem fácil e imediata.

### Materiais

#### Braço

Corpo, bloco de fixação e corrediça em zamak com acabamento GS Silver Plus (até 500 horas de resistência à corrosão) e haste em aço inoxidável. HASTE, biela, parafusos e parafusos em aço inoxidável. Disco de parada em poliamida.

#### Dobradiças

Corpo das dobradiças em alumínio e latão. Suportes em zamak com acabamento GS Silver Plus (até 500 horas de resistência à corrosão). Pinos, parafusos e parafusos em aço inoxidável.

#### Mecanismo

Reenvio, movimentação, pino e encontros em zamak com acabamento GS Silver Plus (até 500 horas de resistência à corrosão). Parafusos e parafusos em aço inoxidável. Calço em poliamida.

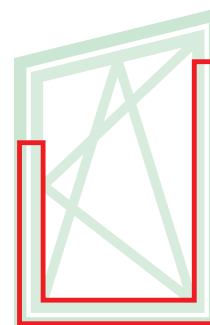

Ficha técnica online



04671K

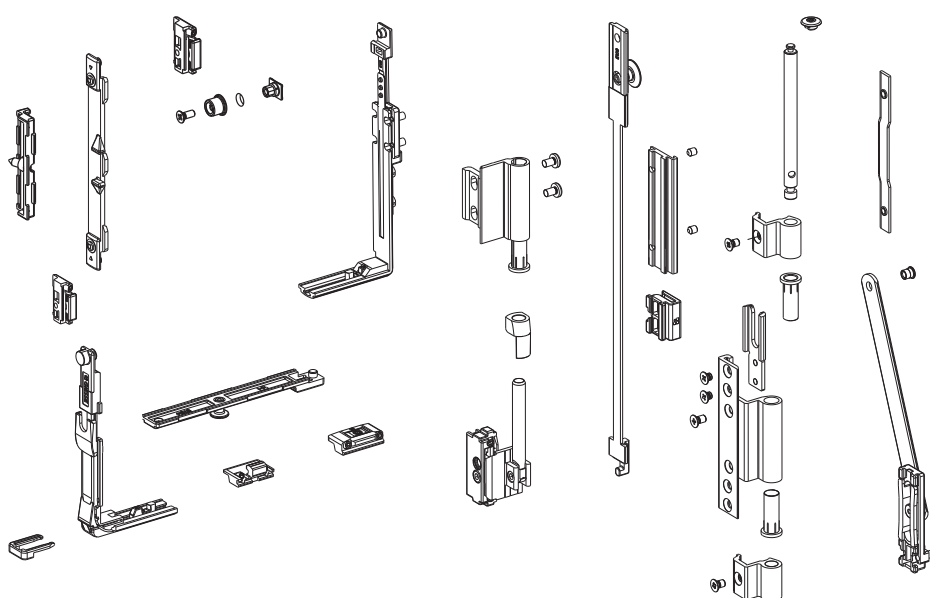

Código	Descrição	Seção do perfil	Base Natural	Anodizado Elox	Pintado	Trend/Ouro Latão	Peças por embalagem
04671K	MECANISMO A/T FUTURA TIPO ARCO E FORA DE ESQUADRO	C001-C002			X	X	5

**FECHOS E ACESSÓRIOS SUPLEMENTARES FUTURA 3D A & F**

**Funções**

O braço suplementar é obrigatório para L>1000 mm.  
 O reenvio do ângulo variável é fixado sem necessidade de usinagens no perfil, mas através de um clipe de fixação em poliamida e duas grades de contraste. Permite a realização de esquadrias foras do esquadro com um ângulo entre a cremona e a travessa superior que vai de 95° a 135°.

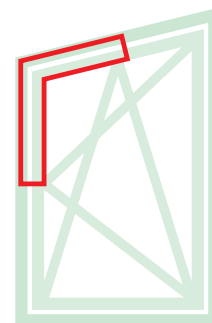

Ficha técnica online



04023K

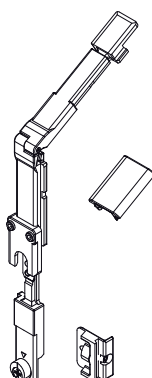

04301K

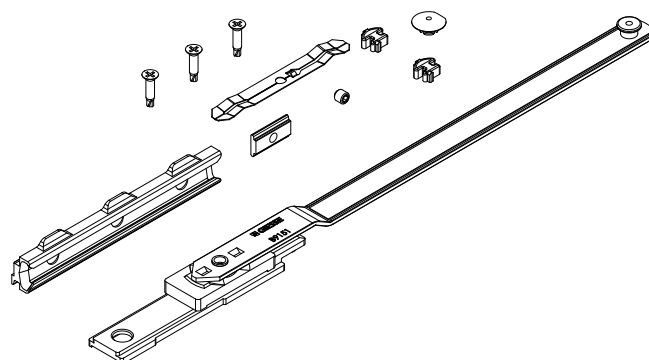

Código	Descrição	Seção do perfil	Intervalo (mm)	Versão	Base Natural	Anodizado Elox	Pintado	Trend/Ouro Latão	Peças por embalagem
04023K	REENVIO DO ÂNGULO VARIÁVEL	C001-C002	-	-	X				10
04301K	BRAÇO SUPLEMENTAR A/T FUTURA	C001-C002-C003-C004-C-005-C006	L > 1000	-	X				5

## EXEMPLOS DE CONFIGURAÇÕES

FUTURA 3D A & F

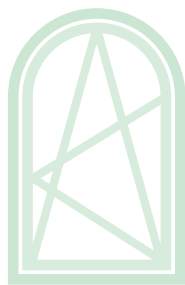

Configuração básica e arco com cremona

FOLHA PRINCIPAL		
Largura da folha	320 ÷ 1000	1001 ÷ 1700
Mecanismo	04671K	04671K
Braço suplementar	-	04301K
Cremona	01039 - 01090K	01039 - 01090K

Configuração básica e arco com manípulo

FOLHA PRINCIPAL		
Largura da folha	320 ÷ 1000	1001 ÷ 1700
Mecanismo	04671K	04671K
Movimentações	01061	01061
Braço suplementar	-	04301K
Manípulo	02476 - 02415 - 00997	02476 - 02415 - 00997



Configuração básica fora do esquadro com cremona

FOLHA PRINCIPAL		
Largura da folha	320 ÷ 1000	1001 ÷ 1700
Mecanismo	04671K	04671K
Reenvio do ângulo variável	04023K	04023K
Braço suplementar	-	04301K
Cremona	01039 - 01090K	01039 - 01090K

Configuração básica fora do esquadro com manípulo

FOLHA PRINCIPAL		
Largura da folha	320 ÷ 1000	1001 ÷ 1700
Mecanismo	04671K	04671K
Movimentações	01061	01061
Reenvio do ângulo variável	04023K	04023K
Braço suplementar	-	04301K
Manípulo	02476 - 02415 - 00997	02476 - 02415 - 00997

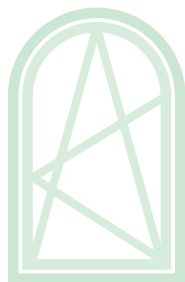

Configuração base em arco com NP Supra

FOLHA PRINCIPAL		
Largura da folha	320 ÷ 1000	1001 ÷ 1700
Mecanismo	04671K	04671K
Movimentações	0395301	0395301
Braço suplementar	-	04301K
NP Supra	03962 - 03963	03962 - 03963

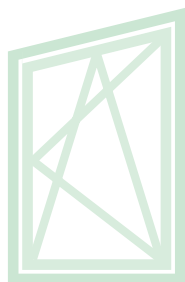

Configuração base fora de esquadro com NP Supra

FOLHA PRINCIPAL		
Largura da folha	320 ÷ 1000	1001 ÷ 1700
Mecanismo	04671K	04671K
Movimentações	0395301	0395301
Reenvio do ângulo variável	04023K	04023K
Braço suplementar	-	04301K
NP Supra	03962 - 03963	03962 - 03963

**FUTURA 3D R**

**Funções**

Sistema completo para a realização de esquadrias folha batente com capacidades de até 110 kg. Disponível nas versões básica e lógica.

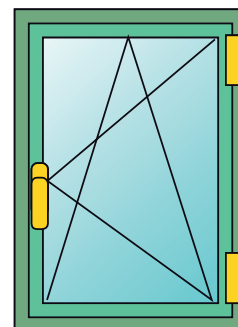

**Características Técnicas**

Para realizar um mecanismo de folha Batente FUTURA 3D R são necessários:

- Kit de dobradiças
- Kit de mecanismos para cremonas e manípulos
- Braços, disponíveis em duas versões (base e lógica).
- Cremona ou manípulo (disponíveis em vários modelos para selecionar na seção específica do catálogo)

**Regulagens**

O folha Batente FUTURA 3D permite uma regulagem micrométrica em todas as direções, particularmente indicado depois da colocação em funcionamento da esquadria.

**Logica**

A mecanismo lógica consiste na primeira abertura do folha (com cremona a 90°) e segunda abertura de batente (com cremona a 180°). A sua utilização é particularmente aconselhada nos edifícios públicos (escolas, hospitais, etc.) equipada em uma cremona com chave para ter a abertura da janela apenas em FOLHA por motivos de segurança e permitir a abertura total apenas ao pessoal em posse da chave.

**REGULAGENS [mm]**

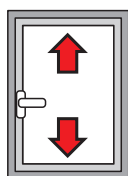

**Altura:**  
+1,5 / -0,5

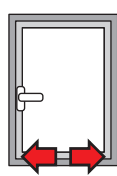

**Lateral:**  
±1,2

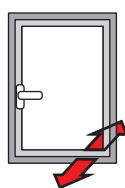

**Compressão da dobradiça inferior:**  
±0,3

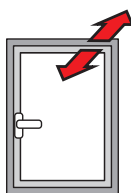

**Compressão da dobradiça superior:**  
±1,5

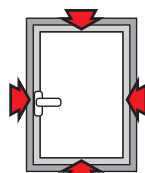

**Compressão dos encontros:**  
±1,2

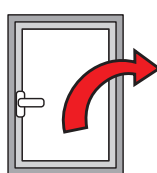

**Queda da folha:**  
+4 / -2

**Funcionamento da mecanismo lógica**



Tabela de espessura máxima do vidro [mm]

2500	35	29	25	22	19	17	16	14	13	12	12	11	10	
2400	36	30	26	22	20	18	16	15	14	13	12	11	11	
2300	38	31	27	23	21	19	17	16	14	13	13	12	11	
2200	39	33	28	25	22	20	18	16	15	14	13	12	12	
2100	41	34	29	26	23	21	19	17	16	15	14	13	12	
2000	43	36	31	27	24	22	20	18	17	15	14	13	13	
1900	45	38	32	28	25	23	21	19	17	16	15	14	13	
1800	48	40	34	30	27	24	22	20	18	17	16	15	14	
1700	50	42	36	32	28	25	23	21	20	18	17	15	14	
1600	50	45	39	34	30	27	25	22	21	19	17	15	14	
1500	50	48	41	36	32	29	26	24	22	20	17	15	14	
1400	50	50	44	39	34	31	28	26	23	20	17	15	14	
1300	50	50	47	42	37	33	30	27	23	20	17	15		
1200	50	50	50	45	40	36	32	27	23	20	17			
1100	50	50	50	49	44	39	32	27	23	20				
1000	50	50	50	50	48	39	32	27	23					
900	50	50	50	50	48	39	32	27						
800	50	50	50	50	48	39	32							
700	50	50	50	50	48	39								
600	390	500	600	700	800	900	1000	1100	1200	1300	1400	1500	1600	1700

Tabela de carga máxima [kg]

2500	110	110	110	110	110	110	110	110	110	110	110	110	110	
2400	110	110	110	110	110	110	110	110	110	110	110	110	110	
2300	110	110	110	110	110	110	110	110	110	110	110	110	110	
2200	110	110	110	110	110	110	110	110	110	110	110	110	110	
2100	110	110	110	110	110	110	110	110	110	110	110	110	110	
2000	110	110	110	110	110	110	110	110	110	110	110	110	110	
1900	110	110	110	110	110	110	110	110	110	110	110	110	110	
1800	110	110	110	110	110	110	110	110	110	110	110	110	106	
1700	110	110	110	110	110	110	110	110	110	110	110	106	100	
1600	110	110	110	110	110	110	110	110	110	110	107	100	94	
1500	110	110	110	110	110	110	110	110	110	110	100	94	88	
1400	110	110	110	110	110	110	110	110	108	100	83	88	82	
1300	110	110	110	110	110	110	110	108	100	93	87	81		
1200	110	110	110	110	110	110	108	100	92	86	80			
1100	110	110	110	110	110	100	92	85	79	73				
1000	110	110	110	110	100	91	83	77	72					
900	110	110	110	100	90	82	75	69						
800	110	110	100	89	80	73	67							
700	110	100	88	78	70	64								
600	390	500	600	700	800	900	1000	1100	1200	1300	1400	1500	1600	1700

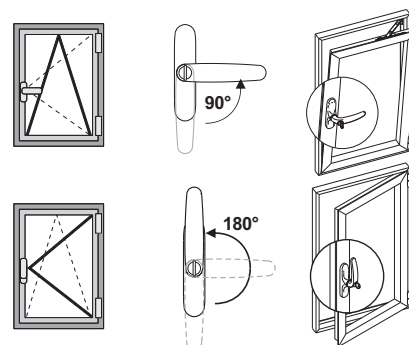

# FUTURA 3D R

## Futura 3D R tradicional

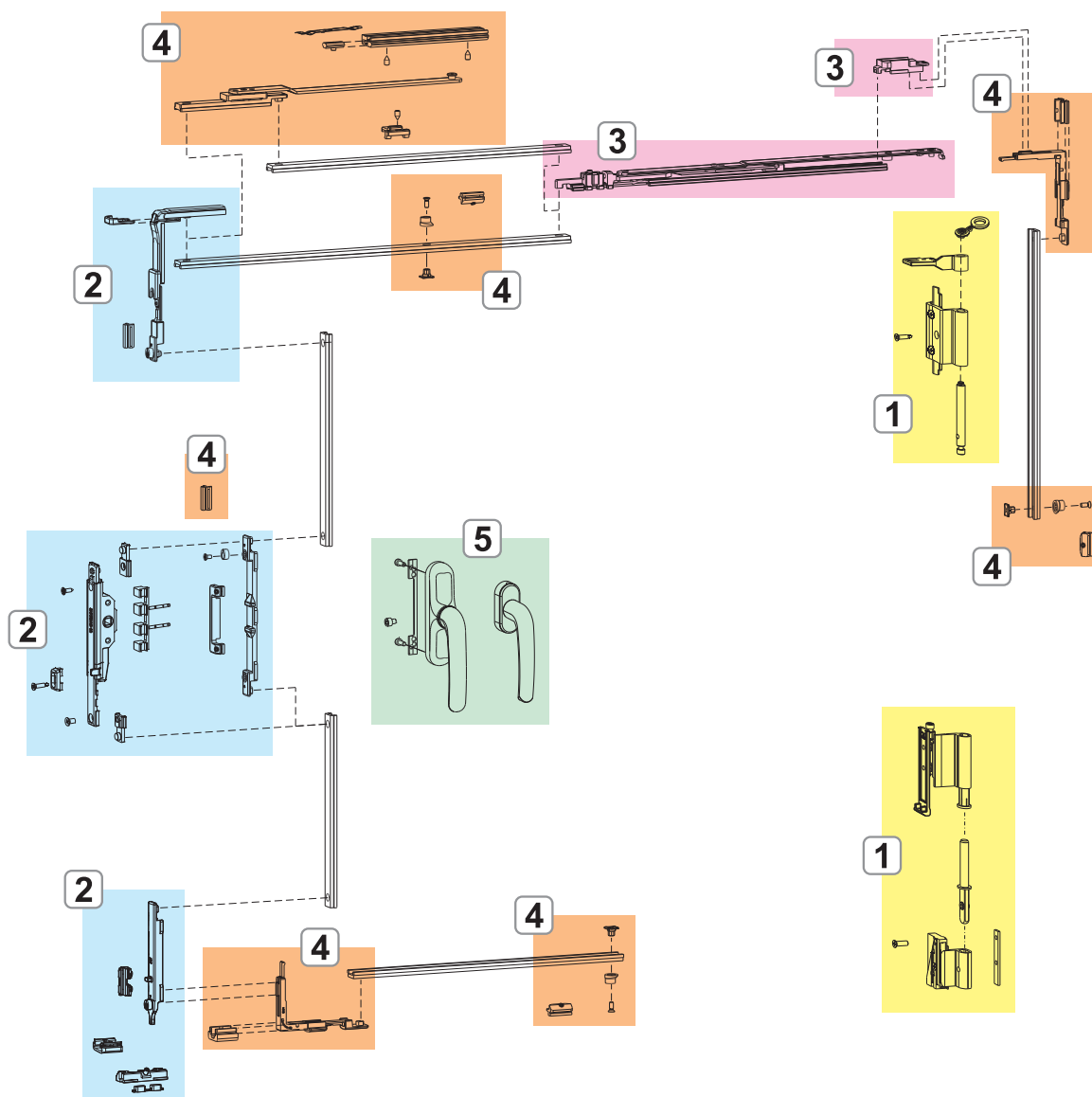

1. DOBRADIÇAS FUTURA 3D R
2. MECANISMOS DE FECHAMENTO FUTURA 3D R
3. BRAÇOS FUTURA 3D R
4. FECHOS E ACESSÓRIOS SUPLEMENTARES FUTURA 3D R
5. CREMONAS E MANÍPULOS



Futura 3D R logica

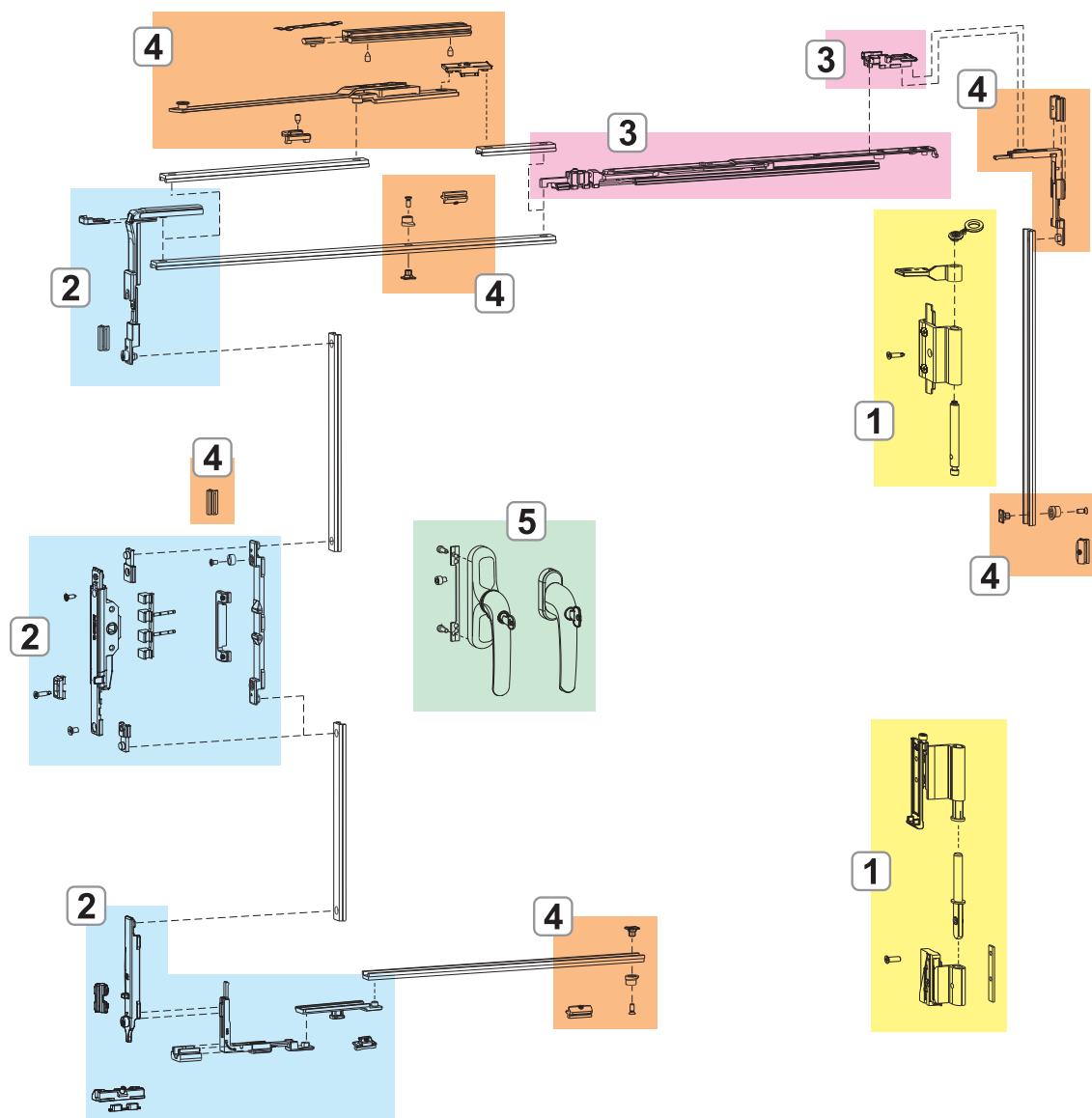

1. DOBRADIÇAS FUTURA 3D R
2. MECANISMOS DE FECHAMENTO FUTURA 3D R
3. BRAÇOS FUTURA 3D R
4. FECHOS E ACESSÓRIOS SUPLEMENTARES FUTURA 3D R
5. CREMONAS E MANÍPULOS

## DOBRADIÇAS FUTURA 3D R

### Funções

Grupo de dobradiças (superior e inferior), completamente pré-montadas e prontas para serem instaladas no perfil.

### Materiais

Corpo das dobradiças em alumínio extrudado e latão.

Suportes em zamak com acabamento GS Silver Plus (até 500 horas de resistência à corrosão).  
pinos, parafusos e parafusos em aço inoxidável.

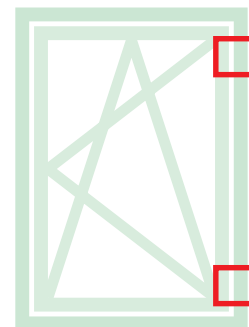

Ficha técnica online



04721

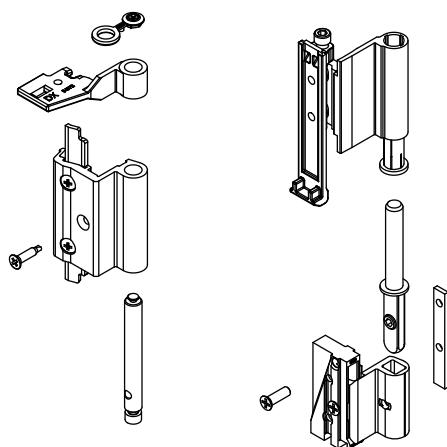

Código	Descrição	Seção do perfil	Base Natural	Anodizado Elox	Pintado	Trend/Ouro Latão	Pecas por embalagem
04721	DOBRADIÇA A/T FUTURA 3D R	C007	X		X	X	10

## MECANISMOS DE FECHAMENTO FUTURA 3D R

### Funções

Mecanismos de fechamento com folha Batente para cremona ou manípulo, disponíveis na versão Base e Logica.

### Materiais

Reenvio, movimentação, pino de movimentação e encontros em zamak com acabamento GS Silver Plus (até 500 horas de resistência à corrosão).

Parafusos e parafusos em aço inoxidável.

Calço em poliamida.

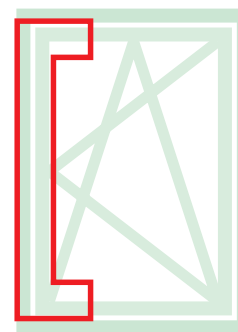

Ficha técnica online

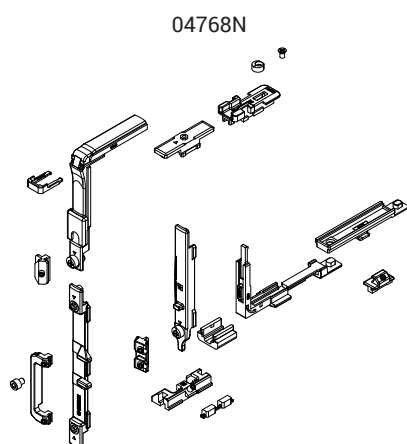
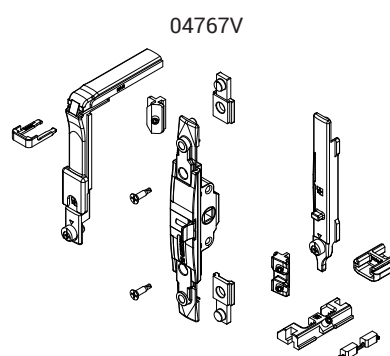
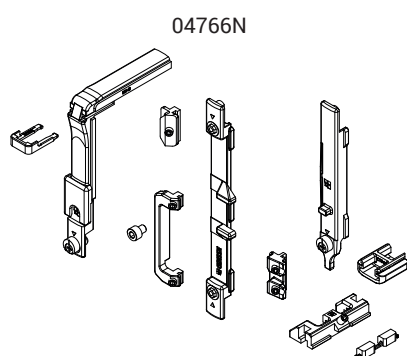

Código	Descrição	Seção do perfil	Mecanismo	Versão	Base Natural	Anodizado Elox	Pintado	Trend/Ouro Latão	Peças por embalagem
04766N	MECANISMO DE FECHO FOLHA A/T	C007	Cremona	-	X				10
04767V	MECANISMO DE FECHO FOLHA A/T M180	C007	Manípulo	-	X				10
04768N	MECANISMO DE FECHAMENTO A/T LOGICA	C007	Cremona	Logica	X				10

## BRAÇOS FUTURA 3D R

### Funções

Permitem a abertura oscilo batente equipada nos mecanismos.

### Materiais

Corpo, bloco de fixação e corrediça em zamak com acabamento GS Silver Plus (até 500 horas de resistência à corrosão).

HASTE, biela, parafusos e parafusos em aço inoxidável. Disco de parada em poliamida.

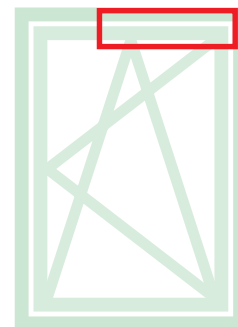

Ficha técnica online



04380

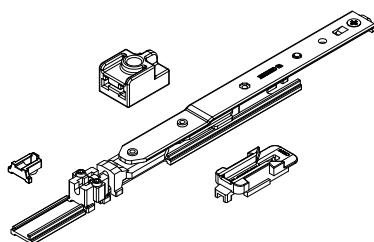

0422901

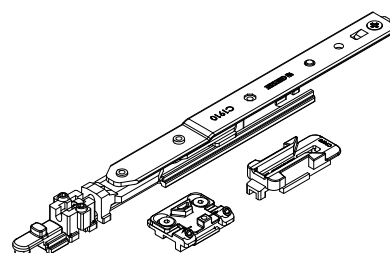

0423001

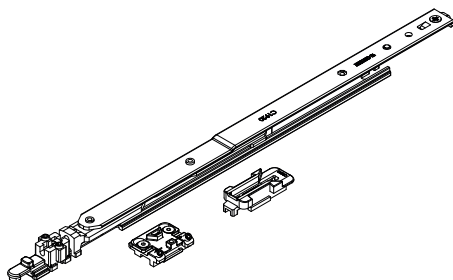

Código	Descrição	Seção do perfil	Intervalo (mm)	Base Natural	Anodizado Elox	Pintado	Trend/Ouro Latão	Peças por embalagem
04380	BRAÇO TIPO 0 A/R FUTURA R	C007	L 360 ÷ 425	X				10
0422901	BRAÇO TIPO 1 A/T FUTURA R	C007	L 426 ÷ 580	X				10
0423001	BRAÇO TIPO 2 A/T FUTURA R	C007	L 581 ÷ 1700	X				10

## FECHOS E ACESSÓRIOS SUPLEMENTARES FUTURA 3D R

### Funções

Os fechos suplementares dão a possibilidade de acrescentar elementos de fechamento se as dimensões da esquadria aumentarem ou se for necessário ter pontos de fechamento nas travessas ou no montante do lado das dobradiças.

Na base das dimensões da esquadria serão utilizados para este mecanismo os fechos suplementares (para  $H > 1.200$  mm e  $L > 1.000$  mm) e o braço suplementar (que é obrigatório para  $L > 1.000$  mm).

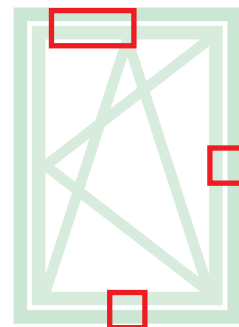

Ficha técnica online



04017K

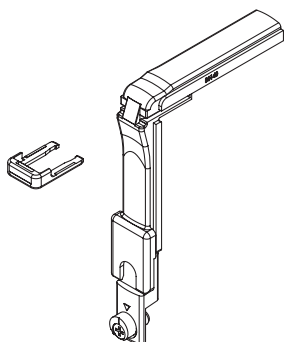

04308K

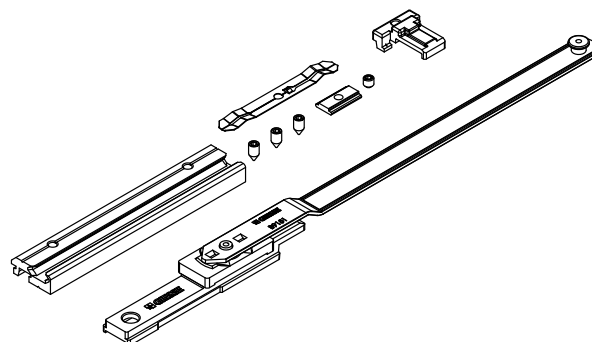

04311

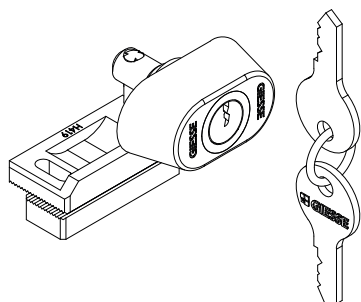

04648K

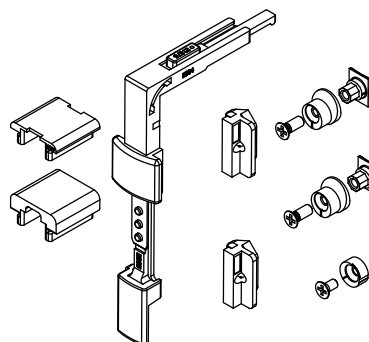

Código	Descrição	Seção do perfil	Intervalo (mm)	Base Natural	Anodizado Elox	Pintado	Trend/Ouro Latão	Peças por embalagem
04017K	TRANSMISSÃO ANGULAR FUTURA	C007		X				10
04308K	BRAÇO SUPLEMENTAR A/T	C007	$L > 1000$	X				5
04311	FECHADURA DE BLOQUEIO DA ABERTURA EM FOLHA	C001-C002-C003-C004-C005-C-006-C007-C013-C014-C015-C-016-C017	-	X				10
04648K	FECH.SUPL.VERT./OR. GS999	C007	$H > 1200$ $L > 1000$	X				10

## KIT DOBRADIÇAS DA FOLHA SECUNDÁRIA FUTURA 3D R

### Funções

FUTURA 3D R dispõe de dobradiças específicas para folha secundária, com a mesma linha estética e regulagem.

### Materiais

Corpo das dobradiças em alumínio extrudado e latão.

Suportes em zamak com acabamento GS Silver Plus (até 500 horas de resistência à corrosão).  
pinos, parafusos e parafusos em aço inoxidável.

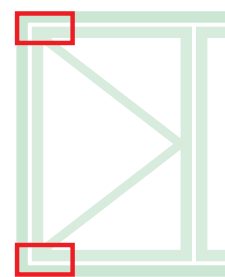

Ficha técnica online



04721

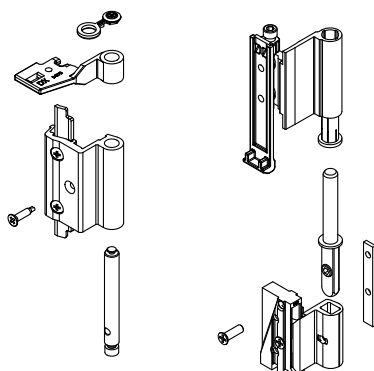

04423

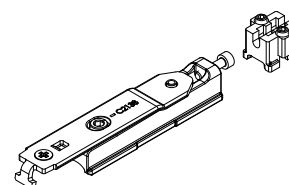

Obrigatória utilização do braço FRIZ

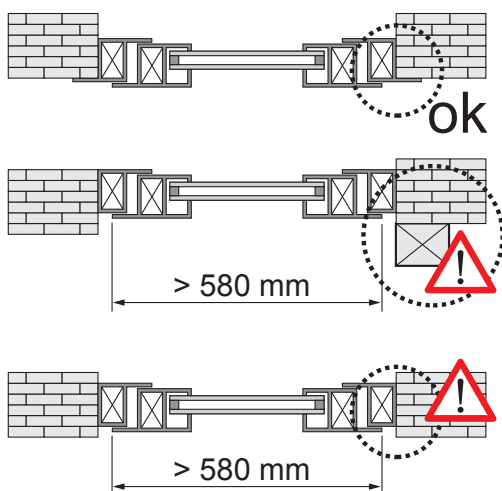

Posicionamento do braço FRIZ

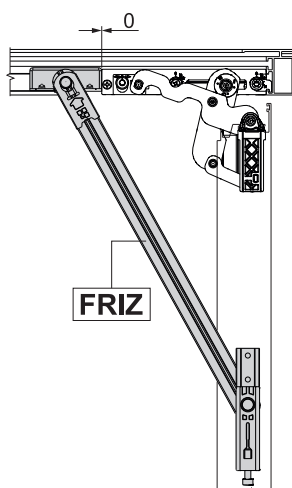

Ângulo de abertura com braço FRIZ

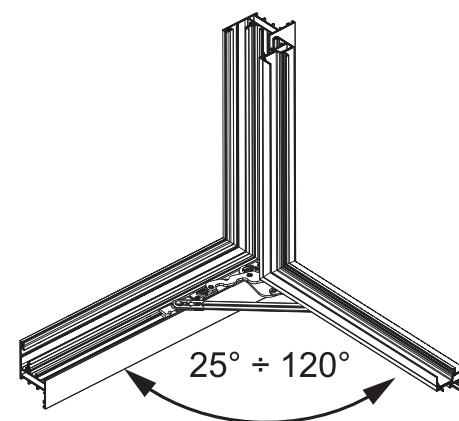

Código	Descrição	Seção do perfil	Base Natural	Anodizado Elox	Pintado	Trend/Ouro Latão	Peças por embalagem
04721	DOBRADIÇA A/T FUTURA 3D R	C007	X		X	X	10
04423	ERRE - ADAPTADOR DE FOLHA SECUNDÁRIA	C007	X				10

EXEMPLOS DE CONFIGURAÇÕES

FUTURA 3D R

Configuração básica com cremona

FOLHA PRINCIPAL			
Largura da folha	426 ÷ 580	581 ÷ 1000	1001 ÷ 1700
Dobradiças	04721	04721	04721
Mecanismo	04766N	04766N	04766N
Braço	0422901	0423001	0423001
Braço suplementar	-	-	04308K
Cremona	01039 - 01090K	01039 - 01090K	01039 - 01090K
FOLHA SECUNDÁRIA			
Dobradiças	04721	04721	04721
Adaptador	04423	04423	04423
Parafuso bidirecional	04231	04231	04231

Configuração básica com manípulo

FOLHA PRINCIPAL			
Largura da folha	426 ÷ 580	581 ÷ 1000	1001 ÷ 1800
Dobradiças	04721	04721	04721
Mecanismo	04767V	04767V	04767V
Braço	0422901	0423001	0423001
Braço suplementar	-	-	04308K
Manípulo	02476 - 02415 - 00997	02476 - 02415 - 00997	02476 - 02415 - 00997
FOLHA SECUNDÁRIA			
Dobradiças	04721	04721	04721
Adaptador	04423	04423	04423
Parafuso bidirecional	04231	04231	04231

Configuração lógica com cremona

FOLHA PRINCIPAL			
Largura da folha	426 ÷ 580	581 ÷ 1000	1001 ÷ 1700
Dobradiças	04721	04721	04721
Mecanismo	04768N	04768N	04768N
Braço	0422901	0423001	0423001
Braço suplementar	-	-	04308K
Cremona	01192 - 01193	01192 - 01193	01192 - 01193
FOLHA SECUNDÁRIA			
Dobradiças	04721	04721	04721
Adaptador	04423	04423	04423
Parafuso bidirecional	04231	04231	04231

Configuração lógica com manípulo

FOLHA PRINCIPAL			
Largura da folha	426 ÷ 580	581 ÷ 1000	1001 ÷ 1700
Dobradiças	04721	04721	04721
Mecanismo	04768N	04768N	04768N
Movimentações	01062	01062	01062
Braço	0422901	0423001	0423001
Braço suplementar	-	-	04308K
Manípulo	02486	02486	02486
FOLHA SECUNDÁRIA			
Dobradiças	04721	04721	04721
Adaptador	04423	04423	04423
Parafuso bidirecional	04231	04231	04231



CLASSIC 3D 80

**Funções**

Sistema completo para a realização de esquadrias folha batente com capacidades de até 80 kg.

Disponível nas versões básica, lógica e microventilação.

**CLASSIC 3D**  
**80**

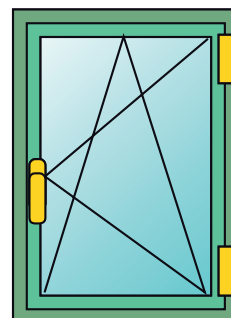

**CLASSIC 3D**  
**80 micro**

**CLASSIC 3D**  
**80 lgc**

**Características Técnicas**

Para realizar um mecanismo de folha Batente CLASSIC 3D 80 são necessários:

- Kit de dobradiças
- Kit de mecanismos para cremonas e manípulos
- Braços, disponíveis em três versões (base, microventilação e lógica)
- Cremona ou manípulo (disponíveis em vários modelos para selecionar na seção específica do catálogo)

**Regulagens**

O folha Batente CLASSIC 3D permite uma regulagem micrométrica em todas as direções, particularmente indicado depois da colocação em funcionamento da esquadria.

**Microventilação**

A microventilação permite ter simultaneamente no esquadro a posição de folha e de microventilação (abertura micrométrica do FOLHA).

**Logica**

A mecanismo lógica consiste na primeira abertura do folha (com cremona a 90°) e segunda abertura de batente (com cremona a 180°). A sua utilização é particularmente aconselhada nos edifícios públicos (escolas, hospitais, etc.) equipada em uma cremona com chave para ter a abertura da janela apenas em FOLHA por motivos de segurança e permitir a abertura total apenas ao pessoal em posse da chave.

Funcionamento da mecanismo lógica

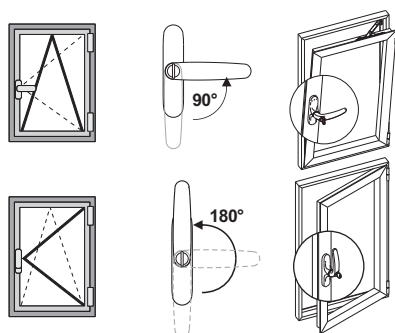

Microventilação de série

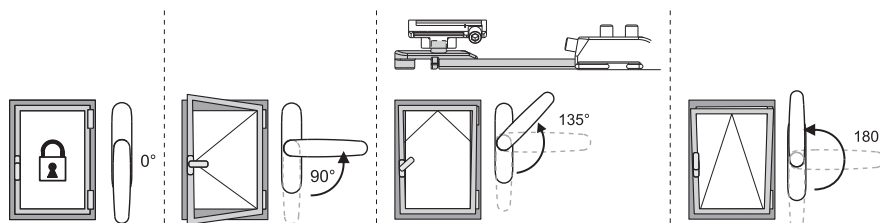

## REGULAGENS [mm]

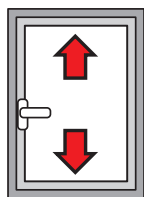

**Altura:**  
+1,5 / -0,5

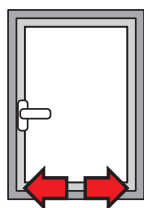

**Lateral:**  
±1

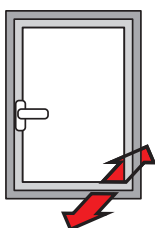

**Compressão da dobradiça inferior:**  
±0,3

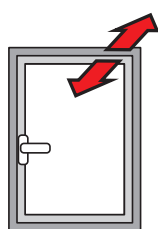

**Compressão da dobradiça superior:**  
±1,5

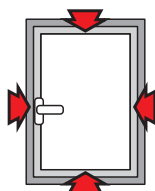

**Compressão dos encontros:**  
±1,8

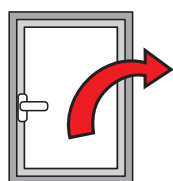

**Queda da folha:**  
+3,5/-1,5

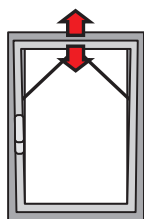

**Microventilação:**  
+3,6/-1,8

Tabela de espessura máxima do vidro [mm]

2500	25	21	18	16	14	13	11	10	10	
2400	26	22	19	16	15	13	12	11	10	
2300	27	23	19	17	15	14	12	11	10	
2200	29	24	20	18	16	14	13	12	11	
2100	30	25	21	19	17	15	14	12	11	
2000	31	26	22	20	17	16	14	13	12	
1900	33	28	24	21	18	17	15	14	13	
1800	35	29	25	22	19	17	16	15	13	
1700	37	31	26	23	21	18	17	15	14	
1600	39	33	28	25	22	20	18	16	15	
1500	42	35	30	26	23	21	19	17	16	
1400	45	37	32	28	25	22	20	19	17	
1300	48	40	34	30	27	24	22	20	17	
1200	50	44	37	33	29	26	24	20	17	
1100	50	48	41	36	32	29	24	20		
1000	50	50	45	39	35	29	24			
900	50	50	50	44	35	29				
800	50	50	50	45	35					
700	50	50	50	45						
600	50	50	50	45						
	350	500	600	700	800	900	1000	1100	1200	1300

Tabela de carga máxima [kg]

2500	80	80	80	80	80	80	80	80	80	
2400	80	80	80	80	80	80	80	80	80	
2300	80	80	80	80	80	80	80	80	80	
2200	80	80	80	80	80	80	80	80	80	
2100	80	80	80	80	80	80	80	80	80	
2000	80	80	80	80	80	80	80	80	80	
1900	80	80	80	80	80	80	80	80	80	
1800	80	80	80	80	80	80	80	80	80	
1700	80	80	80	80	80	80	80	80	80	
1600	80	80	80	80	80	80	80	80	80	
1500	80	80	80	80	80	80	80	80	80	
1400	80	80	80	80	80	80	80	80	80	
1300	80	80	80	80	80	80	80	80	78	
1200	80	80	80	80	80	80	79	73	67	
1100	80	80	80	80	80	80	73	67		
1000	80	80	80	80	80	73	66			
900	80	80	80	80	73	66				
800	80	80	80	80	73	65				
700	80	80	80	73	65					
600	80	80	73	64						
	350	500	600	700	800	900	1000	1100	1200	1300

# CLASSIC 3D

## 80 micro

### Classic 3D 80 tradicional

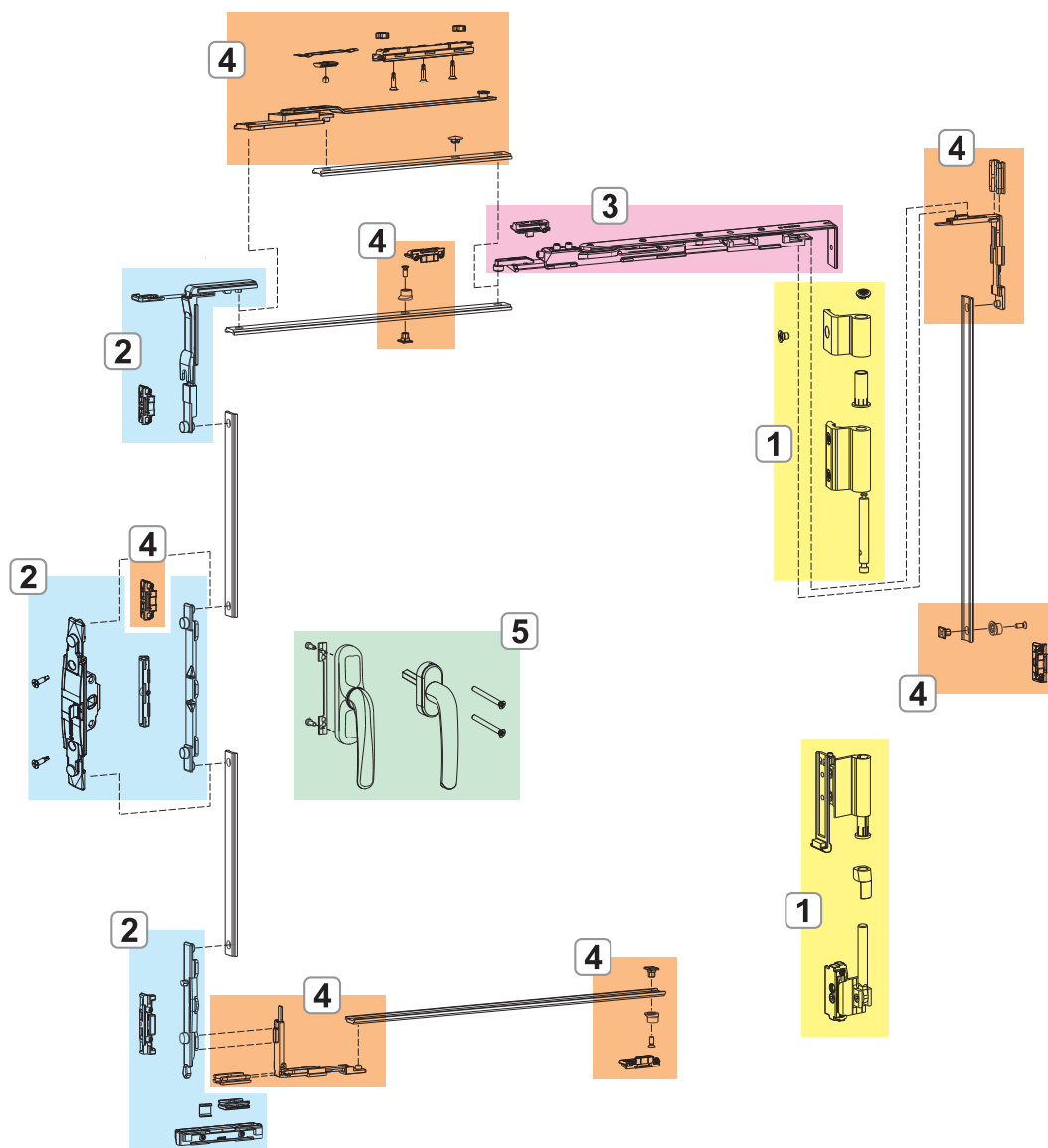

1. DOBRADIÇAS CLASSIC 3D 80
2. MECANISMOS DE FECHAMENTO CLASSIC 3D 80
3. BRAÇOS CLASSIC 3D 80
4. FECHOS E ACESSÓRIOS SUPLEMENTARES CLASSIC 3D 80
5. CREMONAS E MANÍPULOS

**CLASSIC 3D**  
80 lgc

Classic 3D 80 logica

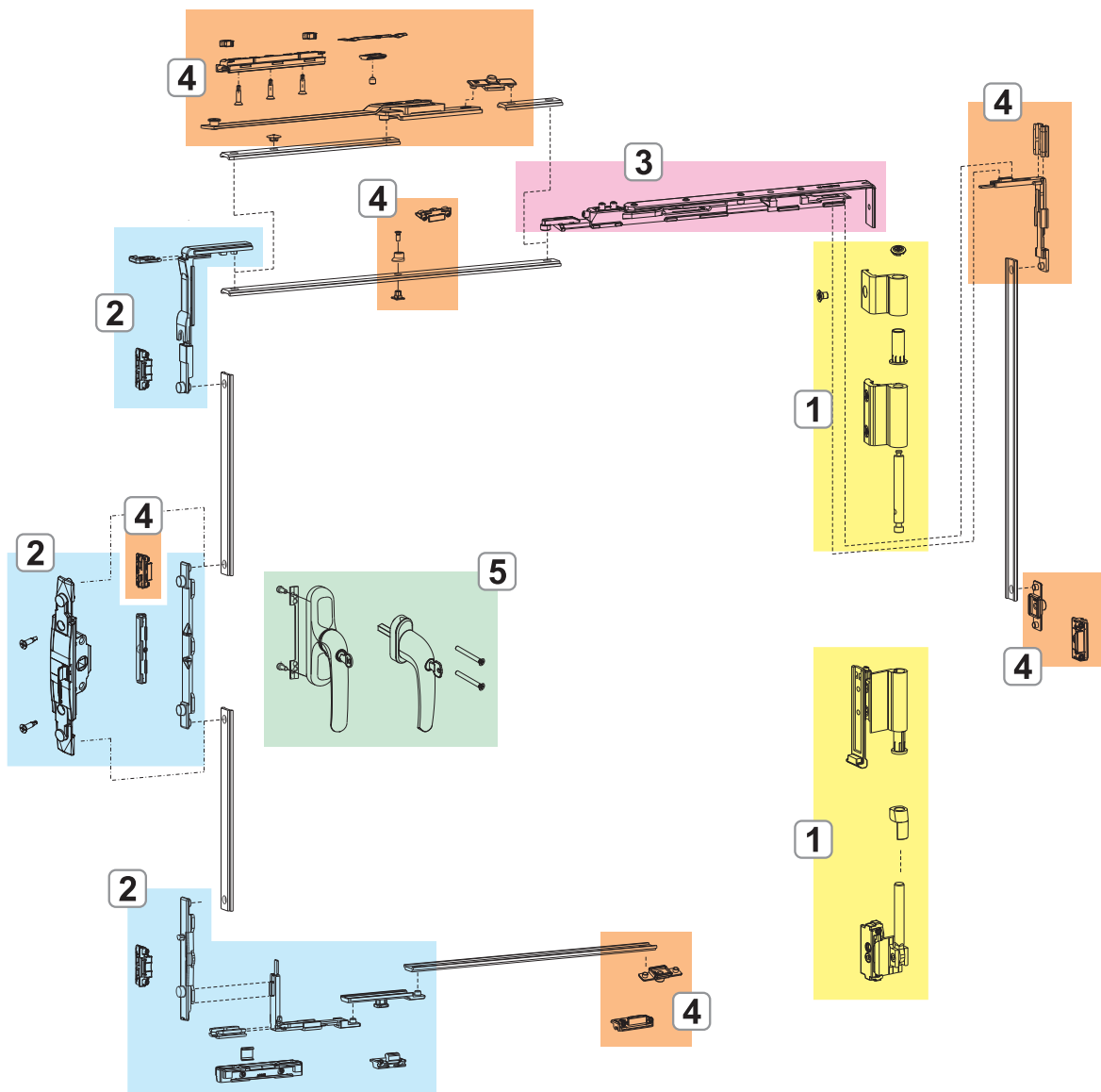

1. DOBRADIÇAS CLASSIC 3D 80
2. MECANISMOS DE FECHAMENTO CLASSIC 3D 80
3. BRAÇOS CLASSIC 3D 80
4. FECHOS E ACESSÓRIOS SUPLEMENTARES CLASSIC 3D 80
5. CREMONAS E MANÍPULOS

## DOBRADIÇAS CLASSIC 3D 80

### Funções

Grupo de dobradiças (superior e inferior), completamente pré-montadas e prontas para serem instaladas no perfil.

### Materiais

Corpo das dobradiças em alumínio extrudado.

Suportes em zamak com acabamento GS Silver Plus (até 500 horas de resistência à corrosão).

pinos, parafusos e parafusos em aço inoxidável.

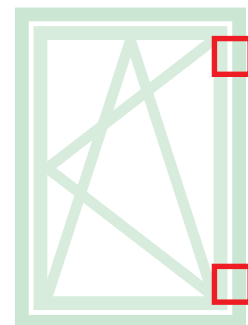

Ficha técnica online



04739



Tabela de espessura máxima do vidro [mm]

2500	25	21	18	16	14	13	11	10	10
2400	26	22	19	16	15	13	12	11	10
2300	27	23	19	17	15	14	12	11	10
2200	29	24	20	18	16	14	13	12	11
2100	30	25	21	19	17	15	14	12	11
2000	31	26	22	20	17	16	14	13	12
1900	33	28	24	21	18	17	15	14	13
1800	35	29	25	22	19	17	16	15	13
1700	37	31	26	23	21	18	17	15	14
1600	39	33	28	25	22	20	18	16	15
1500	42	35	30	26	23	21	19	17	16
1400	45	37	32	28	25	22	20	19	17
1300	48	40	34	30	27	24	22	20	17
1200	50	44	37	33	29	26	24	20	17
1100	50	48	41	36	32	29	24	20	
1000	50	50	45	39	35	29	24		
900	50	50	50	44	35	29			
800	50	50	50	45	35				
700	50	50	50	45					
600	50	50	50	45					

Tabela de carga máxima [kg]

2500	80	80	80	80	80	80	80	80	80
2400	80	80	80	80	80	80	80	80	80
2300	80	80	80	80	80	80	80	80	80
2200	80	80	80	80	80	80	80	80	80
2100	80	80	80	80	80	80	80	80	80
2000	80	80	80	80	80	80	80	80	80
1900	80	80	80	80	80	80	80	80	80
1800	80	80	80	80	80	80	80	80	80
1700	80	80	80	80	80	80	80	80	80
1600	80	80	80	80	80	80	80	80	80
1500	80	80	80	80	80	80	80	80	80
1400	80	80	80	80	80	80	80	80	80
1300	80	80	80	80	80	80	80	80	78
1200	80	80	80	80	80	80	80	79	73
1100	80	80	80	80	80	80	79	73	67
1000	80	80	80	80	80	80	73	67	
900	80	80	80	80	80	73	66		
800	80	80	80	80	73	66			
700	80	80	80	73	65				
600	80	80	73	64					

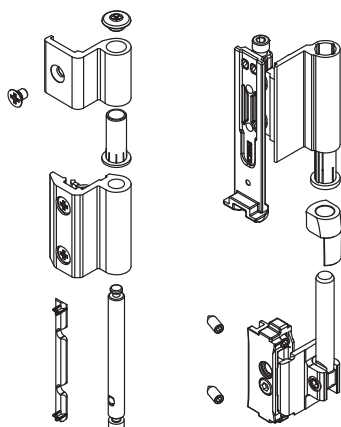
Código	Descrição	Seção do perfil	Base Natural	Anodizado Elox	Pintado	Trend/Ouro Latão	Peças por embalagem
04739	DOBRADIÇA A/T CLASSIC 80	C001-C002-C003-C005	X	X	X		10

## DOBRADIÇAS CLASSIC 3D 80 INDUSTRIAL

### Funções

Grupo de dobradiças (superior e inferior), completamente pré-montadas e prontas para serem instaladas no perfil.

### Materiais

Corpo das dobradiças em alumínio extrudado.

Suportes em zamak com acabamento GS Silver Plus (até 500 horas de resistência à corrosão).

pinos, parafusos e parafusos em aço inoxidável.

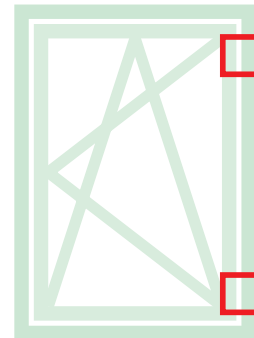

Ficha técnica online

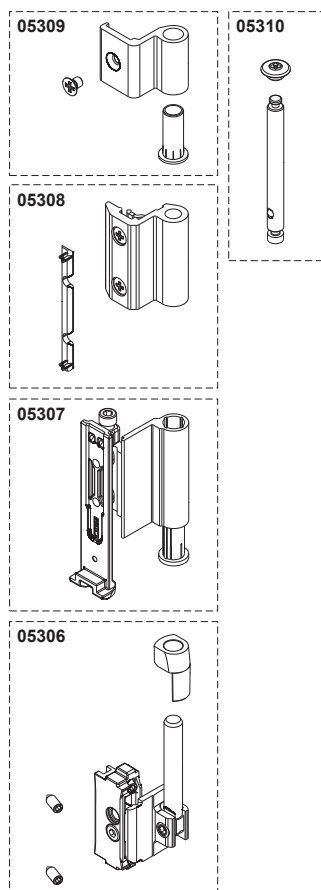

Código	Descrição	Seção do perfil	Base Natural	Anodizado Elox	Pintado	Trend/Ouro Latão	Peças por embalagem
05306	CLASSIC - DOBRADIÇA MARCO INFERIOR	C001-C002-C003-C005			X		50
05307	CLASSIC - DOBRADIÇA FOLHA INFERIOR	C001-C002-C003-C005			X		50
05308	CLASSIC - DOBRADIÇA MARCO SUPERIOR	C001-C002-C003-C005			X		50
05309	CLASSIC - DOBRADIÇA FOLHA SUPERIOR	C001-C002-C003-C005			X		50
05310	CLASSIC - KIT PINO	C001-C002-C003-C005	X				50

**MECANISMOS DE FECHAMENTO CLASSIC 3D 80**

**Funções**

Mecanismos de fechamento com folha Batente para cremona ou manípulo, disponíveis na versão Base e Logica.

**Materiais**

Reenvio, movimentação, pino de movimentação e encontros em zamak com acabamento GS Silver Plus (até 500 horas de resistência à corrosão).

Parafusos e parafusos em aço inoxidável.

Calço em poliamida.

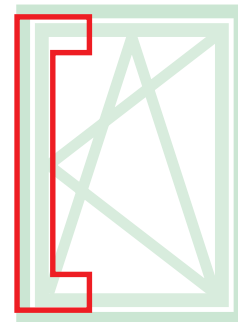

Ficha técnica online

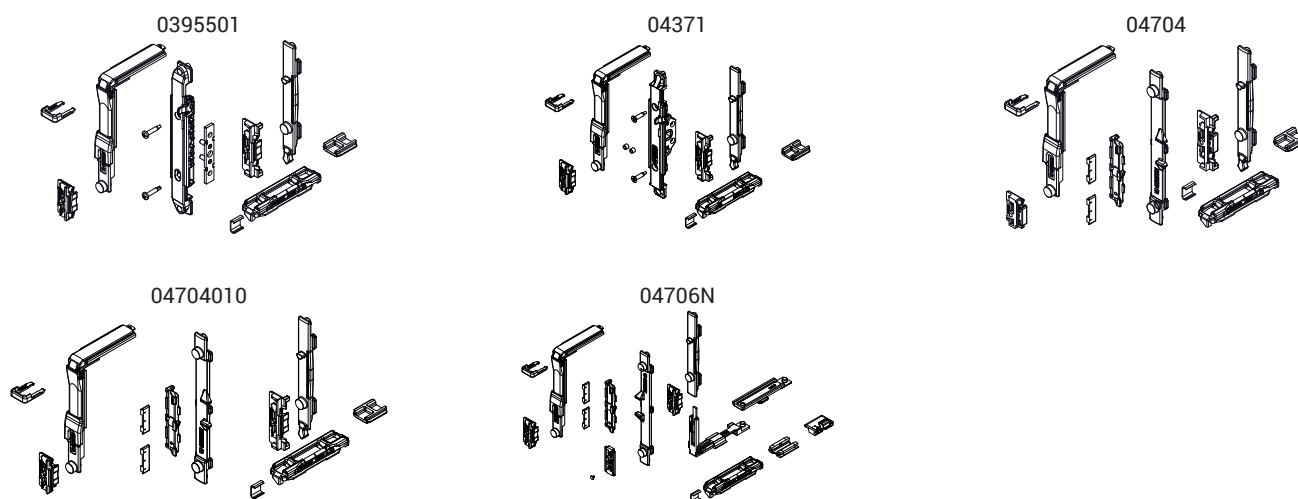

Código	Descrição	Seção do perfil	Mecanismo	Versão	Base Natural	Anodizado Elox	Pintado	Trend/Ouro Latão	Peças por embalagem
0395501	MECANISMO DE FECHO FOLHA A/T	C001-C002-C003-C005-C006-C013-C-014-C015-C017	NP SUPRA	-	X				10
04371	MECANISMO DE FECHAMENTO A/R MOVIMENTAÇÃO M 180	C001-C002-C004-C005-C006-C013-C-014-C015-C016-C017	Manípulo	-	X				10
04704	MECANISMO DE FECHO FOLHA A/T	C001-C002-C004-C005-C006-C013-C-014-C015-C016-C017	Cremona	-	X				10
04704010	MECANISMO DE FECHO FOLHA A/T	C003	Cremona	-	X				10
04706N	MECANISMO DE FECHAMENTO A/T LOGICA	C001-C002-C004-C005-C006-C013-C-014-C015-C016-C017	Cremona	Logica	X				10

MECANISMOS DE FECHAMENTO CLASSIC 3D 80 INDUSTRIAL

**Funções**

Mecanismos de fechamento com folha Batente para cremona ou manípulo, disponíveis na versão Base e Logica.

**Materiais**

Reenvio, movimentação, pino de movimentação e encontros em zamak com acabamento GS Silver Plus (até 500 horas de resistência à corrosão).

Parafusos e parafusos em aço inoxidável.

Calço em poliamida.

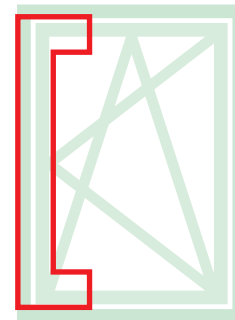

Ficha técnica online

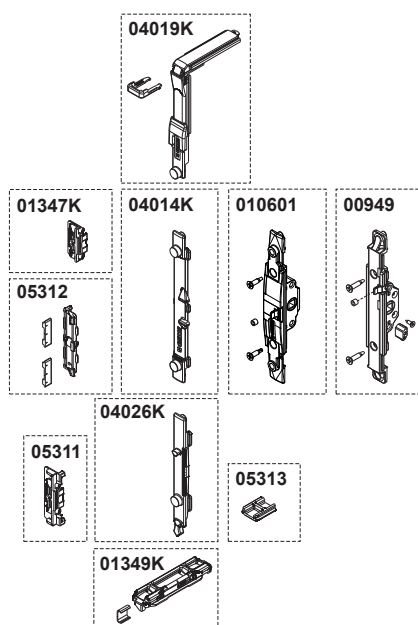

Código	Descrição	Seção do perfil	Base Natural	Anodizado Elox	Pintado	Trend/Ouro Latão	Peças por embalagem
00949	MOVIMENT. MONODIRECIONAL M180	C001-C002-C003-C004-C005-C006-C-012-C013-C014-C015-C016-C017	X				10
0106101	MOVIMENTAÇÃO MONODIRECIONAL	C001-C002-C003-C004-C005-C006-C-012-C013-C014-C015-C016-C017	X				10
01347K	CONTRA FECHO SIMPLES REGULAVEL	C001-C002-C003-C005-C011-C-013-C014-C015-C016-C017-P001-P-002-P004-P005-P006-P008-P009	X				200
01349K	ENCONTRO DUPLO EM ZAMAK	C001-C002-C003-C004-C006-C011-C-010-C011-C013-C014-C015	X				100
04014K	MOVIMENTAÇÃO A/T FUTURA	C001-C002-C003-C004-C005-C006-C-013-C014-C015-C016-C017	X				10
04019K	TRANSMISSÃO ANGULAR Canal 15/20 FUTURA	C001-C002-C003-C005-C006-C013-C-014-C015-C016-C017	X				10
04026K	pino A/T FUTURA	C001-C002-C003-C005-C006-C013-C-014-C015-C017	X				10
05311	ABRE E TOMBA - ENCONTRO ANTIQUEDA	C001-C002-C004-C005-C006-C013-C-014-C015-C016-C017	X				50
05312	ABRE E TOMBA - ENCONTRO FALSA MANOBRA	C001-C002-C004-C005-C006-C013-C-014-C015-C016-C017	X				50
05313	LEVANTA-FOLHA	C001-C002-C004-C005-C006-C013-C-014-C015-C016-C017	X				50



**BRAÇOS CLASSIC 3D 80**

**Funções**

Permitem a abertura no folha equipado nos mecanismos e estão disponíveis em três versões (base, microventilação e lógica).

**Materiais**

Corpo, bloco de fixação e corrediça em zamak com acabamento GS Silver Plus (até 500 horas de resistência à corrosão).

HASTE, biela, parafusos e parafusos em aço inoxidável. Disco de parada em poliamida.

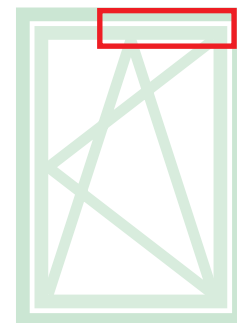

Ficha técnica online



04329

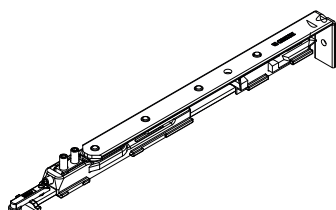

04330

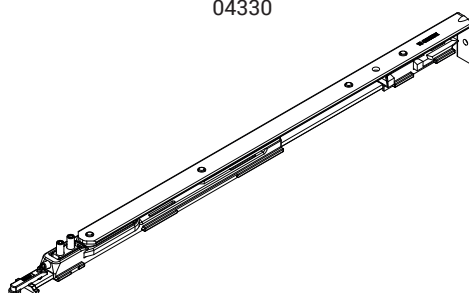

04339

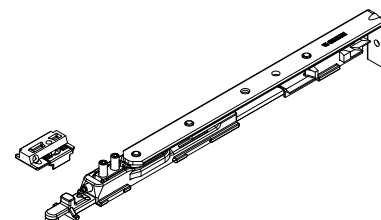

04340

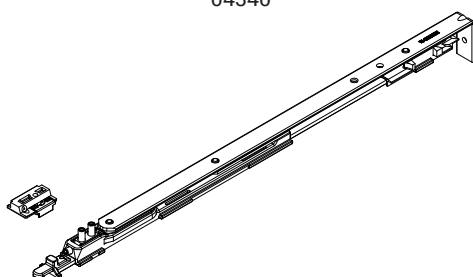

04352

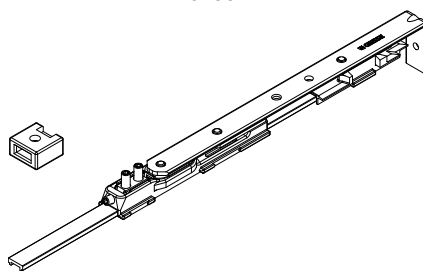

Abertura da folha



Código	Descrição	Seção do perfil	Intervalo (mm)	Versão	A (mm)	Base Natural	Anodizado Elox	Pintado	Trend/Ouro Latão	Peças por embalagem
04329	BRAÇO TIPO 1 A/T CLASSIC 3D 80 LOGICA	C001-C002-C-003-C005	L 390 ÷ 1300	Logica	110	X				10
04330	BRAÇO TIPO 2 A/T CLASSIC 3D 80 LOGICA	C001-C002-C-003-C005	L 550 ÷ 1700	Logica	180	X				10
04339	BRAÇO TIPO 1 A/T CLASSIC 3D 80 MICRO	C001-C002-C-003-C005	L 410 ÷ 1300	Micro	110	X				10
04340	BRAÇO TIPO 2 A/T CLASSIC 3D 80 MICRO	C001-C002-C-003-C005	L 570 ÷ 1700	Micro	180	X				10
04352	BRAÇO TIPO 0 A/T CLASSIC 80	C001-C002-C-003-C005	L 350 ÷ 410	-	110	X				10

FECHOS E ACESSÓRIOS SUPLEMENTARES CLASSIC 3D 80

Funções

Os fechos suplementares dão a possibilidade de acrescentar elementos de fechamento se as dimensões da esquadria aumentarem ou se for necessário ter pontos de fechamento nas travessas ou no montante do lado das dobradiças.

Na base das dimensões da esquadria serão utilizados para este mecanismo os fechos suplementares (para H>1.200 mm e L>1.000 mm) e o braço suplementar (que é obrigatório para L>1.000 mm se o peso do FOLHA for maior que 60 Kg).

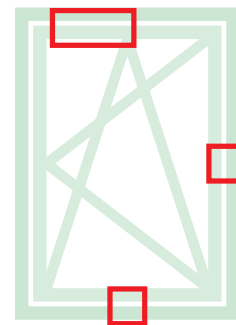

Ficha técnica online

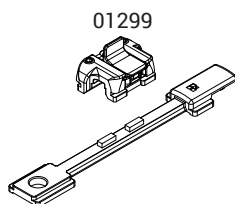

01299

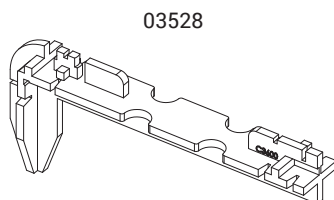

03528

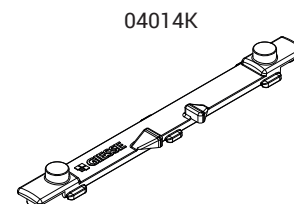

04014K

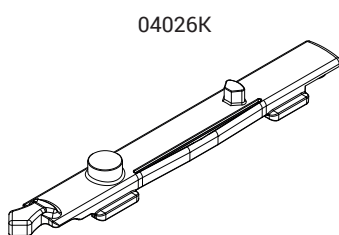

04026K

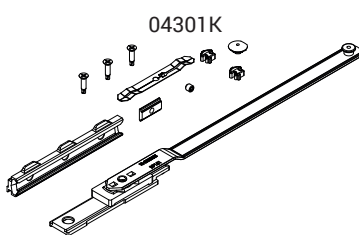

04301K

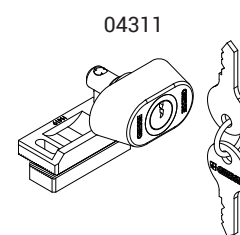

04311

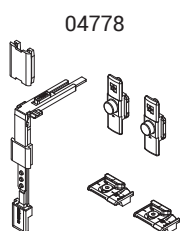

04778

Código	Descrição	Seção do perfil	Intervalo (mm)	Versão	Base Natural	Anodizado Elox	Pintado	Trend/Quero Latão	Peças por embalagem
01299	DISPOSITIVO FALSA MANOBRA	C001-C002-C003-C004-C005-C006-C-013-C014-C015-C016-C017	H > 620 HC > 250	-	X				10
03528	GABARITO	C001-C002-C003-C004-C005-C006	-	-	X				20
04014K	MOVIMENTAÇÃO A/T FUTURA	C001-C002-C003-C004-C005-C006-C-013-C014-C015-C016-C017	-	-	X				10
04026K	pino A/T FUTURA	C001-C002-C003-C005-C006-C013-C-014-C015-C017	-	-	X				10
04301K	BRAÇO SUPLEMENTAR A/T FUTURA	C001-C002-C003-C004-C005-C006	L > 1000	-	X				5
04311	FECHADURA DE BLOQUEIO DA ABERTURA EM FOLHA	C001-C002-C003-C004-C005-C006-C-007-C013-C014-C015-C016-C017	-	-	X				10
04778	FECHO SUPLEMENTAR FUTURA	C001-C002-C003-C005	H > 1200 L > 1000	-	X				10

## FOLHA SECUNDÁRIA CLASSIC 80

### Funções

Adaptador para dobradiças de folha secundária com abre e tomba CLASSIC 3D 80. O adaptador permite transformar o conjunto das dobradiças abre e tomba em dobradiças para folha secundária, mantendo o mesmo design, regulagens, dimensões e cargas adequadas da folha principal.

### Materiais

Parafusos e haste de falsa tesoura em aço  
Suporte em zamak

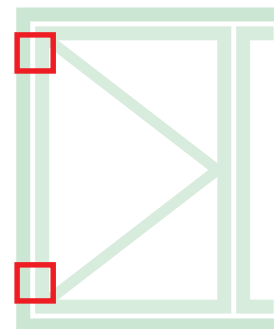

Ficha técnica online



04727

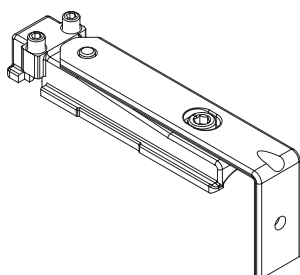

04739



Tabela de carga máxima [kg]

2500	80	80	80	80	80	80	80	80	80	
2400	80	80	80	80	80	80	80	80	80	
2300	80	80	80	80	80	80	80	80	80	
2200	80	80	80	80	80	80	80	80	80	
2100	80	80	80	80	80	80	80	80	80	
2000	80	80	80	80	80	80	80	80	80	
1900	80	80	80	80	80	80	80	80	80	
1800	80	80	80	80	80	80	80	80	80	
1700	80	80	80	80	80	80	80	80	80	
1600	80	80	80	80	80	80	80	80	80	
1500	80	80	80	80	80	80	80	80	80	
1400	80	80	80	80	80	80	80	80	80	
1300	80	80	80	80	80	80	80	80	78	
1200	80	80	80	80	80	80	80	79	73	
1100	80	80	80	80	80	80	79	73	67	
1000	80	80	80	80	80	80	73	67		
900	80	80	80	80	80	73	66			
800	80	80	80	80	73	66				
700	80	80	80	73	65					
600	80	80	73	64						
	350	500	600	700	800	900	1000	1100	1200	1300

Tabela de espessura máxima do vidro [mm]

2500	25	21	18	16	14	13	11	10	10	
2400	26	22	19	16	15	13	12	11	10	
2300	27	23	19	17	15	14	12	11	10	
2200	29	24	20	18	16	14	13	12	11	
2100	30	25	21	19	17	15	14	12	11	
2000	31	26	22	20	17	16	14	13	12	
1900	33	28	24	21	18	17	15	14	13	
1800	35	29	25	22	19	17	16	15	13	
1700	37	31	26	23	21	18	17	15	14	
1600	39	33	28	25	22	20	18	16	15	
1500	42	35	30	26	23	21	19	17	16	
1400	45	37	32	28	25	22	20	19	17	
1300	48	40	34	30	27	24	22	20	17	
1200	50	44	37	33	29	26	24	20	17	
1100	50	48	41	36	32	29	24	20		
1000	50	50	45	39	35	29	24			
900	50	50	50	44	35	29				
800	50	50	50	45	35					
700	50	50	50	45						
600	50	50	50	45						
	350	500	600	700	800	900	1000	1100	1200	1300

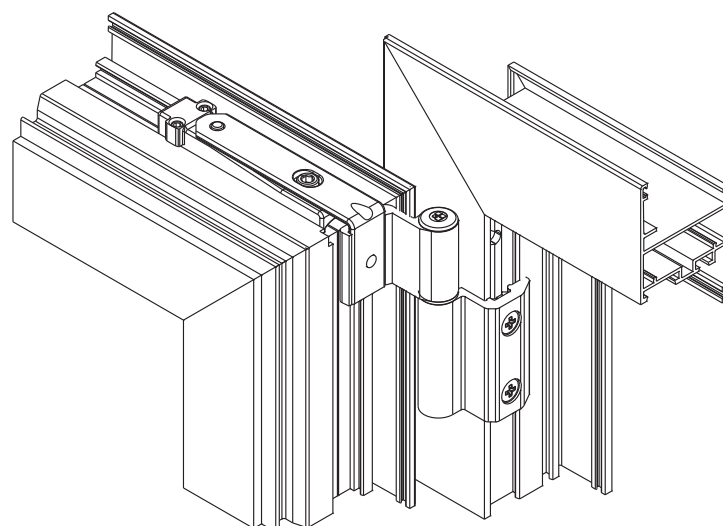
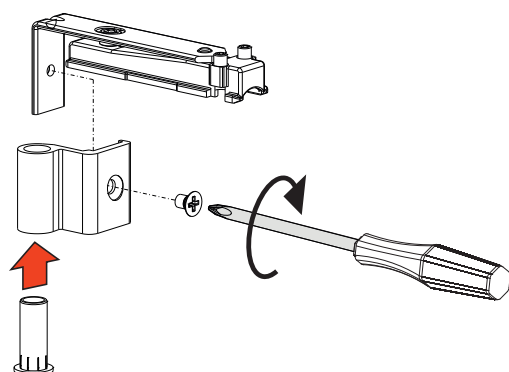
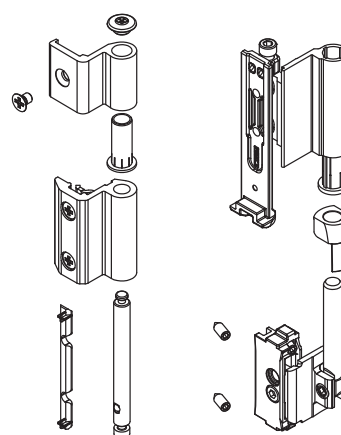
Código	Descrição	Seção do perfil	Base Natural	Anodizado Elox	Pintado	Trend/Ouro Latão	Peças por embalagem
04727	ADAPTADOR DE FOLHA SECUNDÁRIA CLASSIC 3D 80	C001	X				10
04739	DOBRADIÇA A/T CLASSIC 80	C001-C002-C003-C005-C006	X	X	X		10

## EXEMPLOS DE CONFIGURAÇÕES

## CLASSIC 3D 80

Configuração micro com cremona

FOLHA PRINCIPAL		
Largura da folha	410 ÷ 1000	1001 ÷ 1300
Dobradiças	04739	04739
Mecanismo	04704	04704
Braço	04339	04339
Braço suplementar	-	04301K*
Cremona	01039 - 01094	-
FOLHA SECUNDÁRIA		
Dobradiças	04739	04739
Adaptador	04727	04727
Passador ajustável	02168K	02168K
Encontro	01348	01348

\* Capacidade &gt; 60 Kg

Configuração micro com manípulo

FOLHA PRINCIPAL		
Largura da folha	410 ÷ 1000	1001 ÷ 1300
Dobradiças	04739	04739
Mecanismo	0470501	0470501
Braço	04339	04339
Braço suplementar	-	04301K*
Manípulo	02476 - 02415 - 00997	02476 - 02415 - 00997
FOLHA SECUNDÁRIA		
Dobradiças	04739	04739
Adaptador	04727	04727
Passador ajustável	02168K	02168K
Encontro	01348	01348

\* Capacidade &gt; 60 Kg

Configuração micro com NP Supra

FOLHA PRINCIPAL		
Largura da folha	410 ÷ 1000	1001 ÷ 1300
Dobradiças	04739	04739
Mecanismo	0395501	0395501
Braço	04339	04339
Braço suplementar	-	04301K*
NP Supra	03962 - 03963	03962 - 03963
FOLHA SECUNDÁRIA		
Dobradiças	04739	04739
Adaptador	04727	04727
Passador ajustável	02168K	02168K
Encontro	01348	01348

\* Capacidade &gt; 60 Kg

Configuração lógica com cremona

FOLHA PRINCIPAL		
Largura da folha	390 ÷ 1000	1001 ÷ 1300
Dobradiças	04739	04739
Mecanismo	04706N	04706N
Braço	04329	04329
Braço suplementar	-	04301K*
Cremona	01192 - 01193	-
FOLHA SECUNDÁRIA		
Dobradiças	04739	04739
Adaptador	04727	04727
Passador ajustável	02168K	02168K
Encontro	01348	01348

\* Capacidade &gt; 60 Kg

Configuração lógica com manípulo

FOLHA PRINCIPAL		
Largura da folha	390 ÷ 1000	1001 ÷ 1300
Dobradiças	04739	04739
Mecanismo	0470701	0470701
Braço	04329	04329
Braço suplementar	-	04301K*
Manípulo	02486	02486
FOLHA SECUNDÁRIA		
Dobradiças	04739	04739
Adaptador	04727	04727
Passador ajustável	02168K	02168K
Encontro	01348	01348

\* Capacidade &gt; 60 Kg

# GS990

## REGULAGENS [mm]

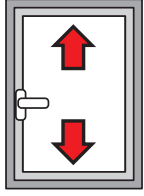

**Altura:**  
+1,5 / -0,5

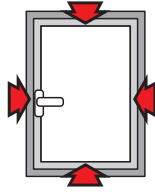

**Compressão dos encontros:**  
±0,9

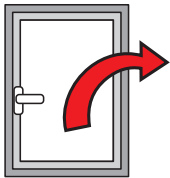

**Queda da folha:**  
+3,5/-1,5

## GS990

### Funções

Sistema completo para a realização de janelas abre e tomba GS990.

### Características Técnicas

A Abre e Tomba GS990 é composta por:

- MECANISMOS BASE AR GS990
- BRAÇOS, disponíveis em duas versões de acordo com a largura da folha
- Cremona ou martelina (disponíveis em vários modelos)

### Regulagens

As regulagens são micrométricas e independentes uma da outra.

Gráfico de dimensões e capacidade de carga para cód.: 04507, 04529



Gráfico de dimensões e capacidade de carga para cód.: 04516, 04518



# GS990

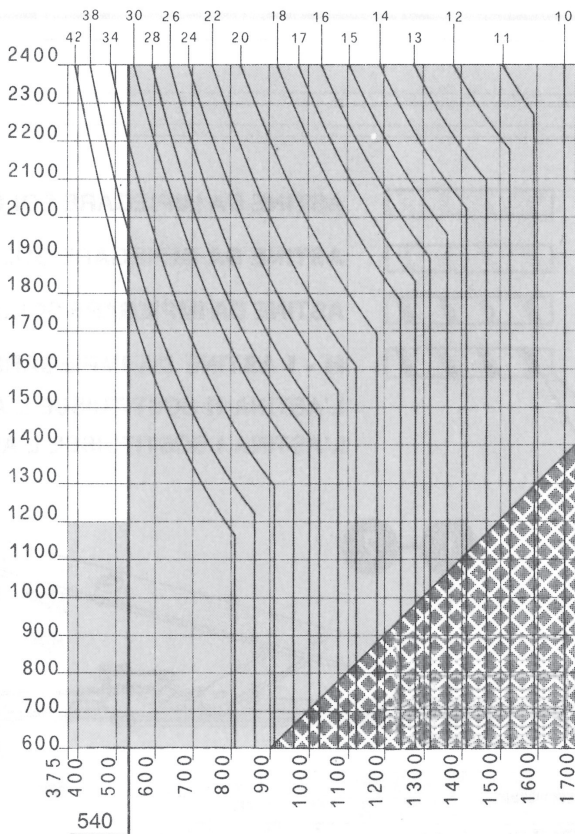
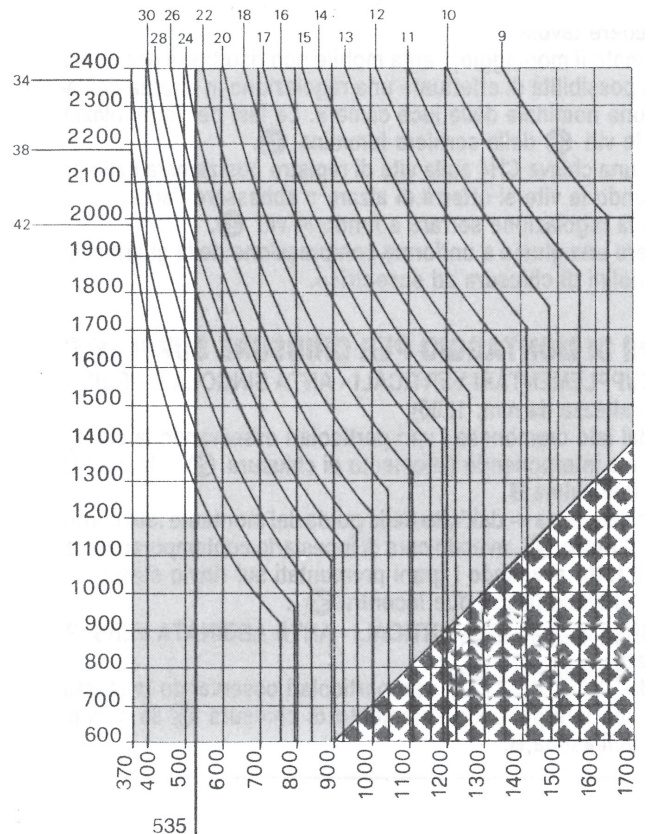
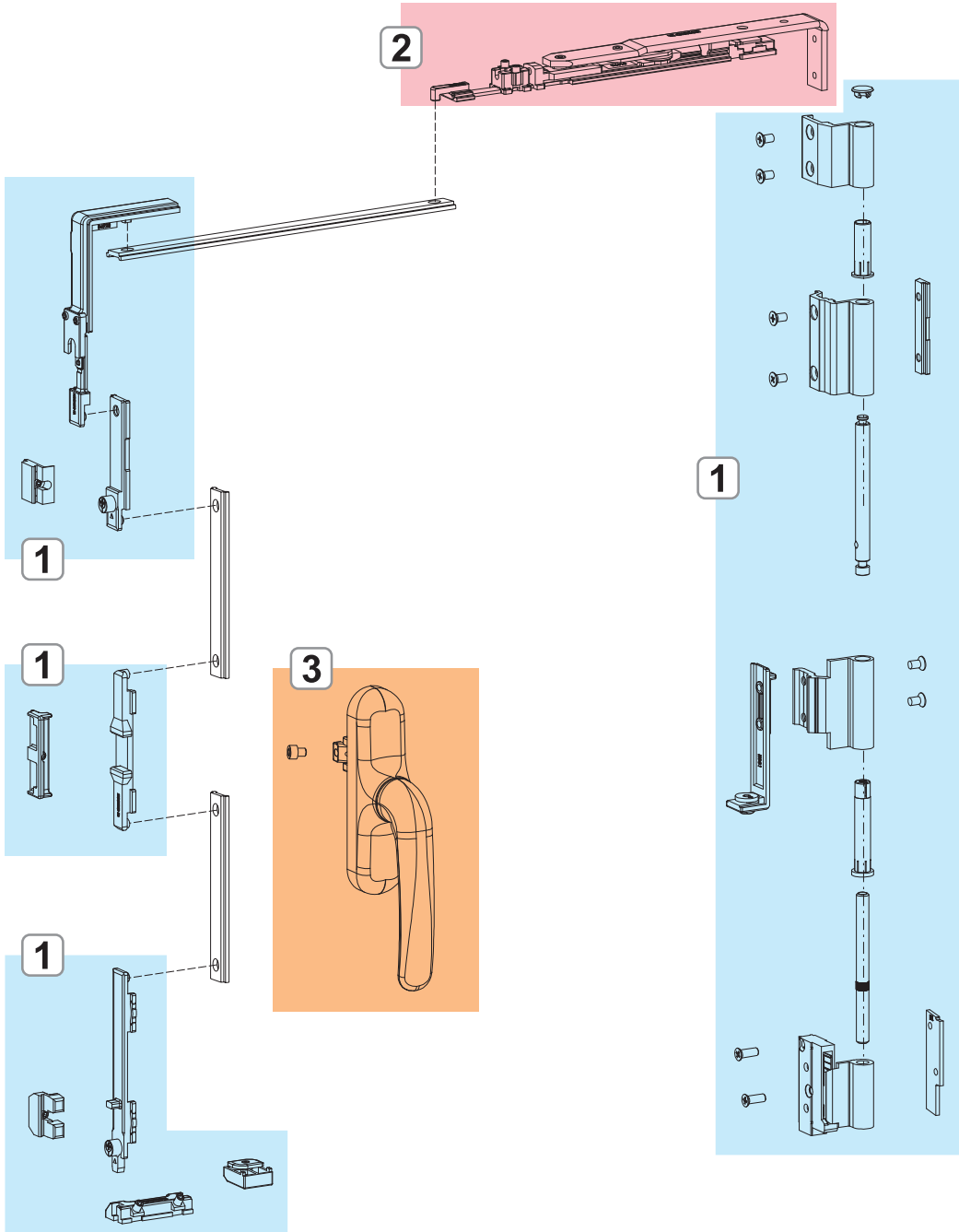

- 1. MECANISMO BÁSICO GS990
- 2. BRAÇOS GS990
- 3. CREMONAS

**MECANISMO BÁSICO GS990**

**Funções**

Sistema completo para a realização de janelas abre e tomba GS990.

**Características Técnicas**

Mecanismos incluindo dobradiça e acessório: disponíveis em vários acabamentos. As dobradiças são fornecidas completamente pré-montadas e prontas para serem instaladas no perfil, o mecanismo é composto por acessórios pré-montados que tornam a montagem fácil e rápida

**Materiais: Dobradiças**

Corpo da dobradiça em alumínio extrudado e suportes em zamak. pinos, parafusos e parafusos em aço inoxidável.

**Materiais: Mecanismo**

Reenvio, acionador, ponteira de movimentação e encontros em zamak.

Parafusos e parafusos em aço inoxidável.

Calço em poliamida.

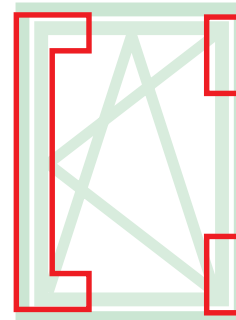

Ficha técnica online



0450701

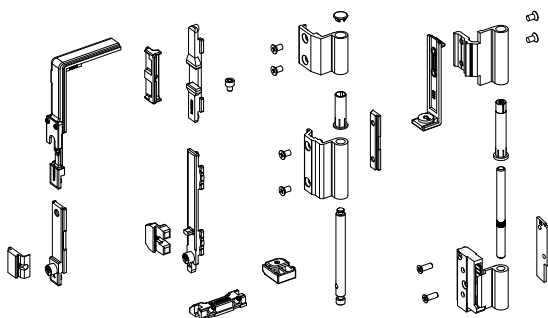

0451601

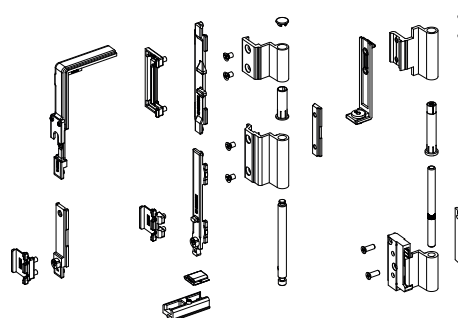

0452901

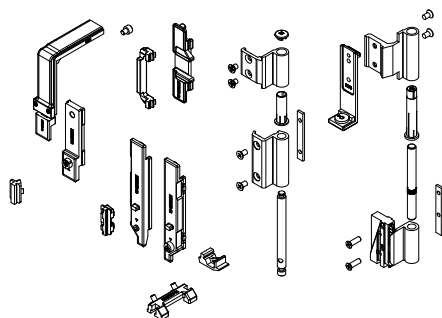

Código	Descrição	Seção do perfil	Mecanismo	Base Natural	Anodizado Elox	Pintado	Trend/Ouro Latão	Peças por embalagem
0450701	MECANISMO BASE AR GS990	C009	Cremona	X	X	X	X	5
0451601	MECANISMO BASE AR GS990	C010	Cremona		X	X	X	5
0452901	MECANISMO BASE AR GS990	C008	Cremona	X	X	X	X	5



## BRAÇOS GS990

### Funções

Sistema completo para a realização de janelas abre e tomba GS990.

### Características Técnicas

Mecanismos incluindo dobradiça e acessório: disponíveis em vários acabamentos. As dobradiças são fornecidas completamente pré-montadas e prontas para serem instaladas no perfil, o mecanismo é composto por acessórios pré-montados que tornam a montagem fácil e rápida

### Materiais

Corpo, bloco de fixação e corrediça em zamak, haste de movimento em alumínio.

HASTE do braço, biela, parafusos e parafusos em aço inoxidável.

Disco de parada em poliamida.

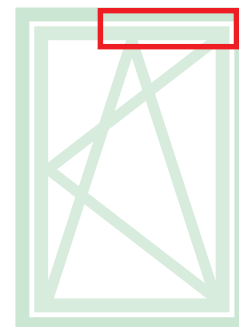

Ficha técnica online



BRAÇO T1 GS990

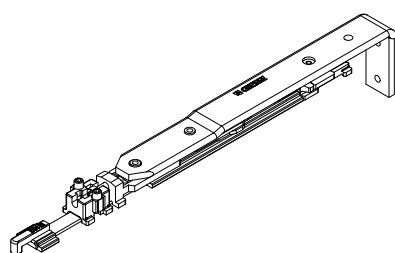

BRAÇO T2 GS990

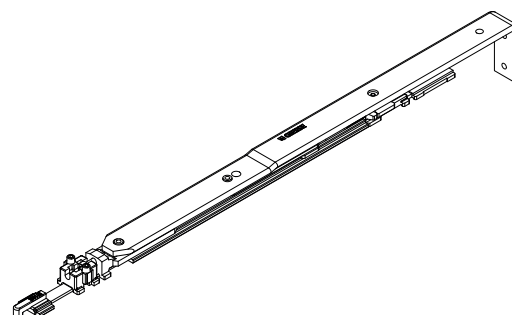

Código	Descrição	Seção do perfil	Intervalo (mm)	Base Natural	Anodizado Elox	Pintado	Trend/Ouro Latão	Peças por embalagem
0421101	BRAÇO T1 GS990	C001-C002-C005-C006-C010-C-011-C013-C014-C015-C017	L 370 ÷ 535	X				5
0421701	BRAÇO T1 GS990	C009	L 375 ÷ 540	X				5
0422301	BRAÇO T2 GS990	C001-C010-C011-C015	L 536 ÷ 1700	X				5
0422701	BRAÇO T2 GS990	C009	L 541 ÷ 1700	X				5

**FECHOS E ACESSÓRIOS SUPLEMENTARES GS990**

**Funções**

Braço que permite a abertura de tombar em combinação com os mecanismos para Janela abre e tomba GS990.

**Características Técnicas**

Permitem a abertura no folha equipado nos mecanismos e estão disponíveis em duas versões de acordo com a largura do folha.

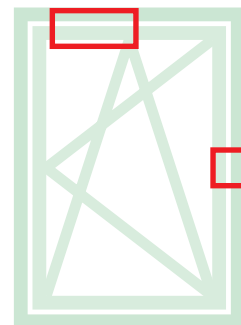

Ficha técnica online



0424001

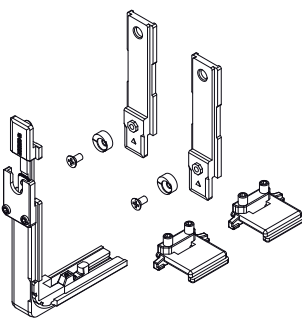

0424101

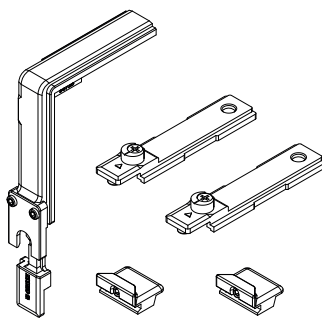

0424601

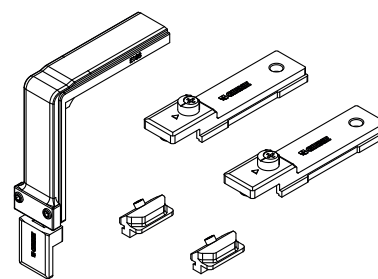

0424701

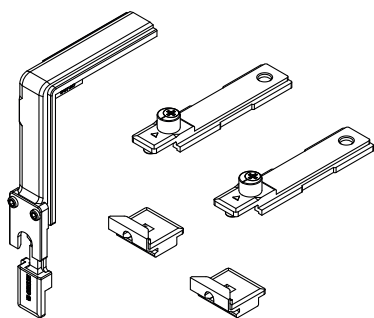

0430601

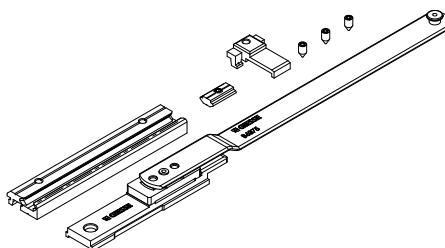

Código	Descrição	Seção do perfil	Intervalo (mm)	Base Natural	Anodizado Elox	Pintado	Trend/Ouro Latão	Peças por embalagem
0424001	FECHO SUPLEMENTAR VERTICAL GS990	C010	H > 1200	X				10
0424101	FECHO SUPLEMENTAR VERTICAL GS990	C001-C002-C011-C013-C014-C-015-C017	H > 1200	X				10
0424601	FECHO SUPLEMENTAR VERTICAL GS990	C008	H > 1200	X				10
0424701	FECHO SUPLEMENTAR VERTICAL GS990	C009	H > 1200	X				10
0430601	BRAÇO SUPLEMENTAR	C008	L > 1000	X				5

## EXEMPLOS DE CONFIGURAÇÕES

GS990

Configuração básica com cremona  
(sessão tipo 8 e 9)

FOLHA PRINCIPAL		
Largura da folha	375 ÷ 540	541 ÷ 1700
Mecanismo	0452901 - 0450701	0452901 - 0450701
Braço	0421701	0422701
Braço suplementar	-	0430601 - 0430701
Cremona	01039 - 01090K	01039 - 01090K

Configuração básica com manípulo  
(sessão tipo 11)

FOLHA PRINCIPAL		
Largura da folha	370 ÷ 535	536 ÷ 1700
Mecanismo	0451801	0451801
Braço	0421101	0422301
Braço suplementar	-	04301K
Manípulo	02476 - 02415 - 00997	02476 - 02415 - 00997

Configuração básica com cremona  
(sessão tipo 10)

FOLHA PRINCIPAL		
Largura da folha	370 ÷ 535	536 ÷ 1700
Mecanismo	0451601	0451601
Braço	0421101	0422301
Braço suplementar	-	04301K
Cremona	01039 - 01090K	01039 - 01090K





**COMPONENTES  
E FECHOS PARA  
SISTEMAS  
DE CORRER**



## ROLDANAS CARRERA 1 REGULÁVEIS

### Funções

Roldana regulável com um rodízio para janelas e portas de alumínio.

Ficha técnica online

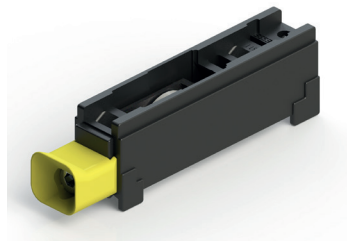

### Características Técnicas

A roldana é fixada com uma grade em contraste evitando a execução de usinagens específicas.

Regulável micrometricamente permite mover a folha no sentido vertical em um campo completo em cerca de 4 mm (consulte a coluna regulagem na tabela).

A regulagem é rápida enquanto os parafusos de registro são inseridos no interior do particular de centralização amarelo que facilita a inserção da chave. A regulagem pode ocorrer também no FOLHA e já colocado.

As rodas são montadas nos rolamentos esféricos ou em rolos de acordo com o modelo e são extraídas junto ao relativo suporte sem precisar desmontar a roldana.

As rodas com rolamentos são projetadas para manter a graxa lubrificante em seu interior.

### Materiais

Suporte externo em poliamida cinza

Elemento central em poliamida amarela

Suporte interno do rodízio em zamak Silver Plus ou poliamida de acordo com a versão (veja a tabela)

Roda com rolamento em aço e cobertura em poliamida reforçada neutra

Grade de fixação e parafuso de registro em aço inoxidável

### Capacidades

veja a tabela

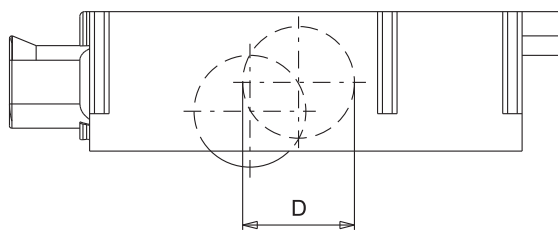
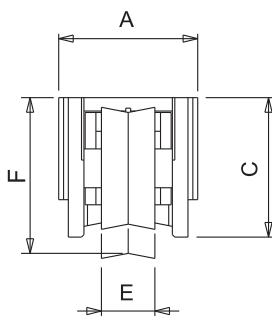
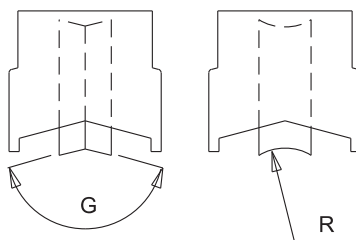
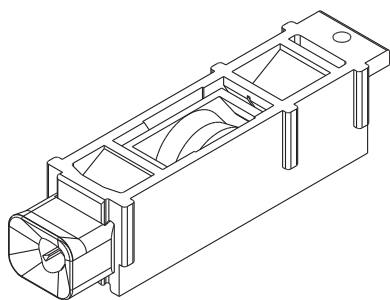

# ROLDANAS REGULÁVEIS

Código	Descrição	Observação	Capacidade do carrinho [kg]	A [mm]	C [mm]	D [mm]	E [mm]	F [mm]	Regulagem [mm]	G [°] R [mm]	Tipo rolamento	Caixa externa	Corpo interno	Base Natural	Anodizado Elox	Pintado	Trend/Ouro Latão	Peças por embalagem
02914	ROLDANA REGULAVEL CARRERA 1	Embalagem a granel	40	25,5	26,1	27	11	29,7	+2,5/-2,5	5 mm	Esferas	Poliamida	Zamak	X				100
03104	ROLDANA REGULAVEL CARRERA 1	Embalagem a granel	45	27,4	23,4	19	8	26,6	+2,6/-2,3	150°	Esferas	Poliamida	Zamak	X				100
03146N	ROLDANA REGULAVEL CARRERA 1	Embalagem a granel	55	28	30	28,8	12	32	+2,4/-3,4	156°	Esferas	Poliamida	Zamak	X				200
03147N	ROLDANA REGULAVEL CARRERA 1	Embalagem a granel	55	28	30	27,3	11	30,2	+2,2/-2,8	10,1 mm	Esferas	Poliamida	Zamak	X				200
03148N	ROLDANA REGULAVEL CARRERA 1	Embalagem a granel	45	24,5	23,6	21,7	9	26,9	+4,7/-2,1	150°	Esferas	Poliamida	Zamak	X				200
03290	ROLDANA REGULAVEL CARRERA 1	Embalagem a granel	45	22,7	25,8	20,4	8	24,6	+2,7/-2,1	150°	Rolos	Poliamida	Zamak	X				40
03297	ROLDANA REGULAVEL CARRERA 1	Embalagem a granel	25	28	30	28,6	11	32	+2,4/-3,4	156°	Esferas	Poliamida	Zamak	X				200
03398	ROLDANA REGULAVEL CARRERA 1	Embalagem a granel	45	22,7	25,8	19	8	23,7	+2,7/-2,1	150°	Esferas	Poliamida	Zamak	X				100
03473	ROLDANA REGULAVEL CARRERA 1	Embalagem a granel	55	27,7	30	26	11	30,6	+3,3/-2,5	4 mm	Esferas	Poliamida	Zamak	X				200
04560	ROLDANA REGULAVEL CARRERA 1	Embalagem a granel	45	22,7	25	19	8	24,5	+/-2,3	150°	Esferas	Poliamida	Zamak	X				100
06504	ROLDANA REGULAVEL CARRERA 1	Embalagem a granel	40	22,2	23	19	8	23	+2,1/-2,7	5 mm	Esferas	Poliamida	Zamak	X				100
06955	ROLDANA REGULAVEL CARRERA 1	Embalagem a granel	45	22,7	25,8	19	8	24,6	+2,7/-2,1	150°	Esferas	Poliamida	Zamak	X				40
00806	ROLDANA REGULAVEL CARRERA 1	Conjunto de 4 peças	45	22,7	25,8	19	8	23,7	+2,7/-2,1	150°	Esferas	Poliamida	Zamak	X				16
03178	ROLDANA REGULAVEL CARRERA 1	Conjunto de 4 peças	45	22,7	25	19	8	24,5	+/-2,3	150°	Esferas	Poliamida	Zamak	X				50

## ROLDANAS CARRERA 2 REGULÁVEIS

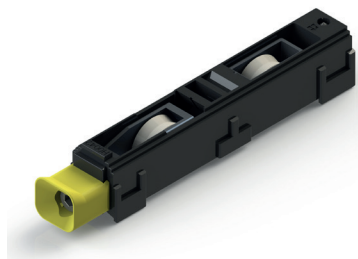

### Funções

Roldana regulável de dois rodízios para janelas e portas em alumínio

Ficha técnica online



### Características Técnicas

A roldana é fixada com uma grade em contraste evitando a execução de usinagens específicas.

Regulável micrometricamente permite mover a folha no sentido vertical em um campo completo em cerca de 4 mm (consulte a coluna regulagem na tabela).

A regulagem é rápida enquanto os parafusos de registro são inseridos no interior do particular de centralização amarelo que facilita a inserção da chave. A regulagem pode ocorrer também no FOLHA e já colocado.

As rodas são montadas geralmente nos rolamentos esféricos ou em rolos de acordo com o modelo e são extraídas junto ao relativo suporte sem precisar desmontar a roldana.

As rodas com rolamentos são projetadas para manter a graxa lubrificante em seu interior.

### Materiais

Suporte em poliamida cinza

Elemento central em poliamida amarela

Suporte da roda em zamak Silver Plus

Roda com rolamento em aço e cobertura em poliamida reforçada neutra

Grade de fixação e parafuso de registro em aço inoxidável

### Capacidades

veja a tabela

Fixação da roldana

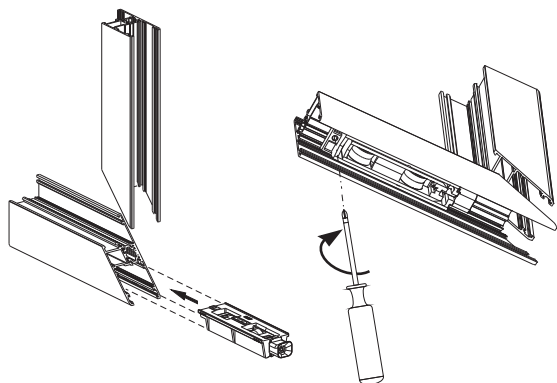

Substituição das rodas

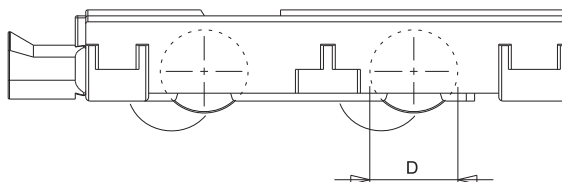
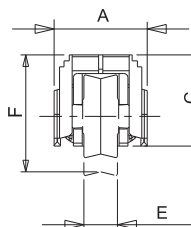
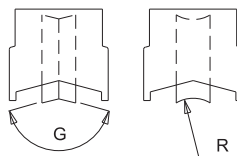
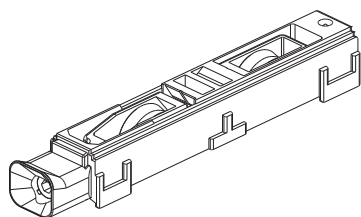
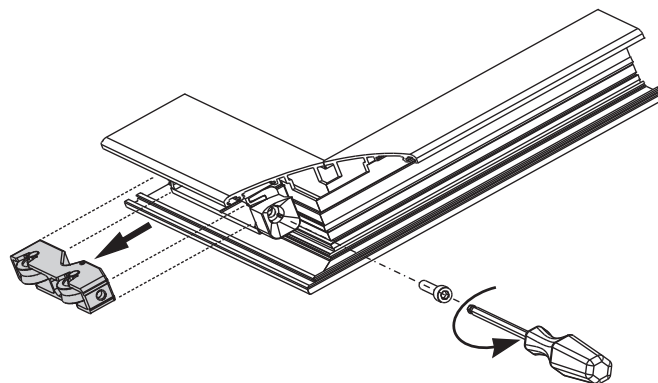



# ROLDANAS REGULÁVEIS

Código	Descrição	Observação	Capacidade do carrinho [kg]	A [mm]	C [mm]	D [mm]	E [mm]	F [mm]	Regulagem [mm]	G [°] R [mm]	Tipo rolamento	Caixa externa	Corpo interno	Base Natural	Anodizado Elox	Pintado	Trem/Ouro Latão	Peças por embalagem
03105	ROLDANA REGULAVEL CARRERA 2	Embalagem a granel	90	27,4	23,6	19	8	26,6	+2,6/-2,3	150°	Esferas	Poliamida	Zamak	X				100
03136N	ROLDANA REGULAVEL CARRERA 2	Embalagem a granel	110	28	30	28,8	12	31,3	+2,6/-2,8	156°	Esferas	Poliamida	Zamak	X				200
03137N	ROLDANA REGULAVEL CARRERA 2	Embalagem a granel	110	28	30	27,3	11	29,4	+3,3/-1,7	10,1 mm	Esferas	Poliamida	Zamak	X				200
03141N	ROLDANA REGULAVEL CARRERA 2	Embalagem a granel	90	24,5	23,6	21,7	9	27	+2,3/-3	150°	Esferas	Poliamida	Zamak	X				200
03291	ROLDANA REGULAVEL CARRERA 2	Embalagem a granel	90	22,7	25,8	19	8	24,6	+2,8/-2,1	150°	Rolos	Poliamida	Zamak	X				40
03298	ROLDANA REGULAVEL CARRERA 2	Embalagem a granel	50	17,7	30	27	11	31,3	+2,6/-2,8	156°	Esferas	Poliamida	Zamak	X				200
03390	ROLDANA REGULAVEL CARRERA 2	Embalagem a granel	90	27,7	22,4	19,2	9	26,3	+2,6/-2,2	120°	Esferas	Poliamida	Zamak	X				100
03397	ROLDANA REGULAVEL CARRERA 2	Embalagem a granel	90	19	23,2	19	8	23,7	+1,4/-2,3	150°	Esferas	Poliamida	Zamak	X				100
03471	ROLDANA REGULAVEL CARRERA 2	Embalagem a granel	90	36	28,7	24,4	11	28,5	+2,9/-2,5	158°	Esferas	Poliamida	Zamak	X				200
03472	ROLDANA REGULAVEL CARRERA 2	Embalagem a granel	110	27,7	30	26	11	29	+3,5/-1	4 mm	Esferas	Poliamida	Zamak	X				200
03534	ROLDANA REGULAVEL CARRERA 2	Embalagem a granel	60	31,5	22	22,5	9	25,3	+2,5/-2,5	2,6 mm	Esferas	Poliamida	Zamak	X				100
03557	ROLDANA REGULAVEL CARRERA 2	Embalagem a granel	110	31,5	23,2	20	9	26,3	+2,3/-3	160°	Esferas	Poliamida	Zamak	X				50
04542	ROLDANA REGULAVEL CARRERA 2	Embalagem a granel	90	22,2	21	19	8	21,5	+3,5/-1	150°	Esferas	Poliamida	Zamak	X				100
04546	ROLDANA REGULAVEL CARRERA 2	Embalagem a granel	90	22,2	23	19	8	22,5	+2,6/-2,2	150°	Esferas	Poliamida	Zamak	X				100
04549	ROLDANA REGULAVEL CARRERA 2	Embalagem a granel	110	28,5	23,2	20	9	26,3	+2,3/-3	156°	Esferas	Poliamida	Zamak	X				100
04563	ROLDANA REGULAVEL CARRERA 2	Embalagem a granel	90	28,5	23,2	20	9	25,6	+2,6/-2,4	150°	Esferas	Poliamida	Zamak	X				100
04572	ROLDANA REGULAVEL CARRERA 2	Embalagem a granel	70	24,6	32	18,4	8	30,5	+2,5/-2,2	140°	Esferas	Poliamida	Zamak	X				100
04600	ROLDANA REGULAVEL CARRERA 2	Embalagem a granel	90	38,2	19,5	20	9	25	+3,5/-1,7	156°	Esferas	Poliamida	Zamak	X				100
06512	ROLDANA REGULAVEL CARRERA 2	Embalagem a granel	80	22,2	23	19	8	19,3	+2,1/-2,7	2,6 mm	Esferas	Poliamida	Zamak	X				100
00801	ROLDANA REGULAVEL CARRERA 2	Conjunto de 4 peças	90	19	23,2	19	8	27,7	+1,4/-2,3	150°	Esferas	Poliamida	Zamak	X				22
02985	ROLDANA REGULAVEL CARRERA 2	Conjunto de 4 peças	90	22,2	21	18	12	22	+2,6/-2,2	120°	Esferas	Poliamida	Zamak	X				50
03116	ROLDANA REGULAVEL CARRERA 2	Conjunto de 4 peças	110	31,5	23,2	20	9	26,3	+2,3/-2,9	156°	Esferas	Poliamida	Zamak	X				50
03118	ROLDANA REGULAVEL CARRERA 2	Conjunto de 4 peças	110	28,5	23,2	20	9	26,3	+2,3/-2,9	156°	Esferas	Poliamida	Zamak	X				50
03120	ROLDANA REGULAVEL CARRERA 2	Conjunto de 4 peças	90	22,2	21	19	8	21,5	+3,5/-1	150°	Esferas	Poliamida	Zamak	X				50
03125	ROLDANA REGULAVEL CARRERA 2	Conjunto de 4 peças	90	22,2	23	19	8	22,5	+2,6/-2,2	150°	Esferas	Poliamida	Zamak	X				50
03133	ROLDANA REGULAVEL CARRERA 2	Conjunto de 4 peças	110	28,5	23,2	20	9	26,3	+2,3/-3	156°	Esferas	Poliamida	Zamak	X				50
03139	ROLDANA REGULAVEL CARRERA 2	Conjunto de 4 peças	90	22,2	23	19	8	22,5	+2,6/-2,2	150°	Esferas	Poliamida	Zamak	X				50
03183	ROLDANA REGULAVEL CARRERA 2	Conjunto de 4 peças	90	37,8	22	19	12	23,3	+3/-1,3	160°	Rolos	Poliamida	Poliamida	X				20
03289	ROLDANA REGULAVEL CARRERA 2	Conjunto de 4 peças	90	29,4	22,5	19	12	22,5	+2,5/-1,5	150°	Rolos	Poliamida	Poliamida	X				50
06503	ROLDANA REGULAVEL CARRERA 2	Conjunto de 4 peças	80	22,2	23	19	8	23	+2,1/-2,7	5 mm	Esferas	Poliamida	Zamak	X				50

## ROLDANAS 1 RODA REGULÁVEIS

### Funções

Roldana regulável com um rodízio para janelas e portas de alumínio.

Ficha técnica online

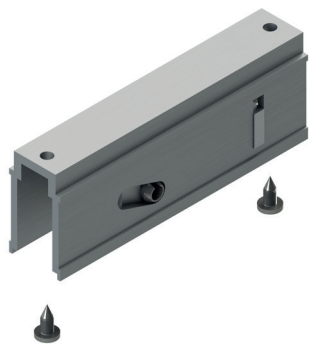

### Características Técnicas

A roldana é fixada com uma grade em contraste evitando a execução de usinagens específicas.

Regulável micrometricamente permite mover a folha na direção vertical em um campo global de aproximadamente 4 mm (depende do modelo).

A regulagem pode ocorrer também com folha montada e já inserida.

O rodízio é montado nos rolamento esfera e pode ser extraído junto com o relativo suporte sem precisar desmontar a roldana.

### Materiais

Suporte em poliamida cinza

Suporte da roda em zamak Silver Plus

Roda com rolamento em aço e cobertura em poliamida reforçada neutra

Grade de fixação e parafuso de registro em aço inoxidável

### Capacidades

40 kg com duas roldanas

00859

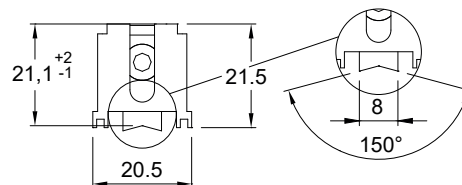
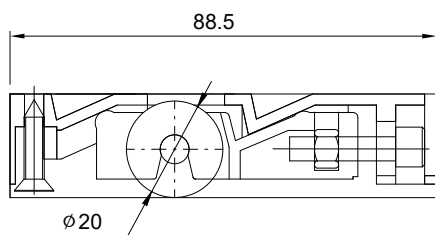
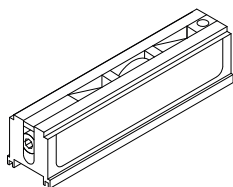

03122

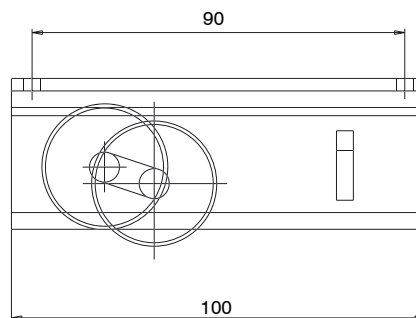
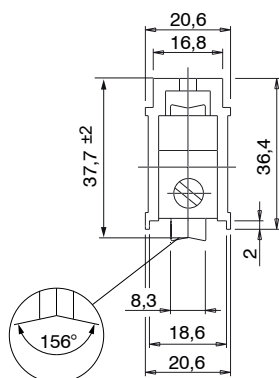
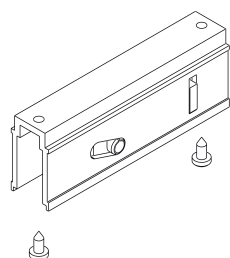

Código	Descrição	Observação	Capacidade do carrinho [kg]	Regulagem [mm]	Base Natural	Anodizado Elox	Pintado	Trend/Ouro Latão	Peças por embalagem
00859	ROLDANA COM REGULAGEM SEM ROLAMENTO	conjunto de 4 peças	20	+2 / -1	X				16
03122	ROLDANA COM REGULAGEM SEM ROLAMENTO	conjunto de 4 peças	35	$\pm 2$	X				40

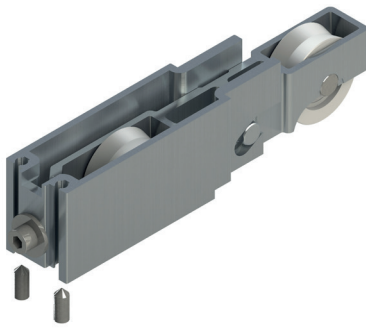

**ROLDANAS 2 RODAS REGULÁVEIS**

**Funções**

Roldana regulável, com dois rodízios, para janelas e portas de correr em alumínio.

Ficha técnica online



**Características Técnicas**

A roldana é ajustável micrometricamente e permite mover a folha na direção vertical em um campo global de 4 mm (0315202) ou de 8 mm (07195). Tem a prerrogativa de poder ser inspecionado sem precisar desmontar a folha, mecanismondo em rotação parafuso ajustável. Os rodízios são montados em rolamentos esfera.

**Materiais**

Cód. 0315202: suporte em alumínio extrudado  
 Cód. 07195: suporte em acier (AISI 304)  
 Rodízios com rolamento em aço e cobertura em poliamida reforçada  
 Bucha autofreante em poliamida com fibra de vidro  
 Parafusos e parafusos em aço inoxidável

**Capacidades**

Consulte a tabela

0315202

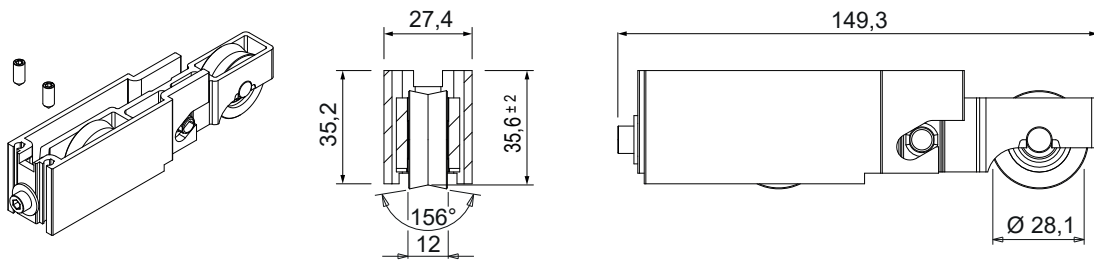

07195

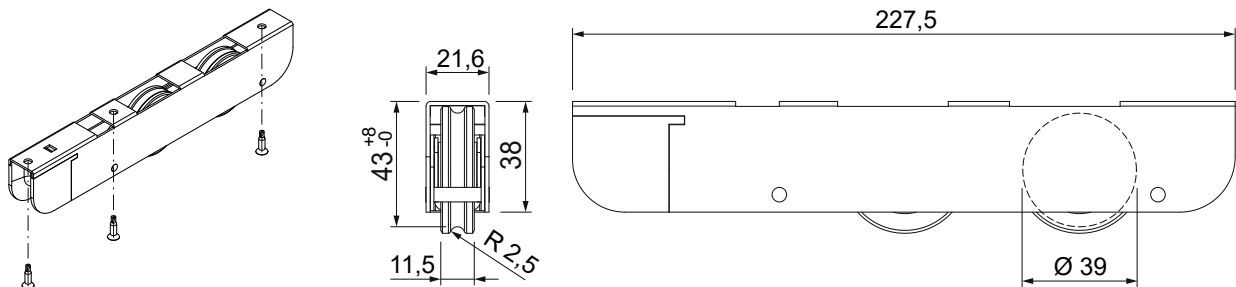

Código	Descrição	Observação	Capacidade do carrinho [kg]	Regulagem [mm]	Base Natural	Anodizado Elox	Pintado	Trend/Ouro Latão	Peças por embalagem
0315202	ROLDANA REGULAVEL 2 RODA	conjunto de 4 peças	120	± 2	X				10
07195	ROLDANA REGULAVEL 2 RODA	Embalagem a granel	100	+ 8 / - 0	X				10

## ROLDANAS 4 RODAS REGULÁVEIS

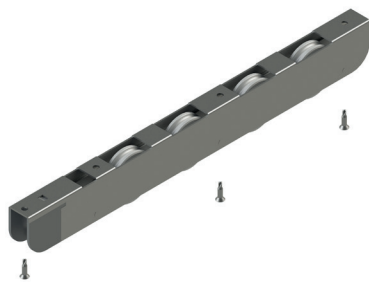

### Funções

Roldana regulável, com quatro rodízios, para janelas e portas de correr em alumínio.

Ficha técnica online



### Características Técnicas

A roldana é ajustável micrometricamente e permite mover a folha na direção vertical em um campo global de 8 mm. Tem a prerrogativa de poder ser inspecionado sem precisar desmontar a folha, mecanismondo em rotação parafuso ajustável. Os rodízios são montados em rolamentos esfera.

### Materiais

Suporte em acier (AISI 304)  
Rodízios com rolamento em aço e cobertura em poliamida reforçada  
Bloco de regulagem do curso em aço  
Parafusos e parafusos em aço inoxidável

### Capacidades

300 kg com 2 roldanas

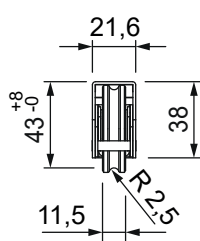
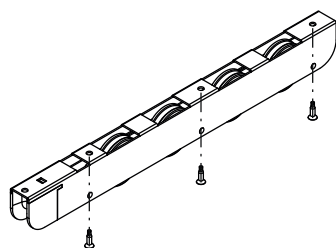

07196

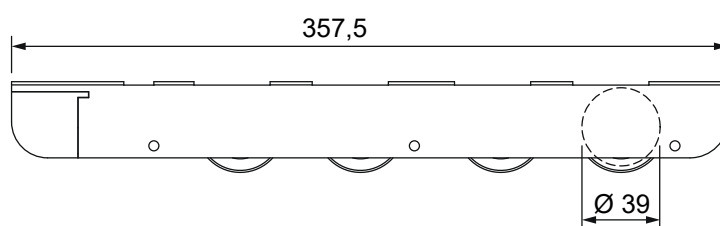

Código	Descrição	Observação	Capacidade do carrinho [kg]	Regulagem [mm]	Base Natural	Anodizado Elox	Pintado	Trend/Ouro Latão	Peças por embalagem
07196	ROLDANA REGULAVEL 4 RODA	Embalagem a granel	150	+ 8 / - 0	X				10

**ROLDANAS CARRERA 1 FIXAS**

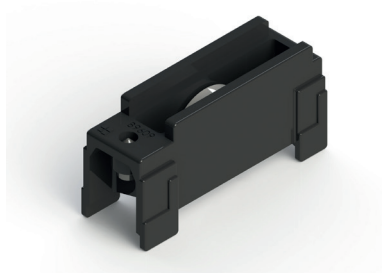

**Funções**

Roldana fixa com um rodízio para janelas e portas de alumínio.

Ficha técnica online



**Características Técnicas**

A roldana é fixada com uma grade em contraste evitando a execução de usinagens específicas.

A roldana não permite uma regulação micrométrica do folga. É possível variar a posição da roda com um intervalo que varia em média de +1 a -1 mm (em posições fixas). Esta regulação é obtida deslocando a roda em diferentes sedes localizadas no interior do corpo da roldana.

As rodas são montadas geralmente nos rolamentos esféricos ou em rolos de acordo com o modelo e são extraídas sem precisar desmontar a roldana.

As rodas com rolamentos são projetadas para manter a graxa lubrificante em seu interior.

**Materiais**

Suporte em poliamida cinza  
Roda com rolamento ou rolos em aço e cobertura em poliamida reforçada neutra.  
Parafuso allen em aço inox

**Capacidades**

veja a tabela

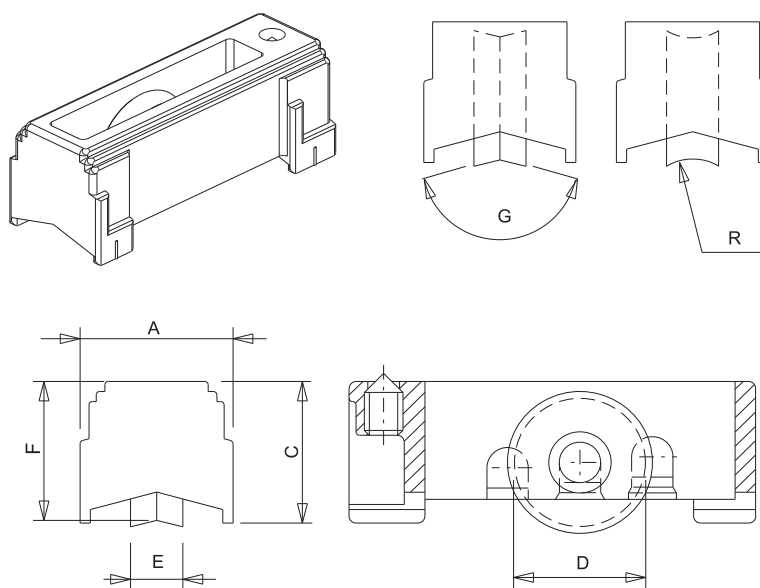

## ROLDANAS FIXAS

Código	Descrição	Observação	Capacidade de carga [kg]	A [mm]	C [mm]	D [mm]	E [mm]	F [mm]	Regulagem [mm]	G [°]	Rolamento	Caixa externa	Base Natural	Anodizado Elox	Pintado	Trend/Ouro Latão	Peças por embalagem
03319	ROLDANA FIXO CARRERA 1	Embalagem a granel	45	15,9	21	19	8	21,9	+1/-1	150°	Esfera	Poliamida+ fibra de vidro	X				100
04545	ROLDANA FIXO CARRERA 1	Embalagem a granel	45	22,7	23	19	8	22,5	+0,8/-0,8	150°	Esfera	Poliamida+ fibra de vidro	X				100
04561	ROLDANA FIXO CARRERA 1	Embalagem a granel	45	28,5	23	20	9	26,3	+2/-1	150°	Esfera	Poliamida+ fibra de vidro	X				100
03079	ROLDANA FIXO CARRERA 1	Conjunto de 4 peças	45	25	21	20	11,5	24,7	+1/-1	150°	Esfera	Poliamida+ fibra de vidro	X				200
03115	ROLDANA FIXO CARRERA 1	Conjunto de 4 peças	55	31,5	23	20	9	26,3	+2/-1	156°	Esfera	Poliamida+ fibra de vidro	X				50
03119X	ROLDANA FIXO CARRERA 1	Conjunto de 4 peças	45	22,5	21,1	19	8	21,5	+0,8/-0,8	150°	Esfera	Poliamida+ fibra de vidro	X				50
03123	ROLDANA FIXO CARRERA 1	Conjunto de 4 peças	45	22,7	23	19	8	22,5	+0,8/-0,8	150°	Esfera	Poliamida+ fibra de vidro	X				50
03132	ROLDANA FIXO CARRERA 1	Conjunto de 4 peças	45	28,5	23	20	9	26,3	+2/-1	156°	Esfera	Poliamida+ fibra de vidro	X				50
03138	ROLDANA FIXO CARRERA 1	Conjunto de 4 peças	45	22,8	23	19	8	22,5	+/-0,8	150°	Esfera	Poliamida+ fibra de vidro	X				50

**ROLDANAS CARRERA 2 FIXAS**

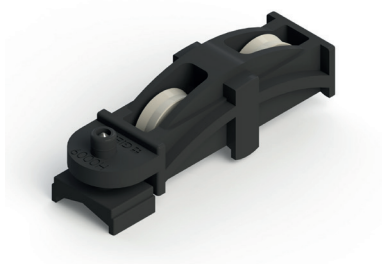

**Funções**

Roldana fixa com dois rodízios para janelas e portas de alumínio.

Ficha técnica online



**Características Técnicas**

A roldana é fixada com uma grade em contraste evitando a execução de usinagens específicas.  
Os rodízios montados em rolamento esfera são posicionadas para manter a graxa lubrificante no seu interior.

**Materiais**

Suporte em poliamida cinza.  
Rodízios com rolamento em aço e cobertura em poliamida reforçada neutra.  
Parafuso de fixação em aço inoxidável.

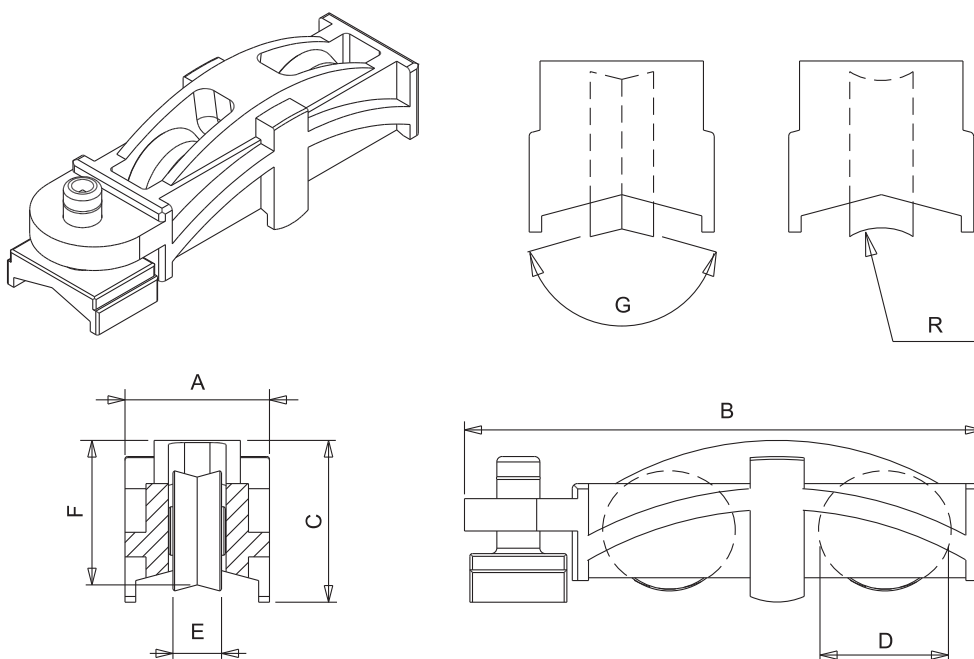

Código	Descrição	Observação	Capacidade de carga [kg]	A [mm]	C [mm]	D [mm]	E [mm]	F [mm]	G [°]	Rolamento	Caixa externa	Corpo interno	Base Natural	Anodizado Elox	Pintado	Trend/Ouro Latão	Peças por embalagem
04559	ROLDANA FIXA CARRERA 2	Embalagem a granel	90	26,8	30	19	9	26,8 (basculante)	150°	Esferas	Poliamida	-	X				100
06954	ROLDANA FIXA CARRERA 2	Embalagem a granel	90	23	25,8	20	8	-	150°	Esferas	Poliamida	Zamak	X				40

## ROLDANAS 1 RODA FIXAS



### Funções

Roldana em alumínio extrudado com uma rodízio para janelas e portas de correr em alumínio.

Ficha técnica online



### Características Técnicas

O rodízio está montado no rolamento esfera. Tem a prerrogativa de poder ser inspecionada sem precisar desmontar a folha, removendo os parafusos de fixação.

03529

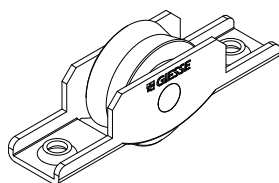

03539

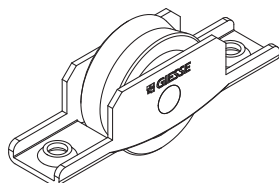

03558

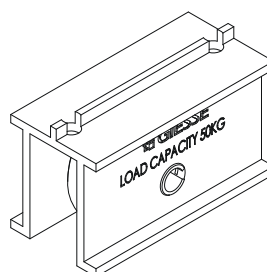

03151N

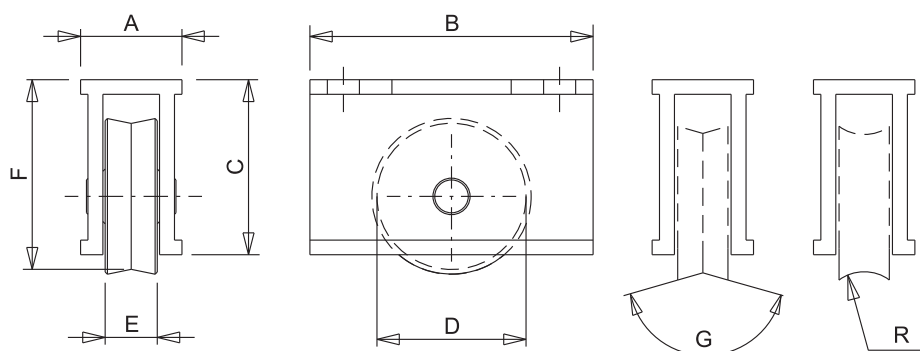
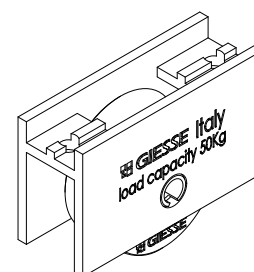

Código	Descrição	Observação	Capacidade de carga [kg]	A [mm]	B [mm]	C [mm]	D [mm]	E [mm]	F [mm]	G [°]	Rolamento	Caixa externa	Base Natural	Anodizado Elox	Pintado	Trend/Ouro Látão	Peças por embalagem
03529	ROLDANA 1 RODÍZIO FIXO	Embalagem a granel	50	16	70	15,6	24	11	/	156°	Esferas	Inoxidável	X				200
03539	ROLDANA 1 RODÍZIO FIXO	Embalagem a granel	50	16	70	18	28	11	-	156°	Esferas	Inoxidável	X				200
03558	ROLDANA 1 RODÍZIO FIXO	Embalagem a granel	60	24	50	30,4	28	12	34,85	156°	Esferas	Alumínio	X				200
03151N	ROLDANA 1 RODÍZIO FIXO	Conjunto de 4 peças	50	17,8	50	29,2	28	12	35,25	156°	Esferas	Alumínio	X				100



**ROLDANAS 2 RODAS FIXAS**

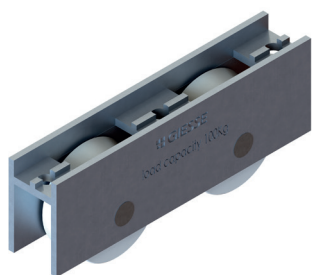

**Funções**

Roldanas fixas com dois roletes para portas e janelas de correr em alumínio.

Ficha técnica online



**Características Técnicas**

A roldana pode ser desmontada sem precisar desmontar a folha.  
É fixado com 2 parafusos.  
Os rodízios são montados em rolamentos esféricos.

**Materiais**

Suporte externo roldana em alumínio extrudado  
Roldana em poliamida reforçada sobre rolamentos de esferas em aço

**Capacidades**

Máx. 200 kg com 2 roldanas

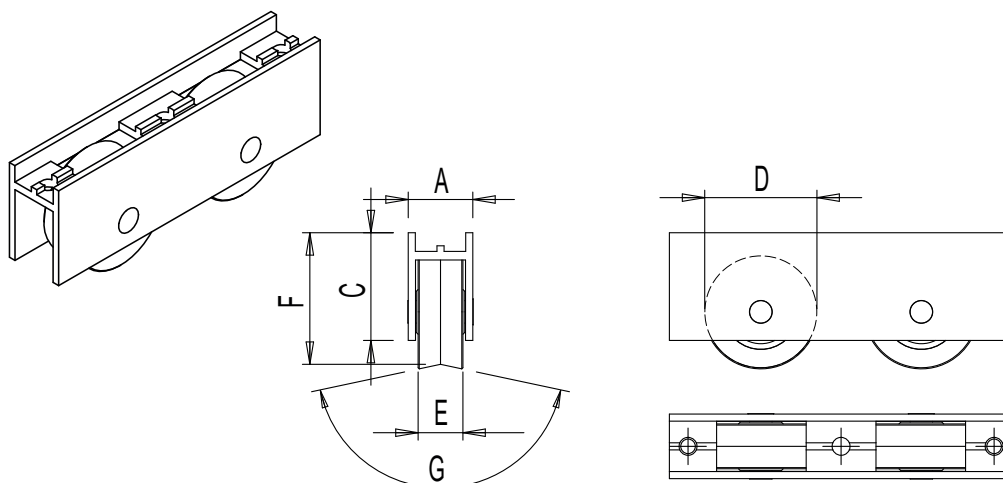

Código	Descrição	Observação	Capacidade de carga [kg]	A [mm]	C [mm]	D [mm]	E [mm]	F [mm]	G [°]	Rolamento	Base Natural	Anodizado Elox	Pintado	Trend/Ouro Latão	Peças por embalagem
03041	ROLDANA FIXA 2 RODÍZIOS	conjunto de 4 peças	100	17,3	28,9	28	12	35,3	156°	Esferas	X				25



## MAÇANETA BRIO EVO

### Funções

Maçaneta de encaixar, reversível, com possibilidade de função manual (para porta) ou automática (para janela, para permitir o fecho lateral de folhas de correr).

Ficha técnica online



### Características Técnicas

A maçaneta Brio Evo permite o cruzamento e a sobreposição das duas folhas e é fixada no perfil de maneira rápida e precisa, inserindo primeiro a parte inferior da maçaneta no furo e depois pressionando com força na parte superior. Uma vez definida a melhor posição do LINGUETA (e do fechamento) é bloqueado definitivamente o mesmo através de um parafuso, localizado abaixo da tampa de cobertura.

O cursor em poliamida tem duas superfícies coloridas em verde e vermelho que alternativamente indicam o estado de folha aberto e folha fechado.

A maçaneta Brio Evo tem um sistema antielevação que permite a abertura da janela somente através de movimentação da concha cega em poliamida pela parte interior.

O produto foi configurado de série para realizar a função automática (para janela); no caso de se desejar com a função manual (para porta) deve-se excluir a mola pré-montada no produto. No caso de se desejar que, com a função manual, a maçaneta tenha de anti furto, o parafuso fornecido deve ser aparafusado aos portagatilhos.

O produto está disponível com dois modelos diferentes: desenho arredondado e desenho quadrado. Cada modelo está disponível com fixação por mola de 2 dentes ou de 1 dente, solução a ser escolhida de acordo com o tipo de perfil de folha usado.

### Materiais

Corpo em alumínio extrudado  
Cursor em zamak moldado galvanizado branco  
Concha cega de acionamento em poliamida  
Parafuso allen em aço inox  
Mola para função automática em aço harmônico  
Mola de fixação inferior em aço C70 Geomet

### Componentes de fixação

1 parafuso para função anti furto

0299202

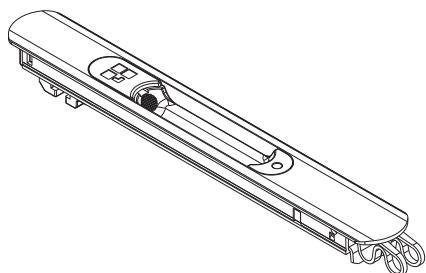

06004

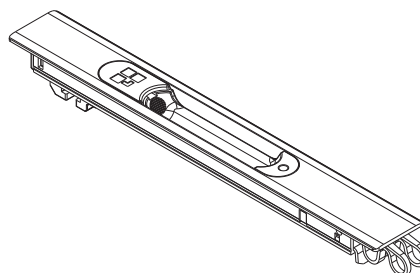

0298201

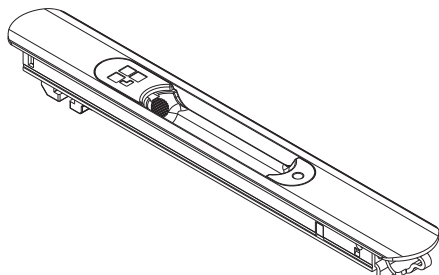

06006

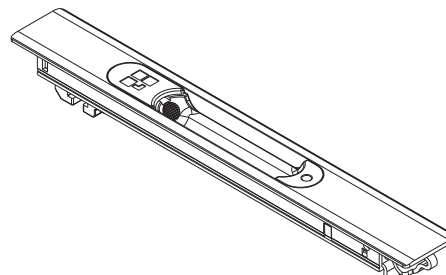

Usinagens no perfil

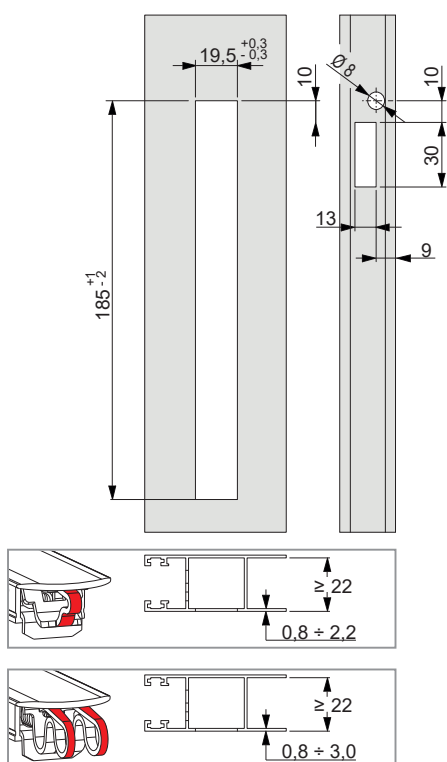

A: mola de 2 dentes - B: mola de 1 dente

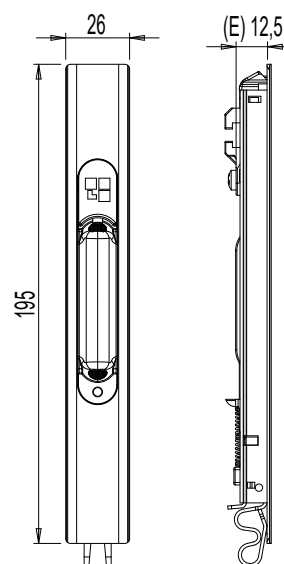
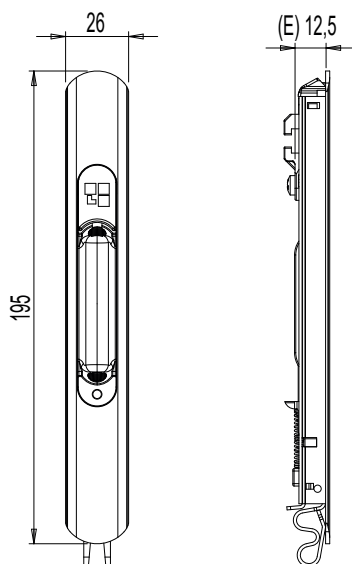
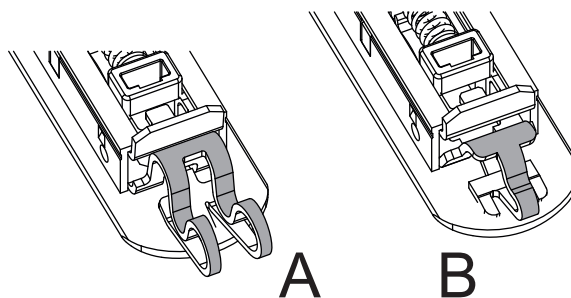

Código	Descrição	Desenho	Entrada E [mm]	Mola de fixação	Fechos combinados (Lado interior)	Maçanetas combinadas (Lado exterior)	Base Natural	Anodizado Elox	Pintado	Trend/Ouro Latão	Peças por embalagem
0298201	MAÇANETA BRIO EVO MD	Arredondado	12,5	1 dente (B)	03043 - 03050 - 03064	02966N - 02967V - 02996	X		X		20
0299202	MAÇANETA BRIO EVO	Arredondado	12,5	2 dentes (A)	03043 - 03050 - 03064	02966N - 02967V - 02996	X	X	X	X	20
06004	MAÇANETA BRIO EVO	Quadrado	12,5	2 dentes (A)	03043 - 03050 - 03064	-	X		X	X	20
06006	MAÇANETA BRIO EVO MD	Quadrado	12,5	1 dente (B)	03043 - 03050 - 03064	-	X		X	X	20



## MAÇANETA BRIO EVO KEY

### Funções

Maçaneta de encaixar, reversível, com função manual para porta, que realiza o fechamento lateral de folhas de correr.

Ficha técnica online



### Características Técnicas

A maçaneta Brio Evo Key permite o cruzamento e a sobreposição das duas folhas e pode ser travada pelo usuário final, através da respectiva chave fornecida ou na posição de fechamento ou na posição de abertura.

Uma vez definida a melhor posição do LINGUETA (e do fechamento) é bloqueado definitivamente o mesmo através de um parafuso, localizado abaixo da tampa de cobertura.

O cursor em poliamida tem duas superfícies coloridas em verde e vermelho que alternativamente indicam o estado de folha aberto e folha fechado.

A maçaneta Brio Evo Key tem um sistema antielevação que permite a abertura da janela somente através de movimentação da concha cega em poliamida a partir da parte interior.

O produto está disponível com dois modelos diferentes: desenho arredondado e desenho quadrado. Cada modelo está disponível com fixação por mola de 2 dentes ou de 1 dente, solução a ser escolhida de acordo com o tipo de perfil de folha usado.

O cilindro é fornecido com chaves iguais. Sob solicitação é possível ter chaves diferentes com 50 combinações diferentes.

### Materiais

Corpo em alumínio extrudado

Cursor em zamak moldado galvanizado branco

Concha cega de acionamento em poliamida

Chaves em aço galvanizado

Cilindro da chave em zamak

Parafuso allen em aço inox

Mola para função automática em aço harmônico

Mola de fixação inferior em aço C70 Geomet

0288201

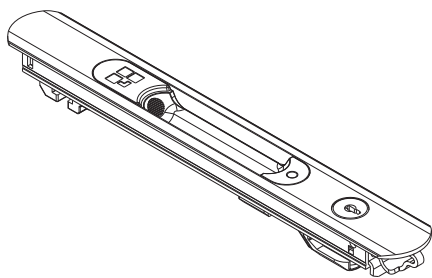

0289201

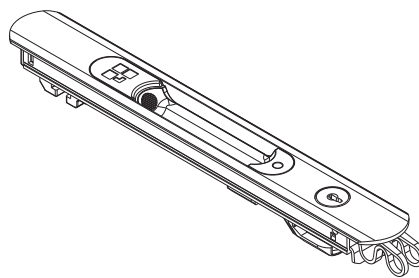

06005

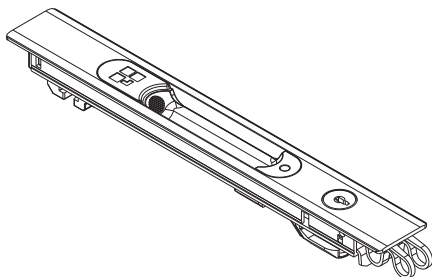

06007

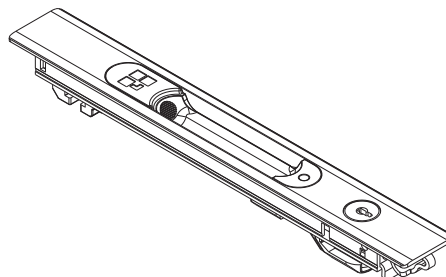

## Usinagens no perfil

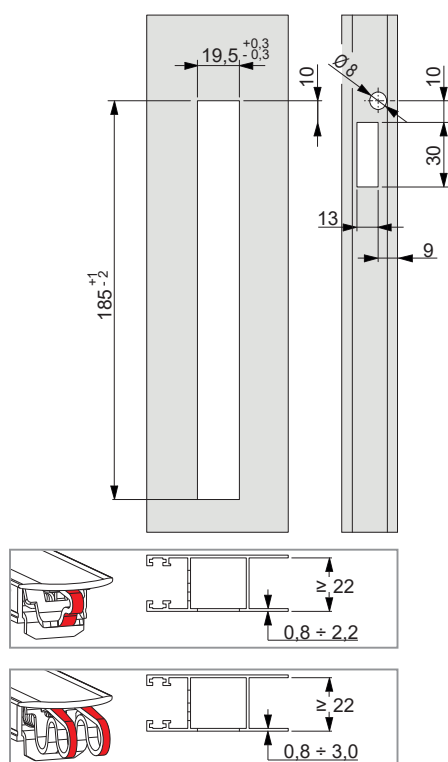

## A: mola de 2 dentes - B: mola de 1 dente

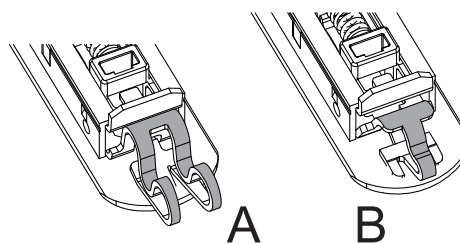

## Bloqueio no fechamento e no abertura

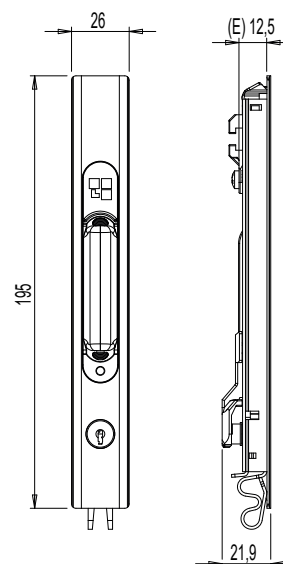
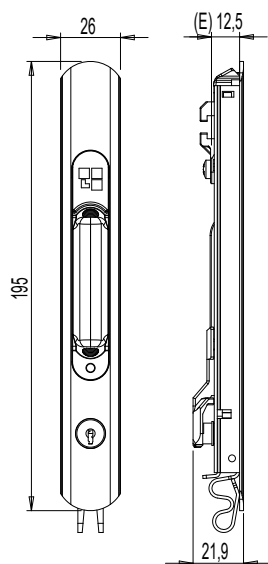
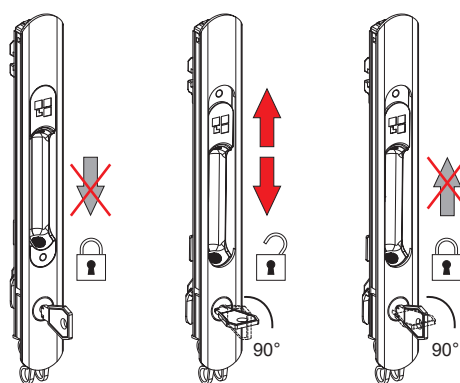

Código	Descrição	Desenho	Entrada E [mm]	Mola de fixação	Fechos combinados (Lado interior)	Maçanetas combinadas (Lado exterior)	Base Natural	Anodizado Elox	Pintado	Trend/Ouro Latão	Peças por embalagem
0288201	MAÇANETA BRIO EVO KEY MD	Arredondado	12,5	1 dente (B)	03043 - 03050 - 03064	02966N	X		X		5
0289201	MAÇANETA BRIO EVO KEY	Arredondado	12,5	2 dentes (A)	03043 - 03050 - 03064	02966N	X		X		5
06005	MAÇANETA BRIO EVO KEY	Quadrado	12,5	2 dentes (A)	03043 - 03050 - 03064	02966N	X		X	X	5
06007	MAÇANETA BRIO EVO KEY MD	Quadrado	12,5	1 dente (B)	03043 - 03050 - 03064	02966N	X		X		5



## PUXADORES BRIO KEY COM BRIO EVO

### Funções

Maçaneta de encaixar Brio Evo, com engate por pressão, combinada com uma maçaneta externa com fechadura de segurança com chave que permitirá o fecho lateral das folhas de uma porta de correr em alumínio.

Ficha técnica online



### Características Técnicas

Do lado exterior, rodando a chave, se aciona o cursor da maçaneta de encaixar colocada no lado interior para a abertura ou fechamento da folha. Do lado interior, o bloqueio da folha pode ser realizado operando diretamente no cursor. O artigo prevê uma fechadura tipo chave diferente (KD), mediante solicitação é possível ter o produto na mesma versão mesma chave (KA).

Largura do perfil da folha: mín. 25 mm, máx. 47 mm.

A aplicação é rápida, precisa e fácil.

É necessário fazer dois furos (187x19,5 mm) perfeitamente alinhados e iguais no montante da folha.

### Materiais

Maçaneta de encaixar - lado interior:

- Corpo em alumínio extrudado
- Cursor em zamak fundido galvanizado branco
- Concha cega de nylon
- Parafuso sem cabeça em aço inox
- Mola para função automática em aço zincado branco

Maçaneta exterior com chave - lado exterior:

- Corpo em zamak fundido
- Garfo superior e inferior em zamak galvanizado branco
- Parafuso de fixação inferior TSE M5x10 em aço inoxidável
- Cilindro em latão niquelado

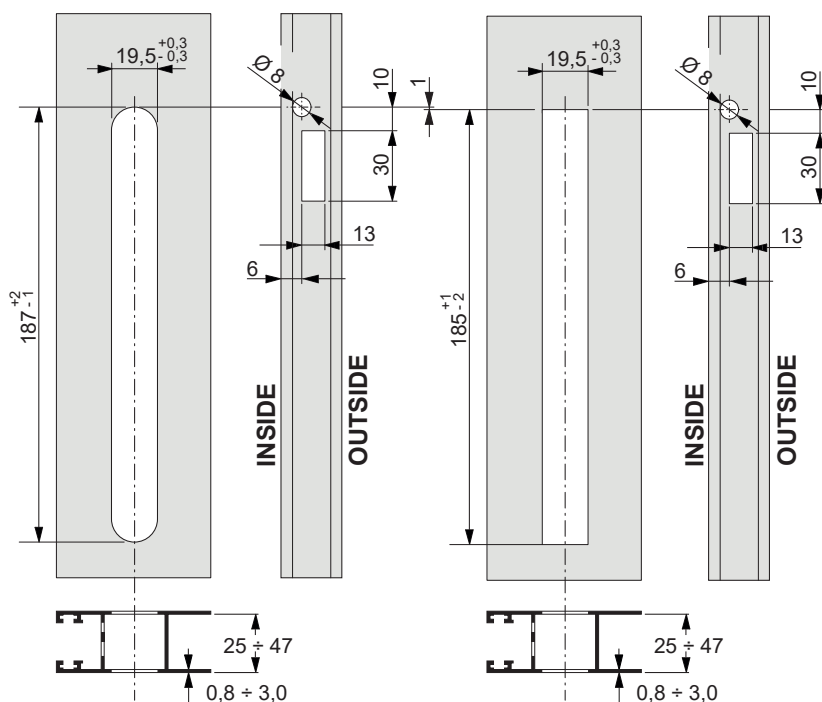

A: mola de 2 dentes - B: mola de 1 dente

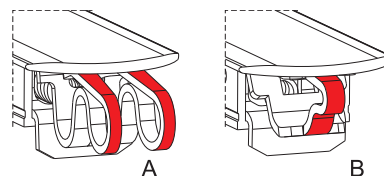

Preparação da maçaneta - A: 2 dentes - B 1 dente

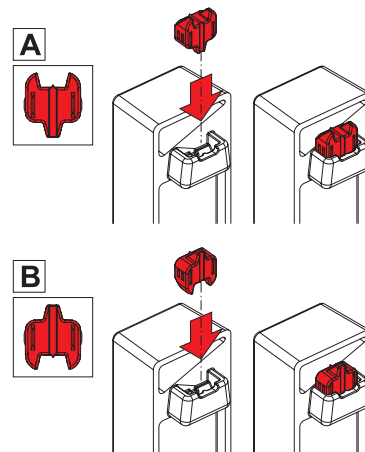

06037

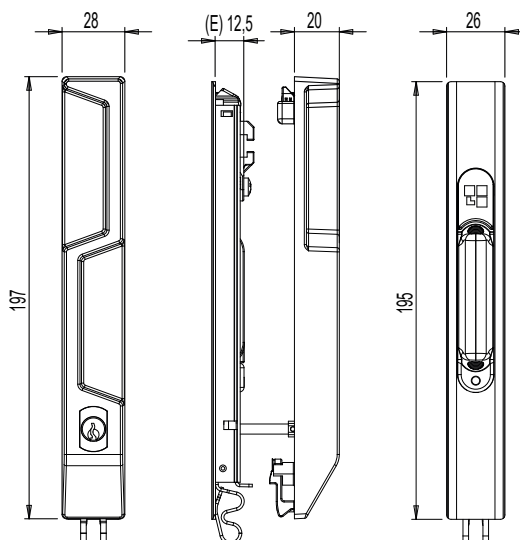
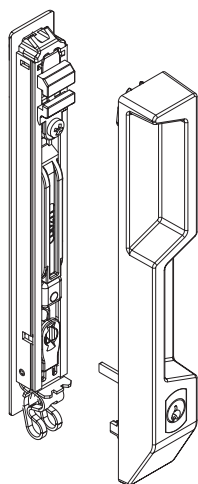

06052

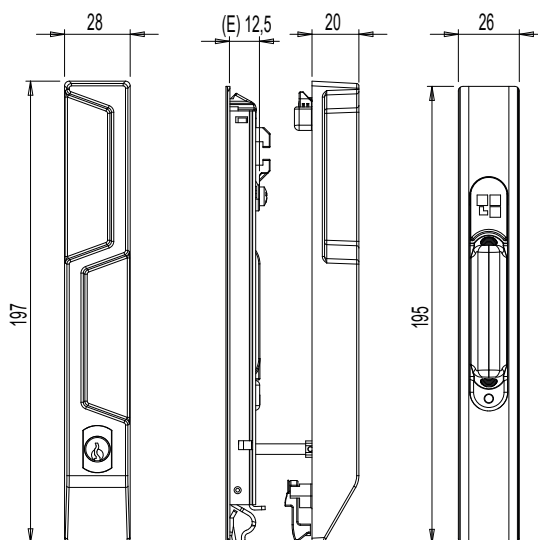
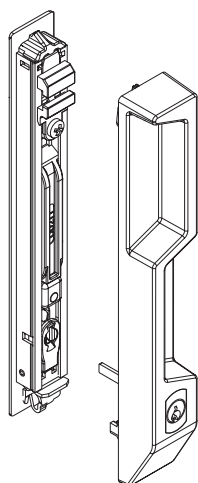

Código	Descrição	Entrada E [mm]	Desenho	Mola de fixação	Base Natural	Anodizado Elox	Pintado	Trend/Ouro Latão	Peças por embalagem
06037	BRIO EVO COM MAÇANETA EXTERIOR KEY QUADRADA	12,5	Quadrado	2 dentes (A)	X		X		5
06052	BRIO EVO MD COM MAÇANETA EXTERIOR KEY QUADRADA	12,5	Quadrado	1 dente (B)	X		X		5



## MAÇANETA DE ENCAIXAR BRIO KEY COM BRIO EVO

### Funções

Maçaneta de encaixar Brio Evo, com engate por pressão, combinada com uma concha cega externa com fechadura de segurança com chave que permitir o fecho lateral das folhas de uma porta de correr em alumínio.

Ficha técnica online



### Características Técnicas

Do lado exterior, rodando a chave, se aciona o cursor da maçaneta de encaixar colocada no lado interior para a abertura ou fechamento da folha.

Do lado interior, o bloqueio da folha pode ser realizado operando diretamente no cursor da maçaneta de encaixar.

O artigo prevê uma fechadura do mesmo tipo mesma chave (KA).

Largura do perfil da folha: mínimo 25 mm, máximo 55 mm.

A aplicação é rápida, precisa e fácil.

É necessário fazer dois furos (187x19,5 mm) perfeitamente alinhados e iguais no montante da folha.

### Materiais

Maçaneta de encaixar - lado interior:

- Corpo em alumínio extrudado
- Cursor em zamak fundido galvanizado branco
- Concha cega de nylon
- Parafuso sem cabeça em aço inox
- Mola para função automática em aço zincado branco

Maçaneta de encaixar com chave - lado exterior:

- Corpo em zamak fundido
- Garfo superior e inferior em zamak galvanizado branco
- Parafuso de fixação inferior TSE M5x8 em aço inoxidável
- Cilindro em latão niquelado

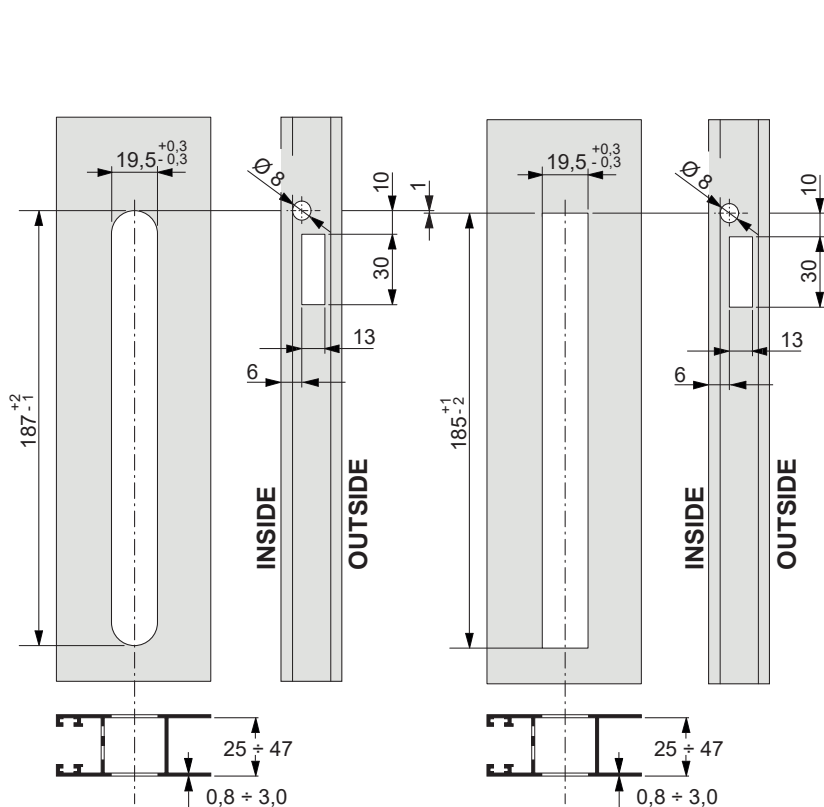

A: mola de 2 dentes - B: mola de 1 dente

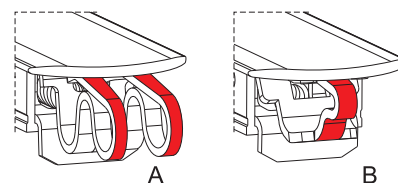

Preparação da maçaneta - A: 2 dentes - B 1 dente

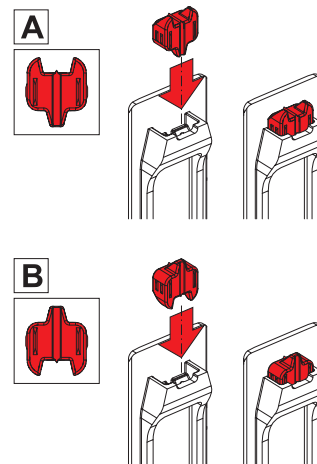



06019

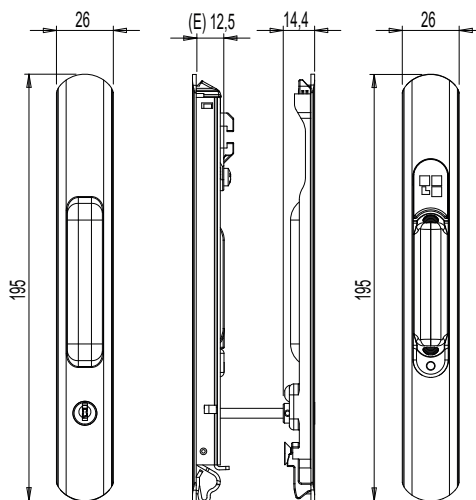
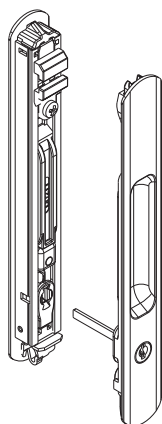

06039

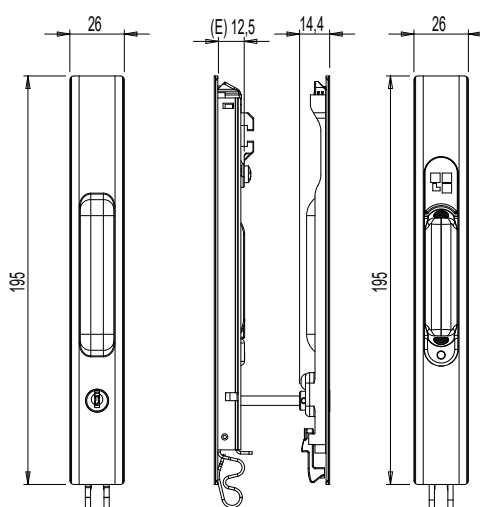
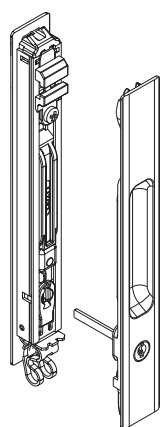

06054

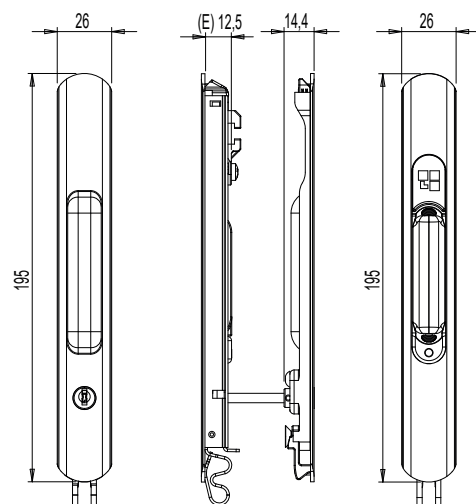
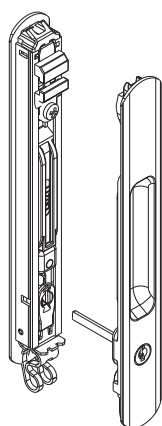

Código	Descrição	Entrada E [mm]	Desenho	Mola de fixação	Base Natural	Anodizado Elox	Pintado	Trend/Ouro Latão	Peças por embalagem
06019	BRIO EVO MD C/ CONCHA CEGA EXTERIOR KEY REDONDA	12,5	Arredondado	1 dente (B)	X		X		5
06039	BRIO EVO C/ CONCHA CEGA EXTERIOR KEY QUADRADA	12,5	Quadrado	2 dentes (A)	X		X		5
06054	BRIO EVO C/ CONCHA CEGA EXT. KEY CHAVE REDONDA	12,5	Arredondado	2 dentes (A)	X		X		5



## MAÇANETA BRIO MINI EVO

### Funções

Maçaneta de encaixar, reversível, com função automática (para janela), para permitir o fechamento lateral de folhas de correr.

Ficha técnica online



### Características Técnicas

A maçaneta Brio Mini Evo permite o cruzamento e a sobreposição das duas folhas e é fixada no perfil de maneira rápida e precisa, inserindo primeiro a parte inferior da maçaneta no furo e depois pressionando com força na parte superior.

Uma vez definida a posição ideal do gatilho (e, portanto, do fechamento), esse é travado definitivamente atuando sobre um parafuso sem cabeça situado na parte frontal, mantendo abaixada a concha cega em poliamida.

O produto está disponível com dois modelos diferentes: desenho arredondado e desenho quadrado. Cada modelo está disponível com fixação por mola de 2 dentes ou de 1 dente, solução a ser escolhida de acordo com o tipo de perfil de folha usado.

### Materiais

Corpo em alumínio extrudado  
Cursor de comando em poliamida  
Concha cega de acionamento em poliamida  
Fixação superior e porta-LINGUETA em zamak galvanizado  
Parafuso allen em aço inox  
Mola para função automática em aço harmônico  
Mola de fixação inferior em aço C70 Geomet

0298802

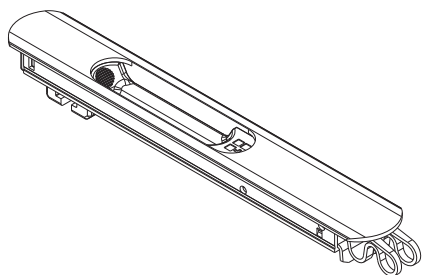

06038

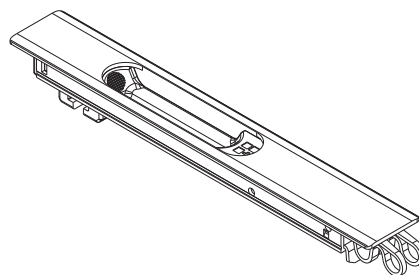

0297801

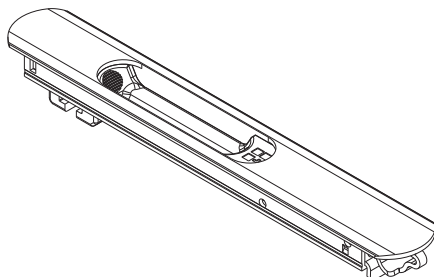

06018

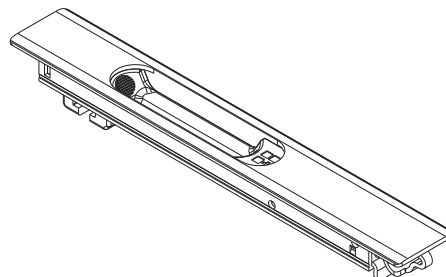

Usinagens no perfil

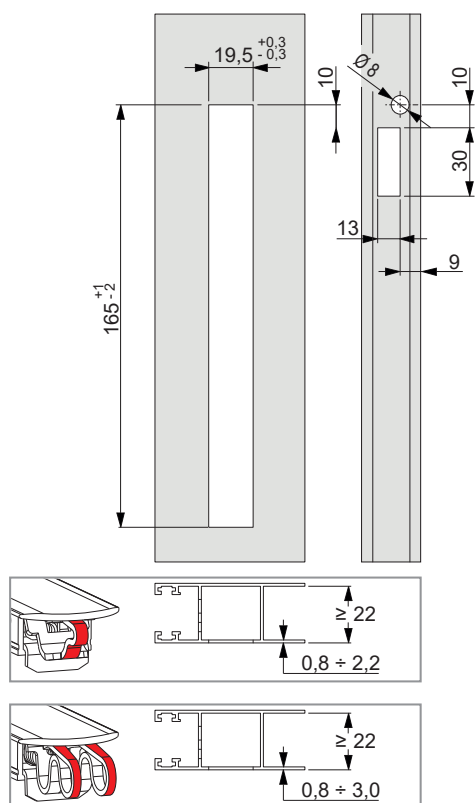

A: mola de 2 dentes - B: mola de 1 dente

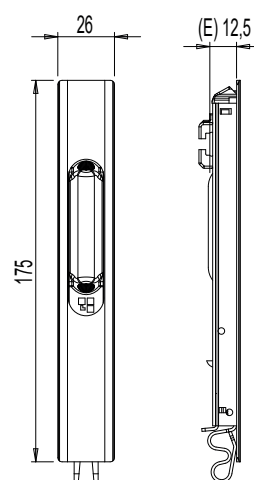
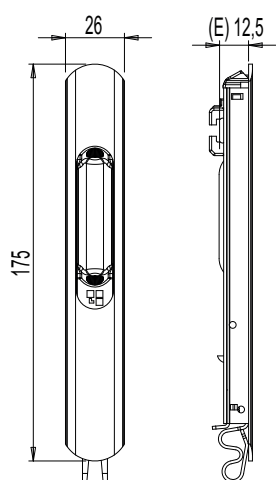
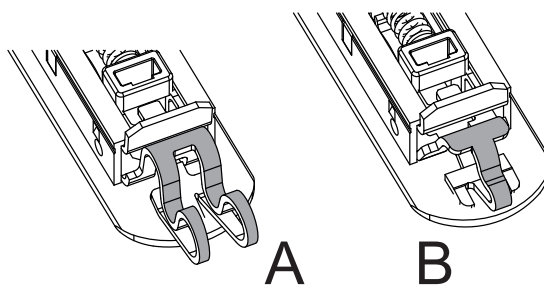

Código	Descrição	Desenho	Entrada E [mm]	Mola de fixação	Fechos combinados (Lado interior)	Maçanetas combinadas (Lado exterior)	Base Natural	Anodizado Elox	Pintado	Trend/Ouro Latão	Peças por embalagem
0297802	MAÇANETA BRIO MINI EVO MD	Arredondado	12,5	1 dente (B)	03043 - 03050 - 03064	-	X		X		20
0298802	MAÇANETA BRIO MINI EVO	Arredondado	12,5	2 dentes (A)	03043 - 03050 - 03064	-	X	X	X	X	20
0601801	MAÇANETA BRIO MINI EVO MD	Quadrado	12,5	1 dente (B)	03043 - 03050 - 03064	-	X		X		20
0603801	MAÇANETA BRIO MINI EVO	Quadrado	12,5	2 dentes (A)	03043 - 03050 - 03064	-	X		X		20



## MAÇANETA BRIO EVO L

### Funções

Maçaneta de encaixar, reversível, com possibilidade de função manual (para porta) ou automática (para janela, para permitir o fecho lateral de folhas de correr).

Ficha técnica online



### Características Técnicas

A maçaneta Brio Evo L permite o cruzamento e sobreposição das duas folhas e é fixada ao perfil de maneira rápida e precisa, inserindo primeiro a parte inferior da maçaneta no furo e depois pressionando com força na parte superior. Uma vez definida a melhor posição do LINGUETA (e do fechamento) é bloqueado definitivamente o mesmo através de um parafuso, localizado abaixo da tampa de cobertura.

A característica distintiva da Brio Evo L é que tem uma profundidade de portagatilhos igual a 18,8 mm (em comparação com os 12,5 mm da versão Brio Evo padrão) que, no caso de perfis de folha particularmente largos, permite reduzir a cravação do gatilho.

O cursor em poliamida tem duas superfícies coloridas em verde e vermelho que alternativamente indicam o estado de folha aberto e folha fechado.

A maçaneta Brio Evo tem um sistema antielevação que permite a abertura da janela somente através de movimentação da concha cega em poliamida pela parte interior.

O produto foi configurado de série para realizar a função automática (para janela); no caso de se desejar com a função manual (para porta) deve-se excluir a mola pré-montada no produto.

Cada vez que se desejar que, com a função manual, a maçaneta tenha de anti furto, o parafuso fornecido deve ser aparafusado aos portagatilhos.

A Brio Evo L está disponível em dois modelos diferentes: desenho arredondado e quadrado, com mola de fixação bidente.

### Materiais

Corpo em alumínio extrudado  
Cursor em zamak moldado galvanizado branco  
Concha cega de acionamento em poliamida  
Parafuso allen em aço inox  
Mola para função automática em aço harmônico  
Mola de fixação inferior em aço C70 Geomet

### Componentes de fixação

1 parafuso para função anti furto

0289401

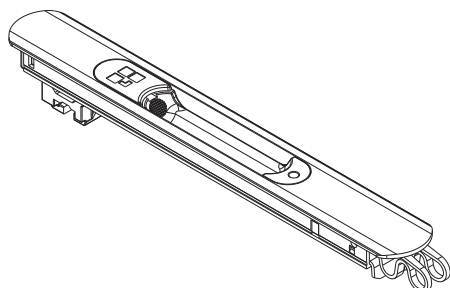

06008

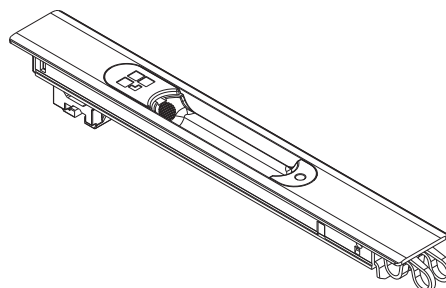

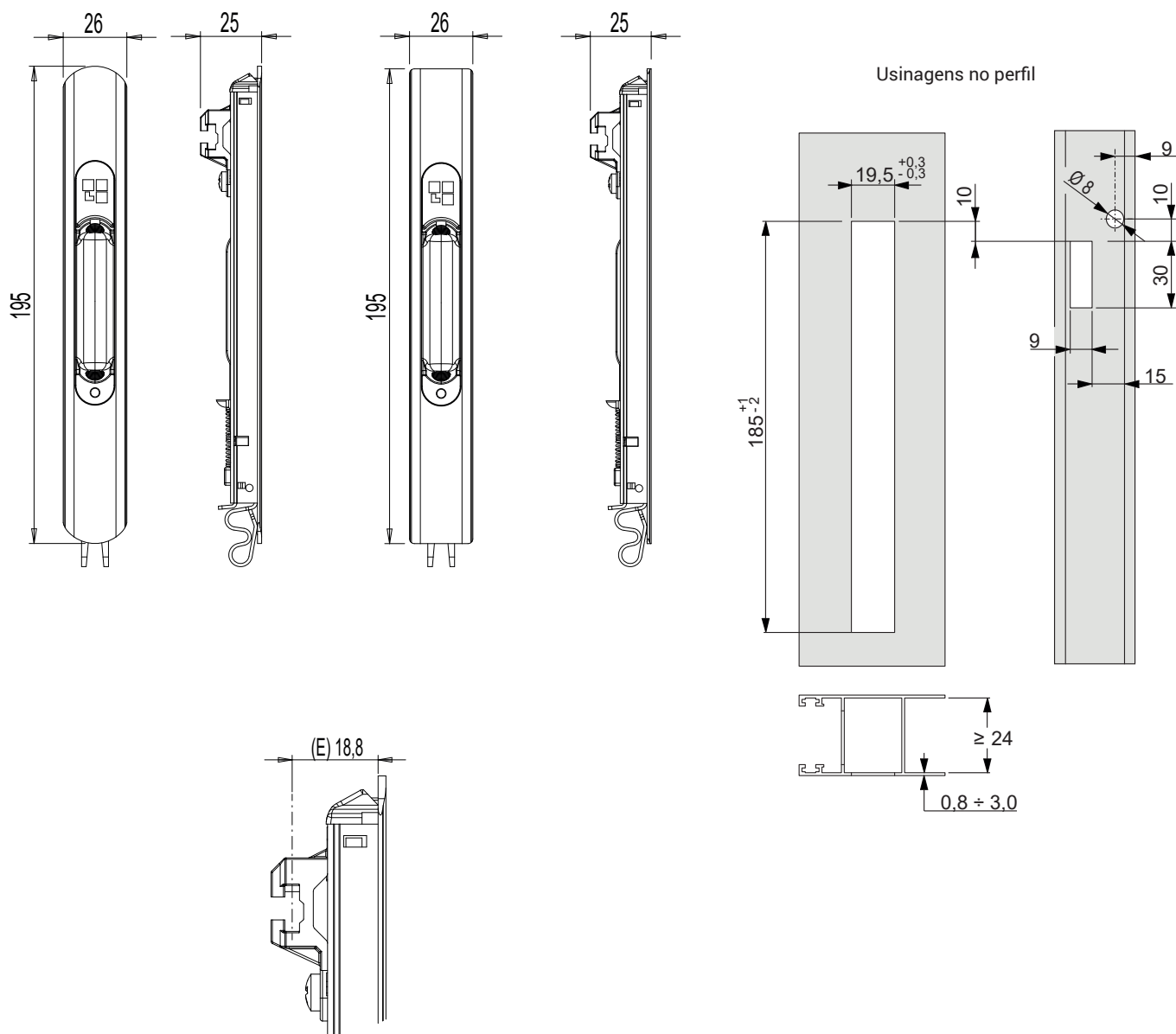

Código	Descrição	Desenho	Entrada E [mm]	Mola de fixação	Fechos combinados (Lado interior)	Maçanetas combinadas (Lado exterior)	Base Natural	Anodizado Elox	Pintado	Trend/Ouro Latão	Peças por embalagem
0289401	MAÇANETA BRIO EVO L	Arredondado	18,8	2 dentes (A)	03043 - 03050 - 03064	02966N	X		X		20
06008	MAÇANETA BRIO EVO L	Quadrado	18,8	2 dentes (A)	03043 - 03050 - 03064	02966N	X	X	X	X	20



## MAÇANETA BRIO EVO XL

### Funções

Maçaneta de encaixar, reversível, com possibilidade de função manual (para porta) ou automática (para janela, para permitir o fecho lateral de folhas de correr).

Ficha técnica online



### Características Técnicas

A maçaneta Brio Evo XL permite o cruzamento e sobreposição das duas folhas e é fixada ao perfil de maneira rápida e precisa, inserindo primeiro a parte inferior da maçaneta no furo e depois pressionando com força na parte superior.

Uma vez definida a melhor posição do LINGUETA (e do fechamento) é bloqueado definitivamente o mesmo através de um parafuso, localizado abaixo da tampa de cobertura.

A característica distintiva da Brio EVO XL é que tem uma profundidade de portatilhos igual a 24,3 mm (em comparação com os 12,5 mm da versão Brio Evo padrão) que, no caso de perfis de folha particularmente largos, permite reduzir a dobra dupla do gatilho.

O cursor em poliamida tem duas superfícies coloridas em verde e vermelho que alternativamente indicam o estado de folha aberto e folha fechado.

A maçaneta Brio Evo XL tem um sistema antielevação que permite a abertura da janela somente através de movimentação da concha cega em poliamida pela parte interior.

O produto foi configurado de série para realizar a função automática (para janela).

No caso de se desejar com a função manual (para porta) deve-se excluir a mola pré-montada no produto.

A BRIO XL está disponível em dois modelos diferentes: desenho arredondado e quadrado, com mola de fixação bidente.

### Materiais

Corpo em alumínio extrudado

Cursor em zamak moldado galvanizado branco

Concha cega de acionamento em poliamida

Parafuso allen em aço inox

Mola para função automática em aço harmônico

Mola de fixação inferior em aço C70 Geomet

0087302

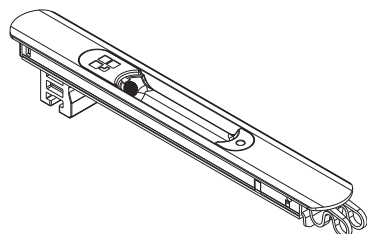

06009

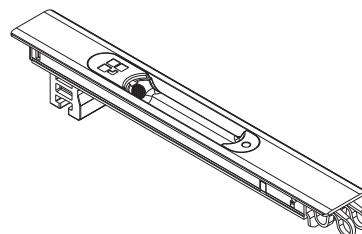

00878

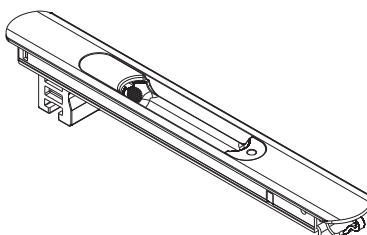

06015

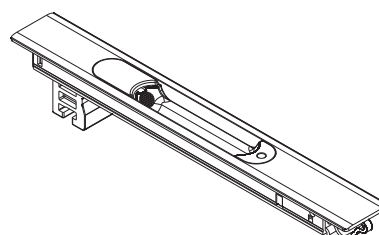

Usinagens no perfil

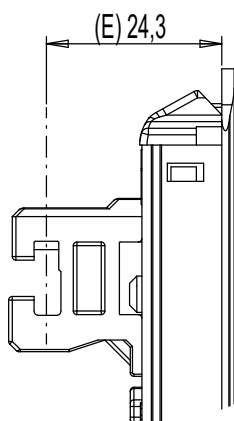
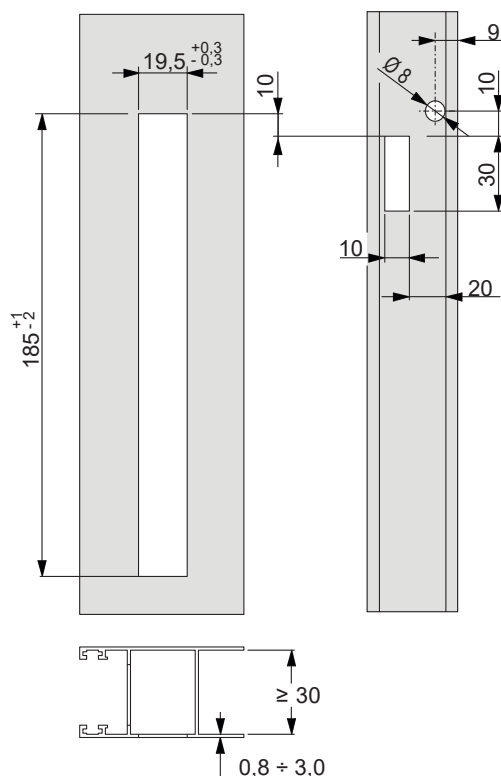
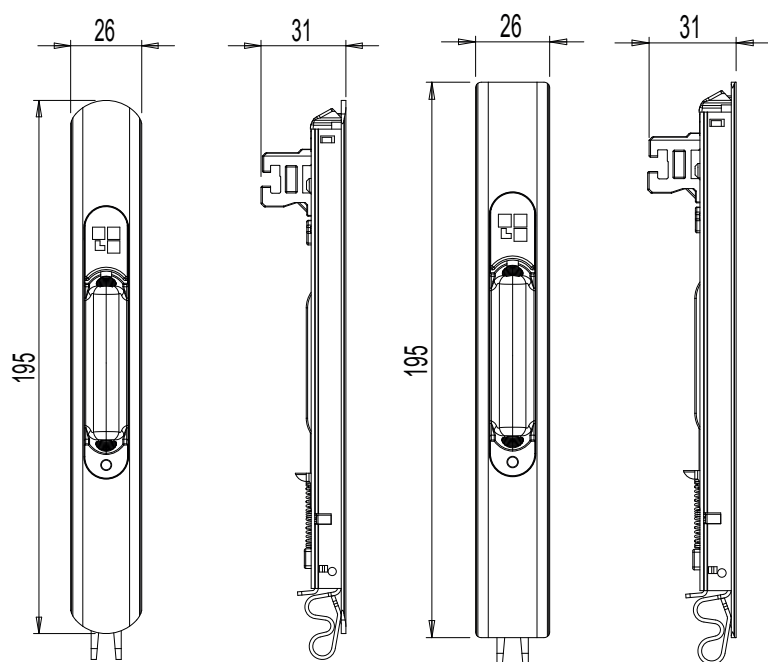

A: mola de 2 dentes - B: mola de 1 dente

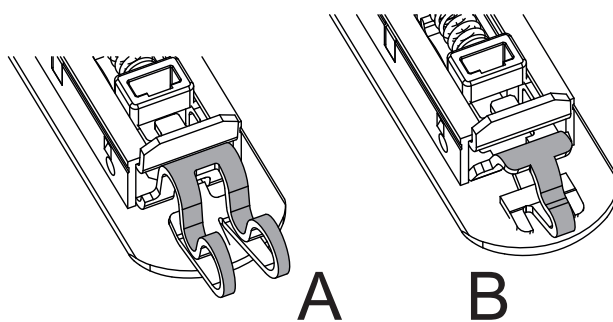

Código	Descrição	Desenho	Entrada E [mm]	Mola de fixação	Fechos combinados (Lado interior)	Maçanetas combinadas (Lado exterior)	Base Natural	Anodizado Elox	Pintado	Trend/Ouro Latão	Peças por embalagem
0087302	BRIO EVO XL	Arredondado	24,3	2 dentes (A)	03043 - 03050 - 03064	02966N - 06014	X		X		20
00878	BRIO EVO XL	Arredondado	24,3	1 dente (B)	03043 - 03050 - 03064	02966N - 06014	X		X		20
06009	BRIO EVO XL	Quadrado	24,3	2 dentes (A)	03043 - 03050 - 03064	02966N - 06014	X		X		20
06015	BRIO EVO XL	Quadrado	24,3	1 dente (B)	03043 - 03050 - 03064	02966N - 06014	X		X		20



## MAÇANETA BRIO RAPID EVO ARREDONDADA

### Funções

Puxador concha, reversível, com possibilidade de função manual (para portas) ou automática (para janelas), para permitir o fechamento lateral de folhas de correr.

Ficha técnica online



### Características Técnicas

O puxador Brio permite o cruzamento e a sobreposição dos dois folhas. Fornecida para função manual com uma mola que, se instalada, permite a função automática. A maçaneta Brio é fixada fechando os dois parafusos onde são contrapostas duas placas de fixação. Uma vez definida a melhor posição do LINGUETA (e do fechamento) é bloqueado definitivamente o mesmo através de um parafuso, localizado abaixo da tampa de cobertura. O cursor em poliamida tem duas superfícies coloridas em verde e vermelho que alternativamente indicam o estado de folha aberto e folha fechado. A maçaneta Brio tem um sistema antielevação que aumenta a segurança da janela impedindo que o lingueta fique preso caso a folha seja elevada da sua sede. Esse sistema está ativo quando a maçaneta Brio é utilizada sozinha ou quando é utilizada com a concha cega ou com o puxador externo. Não está ativa quando a Brio for equipada com a maçaneta externa Brio com chave.

### Materiais

Corpo em alumínio extrudado  
Cursor e placa de fixação em zamak fundido  
Pastilha para realizar o automático e o cursor em poliamida  
Parafusos e parafusos em aço inoxidável  
Mola para função automática em aço

### Componentes de fixação

1 Mola para função automática

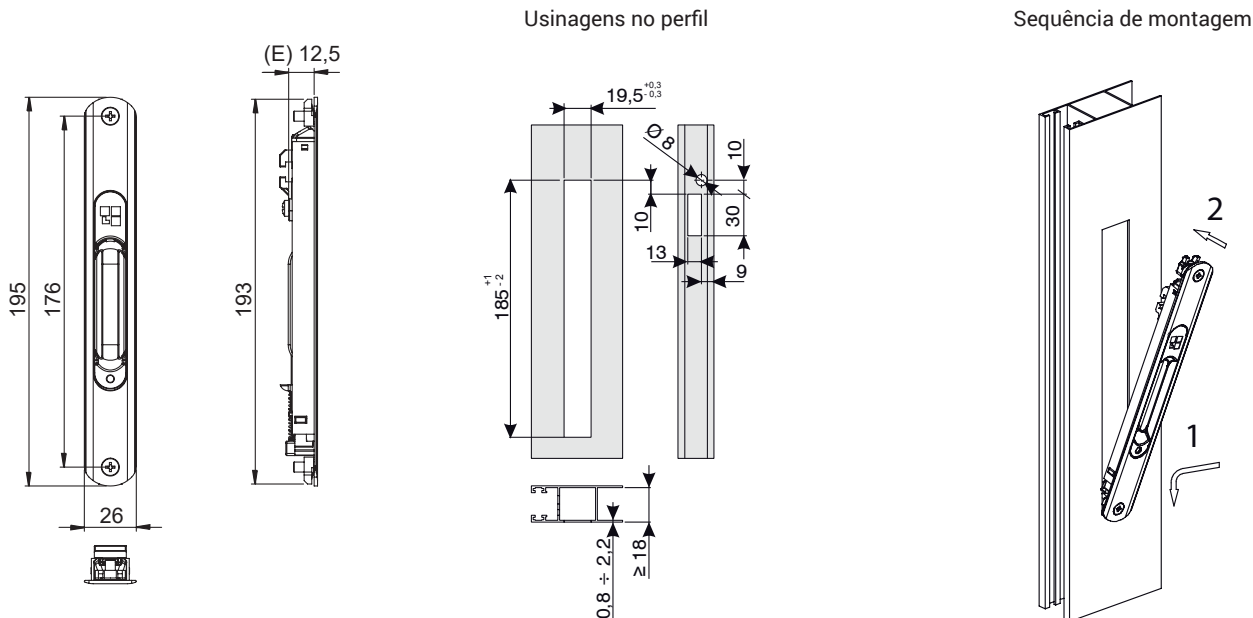

Código	Descrição	Entrada E [mm]	Base Natural	Anodizado Elox	Pintado	Trend/Ouro Latão	Peças por embalagem
0083101	MAÇANETA BRIO RAPID EVO ARREDONDADA	12,5	X		X		20





## PUXADOR BRIO EVO CEGA

### Funções

A maçaneta Brio Evo cega realiza uma função simples de deslizar uma folha de correr no caso de janelas com 4 folhas contrapostas.

Ficha técnica online



### Características Técnicas

O produto é aplicado no lado interno da janela e desenvolve a função de deslizamento de uma folha de correr.  
 Geralmente aplicado em uma das 2 folhas contrapostas de uma janela de correr com 4 folhas para obter um visual estético com a maçaneta de encaixar principal que realiza o fechamento da janela.

### Materiais

Corpo do produto em alumínio extrudado  
 Concha cega do acionador em nylon  
 Mola de fixação inferior em aço harmônico  
 Componente de fixação superior em zamak galvanizado

Usinagens no perfil

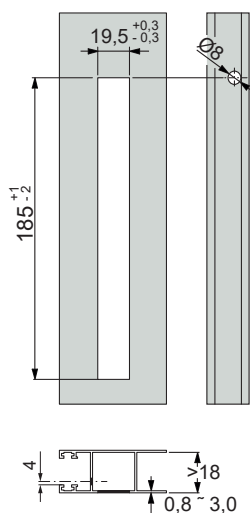

Sequência de montagem

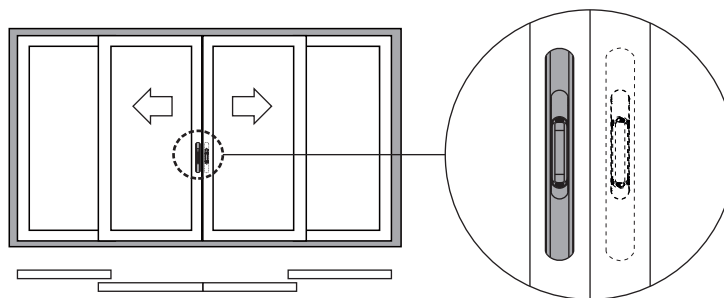
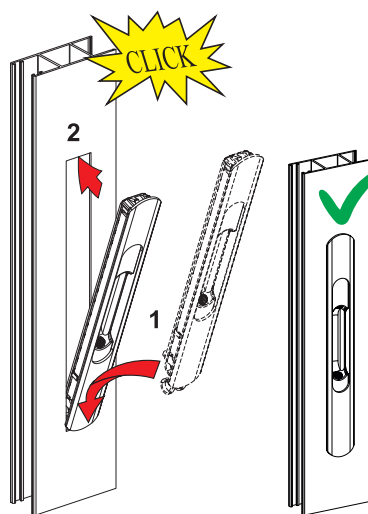

Código	Descrição	Tipo de fixação	Base Natural	Anodizado Elox	Pintado	Trend/Ouro Latão	Peças por embalagem
0289501	PUXADOR BRIO EVO CEGA	Com disparo	X	X	X	X	20



## PUXADOR NADA

### Funções

Maçaneta de encaixe ambidestra com bloqueio automático e manual, para permitir o fecho lateral e no mesmo tempo, o cruzamento da folha de uma janela ou porta de correr em alumínio.

Ficha técnica online



### Características Técnicas

A maçaneta é fornecida para o funcionamento automático. Pode ser transformada em funcionamento manual, removendo a mola localizada na parte posterior. Possibilidade de regulação da projeção do LINGUETA com maçaneta montada. A lingueta é fixado definitivamente com um parafuso localizado frontalmente no cursor. A maçaneta NADA utiliza uma fixação frontal extremamente simples através do uso de suporte de placa já pré-montado.

### Materiais

Corpo em poliamida preta.  
Cursor de comando em alumínio extrudado.  
Placa de aço zincado.

A cota X varia de acordo com a série de utilização

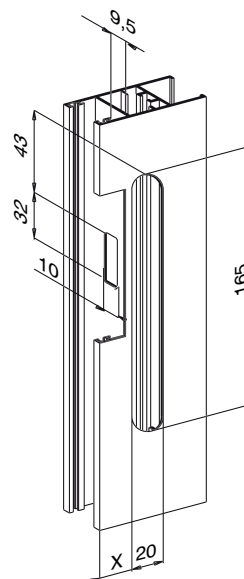
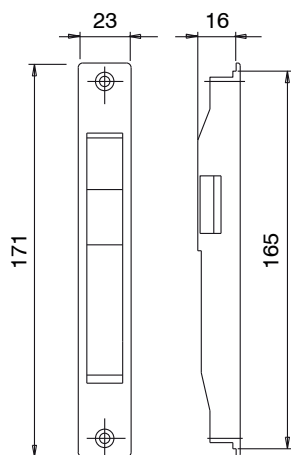

Código	Descrição	Observação	Base Natural	Anodizado Elox	Pintado	Trend/Ouro Latão	Peças por embalagem
03000	PUXADOR NADA	apenas acabamento 500		X	X		20



## PUXADOR PRATIKA

### Funções

Maçaneta de encaixe ambidestra com bloqueio manual e automático, para permitir o fecho lateral e no mesmo tempo, o cruzamento da folha de uma janela ou porta de correr em alumínio.

Ficha técnica online



### Características Técnicas

A conexão pode ser manual e automática.

Basta retirar a mola inutilizada para selecionar a função desejada.

Um parafuso, acessível mesmo com a maçaneta montada, permite um ajuste micrométrico da projeção do LINGUETA do kit de bloqueio.

Depois de definida a precisão adequada de fecho, o parafuso é bloqueado definitivamente.

O cursor tem duas superfícies coloridas em verde e vermelho que indicam alternativamente o estado de aberto e fechado da maçaneta.

A maçaneta PRATIKA utiliza uma fixação frontal extremamente simples através do uso de suporte de placa já pré-montado.

### Materiais

Corpo em alumínio extrudado

Cursor, suporte de placa, componentes internos em zamak fundido.

Parafusos e molas de aço inoxidável

Componentes internos de zamak galvanizado

A cota X varia de acordo com a série de utilização

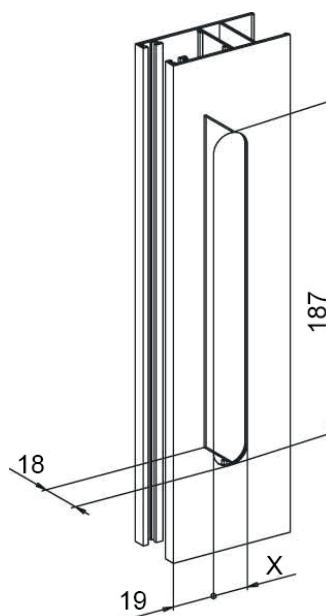
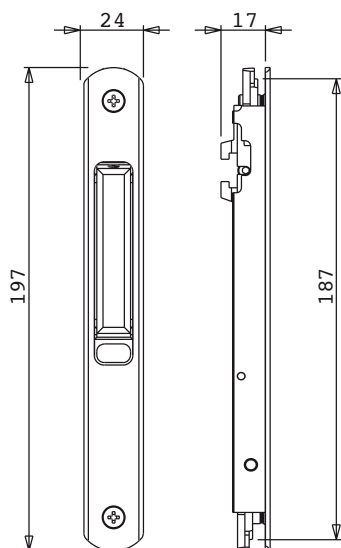

Código	Descrição	Observação	Base Natural	Anodizado Elox	Pintado	Trend/Ouro Latão	Peças por embalagem
03351	PUXADOR PRATIKA	apenas acabamento pintado	X	X	X	X	20



## PUXADOR PRATIKA DUO

### Funções

Maçaneta de encaixe PRATIKA, com conexão manual, equipada com uma concha cega externa para permitir o fecho lateral e, ao mesmo tempo, o cruzamento das folhas de uma janela, mas acima de tudo de uma porta de correr em alumínio.

Ficha técnica online



### Características Técnicas

Do lado interno, o bloqueio da folha pode ser inserido ou neutralizado operando diretamente no cursor.

Pelo lado externo, a concha cega tem apenas a função de uma pega melhor no arrasto da folha.

Os dois corpos são conectados e se fixam entre si mediante a utilização de parafusos incluídos permitindo uma fixação sólida no perfil.

### Materiais

Corpo em alumínio extrudado.

Cursor, suporte de placa, componentes internos em zamak fundido.

Parafusos e mola em aço inoxidável.

A cota X varia de acordo com a série de utilização

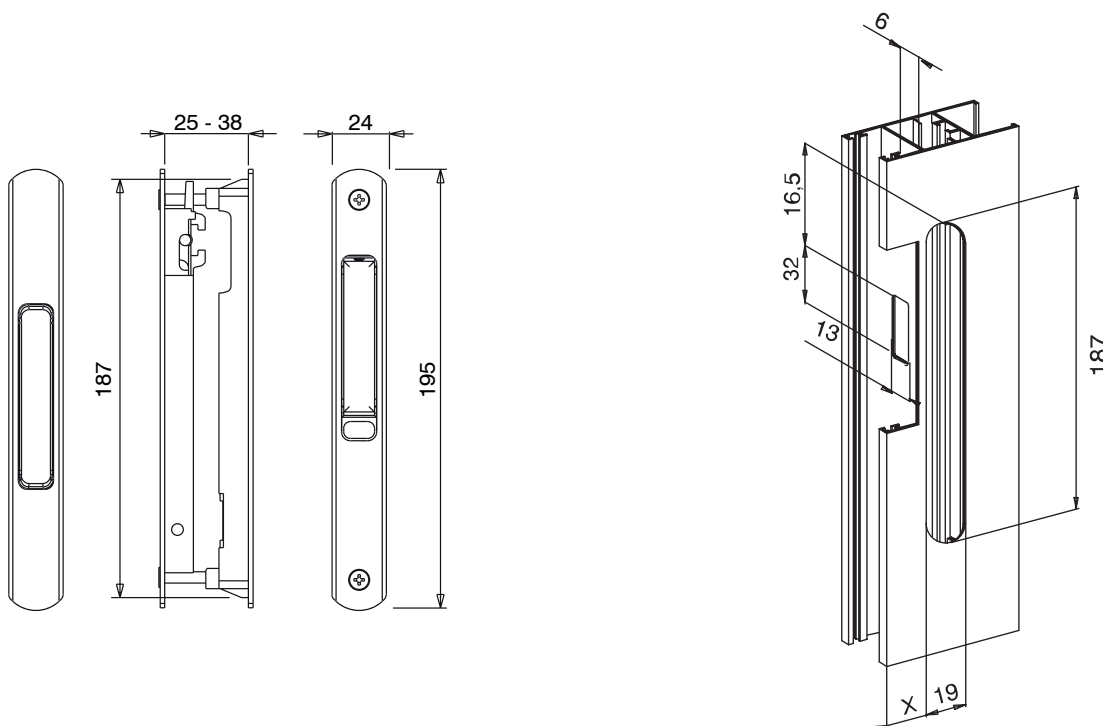

Código	Descrição	Observação	Base Natural	Anodizado Elox	Pintado	Trend/Ouro Latão	Peças por embalagem
03353	PUXADOR PRATIKA DUO	apenas acabamento pintado	X	X	X	X	10



## PUXADOR PRATIKA DUO KEY

### Funções

Maçaneta de encaixe PRATIKA, com conexão manual, equipada com uma concha cega externa e fecho de segurança com chave para permitir o fecho lateral e, ao mesmo tempo, o cruzamento das folhas de uma janela, mas acima de tudo de uma porta de correr em alumínio.

Ficha técnica online



### Características Técnicas

Pelo lado externo, com a chave, se aciona o cursor da maçaneta para abertura ou fechamento da folha.

Do lado interno, o bloqueio da folha pode ser inserido ou neutralizado pelo interior do ambiente operando diretamente no cursor.

Os dois corpos são conectados e se fixam entre si mediante a utilização de parafusos incluídos permitindo uma fixação sólida no perfil.

A fechadura permite um número de combinações adequado e a possibilidade de ter instalações com mesma chave (KA) ou chave mestra (MK).

### Materiais

Corpo em alumínio extrudado.

Cursor, placa e freio, componentes internos de zamak fundido.

Parafusos e mola em aço inoxidável.

A cota X varia de acordo com a série de utilização

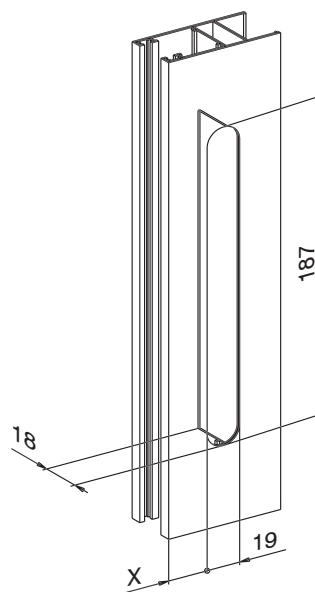
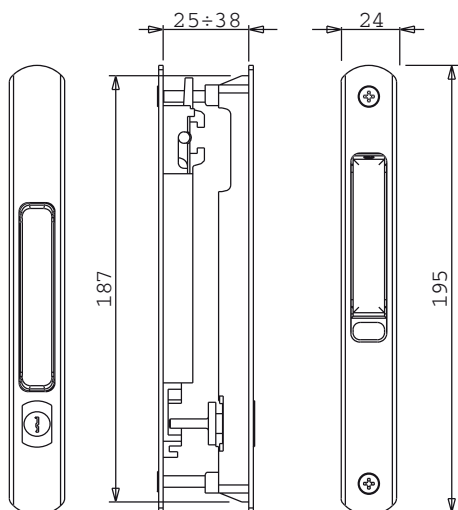

Código	Descrição	Observação	Base Natural	Anodizado Elox	Pintado	Trend/Ouro Latão	Peças por embalagem
03352	MAÇANETA PRATIKA DUO + FECHADURA	apenas acabamento pintado	X	X	X	X	10

## PUXADORES DE MOVIMENTAÇÃO BRIO



### Funções

O puxador de movimentação externo Brio se utiliza em combinação com um fecho concha Brio Plus ou Brio Plus MD, permite ao usuário final abrir e fechar uma porta de correr de maneira fácil e segura.

Ficha técnica online



### Características Técnicas

A particular forma ergonômica do puxador de movimentação externo Brio permite uma fácil movimentação de uma porta deslizante da parte externa da esquadria.

Este artigo é aplicado sempre em conjunto com um puxador de encaixe Brio ou Brio MD.

A montagem é rápida e precisa. É necessário realizar dois ilhós (187x19,5mm) perfeitamente alinhados e iguais no folha.

### Materiais

Corpo em zamak moldada

Forquilha superior e inferior em zamak galvanizado branco

Parafuso de fixação superior e inferior TSE M5x14 em aço inoxidável

02966N

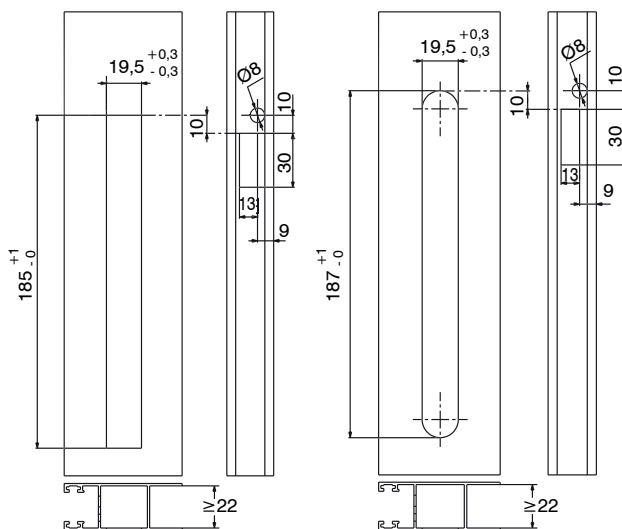
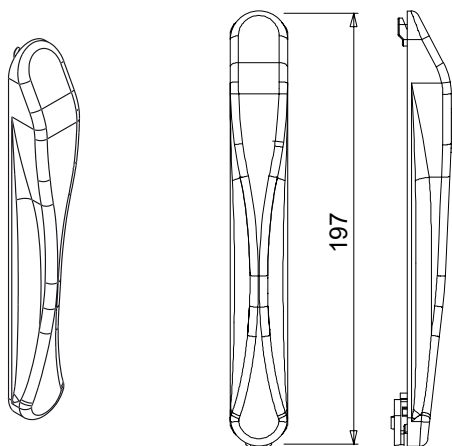

06014

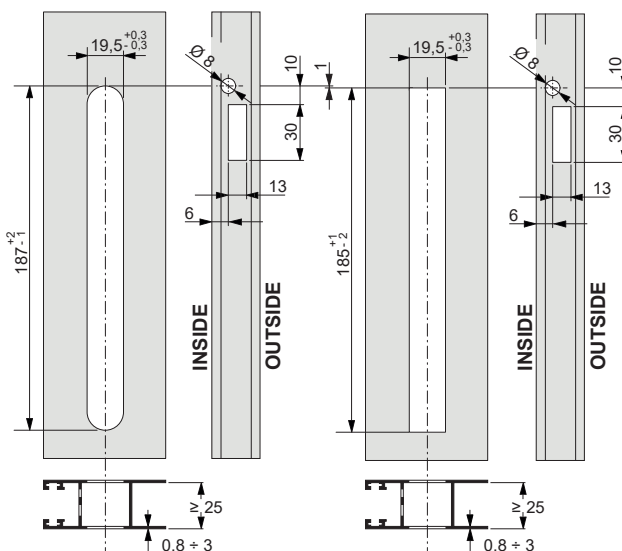
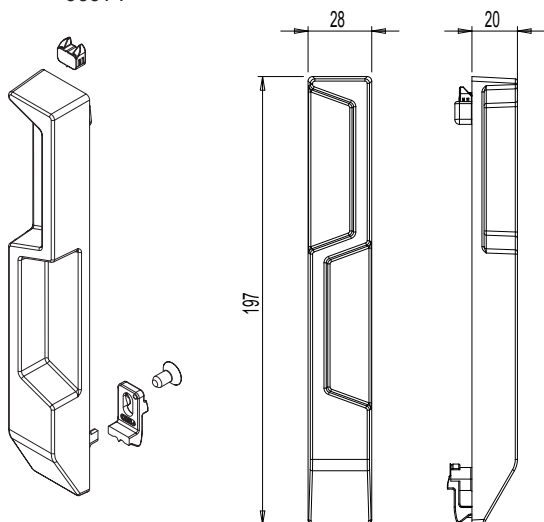

# PUXADORES DE MOVIMENTAÇÃO EXTERNA

Sequência de montagem art. 02966N

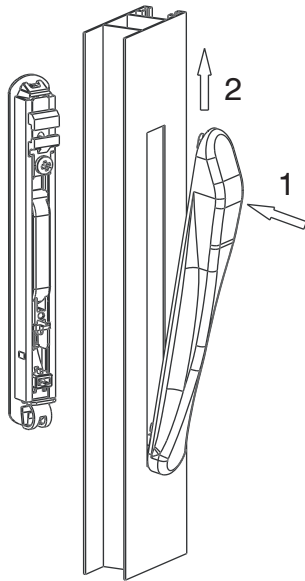

Sequência de montagem art. 06014

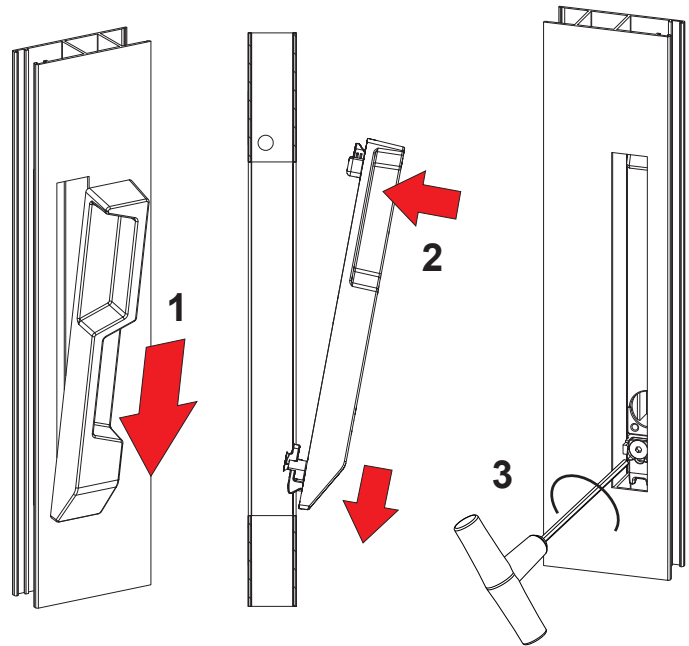

Art. 06014: bloqueio com 2 dentes

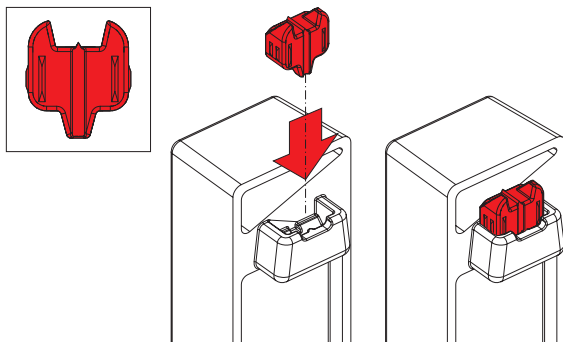

Art. 06014: bloqueio com 1 dente

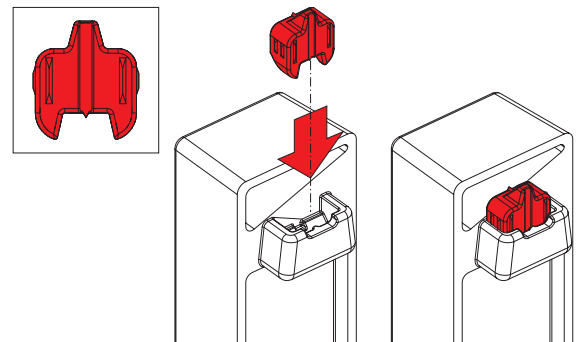

Código	Descrição	Desenho	Fechos combinados (Lado interior)	Maçanetas combinadas	Base Natural	Anodizado Elox	Pintado	Trend/Ouro Latão	Peças por embalagem
02966N	PUXADOR EXTERNO DE MOVIMENTAÇÃO BRIO	Arredondado	03043 - 03064	0288201 - 0289201 - 0298201 - 0299202	X		X		5
06014	MAÇANETA EXTERNA QUADRADA	Quadrado	03050	06004 - 06005 - 06006 - 06008 - 06009	X		X		5

# PUXADORES DE MOVIMENTAÇÃO EXTERNA

## MOVIMENTAÇÃO BRIO KEY



### Funções

O puxador de movimentação externo Brio Key, combinado com um fecho concha Brio Evo ou Brio Evo MD, permite ao usuário final abrir e fechar uma porta de correr de forma fácil e segura.

Ficha técnica online



### Características Técnicas

Disponível em duas versões com cilindro europeu e especial (Giesse). A particular forma ergonômica do puxador externo de movimentação Brio Key permite uma fácil movimentação de uma porta deslizante.

No lado externo, com a chave, é acionado o cilindro que permite abrir e fechar o folha. Do lado interno, o bloqueio do folha pode ser inserido ou neutralizado, operando diretamente no cursor em poliamida.

É aplicado sempre com um puxador de encaixe Brio Evo ou Brio Evo MD, inserido corretamente.

A montagem é rápida e precisa. É necessário realizar dois ilhós (187x19,5mm) perfeitamente alinhados e iguais no folha.

O fecho permite um elevado número de combinações e a possibilidade de ter instalações com chave igual (KA) ou chave mestre (MK).

### Materiais

Corpo em zamak moldada  
Forquilha superior, inferior e equipamento em zamak galvanizado  
Parafuso de fixação superior e inferior TSE M5x14 em aço inoxidável  
Calço em poliamida com fibra de vidro  
Desarme em poliamida com fibra de vidro

Versão com dois cilindros europeus e cilindro especial (Giesse)

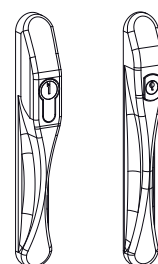
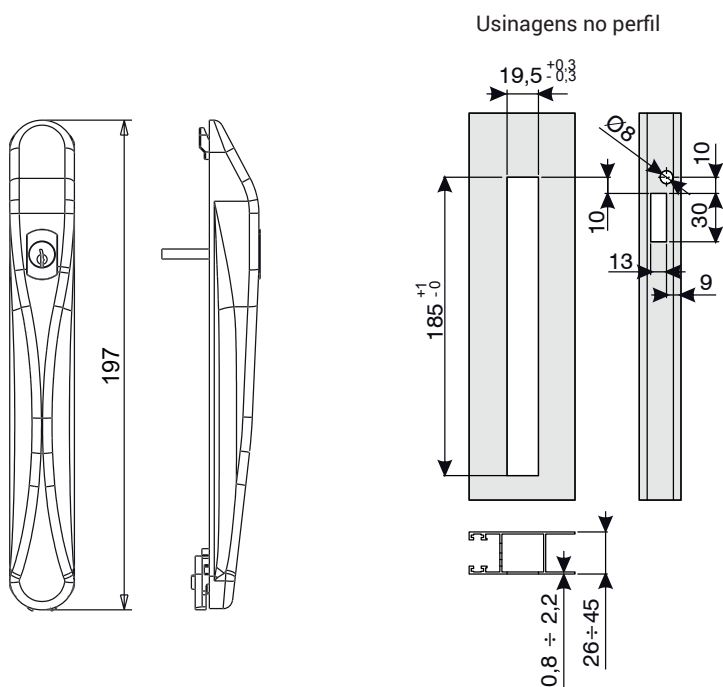

Seqüência de montagem

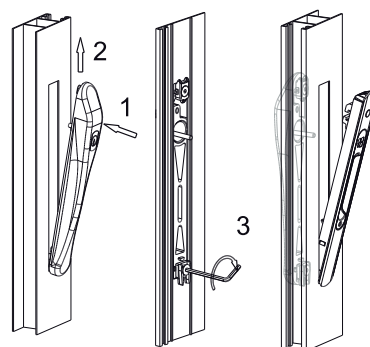

Código	Descrição	Cilindro	Base Natural	Anodizado Elox	Pintado	Trend/Ouro Latão	Peças por embalagem
02967V	PUXADOR EXTERNO DE MOVIMENTAÇÃO BRIO KEY	Especial	X		X		5
02996	PUXADOR EXTERNO DE MOVIMENTAÇÃO BRIO KEY	Europeu	X		X		5



**MAÇANETA DE ENCAIXAR BRIO EVO**

**Funções**

A concha cega externa de acionador Brio, combinada com uma maçaneta de encaixar Brio EVO e Brio Evo MD, permite ao usuário final movimentar facilmente e sem esforço uma folha de uma porta de correr.

Ficha técnica online



**Características Técnicas**

O cursor de movimentação externo Brio permite uma fácil movimentação de uma porta deslizante da parte externa da esquadria. Utilizando este artigo, o folha principal e secundário podem ser sobrepostos. É combinada sempre com uma maçaneta de encaixar Brio EVO e Brio EVO MD. Largura do perfil da folha: mín. 25 mm, máx. sem limites. A aplicação é rápida, precisa e fácil. É necessário fazer dois furos (187x19,5 mm) perfeitamente alinhados e iguais no montante da folha.

**Materiais**

Corpo em zamak moldada  
Forquilha superior e inferior em zamak galvanizado branco  
Parafuso de fixação inferior TSE M5x8 em aço inoxidável

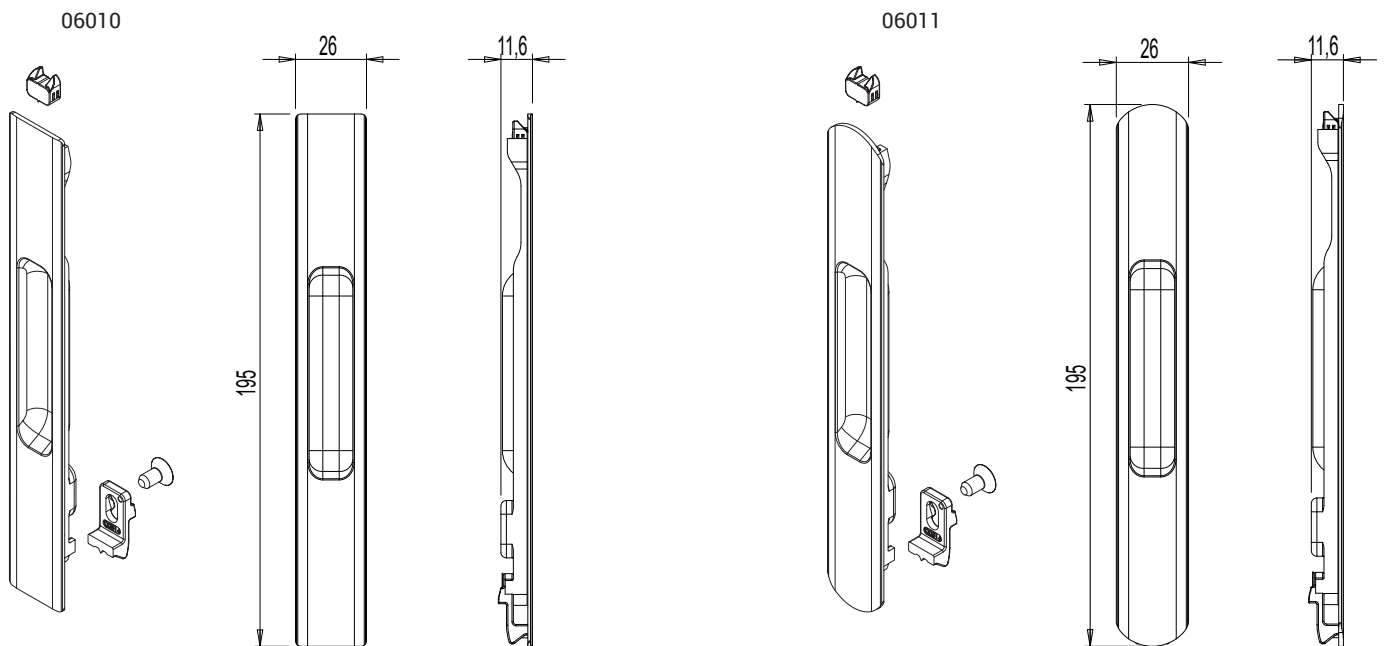

# PUXADORES DE MOVIMENTAÇÃO EXTERNA

Bloqueio com 2 dentes

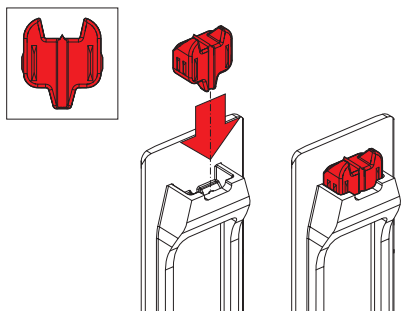

Bloqueio com 1 dente

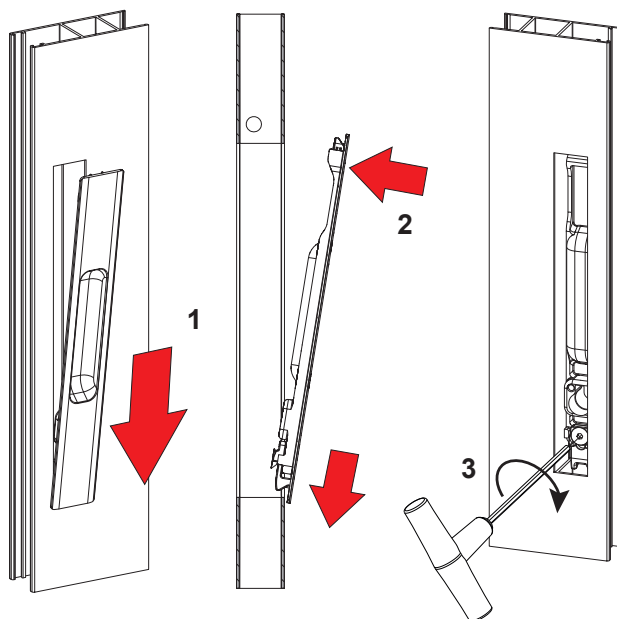
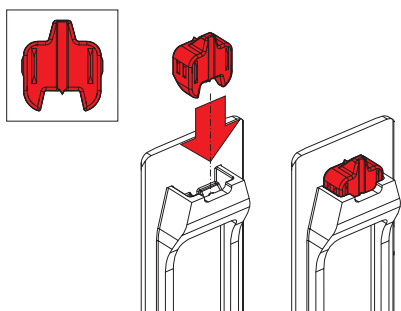

Usinagens no perfil

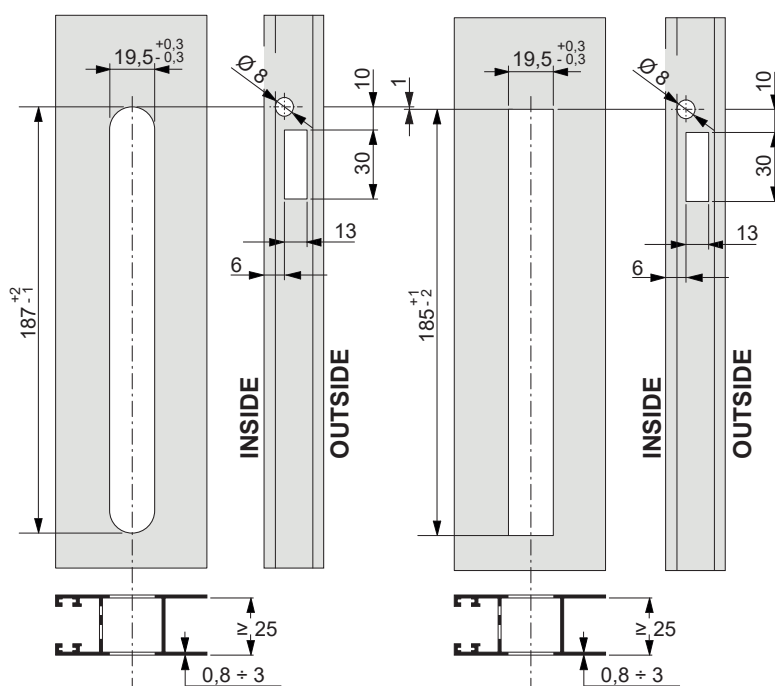

Código	Descrição	Desenho	Fechos combinados (Lado interior)	Maçanetas combinadas	Base Natural	Anodizado Elox	Pintado	Trend/Ouro Latão	Pecas por embalagem
06010	CONCHA CEGA EXTERNA DE ACIONADOR QUADRADA	Quadrado	03050	06004 - 06008 - 06009 - 06006 - 06005	X		X		5
06011	CONCHA CEGA EXTERNA DE ACIONADOR ARREDONDADA	Arredondado	03064 - 03034	0299202 - 0298201 - 0289401 - 0298201 - 0087302	X		X		5



## PUXADORES TIPO CONCHA

### Funções

Maçaneta de transporte de encaixar para facilitar o movimento do lado externo das folhas de uma janela ou porta de correr.

Ficha técnica online



### Características Técnicas

É aplicada uma usinagem específica e fixada com 2 parafusos auto atarraxantes que são presos na parede de reforço da maçaneta.

### Materiais

Poliamida preta

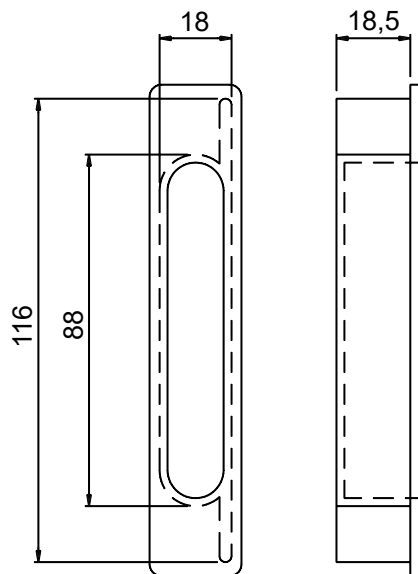

Código	Descrição	Observação	Base Natural	Anodizado Elox	Pintado	Trend/Ouro Latão	Peças por embalagem
02341	MAÇANETA DE TRANSPORTE DE ENCAIXAR	nylon preto	X				100

## MAÇANETA LATERAL DE PUXADOR BRIO EVO

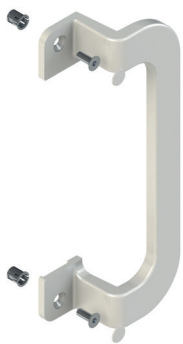

### Funções

Se aplica em combinação com outra maçaneta de encaixar Brio Evo. Aconselha-se a sua utilização para portas ou janelas de alumínio de correr com peso considerável, para facilitar a movimentação de deslizamento das folhas.

Ficha técnica online



### Características Técnicas

O puxador lateral Bio Evo tem um fecho ergonômico para facilitar ao máximo a abertura de portas e janelas de peso considerável.

Disponível em duas versões com fixação em eixo com a maçaneta e uma versão com fixação descentrada, especialmente útil no caso de folhas particularmente pesadas, para evitar a flexão da aba do perfil.

O artigo foi estudado para deixar completamente livre o acesso para o cursor no puxador de encaixe.

A montagem resulta particularmente veloz, garantindo o máximo suporte no tempo.

### Materiais

Maçaneta em alumínio fundido

Parafusos TSE em aço inoxidável

Inserto Rapid em aço galvanizado

Tampas de cobertura de parafusos em poliamida

### Componentes de fixação

2 parafusos TSE 6x16

2 Insertos rápidos

2 Tampas de cobertura de parafusos

03043

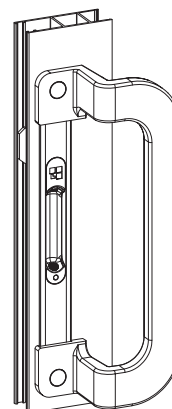
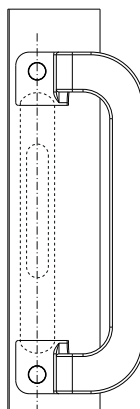
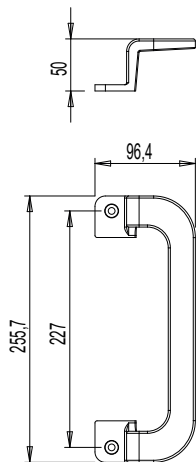
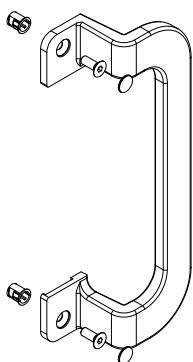

03050

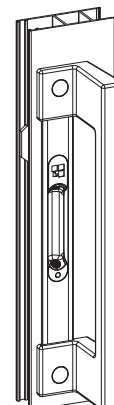
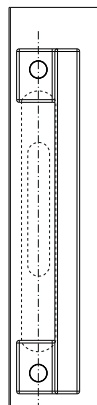
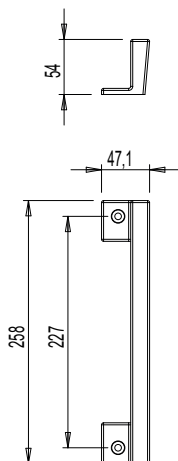
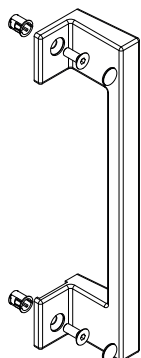

# PUXADORES DE MOVIMENTAÇÃO INTERNA

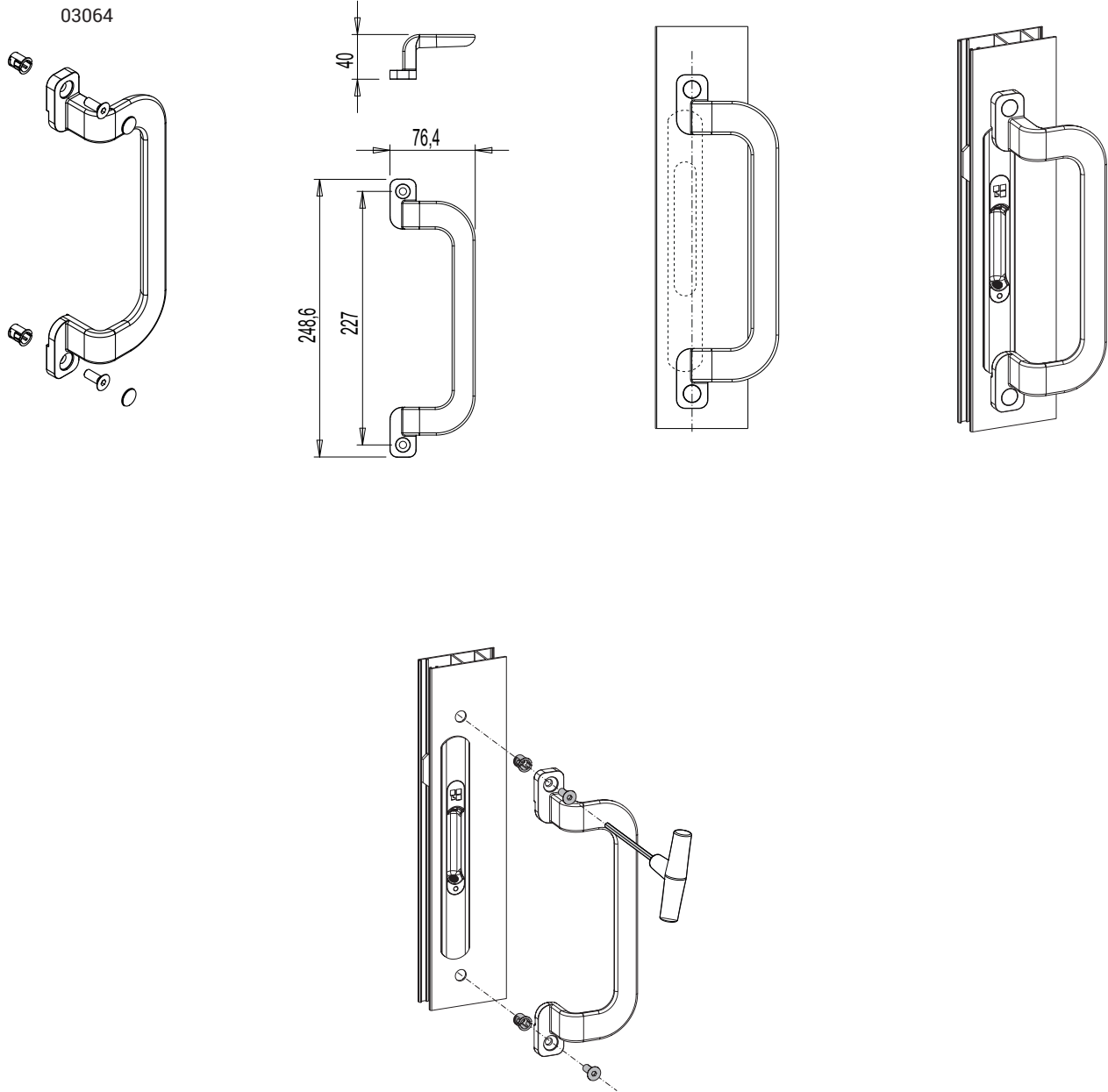

Código	Descrição	Fixação	Base Natural	Anodizado Elox	Pintado	Trend/Ouro Latão	Peças por embalagem
03043	PUXADOR INTERIOR ARREDONDADO	centralizado	X		X	X	5
03050	PUXADOR INTERIOR QUADRADO	centralizado	X		X	X	5
03064	PUXADOR INTERIOR ARREDONDADO PEQUENO	descentralizado	X		X	X	5

# PUXADORES DE MOVIMENTAÇÃO INTERNA



## MOVIMENTAÇÃO INTERNA PRATIKA

### Funções

O artigo é aplicado em combinação com um outro fecho concha Pratika. Aconselha-se a sua utilização para portas ou janelas de alumínio de correr com peso considerável, para facilitar a mecanismo de deslizamento das folhas.

Ficha técnica online



### Características Técnicas

O puxador lateral Pratika tem um fecho ergonômico para facilitar ao máximo a abertura de portas e janelas pesada.

O produto foi estuado para deixar completamente livre o acesso à concha cega da maçaneta de encaixar.

A montagem resulta particularmente veloz, garantindo o máximo suporte no tempo.

A fixação ocorre utilizando as mesmas placas de fixação da maçaneta Pratika.

### Materiais

Corpo em alumínio extrudado.

Parafusos TSE em bronze niquelado

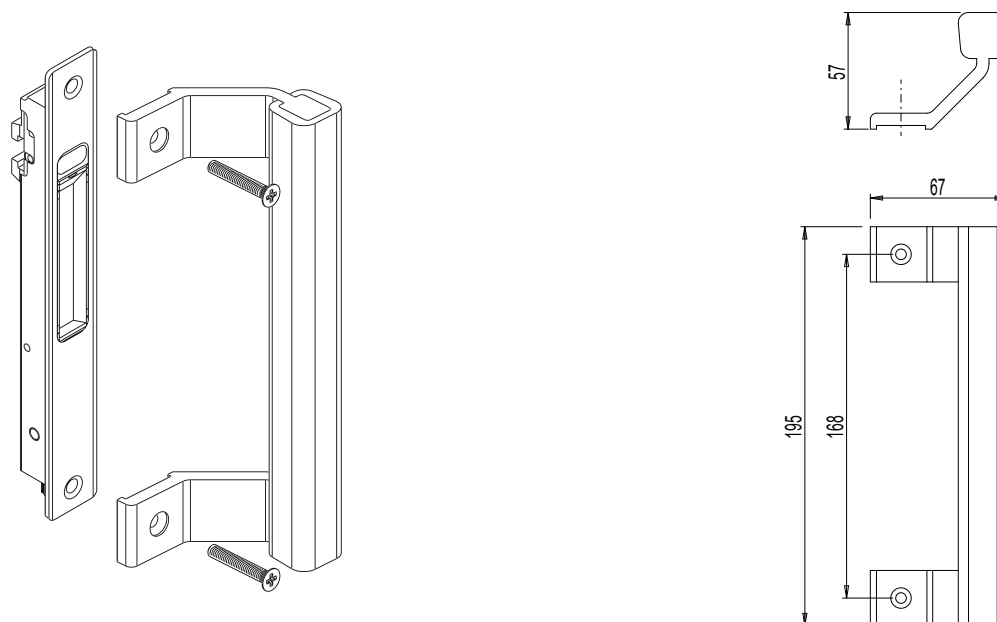

Código	Descrição	Observação	Base Natural	Anodizado Elox	Pintado	Trend/Ouro Latão	Peças por embalagem
03055	MAÇANETA LATERAL PUXADOR	apenas acabamento pintado. RAL base	X	X	X		5



## CREMONA CITY

### Funções

Sistema completo de cremonas, para o fechamento e deslizamento da folha interna de uma porta ou janela de correr de alumínio.

Ficha técnica online



### Características Técnicas

A cremona City permite um fechamento automático ou manual de acordo com a necessidade do encarregado e do usuário final.

O fechamento automático é geralmente utilizado nas janelas deslizantes: quando é deslocada, a folha fecha, o cabo pode permanecer bloqueado na posição de abertura.

O fechamento manual é geralmente utilizado nas portas deslizantes: quando é encostada, a folha não entra em fechamento. Caso contrário, quando é girado, o cabo é girado e colocado na posição vertical.

Com função manual, a cremona City é compatível com o multifecho Top Security Brio.

A cremona City tem uma sinalização visual vermelha/verde para reconhecer a distância o estado de fechamento/abertura do FOLHA.

O artigo para realizar o fechamento exige um LINGUETA (lado do folha) e um contrafecho (lado da tela).

### Materiais

- Caixa e cabo em alumínio moldado
- Cursor, placas de fixação em zamak moldado galvanizado branco
- Grade de fixação e mola em aço inoxidável
- Posicionador em Hostaform
- Pinos e parafusos em aço inoxidável

A cota X varia de acordo com a série de utilização

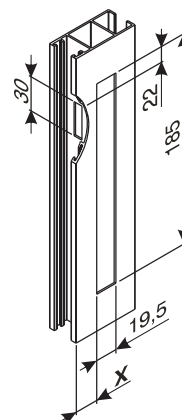

03018N

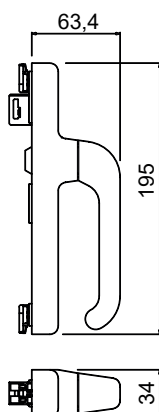

03360V

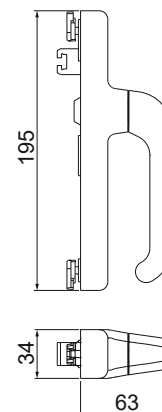
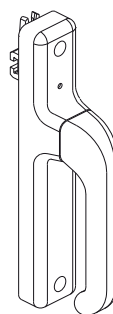

Código	Descrição	Observações	Base Natural	Anodizado Elox	Pintado	Trend/Ouro Latão	Peças por embalagem
03018N	CREMONA CITY	Compatível com gatilho PRATIKA/NADA	X		X		5
03360V	CREMONA CITY	Compatível com gatilho BRIO EVO	X		X		10



## CREMONA CITY KEY

### Funções

Cremona ambidestra, com cabo de bloqueio a chave, para um arraste do basculante interno de uma porta ou uma janela deslizante em alumínio.

Ficha técnica online



### Características Técnicas

A cremona City Key permite um fechamento automático ou manual de acordo com a necessidade do encarregado e do usuário final.

O fechamento automático é geralmente utilizado nas janelas deslizantes: quando é deslocada, o folha fecha, o cabo pode permanecer bloqueado na posição de abertura.

O fechamento manual é geralmente utilizado nas portas deslizantes: quando é encostada, o folha não entra em fechamento. Caso contrário, quando é girado, o cabo é girado e colocado na posição vertical.

Com função manual, a cremona City é compatível com o Multifecho Top Security Brio.

A cremona City tem uma sinalização visual vermelha/verde para reconhecer a distância o estado de fechamento/abertura do FOLHA.

O artigo para realizar o fechamento exige um LINGUETA Brio (lado do folha) e um contrafecho (lado da tela).

O cilindro da chave presente no cabo permite bloquear o mecanismo em posição de fechamento.

A Cremona City Key com LINGUETA pequeno prevê um cilindro do tipo "chave Diferente" (com um máximo de 50 criptografias diferentes); sob solicitação, é possível ter a versão com "chaves iguais" ou "chave mestra".

O cilindro utilizado tem dimensões padrões europeias, na ocorrência é possível substituir o cilindro com um artigo comercial vendido no mercado.

A cremona City Key tem um cilindro do tipo "chaves iguais"; sob solicitação, é possível ter a versão com "chaves diferentes" (com um máximo de 50 criptografias diferentes).

### Materiais

Caixa e cabo em alumínio moldado  
Cursor, placas de fixação em zamak moldado galvanizado branco

Grade de fixação e mola em aço inoxidável

Posicionador em Hostaform

Pinos e parafusos em aço inoxidável

cód. 03361V

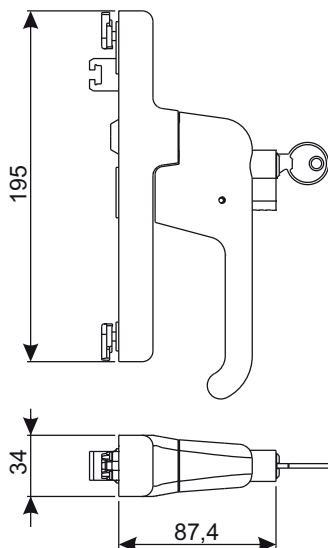

cód. 07057N

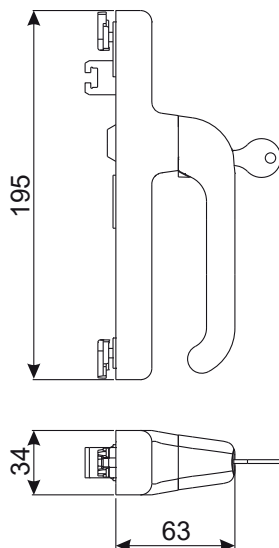

A cota X varia de acordo com a série de utilização

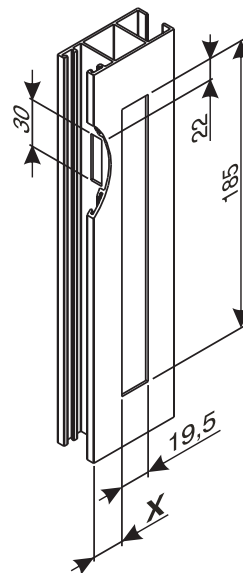



## CREMONAS PARA SISTEMAS DE CORRER

Código	Descrição	Observação	Base Natural	Anodizado Elox	Pintado	Trend/Ouro Latão	Pecas por embalagem
03361V	CREMONA CITY KEY C/CAV. PEQUENA		X		X		5
07057N	CREMONA CITY KEY				X		5

## GATILHOS BRIO EVO BIG

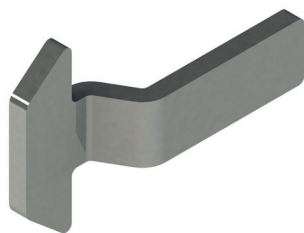

### Funções

Os gatilhos Brio Evo Big, combinados com um dormente, permitem realizar o fechamento de janelas de correr.

Os gatilhos Brio Evo Big podem ser utilizadas em combinação com toda a gama Brio Evo.

Ficha técnica online



### Características Técnicas

Os gatilhos Brio Evo Big são feitos em aço inoxidável e caracterizados por sua excepcional robustez.

Tem um cabeçote de dimensões maiores para permitir uma utilização eficaz no contrafecho garantindo um melhor suporte e uma maior possibilidade de regulagem dos elementos de fechamento.

Os gatilhos Brio Evo Big podem ser utilizados em uma grande variedade de dormentes Giesse (veja a respetiva seção) de acordo com a série utilizada.

### Materiais

Aço inox

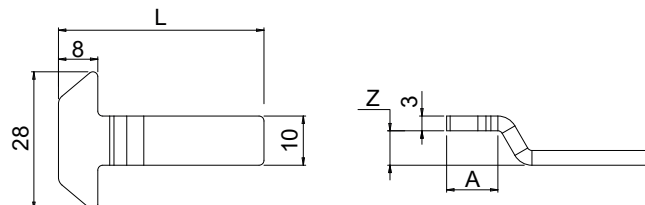

Código	Descrição	L [mm]	A [mm]	Z [mm]	Base Natural	Anodizado Elox	Pintado	Trend/Ouro Latão	Peças por embalagem
02087	GATILHO BRIO EVO GRANDE	48,5	0	0	X				100
0259701	GATILHO BRIO EVO GRANDE	42	11	7	X				100
0333001	GATILHO BRIO EVO GRANDE	33	9,5	1	X				100
0333101	GATILHO BRIO EVO GRANDE	38	14,8	2,5	X				100
0333301	GATILHO BRIO EVO GRANDE	42	10	5	X				100
0453001	GATILHO BRIO EVO GRANDE	37	14,5	6	X				100
0457701	GATILHO BRIO EVO GRANDE	38,3	0	0	X				100
0457901	GATILHO BRIO EVO GRANDE	45,3	0	0	X				100
0458001	GATILHO BRIO EVO GRANDE	51	0	0	X				100
0458101	GATILHO BRIO EVO GRANDE	29	9,5	1,5	X				100
0458201	GATILHO BRIO EVO GRANDE	37,5	9,5	1,5	X				100
0458301	GATILHO BRIO EVO GRANDE	44,5	12,4	1,5	X				100
0458401	GATILHO BRIO EVO GRANDE	28,5	10,4	3,5	X				100
0458601	GATILHO BRIO EVO GRANDE	31,5	9,5	3,5	X				100
0458801	GATILHO BRIO EVO GRANDE	42	12,4	4	X				100
0458901	GATILHO BRIO EVO GRANDE	32	9	5	X				100
0459001	GATILHO BRIO EVO GRANDE	34,5	11,5	5	X				100
0459101	GATILHO BRIO EVO GRANDE	40,5	11,5	5	X				100
0459201	GATILHO BRIO EVO GRANDE	49,6	17	5	X				100
0459401	GATILHO BRIO EVO GRANDE	43	12,5	5,5	X				100
0469501	GATILHO BRIO EVO GRANDE	41	10,4	5,5	X				100
04865	GATILHO BRIO EVO GRANDE	33	9,3	1,5	X				100
0499002	GATILHO BRIO EVO GRANDE	36,3	0	0	X				100
0499101	GATILHO BRIO EVO GRANDE	44	14	3,5	X				100
0499202	GATILHO BRIO EVO GRANDE	38	14	3,5	X				100
0499902	GATILHO BRIO EVO GRANDE	46,5	14,6	2	X				100
0500401	GATILHO BRIO EVO GRANDE	42	14,6	2,5	X				100

LINGUETAS BRIO SMALL

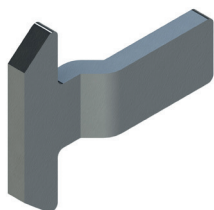

Funções

Os gatilhos Brio Small, combinados com um dormente permitem realizar o fechamento de janelas de correr.  
Os gatilhos Brio Small podem ser usadas em combinação com Brio mini Evo, Brio Rapid, City, incluindo as versões Key.

Ficha técnica online



Características Técnicas

As linguetas Brio Small são produzidos em aço inoxidável, caracterizados pela sua excepcional duração.

Tem um cabeçote de dimensões maiores para permitir uma utilização eficaz no contrafecho garantindo um melhor suporte e uma maior possibilidade de regulagem dos elementos de fechamento.

As linguetas Brio Small podem ser equipados com uma grande variedade de contrafecho Giesse (consulte a seção relacionada) de acordo com a série utilizada.

Materiais

Aço inox

Tipo A

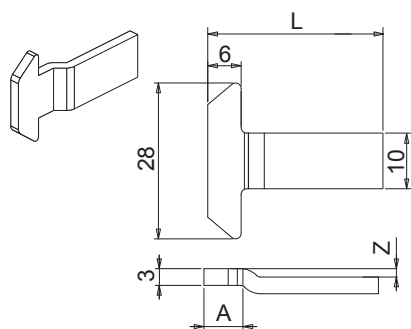

Tipo B

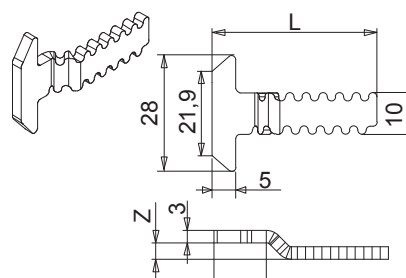

Tipo C

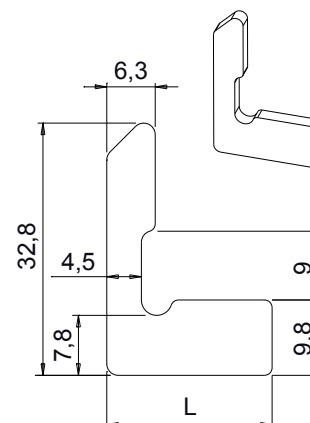

## COMPONENTES DE FECHAMENTO

Código	Descrição	Desenho	L [mm]	A [mm]	Z [mm]	Base Natural	Anodizado Elox	Pintado	Trend/Outro Latão	Peças por embalagem
02691	LINGUETA BRIO SMALL	B	31	9	6	X				100
04923	LINGUETA BRIO SMALL	A	38	7	6,7	X				100
04924	LINGUETA BRIO SMALL	A	45,5	7	6,7	X				100
07373	LINGUETA BRIO SMALL	B	34	9	3	X				100
07374	LINGUETA BRIO SMALL	B	42	9	3	X				100
90049	LINGUETA BRIO SMALL	A	41	10	4,5	X				100
90055	LINGUETA BRIO SMALL	A	31	10	3	X				100
90056	LINGUETA BRIO SMALL	A	37,2	0	0	X				100
90057	LINGUETA BRIO SMALL	A	26	10	1,5	X				100
90058	LINGUETA BRIO SMALL	A	39	10	4,5	X				100
90061	LINGUETA BRIO SMALL	A	36	10	3	X				100
90062	LINGUETA BRIO SMALL	A	34,7	0	0	X				100
90063	LINGUETA BRIO SMALL	A	29	0	0	X				100
90064	LINGUETA BRIO SMALL	A	35	7	1,5	X				100
90067	LINGUETA BRIO SMALL	A	32	0	0	X				100
90068	LINGUETA BRIO SMALL	A	32	10	1,5	X				100
90070	LINGUETA BRIO SMALL	A	51	10	3	X				100
90075	LINGUETA BRIO SMALL	A	42	7	1,5	X				100
90081	LINGUETA BRIO SMALL	A	44	10	3	X				100
90082	LINGUETA BRIO SMALL	A	38	10	3	X				100
90083	LINGUETA BRIO SMALL	A	38	10	4,5	X				100
90084	LINGUETA BRIO SMALL	A	50	10	4,5	X				100
90088N	LINGUETA BRIO SMALL	C	21	0	0	X				100

## LINGUETAS BRIO ZAMA

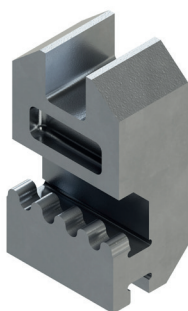

### Funções

As linguetas Brio em zamak, combinados com um contrafecho, permitem realizar o fechamento de esquadrias de correr. Indicados para as séries que preveem a aplicação do puxador no ombro do perfil da folha.

Ficha técnica online



### Características Técnicas

As linguetas Brio em zamak são utilizados em todas as maçanetas da linha Brio em combinação com os contrafechos frontais.

Tem um cabeçote de dimensões maiores para permitir uma utilização eficaz no contrafecho garantindo um melhor suporte e uma maior possibilidade de regulagem dos elementos de fechamento.

### Materiais

Zamak galvanizado

### Exemplo de aplicação

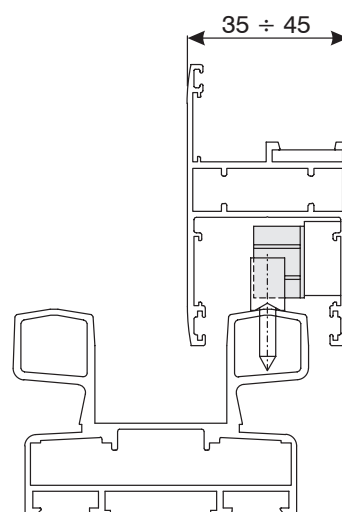
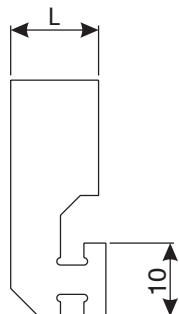
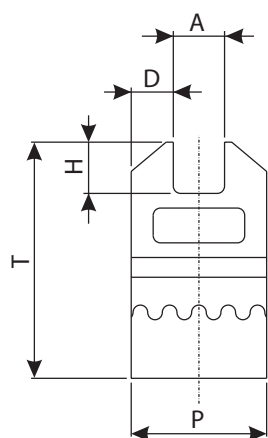

Código	Descrição	A [mm]	D [mm]	P [mm]	H [mm]	T [mm]	L [mm]	Base Natural	Anodizado Elox	Pintado	Trend/Ouro Latão	Pecas por embalagem
04598	LINGUETA BRIO - ZAMAK	7,0	6,0	18,5	7,0	32,0	12,0	X				100
05011	LINGUETA BRIO - ZAMAK	7,0	6,0	18,5	9,0	34,5	6,0	X				100
9008701	LINGUETA BRIO - ZAMAK	7,0	4,0	15,0	5,0	32,0	10,0	X				100

## LINGUETAS PRATIKA/NADA

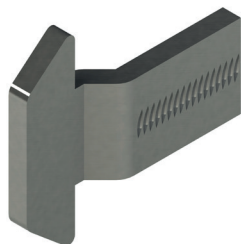

### Funções

Os LINGUETAs Pratika e Nada, combinados com um contrafecho, permitem realizar o fechamento de esquadrias de correr.

Ficha técnica online



### Características Técnicas

Os LINGUETAs Pratika e Nada são produzidos em aço inoxidável e caracterizados pela sua excepcional robustez.

Tem um cabeçote de dimensões maiores para permitir uma utilização eficaz no contrafecho garantindo um melhor suporte e uma maior possibilidade de regulação dos elementos de fechamento.

Os LINGUETAs Pratika e Nada podem ser utilizados em uma grande variedade de contrafecho Giesse (veja a seção relativa) de acordo com a série utilizada.

### Materiais

Aço inox

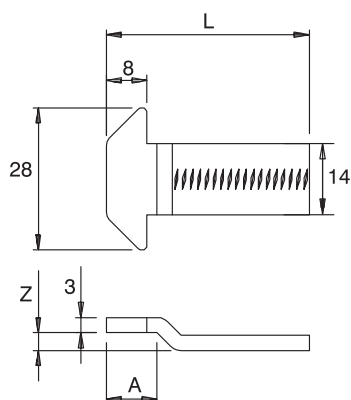

Código	Descrição	L [mm]	A [mm]	Z [mm]	Base Natural	Anodizado Elox	Pintado	Trend/Ouro Latão	Peças por embalagem
02675	LINGUETA PRATIKA/NADA	32	9,5	3,5	X				100
02676	LINGUETA PRATIKA/NADA	38	0	0	X				100
02677	LINGUETA PRATIKA/NADA	37,5	9,5	1,5	X				100
02679	LINGUETA PRATIKA/NADA	44	14	3,5	X				100
02682	LINGUETA PRATIKA/NADA	51	0	0	X				100

CONTRAFECHOS



Funções

O contrafecho de enfiar, combinado com um LINGUETA para fecho concha, realiza o fechamento de uma folha de correr.

Ficha técnica online



Características Técnicas

Os contrafechos para inflar devem ser inseridas no interior do montante do perfil da tela antes da sua primeira montagem.

O contrafecho é fixado na tela através de parafusos de contraste.

Este tipo de contrafechos tem a vantagem de poder ser regulada na altura apenas soltando os parafusos e continuando com o reposicionamento.

Tem particular suporte para a abertura enquanto são mantidos pelo perfil.

Materiais

Corpo em zamak (GS Silver Plus/GS500)

Parafusos em aço inox

Tipo 1

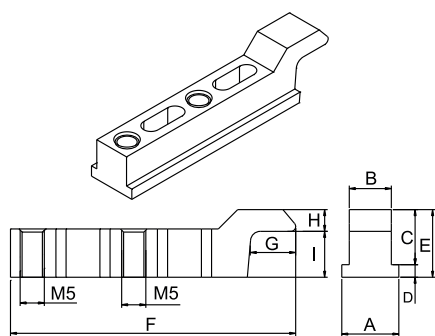

Tipo 2

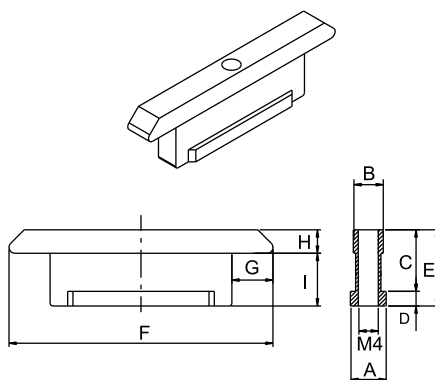

Tipo 3

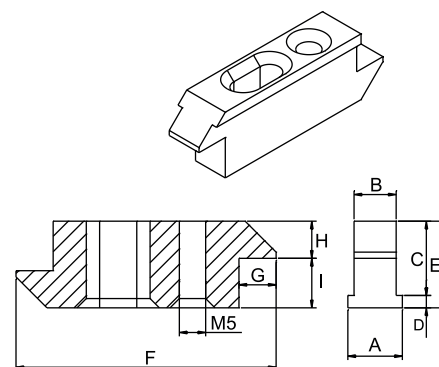

Código	Descrição	Tipo	A	B	C	D	E	F	G	H	I	Com-patível com gatilho Brio Small	Com-patível com gatilho Brio Big	Com-patível com gatilho Brio Small	Base Natural	Anodizado Elox	Pintado	Trend/Ouro Latão	Peças por embalagem
03326	CONTRAFECHO	2	6	5	10,5	2,5	13	45	7	4	9	SIM	SIM	NÃO	X				100
0332701	CONTRAFECHO	2	10	8	10,5	2,5	13	45	7	4	9	SIM	SIM	NÃO	X				100
0332801	CONTRAFECHO	2	8	6	10,5	2,5	13	45	7	4	9	SIM	SIM	NÃO	X				100
03930	CONTRAFECHO	3	10,5	8	11	3	14	42	6	4	10	SIM	SIM	NÃO	X				30
03947	CONTRAFECHO	1	12,1	9,4	11,7	2,3	14	59	9,3	4,5	9,5	SIM	SIM	NÃO	X				30
04685	CONTRAFECHO	1	11,8	8,7	11,4	2,6	14	59	9,3	4,5	9,5	SIM	SIM	NÃO	X				100
9003001	CONTRAFECHO	3	10,5	8	11	3	14	42	6	4	10	SIM	SIM	NÃO	X				100
9003301	CONTRAFECHO	3	10	9	11	2	13	33	5,5	5,5	7,5	SIM		NÃO	X				100
9003601	CONTRAFECHO	3	7,8	6,8	9	1,5	10,5	42	6	4	6,5	SIM		NÃO	X				100
90039	CONTRAFECHO	3	8,8	6,8	12	2	14	42	6	6	8	SIM		NÃO	X				100
90040	CONTRAFECHO	1	12,1	8,7	11,4	2,6	14	59	9,3	4,5	9,5	SIM	SIM	NÃO	X				100
90044N	CONTRAFECHO	1	12,1	9,4	11,7	2,3	14	59	9,3	4,5	9,5	SIM	SIM	NÃO	X				100
90079	CONTRAFECHO	1	8	7	11	3,5	14,5	37	5	4,5	10	SIM	SIM	NÃO	X				100
9008001	CONTRAFECHO	1	10	7	10,5	3,5	14	35	9,5	4,5	9,5	SIM	SIM	NÃO	X				100

## CONTRAFECHOS APLICAÇÃO FRONTAL



### Funções

O contrafecho com aplicação frontal, combinado com um LINGUETA para puxador concha, realiza o fechamento de uma folha de correr.

Ficha técnica online



### Características Técnicas

Os contrafechos com aplicação frontal são aplicadas na tela já montada, no montante da tela geralmente através de parafusos auto-atarraxantes. Este tipo de contrafechos tem a vantagem de poder ter a altura regulada graças aos ilhós de alojamento dos parafusos, simplesmente soltando e continuando com o reposicionamento do contrafecho.

Disponível em diferentes versões de acordo com o perfil em que devem ser aplicados.

Para os contrafechos Tipo 1 estão disponíveis uma cobertura estética e uma espessura de 8 mm.

### Materiais

Corpo em zamak (GS Silver Plus/GS500)

Parafusos de fixação em aço inox

Tipo 1

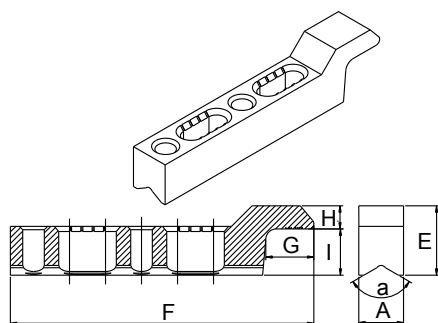

Tipo 2

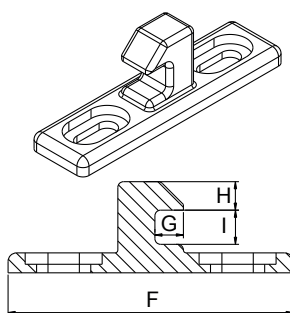

Tipo 3

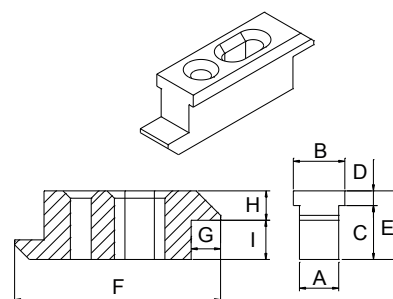

Código	Descrição	Tipo	calços	A	B	C	D	E	F	G	H	I	a°	Compatível com gatilho Brio Small	Compatível com gatilho Brio Big	Compatível com gatilho Brio Small	Base Natural	Anodizado Elox	Pintado	Trend/Ouro Latão	Peças por embalagem
03337	CONTRAFECHO DE APLICAÇÃO FRONTAL	1	não	8,7	-	-	-	13,5	59	9,3	4,5	9	120°	SIM	SIM	SIM	X				100
03338	CONTRAFECHO DE APLICAÇÃO FRONTAL	1	não	8,7	-	-	-	13,5	59	9,3	4,5	9	120°	SIM	SIM	SIM	X				100
03389	CONTRAFECHO DE APLICAÇÃO FRONTAL	1	≤ 12,5 mm	8,7	-	-	-	13,5	59	9,3	-	-	120°	SIM	SIM	SIM	X				20
9002901	CONTRAFECHO DE APLICAÇÃO FRONTAL	2	não	13	7,5	12,5	3,5	16	50	5	4	7	-	SIM	NÃO	NÃO	X				100
90032	CONTRAFECHO DE APLICAÇÃO FRONTAL	3	não	6,8	8,8	2	12	14	42	6	6	8	-	SIM	NÃO	NÃO	X				100
9003401	CONTRAFECHO DE APLICAÇÃO FRONTAL	3	não	8	10,5	3	11	14	42	6	6	8	-	SIM	NÃO	NÃO	X				100
9003801	CONTRAFECHO DE APLICAÇÃO FRONTAL	1	não	10	-	-	-	14	43	5	6	8	120°	SIM	NÃO	NÃO	X				100
9004201	CONTRAFECHO DE APLICAÇÃO FRONTAL	1	não	8,2	-	-	-	18,5	42	6	6	12,5	150°	SIM	SIM	SIM	X				100
90047	CONTRAFECHO DE APLICAÇÃO FRONTAL	1	não	12,1	9,4	11,7	2,3	14	59	9,3	4,5	9,5	-	SIM	SIM	SIM	X				100
90085	CONTRAFECHO DE APLICAÇÃO FRONTAL	1	não	8	6,2	11	3,5	14,5	37	5,1	4,5	10	-	SIM	SIM	SIM	X				100





CONTRAFECHOS PARA TRILHO FRESADO

Funções

O contrafecho com aplicação frontal, combinado com um LINGUETA para puxador concha, realiza o fechamento de uma folha de correr.

Ficha técnica online



Características Técnicas

O contrafecho é aplicado no marco de uma janela de correr através dos parafusos fornecidos.

É específico para os perfis com travessa do marco do trilho.

Graças aos furos presentes no corpo do contrafecho, pode ser regulado em altura para posicionar corretamente e ter uma melhor tomada no lingueta.

A base do contrafecho prevê um ângulo de 150° para poder ser aplicada nos marcos com trilhos e nos marcos com ranhura plana.

O contrafecho é compatível com os LINGUETAs Giesse da linha Brio e Pratika.

Disponível em duas versões sem (tipo 1) e com ocluser (tipo 2).

Dependendo da necessidade, a versão sem ocluser pode ser equipada com calços em poliamida para poder ser distanciada do marco.

Materiais

Contrafecho em aço inoxidável anti corrosão

Ocluser em zamak (GS Silver Plus/GS500)

Parafusos em aço inox

Tipo 1

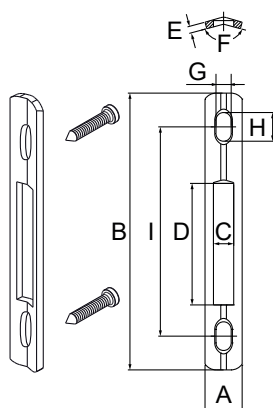

Tipo 2

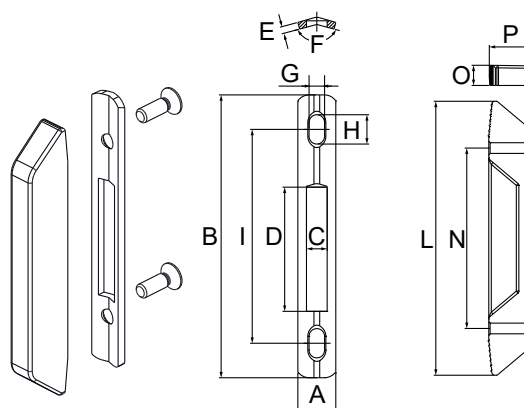

Código	Descrição	Tipo	A	B	C	D	E	F	G	H	I	L	N	O	P	Com- pa- tível com ga- ti- lho Brio Small	Com- pa- tível com ga- ti- lho Brio Big	Com- pa- tível com ga- ti- lho Brio Small	Base Natural	Anodizado Elox	Pintado	Trend/Ouro Latão	Peças por embalagem
03336	CONTRAFECHO DE APLICAÇÃO FRONTAL	1	11	82	6	36	2	150°	4,5	8,5	62	-	-	-	-	SIM	SIM	NÃO	X			100	
03336L	CONTRAFECHO DE APLICAÇÃO FRONTAL	1	16	82	10	36	2	150°	5	8,5	54	-	-	-	-	SIM	SIM	NÃO	X			100	
04688	CONTRAFECHO APLIC.FRON- TAL+OCLUSOR	2	11	82	6	36	2	150°	6	6	54	80	54	8	9	SIM	SIM	NÃO	X			100	
04690	CONTRAFECHO APLIC.FRON- TAL+OCLUSOR	2	16	82	10	36	2	150°	5	8,5	54	80	54	12	9	SIM	SIM	NÃO	X			100	
90035	CONTRAFECHO + OCLUSOR	2	11	82	6	36	2	150°	6	6	54	82	54	6	17	SIM	SIM	NÃO	X			100	
90041N	CONTRAFECHO DE APLICAÇÃO FRONTAL	1	11	82	6	36	2	150°	4,5	8,5	62	-	-	-	-	SIM	SIM	NÃO	X			100	
90043	CONTRAFECHO + OCLUSOR	2	11	82	6	36	2	150°	6	6	54	82	54	8	14	SIM	SIM	NÃO	X			100	

## CONTRAFECHOS VÁRIOS



### Funções

O contrafecho, combinado com um LINGUETA para fecho concha, realiza o fechamento de uma folha de correr.

Ficha técnica online



### Características Técnicas

Esses contrafechos são dificilmente classificáveis porque são específicos para perfis de correr (marcos em particular) com características exclusivas. Para a relativa aplicação, aconselha-se ver o Where Used Giesse.

A sua fixação ocorre de acordo com a versão ou através de parafusos auto atarraxantes, ou através de parafusos pré-montados.

### Materiais

Zamak no acabamento GS Silver Plus  
Parafusos e parafusos em aço inoxidável

0299101

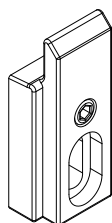

0469401

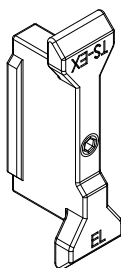

04922

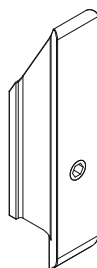

0737201

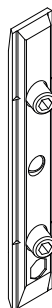

0737801

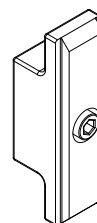

9007601

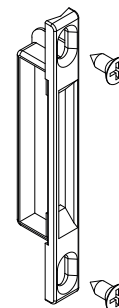

Código	Descrição	Fixação	Base Natural	Anodizado Elox	Pintado	Trend/Ouro Latão	Peças por embalagem
0299101	CONTRAFECHO	parafuso	X				100
0469401	CONTRAFECHO	parafuso	X				100
04922	CONTRAFECHO	parafuso	X				100
0737201	CONTRAFECHO APLIC. FRONTAL	parafusos	X				100
0737801	CONTRAFECHO	parafuso	X				100
9007601	CONTRAFECHO	auto atarraxante	X				100

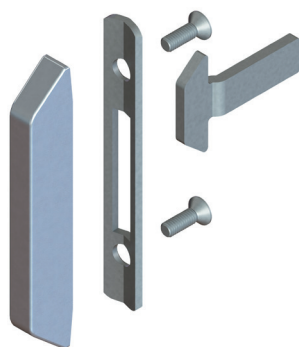

## KIT ENGATE BRIO EVO

### Funções

Os kits de engate Brio Evo são compostos dos elementos necessários para a realização de um fechamento nas janelas ou portas de correr de alumínio. Eles podem ser usados em combinação com toda a gama Brio (maçanetas Brio Evo, Brio Mini Evo, Brio Evo Rapid, Cremonese City, incluindo as versões Key).

Ficha técnica online



### Características Técnicas

Os kits de ligação são compostos por um LINGUETA e um contrafecho fabricados em conjunto para permitir a verificação rápida de tudo necessário para realizar o fechamento da porta ou da janela de correr.

A lingueta está disponível em aço inoxidável e zamak.

Na base do perfil a utilizar varia o comprimento e zancadura.

O contrafecho está disponível em aço inoxidável ou zamak.

Na base do marco onde deve ser aplicado está disponível nas versões:

A - inserir

B - aplicação frontal

C - aplicação frontal com fresagem dos trilhos

D - aplicação frontal com fresagem do trilho e ocluser

E - diversos

### Materiais

LINGUETA em aço inoxidável

Contrafechos: A – contrafecho em zamak e parafuso em inox

B – contrafecho em zamak e parafusos em inox

C – contrafecho e parafusos em aço inoxidável

D – ocluser em zamak galvanizado e contrafecho e parafusos em aço inoxidável

E – zamak

Exemplo de kit de engate Brio Evo

1 - Lingueta

2 - Contrafecho (variável de acordo com o produto)

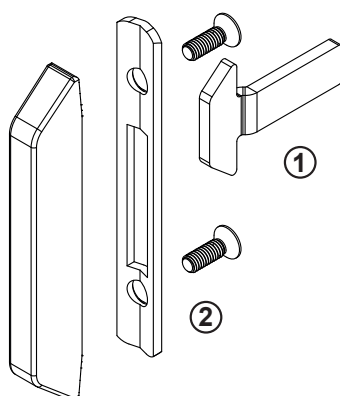

Possíveis contrafechos

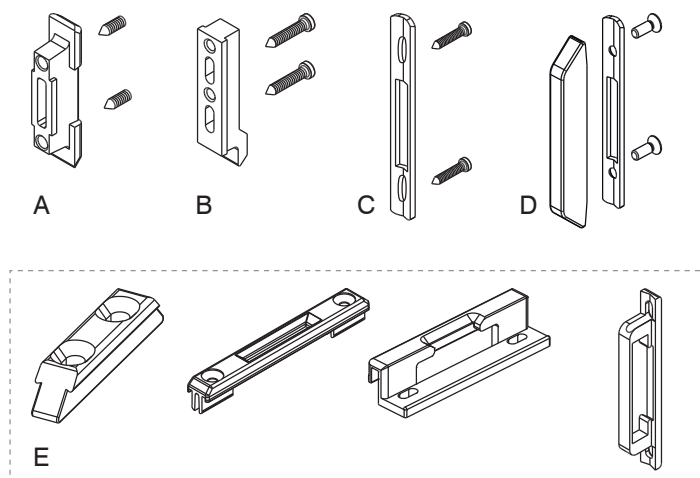

# COMPONENTES DE FECHAMENTO

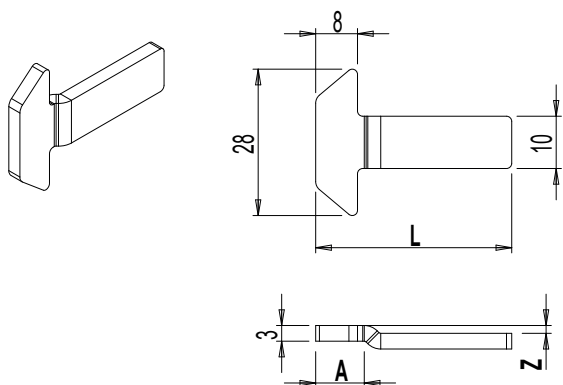

Código	Descrição	Lingueta	L	A	Z	Contrafecho	Tipo contrafecho	Base Natural	Anodizado Elox	Pintado	Trend/Ouro Latão	Pecas por embalagem
0078902	KIT DE ENGATE BRIO EVO	0333301	33	9,5	1	9007601	E	X				20
0080201	KIT DE ENGATE BRIO EVO	0458901	36,3	0	0	90032	A	X				20
0488801	KIT DE ENGATE BRIO EVO	0457701	38,3	0	0	especifica	C/D	X				20
0489101	KIT DE ENGATE BRIO EVO	0458001	51	0	0	90047	B	X				20
0489301	KIT DE ENGATE BRIO EVO		50	14	3,5	90047	B	X				20
0489401	KIT DE ENGATE BRIO EVO	0458201	37,5	9,5	1,5	especifica	C/D	X				20
0489501	KIT DE ENGATE BRIO EVO	0458301	44,5	9,5	1,5	03337	B	X				20
0489601	KIT DE ENGATE BRIO EVO	0499101	44	14	3,5	especifica	C/D	X				20
0489701	KIT DE ENGATE BRIO EVO	0459401	43	12,5	5,5	especifica	C/D	X				20
0489901	KIT DE ENGATE BRIO EVO	0458201	37,5	9,5	1,5	especifica	C/D	X				20
0490201	KIT DE ENGATE BRIO EVO	0458901	32	9	5	03336L	C/D	X				20
04902L1	KIT DE ENGATE BRIO EVO	0458901	32	9	5	03336L	C/D	X				20
0490301	KIT DE ENGATE BRIO EVO	0458901	32	9	5	04687	A	X				20
0490401	KIT DE ENGATE BRIO EVO	0458601	32,2	9,5	3,5	04688	C/D	X				20
0490501	KIT DE ENGATE BRIO EVO	0458601	32,2	9,5	3,5	especifica	C/D	X				20
0491001	KIT DE ENGATE BRIO EVO	0458201	37,5	9,5	1,5	03947	A	X				20
04912L1	KIT DE ENGATE BRIO EVO	0459501	30	11	8	04690	C/D	X				20
0491301	KIT DE ENGATE BRIO EVO	0458401	28,5	10,4	3,5	especifica	C/D	X				20
0491601	KIT DE ENGATE BRIO EVO	0458101	29	9,5	1,5	especifica	C/D	X				20
0491701	KIT DE ENGATE BRIO EVO	0499002	36,3	0	0	90047	B	X				20
0491902	KIT DE ENGATE BRIO EVO	0500401	42	14,8	2,5	90076	E	X				20
0492001	KIT DE ENGATE BRIO EVO	0459201	50	17	5	90047	B	X				20
0492101	KIT DE ENGATE BRIO EVO	0499202	38	14	3,5	especifica	C/D	X				20
0496601	KIT DE ENGATE BRIO EVO	0499002	36,3	0	0	especifica	C/D	X				20
04994L1	KIT DE ENGATE BRIO EVO		32	12,5	8	04690	C/D	X				20
0714102	KIT DE ENGATE BRIO EVO CITY LINHA MONACO TOP	0459001	36,3	0	0	9007601	E	X				20
0714202	KIT DE ENG. BRIO EVO CITY MEDITERRANEA M3	0499202	38	13,7	3,5	9007601	E	X				20

## KIT DE BLOQUEIO BRIO



### Funções

Os kits de lingueta Brio são compostos pelos componentes necessários para a realização de um fechamento em janelas ou portas de correr de alumínio. Podem ser utilizados em combinação com toda a gama Brio Evo (Rapid, Mini, City, incluindo as versões Key).

Ficha técnica online



### Características Técnicas

Os kits de ligação são compostos por um LINGUETA e um contrafecho fabricados em conjunto para permitir a verificação rápida de tudo necessário para realizar o fechamento da porta ou da janela de correr.

Contrafecho de aplicação frontal

O kit de bloqueio Brio é aplicável a:

- Brio Evo
- Brio Mini Evo
- Brio Rapid Evo
- Cremona City
- Cremona City Key

### Materiais

Lingueta e Contrafecho em zamak  
Parafusos em aço inox

0500201

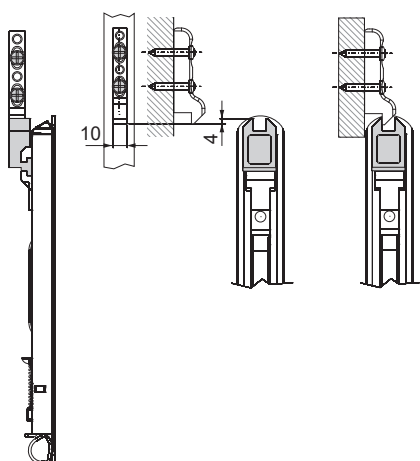
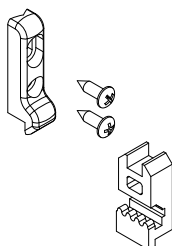

05005

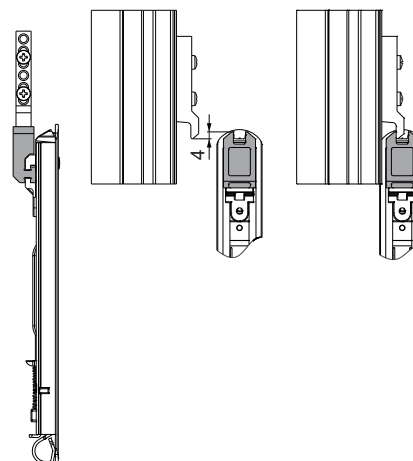
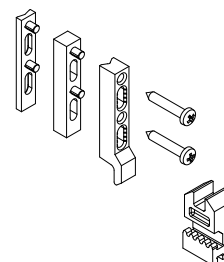

Código	Descrição	Lingueta	Contrafecho	Base Natural	Anodizado Elox	Pintado	Trend/Ouro Latão	Peças por embalagem
0500201	KIT DE LINGUETA BRIO PLUS/ BRIO MINI	90087N	90038	X				20
05005	KIT DE LINGUETA BRIO PLUS/ BRIO MINI	04598	03337	X				20

## KIT ENGANCHE PRATIKA/NADA



### Funções

Os kits de enganche são compostos pelos elementos necessários para a realização de um fechamento em janelas ou portas de correr de alumínio. Podem ser utilizados em combinação com toda a gama PRATIKA (incluindo a versão com chave) e NADA.

Ficha técnica online



### Características Técnicas

Os kits de ligação são compostos por um LINGUETA e um contrafecho fabricados em conjunto para permitir a verificação rápida de tudo necessário para realizar o fechamento da porta ou da janela de correr.

A lingueta é de aço inoxidável e está disponível em vários comprimentos e pinturas com base na série de utilização.

O contrafecho está disponível em aço inoxidável ou zamak.

Na base do marco onde deve ser aplicada está disponível nas versões:

A – inserir

B – aplicação frontal

C – aplicação frontal com fresagem dos trilhos

D – aplicação frontal com fresagem do trilho e ocluser

Os kits de bloqueio Pratika e Nada são aplicados em:

- Pratika
- Pratika Duo Key
- Pratika Duo
- Nada
- Cremona City

### Materiais

LINGUETA em aço inoxidável

Contrafechos:

A – contrafecho em zamak e parafuso em inox

B – contrafecho em zamak e parafusos em inox

C – contrafecho e parafusos em aço inoxidável

D – ocluser em zamak galvanizado e contrafecho e parafusos em aço inoxidável

- 1 - Lingueta  
2 - Contrafecho (variável de acordo com o produto)

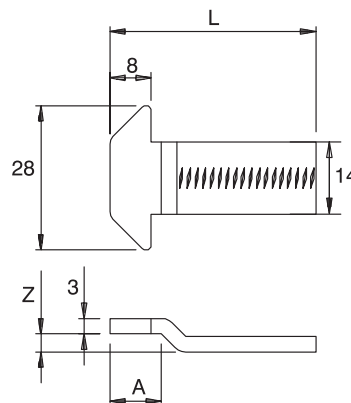
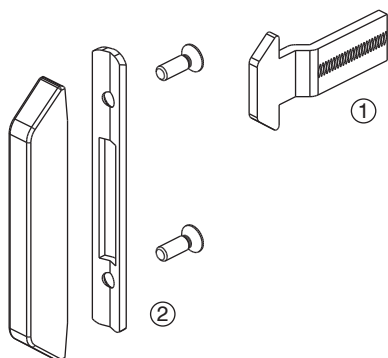

### Possíveis contrafechos

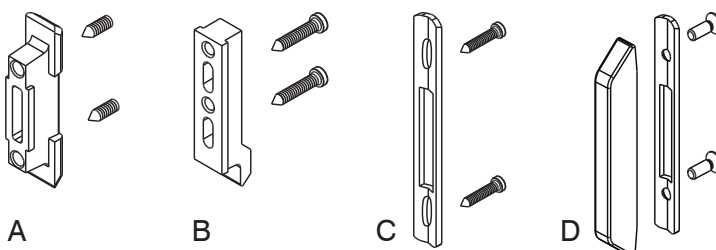

## COMPONENTES DE FECHAMENTO

Código	Descrição	Lingueta	L	A	Z	Contrafecho	Tipo contrafecho	Base Natural	Anodizado Elox	Pintado	Trend/Ouro Latão	Peças por embalagem
02149	KIT DE BLOQUEIO PRATIKA/NADA	02675	32	9,5	3,5	Específica	C	X				20
03063L	KIT DE BLOQUEIO PRATIKA/NADA	02674	30	11	8	04690	C	X				20
03068	KIT DE BLOQUEIO PRATIKA/NADA	02675	32	9,5	3,5	04688	C	X				20
03069L	KIT DE BLOQUEIO PRATIKA/NADA	02686	32	12,5	8	04690	C	X				20
03082	KIT DE BLOQUEIO PRATIKA/NADA	02676	38	0	0	Específica	C	X				20
03083	KIT DE BLOQUEIO PRATIKA/NADA	02677	37,5	9,5	1,5	Específica	C	X				20
03084	KIT DE BLOQUEIO PRATIKA/NADA	02678	44,5	9,5	1,5	Específica	C	X				20
03085	KIT DE BLOQUEIO PRATIKA/NADA	02679	44	14	3,5	Específica	C	X				20
03087	KIT DE BLOQUEIO PRATIKA/NADA	02680	29	9,5	1,5	Específica	C	X				20
03088	KIT DE BLOQUEIO PRATIKA/NADA	02681	32	9,5	5	04688	C	X				20
03088L	KIT DE BLOQUEIO PRATIKA/NADA	02681	32	9,5	5	03336L	C	X				20
03092	KIT DE BLOQUEIO PRATIKA/NADA	02683	50	14	3,5	90047	B	X				20
03098	KIT DE BLOQUEIO PRATIKA/NADA	02678	44,5	9,5	1,5	03337	B	X				20
03346	PORTA LINGUETA PARA PINO DE 10 mm							X				50



## MAÇANETA COM BOTÃO DELTA PLUS

### Funções

A maçaneta com pulsante realiza o fechamento no montante central de uma porta ou em uma janela de correr de alumínio.

Ficha técnica online



### Características Técnicas

O sistema de fixação da maçaneta Delta Plus é realizado através das buchas de expansão.

Os trabalhos que devem ser realizados no perfil são dois furos simples de 10 mm e um furo de 9 mm que serve para a passagem do pino.

O percurso do pino de fechamento é de 15 mm.

A maçaneta Delta Plus dispõe de um seletor que bloqueia o pulsante principal na posição de fechamento.

Essa função prevê uma abertura não intencional da maçaneta melhorando a segurança.

Realmente, quando o seletor estiver na posição de bloqueio, não é possível movimentar o pulsante principal de aberto/fechado.

### Materiais

Corpo da maçaneta em alumínio fundido

Pulsante, cárter laterais e calços em poliamida com fibra de vidro

Pino em aço zincado

Tampas de cobertura dos parafusos de fixação em borracha

Parafusos de fixação em aço inox

Parafusos de fixação em aço zincado

Dimensões

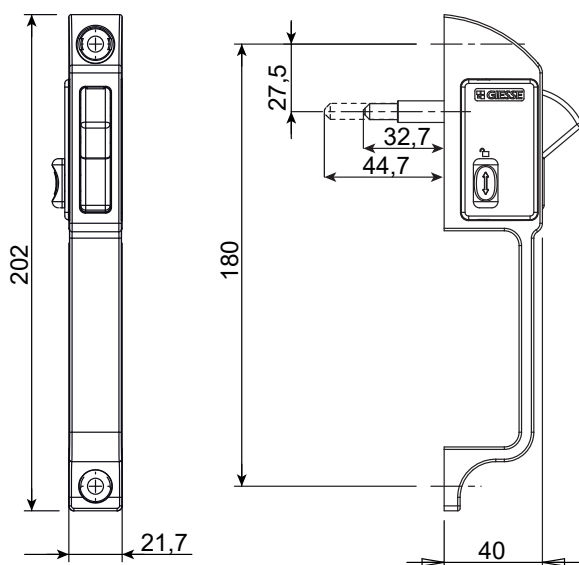

Montagem da maçaneta

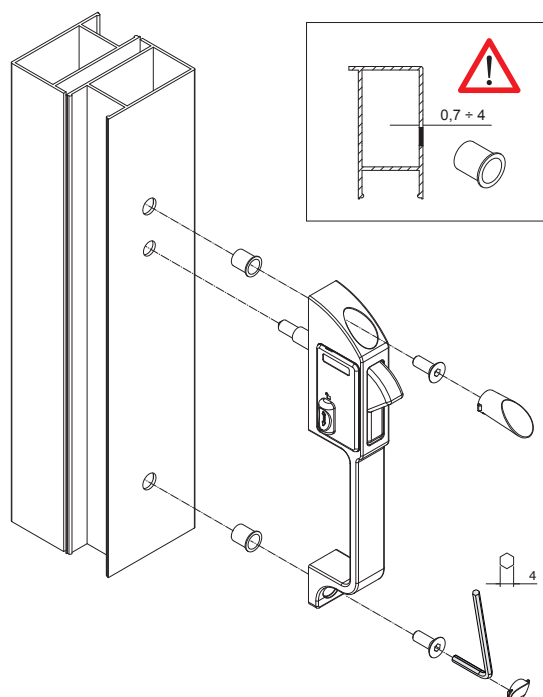



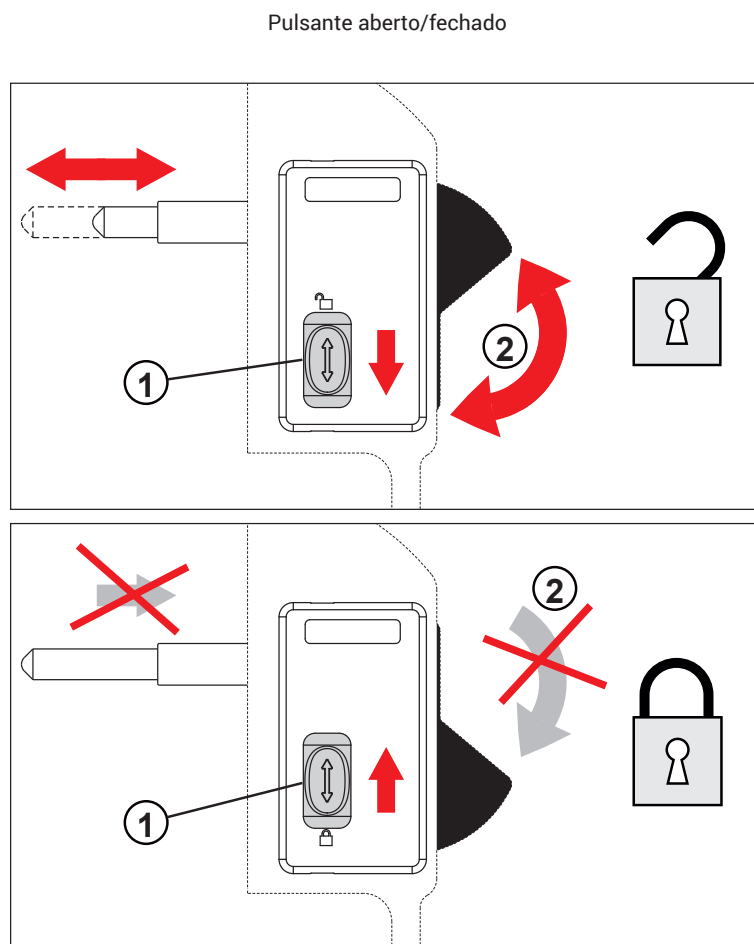
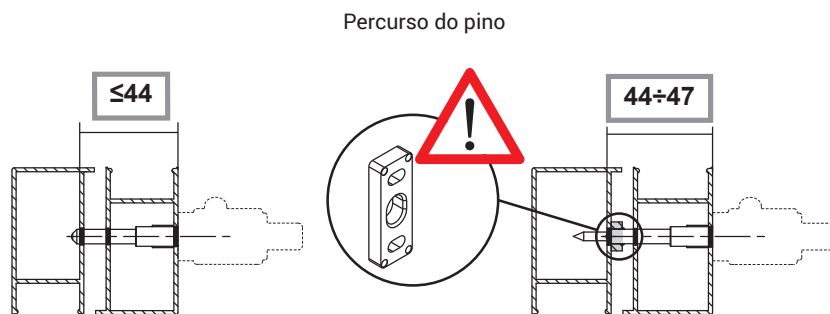
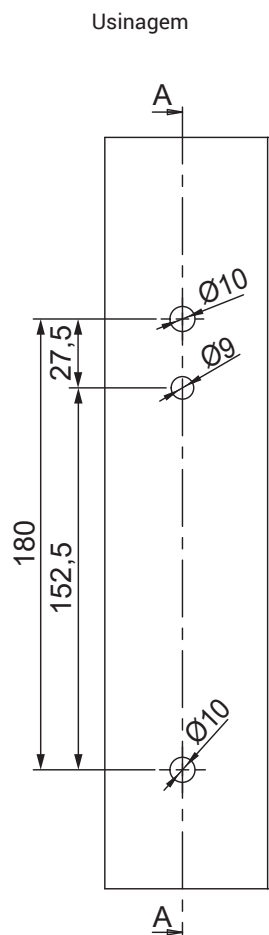

Código	Descrição	Comprimento do pino (folha aberta) mm	Comprimento do pino (folha fechada) mm	Percorso do pino em mm	Base Natural	Anodizado Elox	Pintado	Trend/Ouro Latão	Peças por embalagem
02701	MAÇANETA COM BOTÃO DELTA PLUS	32,7	47,7	15	X		X		20

## PUXADOR BUTTERFLY



### Funções

Maçaneta de transporte externa, com bloqueio em clique, para aplicar lateralmente nas portas de correr em alumínio.

Ficha técnica online



### Características Técnicas

O desengate da maçaneta e a abertura da folha são realizadas com a pressão lateral simples.

Disponível com Bloco em fechamento H de 106 e 181 mm (girando o dispositivo adequado) ou sem bloco H=106 mm.

### Materiais

Corpo da maçaneta em alumínio extrudado  
Carter, reencontro e espessor em poliamida preta  
Mola de aço zincado

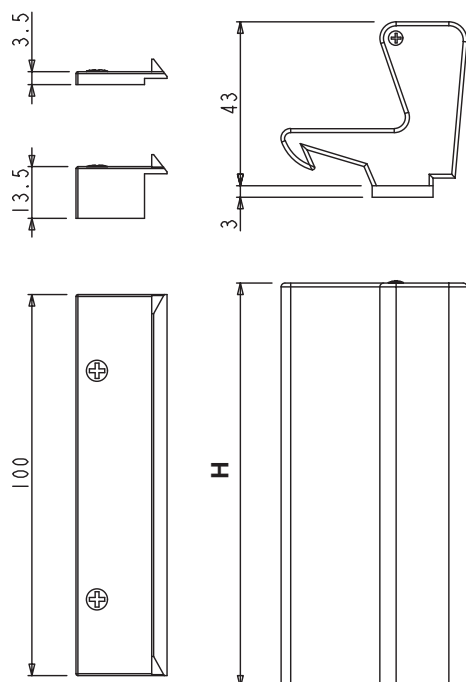

Código	Descrição	Bloco de fecho	Altura H da maçaneta	Base Natural	Anodizado Elox	Pintado	Trend/Ouro Latão	Peças por embalagem
03172	PUXADOR BUTTERFLY	NÃO	106	X	X	X		20
03177	PUXADOR BUTTERFLY	SIM	181	X	X	X		20



## MISMO

### Funções

O componente de fechamento Mismo é composto por um porta-LINGUETA no qual fica alojado um LINGUETA que, ao se encaixar no respectivo contra-fecho, realiza um ponto de fechamento.

Ficha técnica online



### Características Técnicas

A lingueta é fixado no porta-LINGUETA agindo na grade adequada. No multifecho Mismo é possível variar o número de elementos de fechamento de acordo com o grau de segurança que deseja oferecer à esquadria.

Os porta-LINGUETAs são conectados entre si através de uma HASTE 15/20 com furo de 8 mm de diâmetro.

### Materiais

Corpo em zamak  
Grade de fixação e lingueta em aço inoxidável

A=Gatilho (03345) B=Porta-gatilho (03340)

C= ASIA PLUS 0-90 (01401 + 02025)

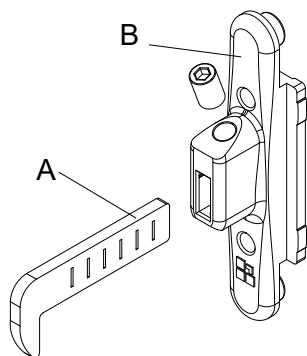

Dimensões

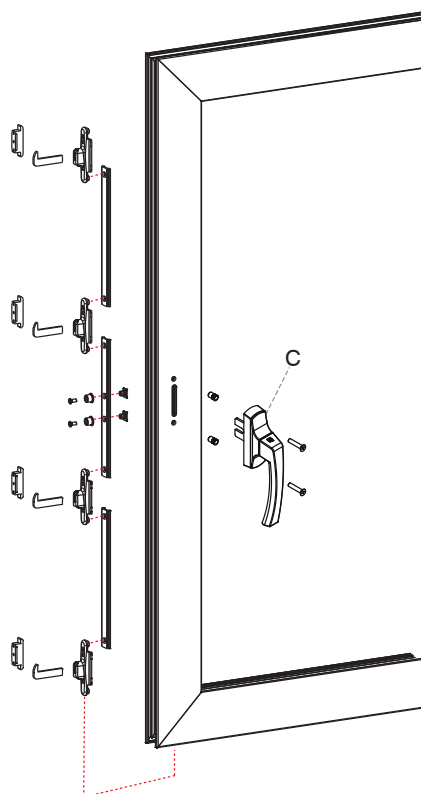
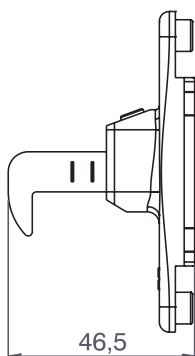

Código	Descrição	Observação	Base Natural	Anodizado Elox	Pintado	Trend/Ouro Latão	Pecas por embalagem
0334001	PORTA-LINGUETA MISMO		X				50
03345	LINGUETA RETA PARA FECHO MISMO	2 mm	X				50

## TOP SECURITY BRIO

### Funções

Multifecho para sistema de correr acionado mediante puxador concha, que permite o fechamento da esquadria com 2 (janela) ou 3 (porta) pontos de fechamento.

Ficha técnica online

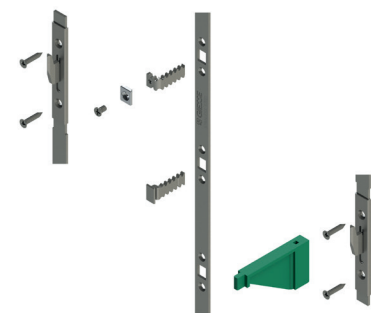

### Características Técnicas

O multifecho TOP SECURITY BRIO é aplicado em folhas com cortes de 90° nos quais o puxador de encaixe é aplicado no interior da tubularidade.

A ferragem é realizada em aço inoxidável para garantir uma ótima resistência ao desgaste. O movimento de abertura e fechamento é transmitido pelo puxador de encaixe na ferragem através de um conector em zamak (disponível na versão para inflar e para prender).

Os pontos de fechamento são utilizados nos contrafechos localizados na tela (não fornecidas).

Top Security Brio tem três linguetas de fechamento e é aplicado frontalmente ao perfil através de parafusos auto-atarraxantes; a usinagem é simples e rápido graças à utilização de um gabarito de perfuração.

Não adequado para utilização em perfis com corte térmico.

Para a centralização da ferragem, utilize o gabarito 02612.

### Materiais

Lingueta, placa de fixação, haste multifecho e elemento de movimentação em aço inoxidável. Fixação para elementos de conexão em zamak galvanizado.

Gabarito de posicionamento em poliamida.

Versão A: Conexão com o lingueta

Versão B: Conexão com o lingueta preso

Gabarito de centralização

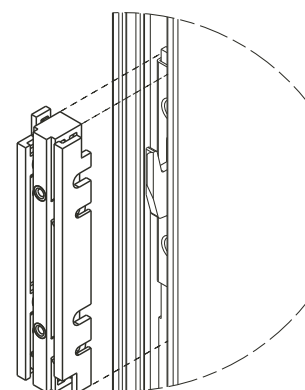
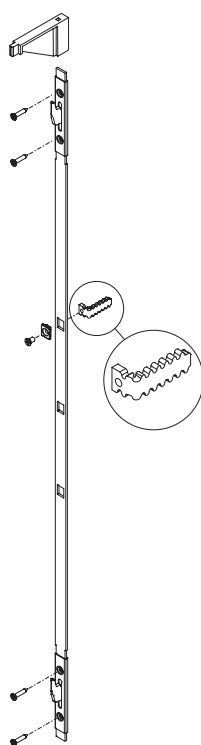
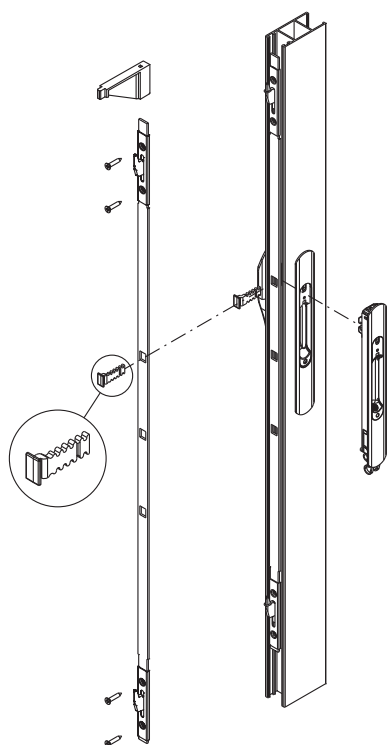

Versão C: Conexão com Cremona e elemento de movimentação (04109)

Versão C: Conexão com Brio Evo

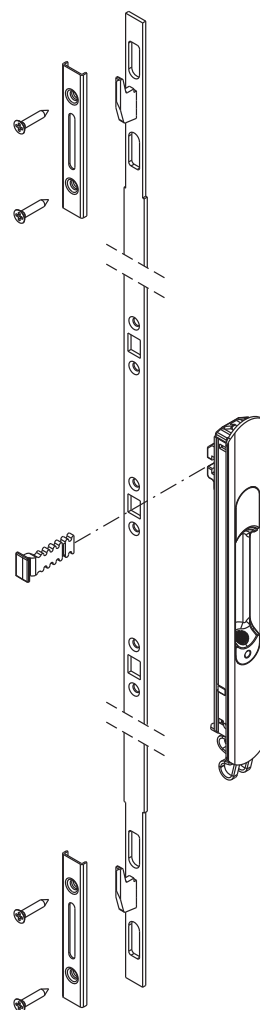
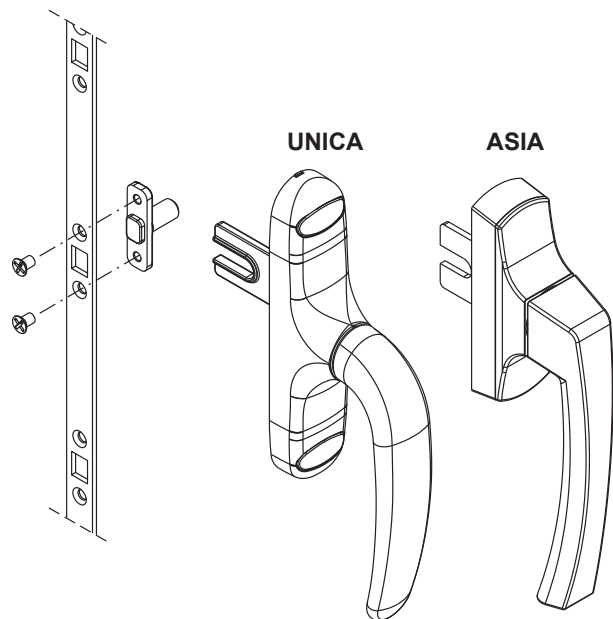

04109 Elemento de movimentação multifecho Top Security

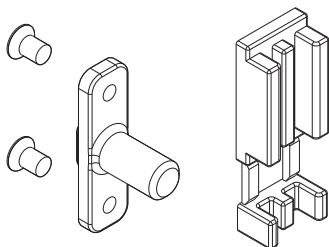

Código	Descrição	Altura da folha	Pontos de fechamento	Base Natural	Anodizado Elox	Pintado	Trend/Ouro Latão	Peças por embalagem
0373301	MULTIFECHO TOP SECURITY BRIO 2P	800 - 1600 mm	2	X				10
0373401	MULTIFECHO TOP SECURITY BRIO 3P	> 1600 mm	3	X				10
02612	GABARITO DE CENTRALIZAÇÃO MULTIFECHO BRIO			X				5
04109	ELEMENTO DE MOVIMENTAÇÃO MULTIFECHO TOP SECURITY			X				20

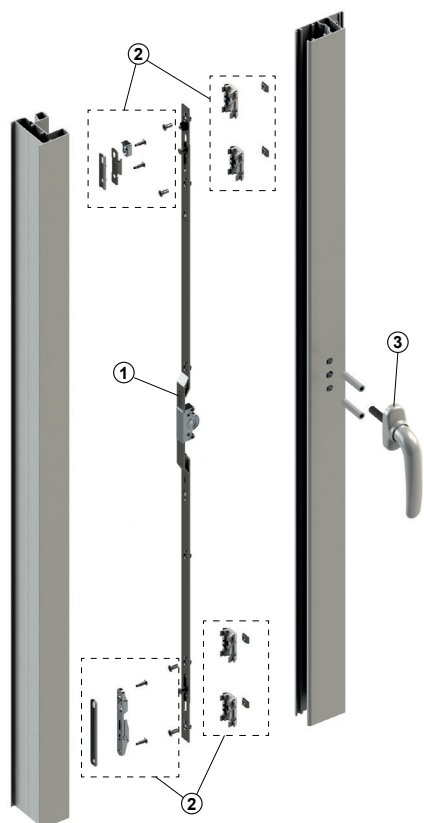

## MULTIFECHO CHAMPION PLUS

### Funções

Sistema multifechos, para janelas e portas de correr em alumínio, acionado por um único mecanismo (martelina ou concha cega).

### Características Técnicas

O Champion Plus é um sistema de fechamento composto por 3 componentes diferentes:

1. Haste de fechamento padrão ou com micro ventilação
2. Kit de fixação para hastes de fechamento padrão ou hastes de fechamento com micro ventilação
3. Mecanismos

Dependendo do tipo de sistema de correr utilizado e do tamanho da folha, deve-se escolher a haste de fechamento e o kit de fixação mais adequado.

## CHAMPION PLUS - VERSÃO COM MICRO VENTILAÇÃO

1. Janela fechada

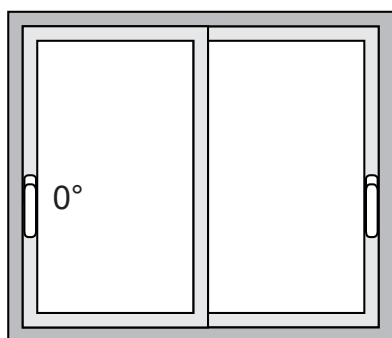

2. Janela de abrir

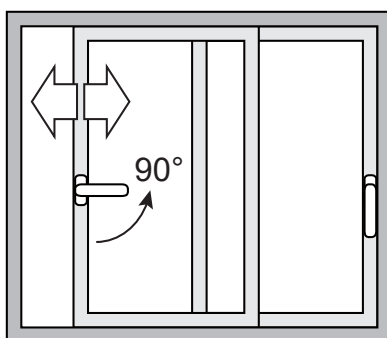

3. Janela na posição de micro ventilação

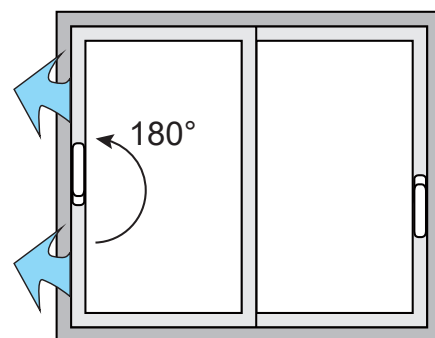

## CHAMPION PLUS - VERSÃO STANDARD (SEM MICRO VENTILAÇÃO)

1. Janela fechada

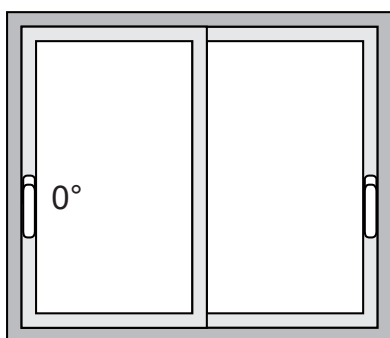

2. Janela de abrir

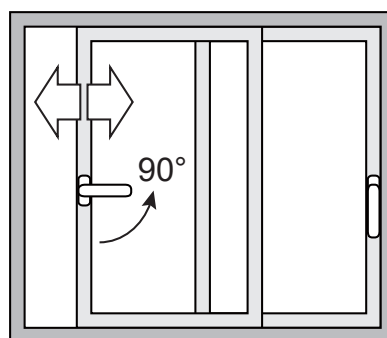



## MULTIFECHO CHAMPION PLUS

Código	Descrição	Entrada	Fechadura	Compatibilidade anti-falsa mecanismo	Comprimento	Altura do manípulo	Pontos de fechamento	Base Natural	Anodizado Elox	Pintado	Trend/Ouro Latão	Pecas por embalagem
06334	HASTE CHAMPION PLUS MICRO VENTILAÇÃO	7,5	NÃO	NÃO	600	> 300 + Y	2	X				4
06335	HASTE CHAMPION PLUS MICRO VENTILAÇÃO	7,5	NÃO	NÃO	1000	> 500 + Y	2	X				4
06336	HASTE CHAMPION PLUS MICRO VENTILAÇÃO	7,5	NÃO	NÃO	1600	> 800 + Y	3	X				4
06337	HASTE CHAMPION PLUS MICRO VENTILAÇÃO	15	NÃO	NÃO	600	> 300 + Y	2	X				4
06338	HASTE CHAMPION PLUS MICRO VENTILAÇÃO	15	NÃO	NÃO	1000	> 500 + Y	2	X				4
06339	HASTE CHAMPION PLUS MICRO VENTILAÇÃO	15	NÃO	NÃO	1600	> 800 + Y	3	X				4
06340	HASTE CHAMPION PLUS MICRO VENTILAÇÃO	15	SIM	NÃO	1600	> 800 + Y	3	X				4



**KIT DE FIXAÇÃO CHAMPION PLUS COM MICRO VENTILAÇÃO**

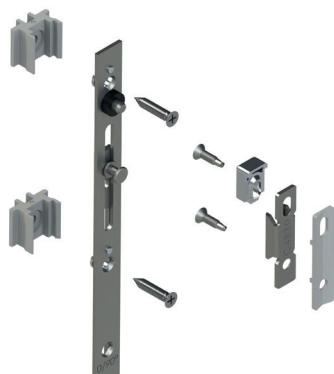

**Funções**

O kit de fixação é necessário para aplicar de forma correta e duradoura uma haste Champion com micro ventilação em um sistema de deslizamento específico em alumínio e obter a função de micro-recirculação de ar.

Ficha técnica online



**Características Técnicas**

O kit de fixação Champion Plus com micro ventilação está disponível em duas versões:

- para multifecho 2 pontos
- para multifecho 3 pontos

O kit de fixação Champion Plus com micro ventilação geralmente inclui todos os componentes necessários para aplicar a haste de fechamento em um sistema específico de correr de alumínio.

Portanto, nestes kits estão geralmente presentes:

- Espessores de ajuste da haste ao perfil da folha
- Dormentes marco
- Dormente de micro ventilação marco
- Espessores de adaptação dormente marco
- Componente anti-elevação
- Parafusos de fixação
- Tubos separadores martelina

Ao atuar sobre o parafuso sem cabeça colocado frontalmente no dormente, será possível ajustar a quantidade de micro ventilação passando de um cruzamento de folha-marco de +3 mm a +6 mm.

Os espaçadores de adaptação da haste se encaixam nele, facilitando as operações de instalação do sistema de fechamento.

Dependendo do sistema de correr utilizado, estes adaptadores fornecem diferentes sistemas de fixação:

- direto ao perfil, no qual o parafuso prende o perfil da folha diretamente
- de expansão (patente Giesse) em que o adaptador se alarga e se fixa ao perfil da folha sem necessidade de furação

**Materiais**

calços de adaptação da HASTE no perfil, calços contrafecho e distanciadores do manípulo em poliamida cinza

Parafusos de fixação da HASTE no perfil em aço inoxidável

Contrafechos de tela em aço galvanizado

Dormente para micro ventilação, componente anti-elevação e retrator (se fornecido) em zamak fundido

Dormente micro ventilação

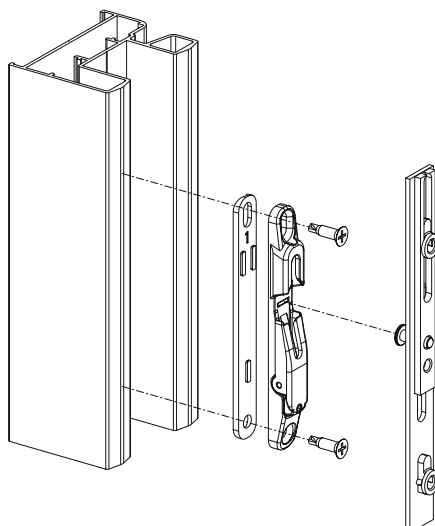

# MULTIFECHO CHAMPION PLUS

## Microventilação

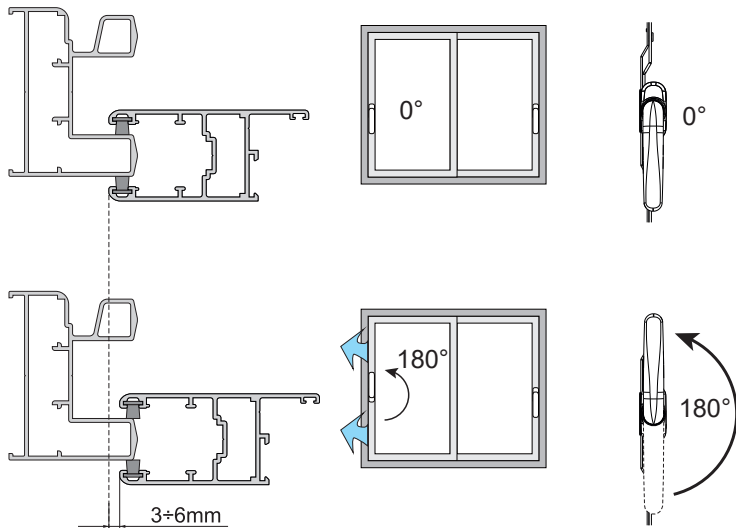

## Regulagem de micro ventilação

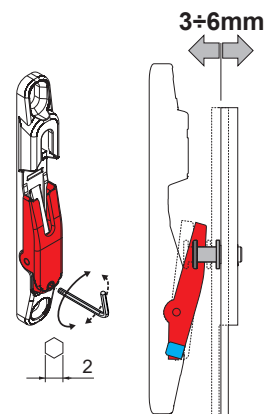

Tipo 1

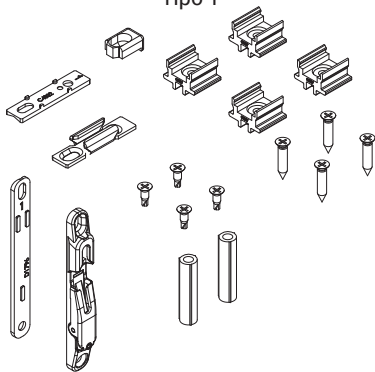

Tipo 2

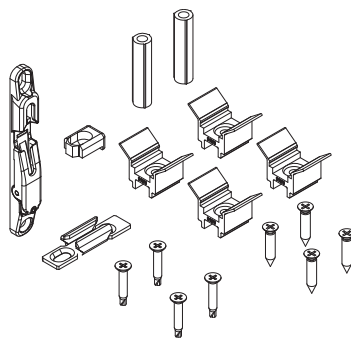

Tipo 3

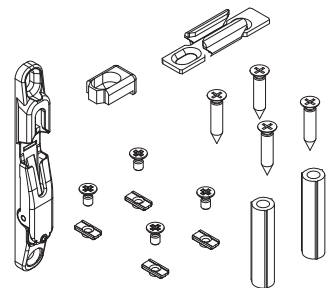

Tipo 4

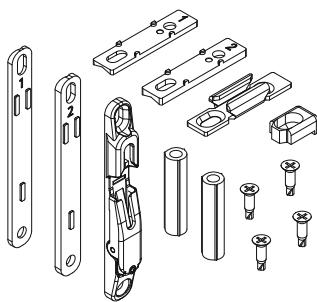

Tipo 5

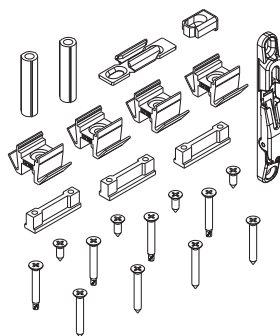

Tipo 6

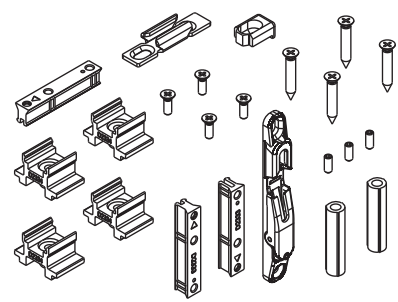

Tipo 7

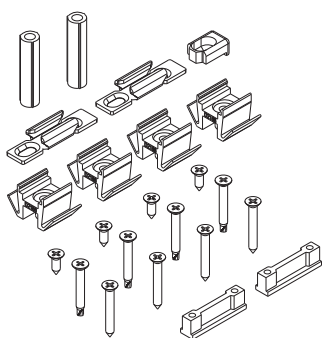

06370

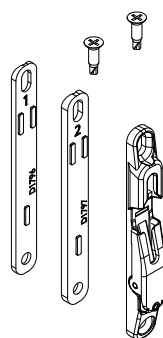

06390

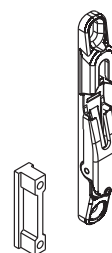

Fixação direta (A1)

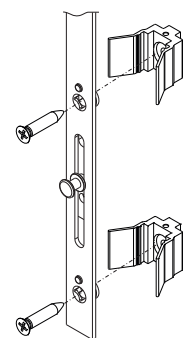

Código	Descrição	Haste para equipar	Tipo	Fixação da haste na folha	Base Natural	Anodizado Elox	Pintado	Trend/Ouro Latão	Pecas por embalagem
06344	KIT DE FIXAÇÃO Champion Plus Micro ventilação de 2 pontos	06334 - 06335 - 06337 - 06338	1	Reto (A1)	X				8
06345	KIT DE FIXAÇÃO Champion Plus Micro ventilação de 3 pontos	06336 - 06339 - 06340	1	Reto (A1)	X				8
06346	KIT DE FIXAÇÃO Champion Plus Micro ventilação de 2 pontos	06334 - 06335 - 06337 - 06338	2	Reto (A1)	X				8
06347	KIT DE FIXAÇÃO Champion Plus Micro ventilação de 3 pontos	06336 - 06339 - 06340	2	Reto (A1)	X				8
06348	KIT DE FIXAÇÃO Champion Plus Micro ventilação de 2 pontos	06334 - 06335 - 06337 - 06338	1	Reto (A1)	X				8
06349	KIT DE FIXAÇÃO Champion Plus Micro ventilação de 3 pontos	06336 - 06339 - 06340	1	Reto (A1)	X				8
06354	KIT DE FIXAÇÃO Champion Plus Micro ventilação de 2 pontos	06334 - 06335 - 06337 - 06338	1	Reto (A1)	X				8
06355	KIT DE FIXAÇÃO Champion Plus Micro ventilação de 3 pontos	06336 - 06339 - 06340	1	Reto (A1)	X				8
06356	KIT DE FIXAÇÃO Champion Plus Micro ventilação de 2 pontos	06334 - 06335 - 06337 - 06338	2	Reto (A1)	X				8
06357	KIT DE FIXAÇÃO Champion Plus Micro ventilação de 3 pontos	06336 - 06339 - 06340	2	Reto (A1)	X				8
06358	KIT DE FIXAÇÃO Champion Plus Micro ventilação de 2 pontos	06334 - 06335 - 06337 - 06338	2	Reto (A1)	X				8
06359	KIT DE FIXAÇÃO Champion Plus Micro ventilação de 3 pontos	06336 - 06339 - 06340	2	Reto (A1)	X				8
06364	KIT DE FIXAÇÃO Champion Plus Micro ventilação de 2 pontos	06334 - 06335 - 06337 - 06338	1	Reto (A1)	X				8
06365	KIT DE FIXAÇÃO Champion Plus Micro ventilação de 3 pontos	06336 - 06339 - 06340	1	Reto (A1)	X				8
06366	KIT DE FIXAÇÃO Champion Plus Micro ventilação de 2 pontos	06334 - 06335 - 06337 - 06338	1	Reto (A1)	X				8
06367	KIT DE FIXAÇÃO Champion Plus Micro ventilação de 3 pontos	06336 - 06339 - 06340	1	Reto (A1)	X				8
06368	KIT DE FIXAÇÃO Champion Plus Micro ventilação de 2 pontos	06334 - 06335 - 06337 - 06338	3	Reto (A1)	X				8
06369	KIT DE FIXAÇÃO Champion Plus Micro ventilação de 3 pontos	06336 - 06339 - 06340	3	Reto (A1)	X				8
06370	KIT DE FIXAÇÃO CHAMPION PLUS MICRO VENTILAÇÃO UNIVERSAL	06334-06335-06336-06337-06338-06339-06340	-	-	X				8
06374	KIT DE FIXAÇÃO Champion Plus Micro ventilação Universal de 2 pontos	06334-06335-06337-06338	4	Reto (A1)	X				8
06375	KIT DE FIXAÇÃO Champion Plus Micro ventilação Universal de 3 pontos	06336-06339-06340	4	Reto (A1)	X				8

## MULTIFECHO CHAMPION PLUS

Código	Descrição	Haste para equipar	Tipo	Fixação da haste na folha	Base Natural	Anodizado Elox	Pintado	Trem/Ouro Latão	Pecas por embalagem
06384	KIT DE FIXAÇÃO Champion Plus Micro ventilação de 2 pontos	06334-06335-06337-06338	1	Reto (A1)	X				8
06385	KIT DE FIXAÇÃO Champion Plus Micro ventilação de 3 pontos	06336-06339-06340	1	Reto (A1)	X				8
06386	KIT DE FIXAÇÃO Champion Plus Micro ventilação de 2 pontos	06334-06335-06337-06338	5	Reto (A1)	X				8
06387	KIT DE FIXAÇÃO Champion Plus Micro ventilação de 3 pontos	06336-06339-06340	5	Reto (A1)	X				8
06388	KIT DE FIXAÇÃO Champion Plus Micro ventilação de 2 pontos	06334-06335-06337-06338	6	Reto (A1)	X				8
06389	KIT DE FIXAÇÃO Champion Plus Micro ventilação de 3 pontos	06336-06339-06340	6	Reto (A1)	X				8
06390	KIT DE FIXAÇÃO CHAMPION PLUS MICRO VENTILAÇÃO	06334-06335-06336-06337-06338-06339-06340	-	-	X				8
06394	KIT DE FIXAÇÃO Champion Plus Micro ventilação de 2 pontos	06334-06335-06337-06338	7	Reto (A1)	X				8
06395	KIT DE FIXAÇÃO Champion Plus Micro ventilação de 3 pontos	06336-06339-06340	7	Reto (A1)	X				8



## HASTE DE FECHAMENTO CHAMPION PLUS

### Funções

Sistema completo de poliamida para multifecho (de 1 a 3 pontos) para janelas e portas de correr em alumínio.

Ficha técnica online



### Características Técnicas

Disponível em três versões:

- Entrada 7,5 mm (1÷3 pontos de fecho)
- Entrada 15 mm (1÷3 pontos de fecho)
- Entrada 15 mm fechadura (3 pontos de fecho)

Todas as HASTES podem ser acionadas através do manipulador tradicional ou em cursor com quadro de 7 mm.

Estes multi-fechamento têm 2 posições de operação:

- 1) 0° FOLHA FECHADA
- 2) 90° FOLHA ABERTA

De acordo com a série em utilização, as HASTES devem ser equipadas com kits de conexão específicos estudados para adaptar as várias dimensões do perfil.

O gatilho cogumelo tem uma força de mais de 150 kg.

As hastes de fechamento Champion Plus com 2 e 3 pontos de fecho são compatíveis com o dispositivo de operação anti-falsa manobra art. 02770, que evita que a martelina retorne à posição fechada com a folha aberta.

### Materiais

HASTES e pinos anti-elevação em aço galvanizado  
Caixa do rotor e lingueta em zamak

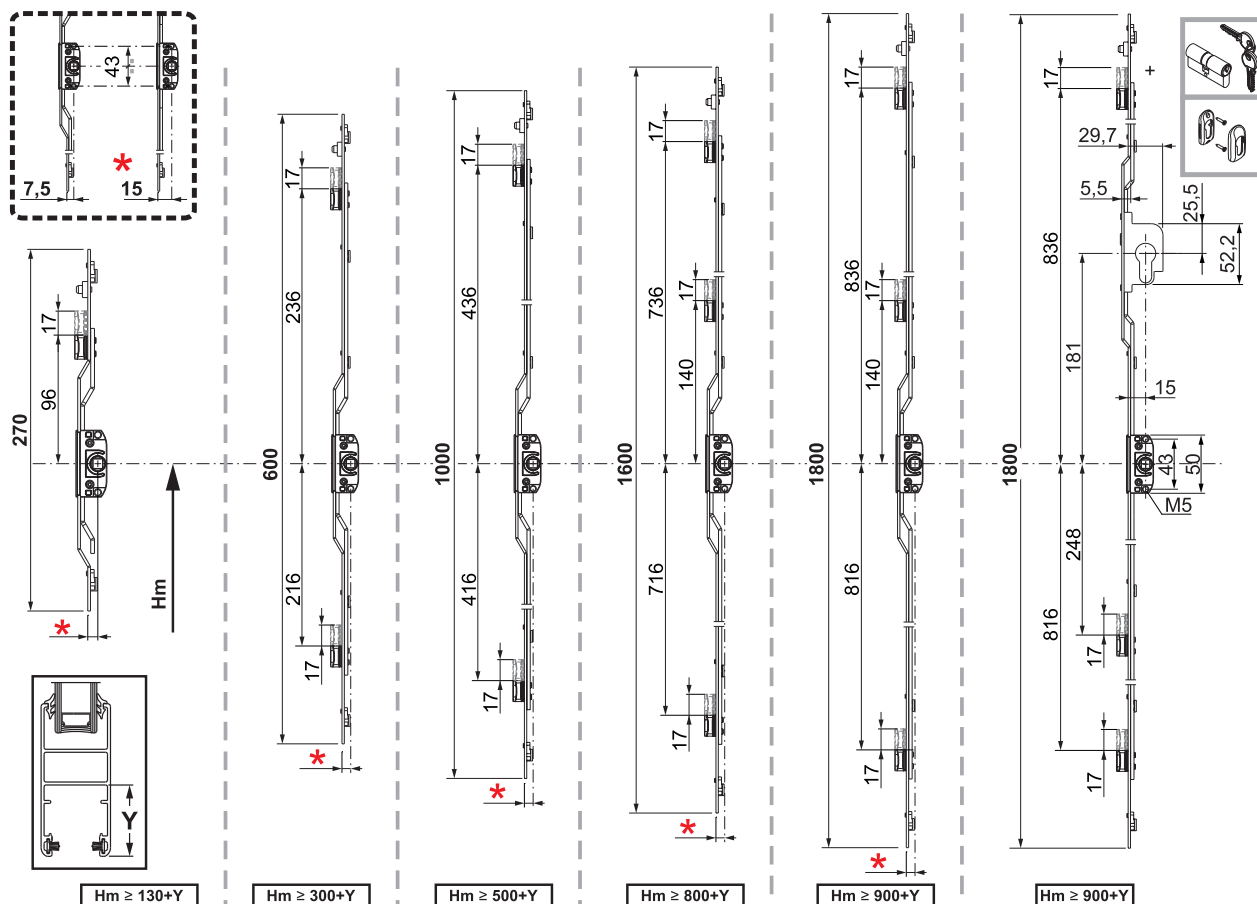

## MULTIFECHO CHAMPION PLUS

Código	Descrição	Entrada	Fechadura	Compatibilidade anti-falsa mecanismo	Comprimento	Altura do manípulo	Pontos de fechamento	Base Natural	Anodizado Elox	Pintado	Trend/Ouro Latão	Peças por embalagem
0272001	HASTE CHAMPION PLUS	7,5	NÃO	NÃO	270	> 130 + Y	1	X				4
0272101	HASTE CHAMPION PLUS	7,5	NÃO	SIM	600	> 300 + Y	2	X				4
0272201	HASTE CHAMPION PLUS	7,5	NÃO	SIM	1000	> 500 + Y	2	X				4
0630901	HASTE CHAMPION PLUS	7,5	NÃO	Sim	1600	> 800 + Y	3	X				4
0272301	HASTE CHAMPION PLUS	7,5	NÃO	SIM	1800	> 900 + Y	3	X				4
0272401	HASTE CHAMPION PLUS	15	NÃO	NÃO	270	> 130 + Y	1	X				4
0272501	HASTE CHAMPION PLUS	15	NÃO	SIM	600	> 300 + Y	2	X				4
0272601	HASTE CHAMPION PLUS	15	NÃO	SIM	1000	> 500 + Y	2	X				4
0631001	HASTE CHAMPION PLUS	15	NÃO	SIM	1600	> 800 + Y	3	X				4
0272701	HASTE CHAMPION PLUS	15	NÃO	SIM	1800	> 900 + Y	3	X				4
0272801	HASTE CHAMPION PLUS COM FECHO	15	SIM	SIM	1800	> 900 + Y	3	X				4

## KIT DE FIXAÇÃO CHAMPION PLUS



### Funções

O kit de fixação é necessário para aplicar de forma correta e duradoura uma haste Champion em um sistema de deslizamento específico em alumínio e obter a função de micro-recirculação de ar.

Ficha técnica online



### Características Técnicas

O kit de fixação Champion Plus com micro ventilação está disponível em três versões:

- para multifecho 1 ponto
- para multifecho 2 pontos
- para multifecho 3 pontos

O kit de fixação Champion Plus geralmente inclui todos os componentes necessários para aplicar a haste de fechamento em um sistema específico de correr de alumínio.

Portanto, nestes kits estão geralmente presentes:

- Espessores de ajuste da haste ao perfil da folha
- Dormentes marco
- Espessores de adaptação dormente marco
- Componente anti-elevação
- Parafusos de fixação
- Tubos separadores martelina

Os espaçadores de adaptação da haste se encaixam nele, facilitando as operações de instalação do sistema de fechamento.

Dependendo do sistema de correr utilizado, estes adaptadores fornecem diferentes sistemas de fixação:

- direto ao perfil, no qual o parafuso prende o perfil da folha diretamente
- de expansão (patente Giesse) em que o adaptador se alarga e se fixa ao perfil da folha sem necessidade de furação

### Materiais

calços de adaptação da HASTE no perfil, calços contrafecho e distanciadores do manípulo em poliamida cinza  
Parafusos de fixação da HASTE no perfil em aço inoxidável  
Contrafechos de tela em aço galvanizado  
Elementos anti-elevação e afastador (se previsto) em zamak moldado

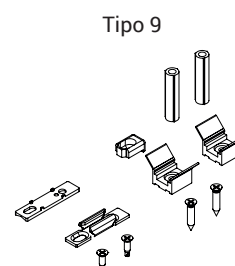
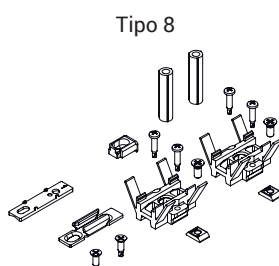
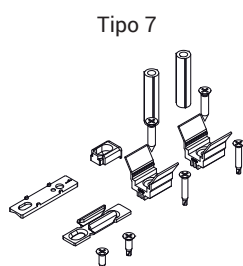
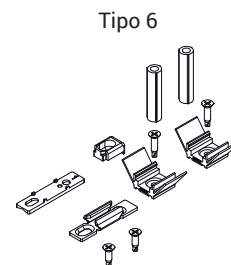
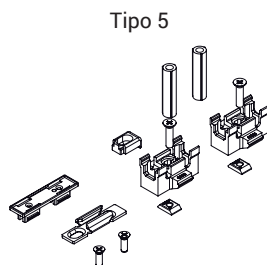
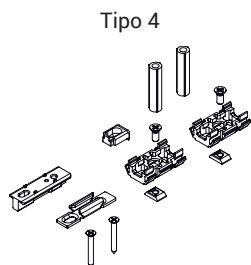
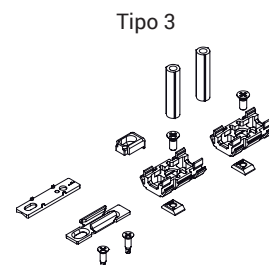
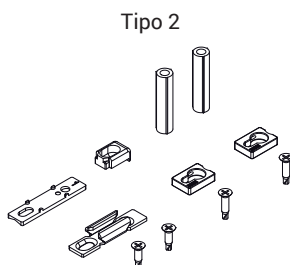
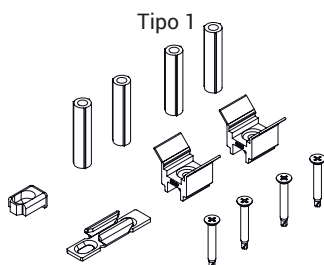

# MULTIFECHO CHAMPION PLUS

Tipo 10

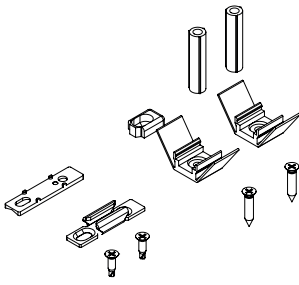

Tipo 11

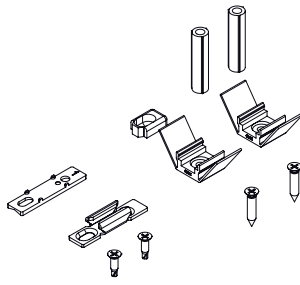

Tipo 12

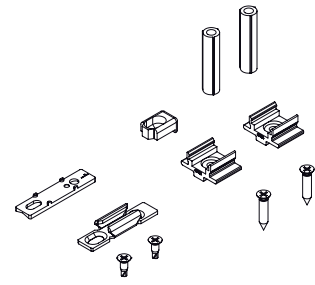

Tipo 13

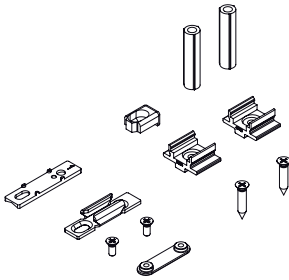

Tipo 14

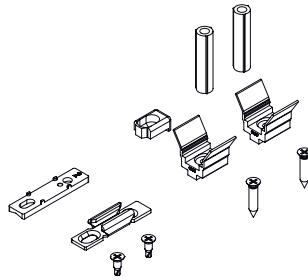

Tipo 15

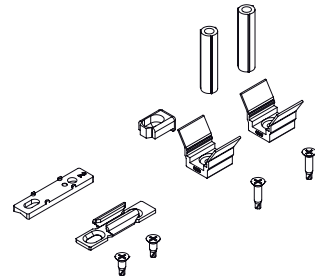

Tipo 16

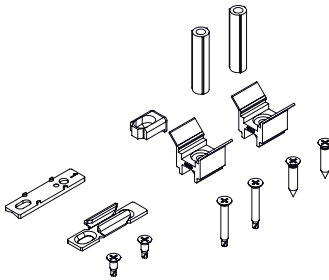

Tipo 17

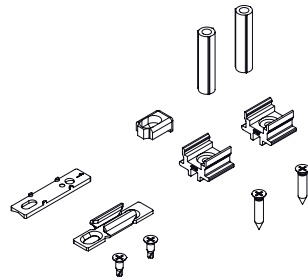

Tipo 18

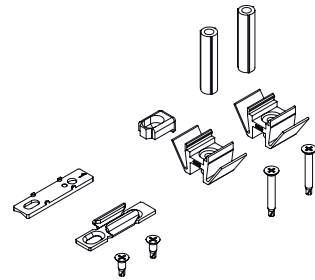

Tipo 19

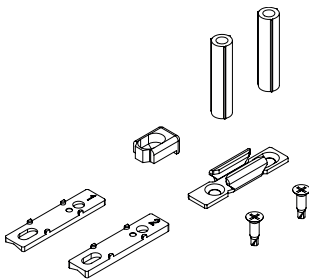

Tipo 20

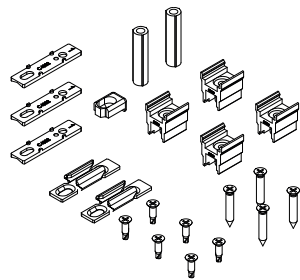

Tipo 21

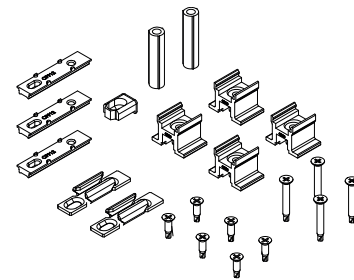

Fixação direta (A1)

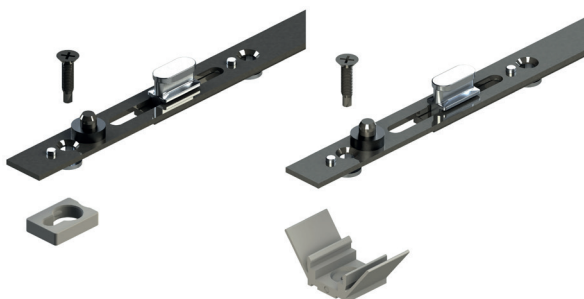

Fixação por expansão (A2)

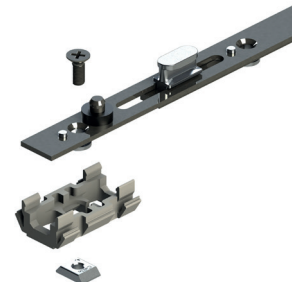



# MULTIFECHO CHAMPION PLUS

Código	Descrição	Haste para equipar	Tipo	Fixação da haste na folha	Base Natural	Anodizado Elox	Pintado	Trend/Ouro Latão	Pecas por embalagem
06040	KIT DE FIXAÇÃO para Champion Plus de 2 pontos	02721 - 02722 - 02725 - 02726	20	Reto (A1)	X				8
06044	KIT DE FIXAÇÃO para Champion Plus de 2 pontos	02721 - 02722 - 02725 - 02726	15	Reto (A1)	X				8
06045	KIT DE FIXAÇÃO para Champion Plus de 3 pontos	02723 - 02727 - 02728 - 06309 - 06710	15	Reto (A1)	X				8
06046	KIT DE FIXAÇÃO para Champion Plus de 2 pontos	02721 - 02722 - 02725 - 02726	21	Reto (A1)	X				8
06047	KIT DE FIXAÇÃO para Champion Plus de 3 pontos	02723 - 02727 - 02728 - 06309 - 06710	21	Reto (A1)	X				8
06048	KIT DE FIXAÇÃO para Champion Plus de 3 pontos	02723 - 02727 - 02728 - 06309 - 06710	20	Reto (A1)	X				8
06112	KIT DE FIXAÇÃO para Champion Plus de 2 pontos	02721 - 02722 - 02725 - 02726	20	Reto (A1)	X				8
06113	KIT DE FIXAÇÃO para Champion Plus de 3 pontos	02723 - 02727 - 02728 - 06309 - 06710	20	Reto (A1)	X				8
06231	KIT DE FIXAÇÃO para Champion Plus de 1 ponto	02720 - 02724	1	Reto (A1)	X				8
06232	KIT DE FIXAÇÃO para Champion Plus de 2 pontos	02721 - 02722 - 02725 - 02726	1	Reto (A1)	X				8
06233	KIT DE FIXAÇÃO para Champion Plus de 3 pontos	02723 - 02727 - 02728 - 06309 - 06710	1	Reto (A1)	X				8
06301	KIT DE FIXAÇÃO para Champion Plus de 1 ponto	02720 - 02724	2	Reto (A1)	X				8
06302	KIT DE FIXAÇÃO para Champion Plus de 2 pontos	02721 - 02722 - 02725 - 02726	2	Reto (A1)	X				8
06303	KIT DE FIXAÇÃO para Champion Plus de 3 pontos	02723 - 02727 - 02728 - 06309 - 06710	2	Reto (A1)	X				8
06311	KIT DE FIXAÇÃO para Champion Plus de 1 ponto	02720 - 02724	3	Expansão (A2)	X				8
06312	KIT DE FIXAÇÃO para Champion Plus de 2 pontos	02721 - 02722 - 02725 - 02726	3	Expansão (A2)	X				8
06313	KIT DE FIXAÇÃO para Champion Plus de 3 pontos	02723 - 02727 - 02728 - 06309 - 06710	3	Expansão (A2)	X				8
06321	KIT DE FIXAÇÃO para Champion Plus de 1 ponto	02720 - 02724	4	Expansão (A2)	X				8
06322	KIT DE FIXAÇÃO para Champion Plus de 2 pontos	02721 - 02722 - 02725 - 02726	4	Expansão (A2)	X				8
06323	KIT DE FIXAÇÃO para Champion Plus de 3 pontos	02723 - 02727 - 02728 - 06309 - 06710	4	Expansão (A2)	X				8
06325	KIT DE FIXAÇÃO para Champion Plus de 2 pontos	02721 - 02722 - 02725 - 02726	9	Reto (A1)	X				8
06326	KIT DE FIXAÇÃO para Champion Plus de 3 pontos	02723 - 02727 - 02728 - 06309 - 06710	9	Reto (A1)	X				8
06332	KIT DE FIXAÇÃO para Champion Plus de 2 pontos	02721 - 02722 - 02725 - 02726	5	Expansão (A2)	X				8
06333	KIT DE FIXAÇÃO para Champion Plus de 3 pontos	02723 - 02727 - 02728 - 06309 - 06710	5	Expansão (A2)	X				8
06342	KIT DE FIXAÇÃO para Champion Plus de 2 pontos	02721 - 02722 - 02725 - 02726	6	Reto (A1)	X				8
06343	KIT DE FIXAÇÃO para Champion Plus de 3 pontos	02723 - 02727 - 02728 - 06309 - 06710	6	Reto (A1)	X				8
06351	KIT DE FIXAÇÃO para Champion Plus de 1 ponto	02720 - 02724	7	Reto (A1)	X				8
06352	KIT DE FIXAÇÃO para Champion Plus de 2 pontos	02721 - 02722 - 02725 - 02726	7	Reto (A1)	X				8
06353	KIT DE FIXAÇÃO para Champion Plus de 3 pontos	02723 - 02727 - 02728 - 06309 - 06710	7	Reto (A1)	X				8
06362	KIT DE FIXAÇÃO para Champion Plus de 2 pontos	02721 - 02722 - 02725 - 02726	8	Expansão (A2)	X				8
06371	KIT DE FIXAÇÃO para Champion Plus de 1 ponto	02720 - 02724	2	Reto (A1)	X				8
06372	KIT DE FIXAÇÃO para Champion Plus de 2 pontos	02721 - 02722 - 02725 - 02726	2	Reto (A1)	X				8
06373	KIT DE FIXAÇÃO para Champion Plus de 3 pontos	02723 - 02727 - 02728 - 06309 - 06710	2	Reto (A1)	X				8

# MULTIFECHO CHAMPION PLUS

Código	Descrição	Haste para equipar	Tipo	Fixação da haste na folha	Base Natural	Anodizado Elox	Pintado	Trem/Ouro Latão	Peças por embalagem
06381	KIT DE FIXAÇÃO para Champion Plus de 1 ponto	02720 - 02724	10	Reto (A1)	X				8
06382	KIT DE FIXAÇÃO para Champion Plus de 2 pontos	02721 - 02722 - 02725 - 02726	10	Reto (A1)	X				8
06383	KIT DE FIXAÇÃO para Champion Plus de 3 pontos	02723 - 02727 - 02728 - 06309 - 06710	10	Reto (A1)	X				8
06391	KIT DE FIXAÇÃO para Champion Plus de 1 ponto	02720 - 02724	11	Reto (A1)	X				8
06392	KIT DE FIXAÇÃO para Champion Plus de 2 pontos	02721 - 02722 - 02725 - 02726	11	Reto (A1)	X				8
06393	KIT DE FIXAÇÃO para Champion Plus de 3 pontos	02723 - 02727 - 02728 - 06309 - 06710	11	Reto (A1)	X				8
06421	KIT DE FIXAÇÃO para Champion Plus de 1 ponto	02720 - 02724	12	Reto (A1)	X				8
06422	KIT DE FIXAÇÃO para Champion Plus de 2 pontos	02721 - 02722 - 02725 - 02726	12	Reto (A1)	X				8
06423	KIT DE FIXAÇÃO para Champion Plus de 3 pontos	02723 - 02727 - 02728 - 06309 - 06710	12	Reto (A1)	X				8
06431	KIT DE FIXAÇÃO para Champion Plus de 1 ponto	02720 - 02724	13	Reto (A1)	X				8
06441	KIT DE FIXAÇÃO para Champion Plus de 1 ponto	02720 - 02724	14	Reto (A1)	X				8
06443	KIT DE FIXAÇÃO para Champion Plus de 3 pontos	02723 - 02727 - 02728 - 06309 - 06710	14	Reto (A1)	X				8
06451	KIT DE FIXAÇÃO para Champion Plus de 1 ponto	02720 - 02724	15	Reto (A1)	X				8
06452	KIT DE FIXAÇÃO para Champion Plus de 2 pontos	02721 - 02722 - 02725 - 02726	15	Reto (A1)	X				8
06453	KIT DE FIXAÇÃO para Champion Plus de 3 pontos	02723 - 02727 - 02728 - 06309 - 06710	15	Reto (A1)	X				8
06461	KIT DE FIXAÇÃO para Champion Plus de 1 ponto	02720 - 02724	16	Reto (A1)	X				8
06462	KIT DE FIXAÇÃO para Champion Plus de 2 pontos	02721 - 02722 - 02725 - 02726	16	Reto (A1)	X				8
06463	KIT DE FIXAÇÃO para Champion Plus de 3 pontos	02723 - 02727 - 02728 - 06309 - 06710	16	Reto (A1)	X				8
06471	KIT DE FIXAÇÃO para Champion Plus de 1 ponto	02720 - 02724	17	Reto (A1)	X				8
06472	KIT DE FIXAÇÃO para Champion Plus de 2 pontos	02721 - 02722 - 02725 - 02726	17	Reto (A1)	X				8
06473	KIT DE FIXAÇÃO para Champion Plus de 3 pontos	02723 - 02727 - 02728 - 06309 - 06710	17	Reto (A1)	X				8
06481	KIT DE FIXAÇÃO para Champion Plus de 1 ponto	02720 - 02724	18	Reto (A1)	X				8
06482	KIT DE FIXAÇÃO para Champion Plus de 2 pontos	02721 - 02722 - 02725 - 02726	18	Reto (A1)	X				8
06483	KIT DE FIXAÇÃO para Champion Plus de 3 pontos	02723 - 02727 - 02728 - 06309 - 06710	18	Reto (A1)	X				8
06491	KIT DE FIXAÇÃO para Champion Plus de 1 ponto	02720 - 02724	19	Adaptadores e parafusos de fixação do lado da folha não presentes no kit	X				8
06492	KIT DE FIXAÇÃO para Champion Plus de 2 pontos	02721 - 02722 - 02725 - 02726	19	Adaptadores e parafusos de fixação do lado da folha não presentes no kit	X				8
06493	KIT DE FIXAÇÃO para Champion Plus de 3 pontos	02723 - 02727 - 02728 - 06309 - 06710	19	Adaptadores e parafusos de fixação do lado da folha não presentes no kit	X				8
06792	KIT DE FIXAÇÃO para Champion Plus de 2 pontos	02721 - 02722 - 02725 - 02726	20	Reto (A1)	X				8
06793	KIT DE FIXAÇÃO para Champion Plus de 3 pontos	02723 - 02727 - 02728 - 06309 - 06710	20	Reto (A1)	X				8



## HASTE DE FECHAMENTO CHAMPION PLUS 90

### Funções

Sistema completo de poliamida para multifecho (de 2 a 3 pontos) para janelas e portas de correr em alumínio.

Ficha técnica online



### Características Técnicas

Disponível em duas versões:

- Entrada 15 mm (2÷3 pontos de fecho)
- Entrada 15 mm fechadura (3 pontos de fecho)

Todas as HASTES podem ser acionadas através do manipulador tradicional ou em cursor com quadro de 7 mm.

Estes multi-fechamento têm 2 posições de operação:

- 1) 0° FOLHA FECHADA
- 2) 90° FOLHA ABERTA

### Materiais

HASTES e pinos anti-elevação em aço galvanizado  
Caixa do rotor e lingueta em zamak

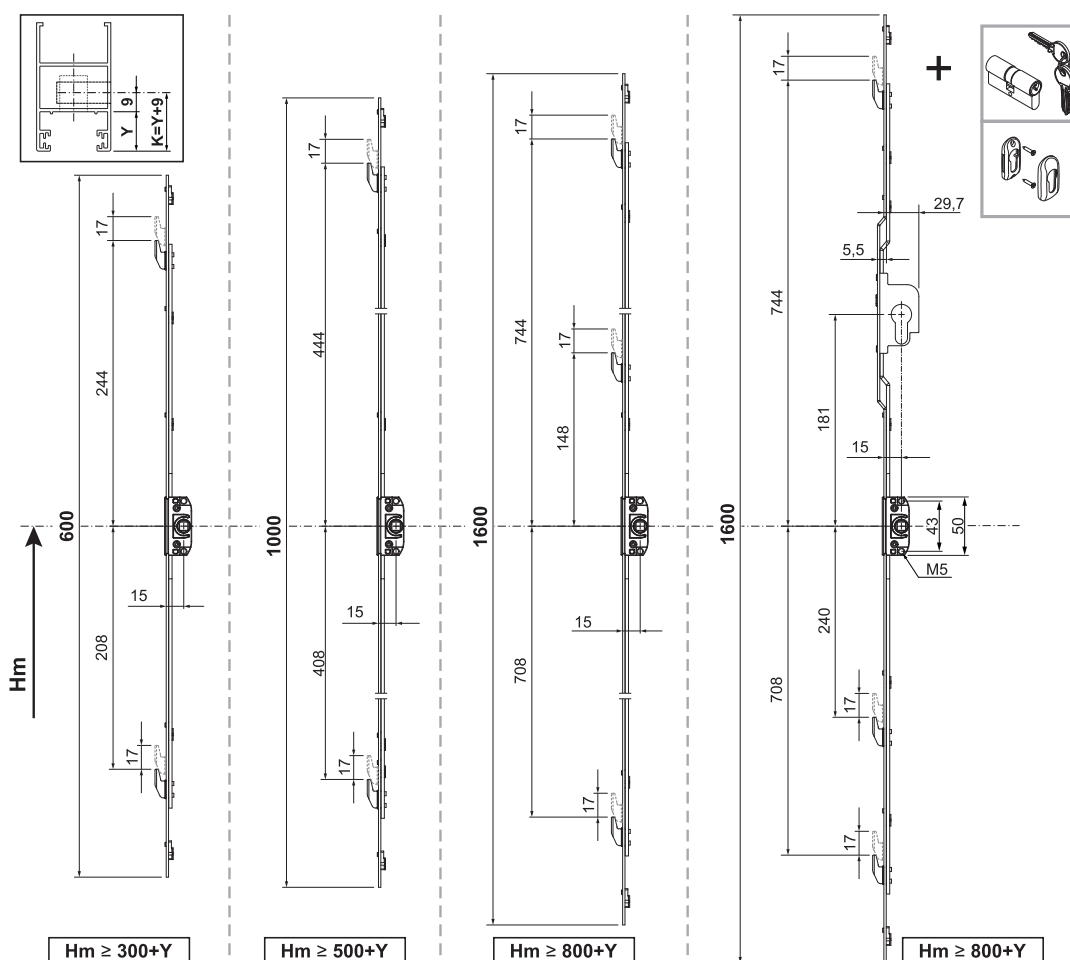

# MULTIFECHO CHAMPION PLUS

06324

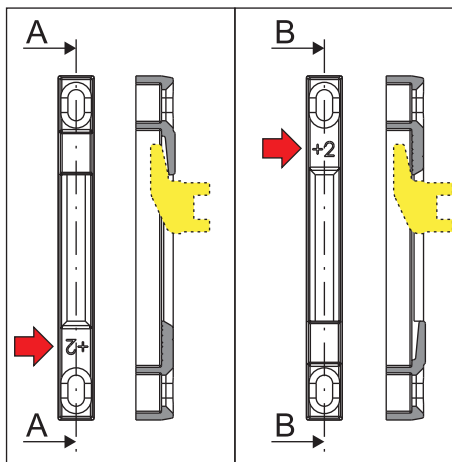
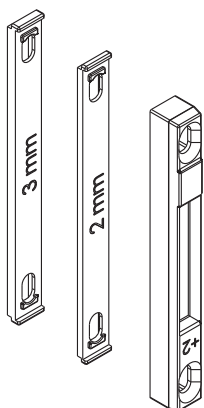

06360

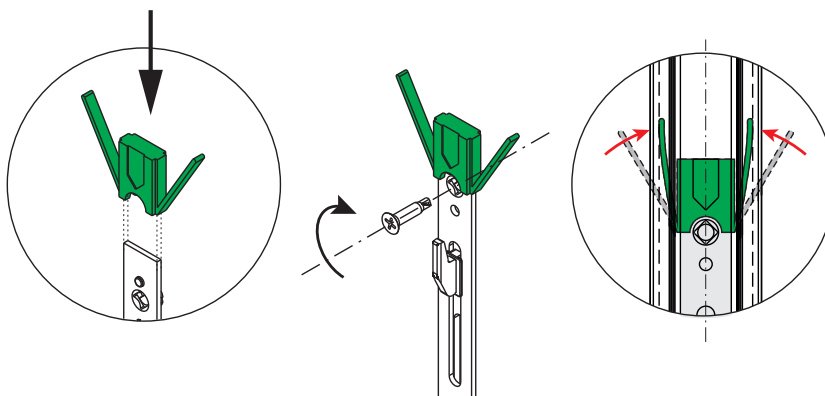
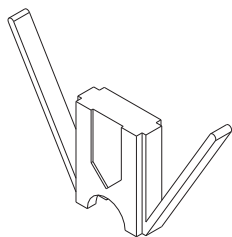

Código	Descrição	Entrada	Fechadura	Compatibilidade anti-falsa mecanismo	Comprimento	Altura do manípulo	Pontos de fechamento	Base Natural	Anodizado Elox	Pintado	Trend/Ouro Latão	Peças por embalagem
06327	HASTE CHAMPION PLUS 90	15	NÃO	NÃO	600	≥ 300 + Y	2	X				4
06328	HASTE CHAMPION PLUS 90	15	NÃO	NÃO	1000	≥ 500 + Y	2	X				4
06329	HASTE CHAMPION PLUS 90	15	NÃO	NÃO	1600	≥ 800 + Y	3	X				4
06330	HASTE CHAMPION PLUS 90	15	SIM	NÃO	1600	≥ 800 + Y	3	X				4

Código	Descrição	Observação	Base Natural	Anodizado Elox	Pintado	Trend/Ouro Latão	Peças por embalagem
06324	KIT CONTRAFECHO CHAMPION PLUS 90		X				20
06360	GABARITO DE CENTRALIZAÇÃO CHAMPION PLUS 90		X				5

**DISPOSITIVO ANTI FALSA MECANISMO**

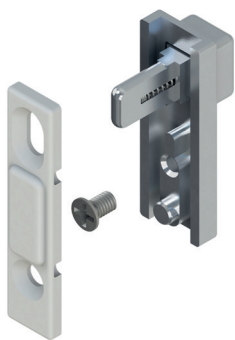

**Funções**

Dispositivo que impede, com a folha aberta, de levar a ferragem ao marco em posição de fechado.

Ficha técnica online



**Características Técnicas**

É aplicada facilmente em todos os Multipontos Champion Plus com 2 ou 3 pontos de fecho.  
 Desenvolve a função de proteção do acessório prevenindo quedas acidentais entre linguetas e contrafechos.  
 Impede que o usuário da janela coloque inadvertidamente em posição de fecho a martelina quando a folha estiver aberta.  
 Apenas quando a folha é fechada encostada no marco, o dispositivo de desbloqueio e permite a rotação do fecho e o consequente fechamento da folha.  
 Pode ser usado em combinação com todas as hastes Champion Plus sem micro ventilação.  
 Compatível com hastes Champion Plus com micro ventilação apenas com bloco da cremona 90°.

**Materiais**

Corpo de falsa mecanismo e pulsante em zamak fundido  
 Mola de retorno em aço harmonico  
 Parafusos de fixação em aço inoxidável  
 Reencontro do março em poliamida

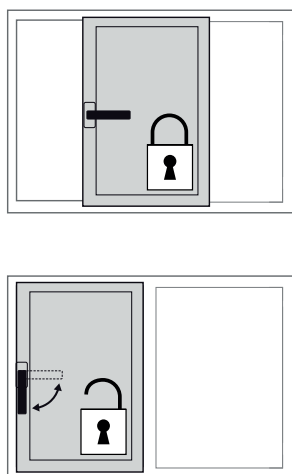

A= contido no kit de fixação Champion Plus

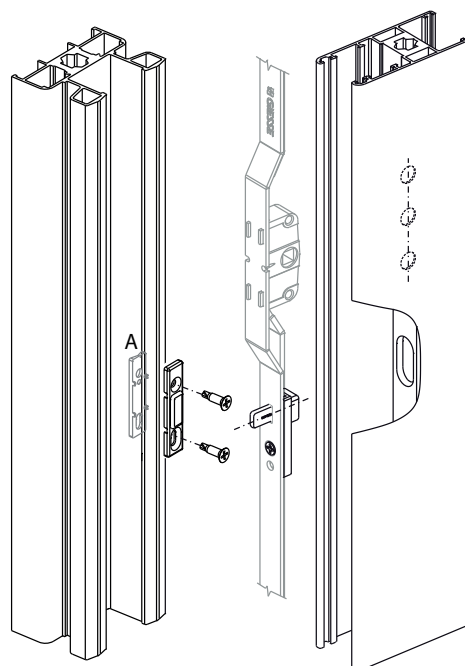

Código	Descrição	Compatível com	Base Natural	Anodizado Elox	Pintado	Trend/Ouro Latão	Pecas por embalagem
02770	ANTI-FALSA MECANISMO	0272101 - 0272201 - 0272301 - 0272501 - 0272601 - 0272701 - 0272801 - 0630901 - 0631001	X				8

## MANÍPULO PRIMA CHAMPION PLUS



### Funções

Martelina que é aplicada na folha principal de uma janela de correr.

Ficha técnica online



### Características Técnicas

Disponível em duas versões, única e dupla (porta de balcão), o manípulo primeiro permite um acionamento rápido do multifecho Champion plus. Com um quadro de 7 mm e um posicionador para a parada do cabo a 0° e 180°.

### Materiais

Cabo, cobertura da base e rotor em zamak moldado  
Quadro e parafusos em aço inoxidável  
Base em poliamida

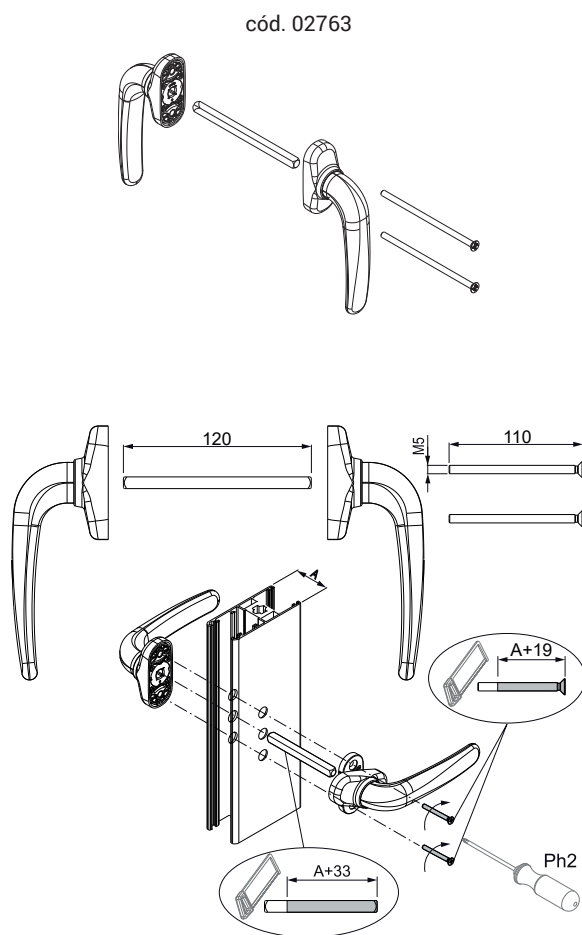
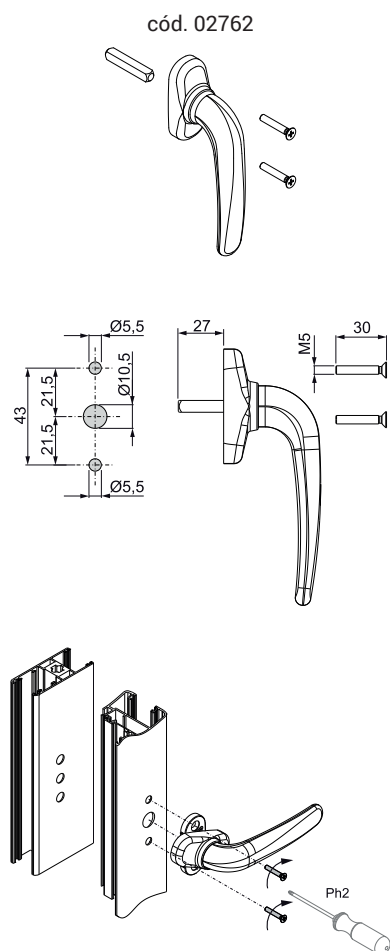

Código	Descrição	Seção do perfil	Aplicável	Base Natural	Anodizado Elox	Pintado	Trend/ Ouro Latão	Peças por embalagem
02762	MANÍPULO PRIMA	C001-C002-C003-C004-C-005-C006-C007-C009-C010-C-011-C012-C013-C014-C015-C-016-C017-P001-P002-P003-P-004-P005-P006-P007-P008-P-009-P010	interno	X		X	X	5
02763	MANÍPULO PRIMA DUPLA	-	interno/externo	X		X	X	5

MANÍPULO DE EMBUTIR

Funções

Martelina que é aplicada na folha secundária de uma janela de correr.

Ficha técnica online



Características Técnicas

Não sendo projetado, permite a sobreposição dos folhas.  
 Com um quadro de 7 mm e um posicionador para a parada do cabo a 0° e 180°.  
 O produto tem um sistema de fixação de perfil autônomo em relação aos parafusos M5x25 que unem o manípulo ao mecanismo interno.  
 De acordo com a geometria do perfil da porta, o encarregado decide como predispor o manípulo de encaixe com os elementos A ou B de forma que a ancoragem do produto seja eficaz e duradoura.

Materiais

Corpo externo, cabo e elementos de fixação em zamak moldada  
 pino do quadro e parafusos de fixação em aço galvanizado  
 Disco de disparo em Hostaform  
 Anilha de bloqueio em aço harmônico

cód. 02760

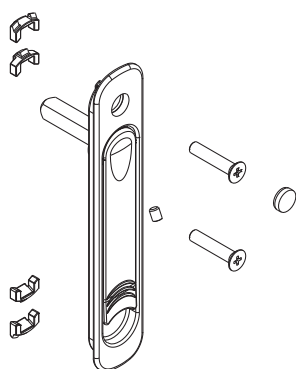

cód. 02761

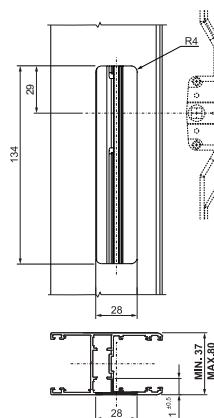
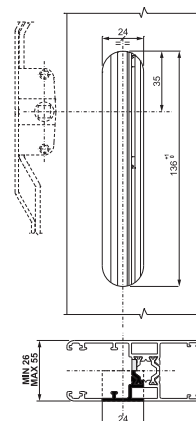
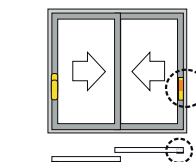
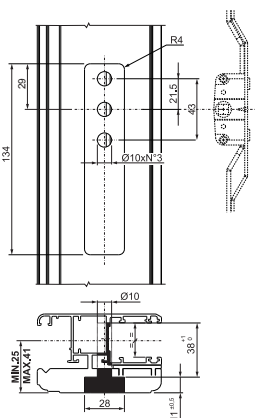
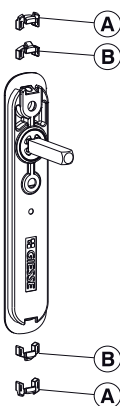
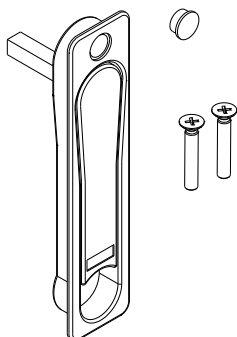

Código	Descrição	Aplicável	Observações	Base Natural	Anodizado Elox	Pintado	Trend/Ouro Latão	Peças por embalagem
02760	MANÍPULO DE EMBUTIR	interno		X		X	X	8
02761	MANÍPULO DE EMBUTIR	interno	Perfis de alumínio/madeira ou alumínio > 37 mm	X		X	X	8



## CURSOR DE MOVIMENTAÇÃO EXTERNO

### Funções

O cursor de movimentação externo tem como função principal arrastar uma folha de correr e trabalha em combinação com uma martelina montada sobre o lado interno do quadro.

Ficha técnica online



### Características Técnicas

O cursor de movimentação externo tem como função principal arrastar uma folha de correr e trabalha em combinação com uma martelina montada sobre o lado interno do quadro.

O artigo é aplicado externamente e desenvolve a função de arrasto de um folha deslizante.

O artigo trabalha no equipamento do manípulo do cursor ou no equipamento com o manípulo Prima.

Os parafusos métricos fornecidos com martelo do lado interior são presos o cursor externo, 2 artigos são enviados em uma embalagem com o perfil

### Materiais

Corpo externo e alavanca em zamak moldada  
Parafusos em aço galvanizado

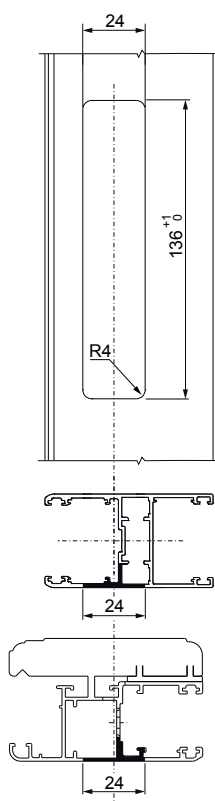

A: externo  
B: interno

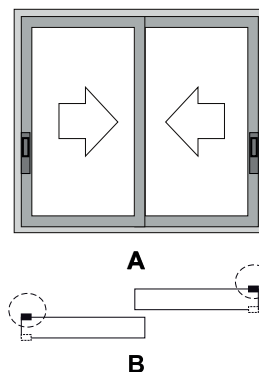

Código	Descrição	Aplicável	Compatível com	Base Natural	Anodizado Elox	Pintado	Trend/ Ouro Latão	Peças por embalagem
02764	CURSOR DE MOVIMENTAÇÃO EXTERNO	externo	02760-02761-02762	X		X	X	8





### CURSOR DE MOVIMENTAÇÃO INTERNO CEGO

**Funções**

Cursor cego, aplicação na folha central com a função de puxador de movimentação.

Ficha técnica online



**Materiais**

Corpo e dentes de conexão em zamak moldada  
Grade de bloqueio em aço inoxidável

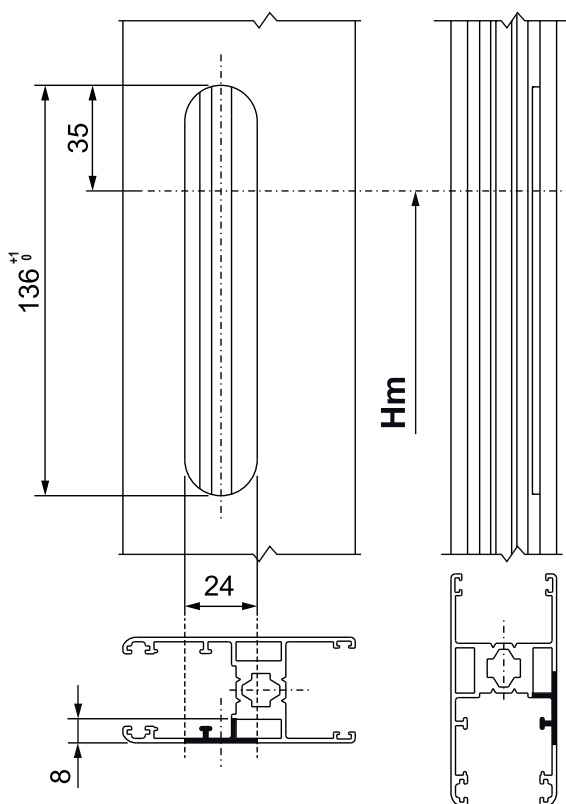

A: externo  
B: interno

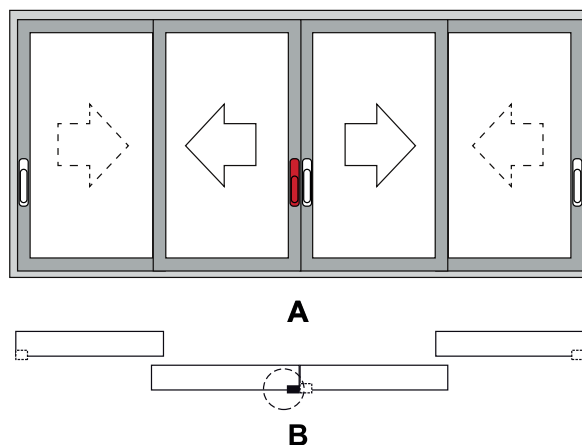

Código	Descrição	Aplicável	Observações	Base Natural	Anodizado Elox	Pintado	Trend/Ouro Latão	Peças por embalagem
02765	CURSOR DE MOVIMENTAÇÃO INTERNO CEGO	interno	Folha oposta	X		X	X	8

## KIT DE MONTAGEM DA JANELA DE 2 FOLHAS

### Funções

Conjunto de acessórios necessários para concluir a montagem de uma janela ou porta de correr de duas folhas de alumínio, reagrupados em uma única produção.

Ficha técnica online



03106

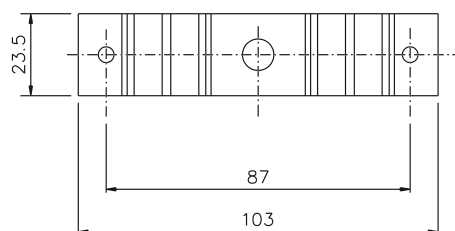
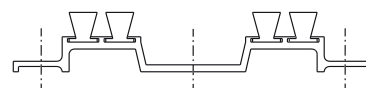
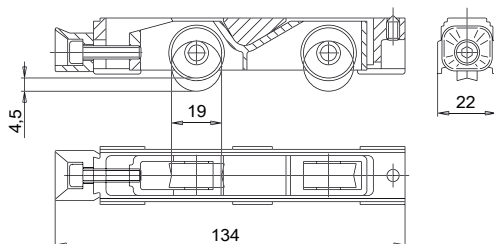
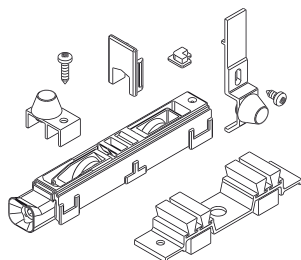

03108

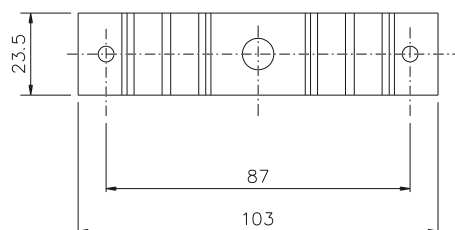
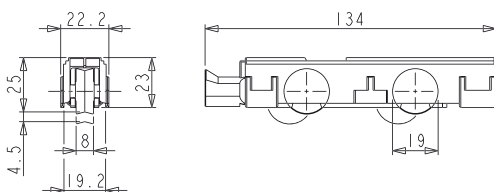
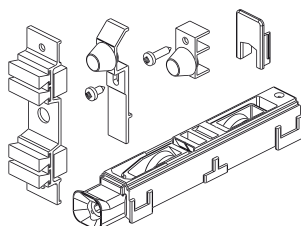

03114

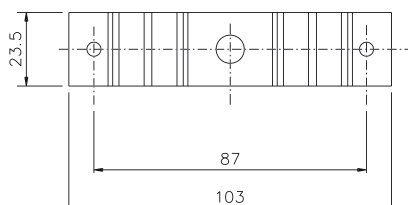
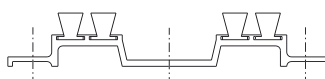
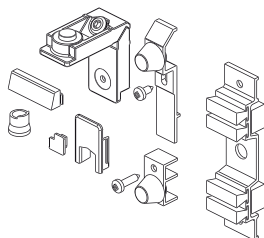

Código	Descrição	Observação	Base Natural	Anodizado Elox	Pintado	Trend/Ouro Latão	Peças por embalagem
03106	KIT DE MONTAGEM DA JANELA DE 2 FOLHAS		X				5
03108	KIT DE MONTAGEM DA JANELA DE 2 FOLHAS		X				5
03114	KIT DE MONTAGEM DA JANELA DE 2 FOLHAS		X				10

TAMPAS AMORTECEDORAS E ANTI-ELEVAÇÃO

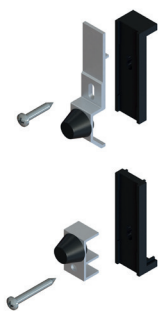

Funções

Tampas amortecedoras e anti-elevação específicas para janelas ou portas deslizantes em alumínio.

Ficha técnica online



Características técnicas

A pastilha amortecedora mais longa é aplicada na parte superior.  
O anexo deve ser colocado em proximidade à travessa superior (cerca de 2-3 mm) da tela para desenvolver também a função anti-efração (antirretirada dos folhas).

Materiais

- calços em poliamida preta
- Corpo do amortecedor em alumínio extrudado anodizado
- Tampas amortecedoras em borracha
- Parafusos em aço galvanizado

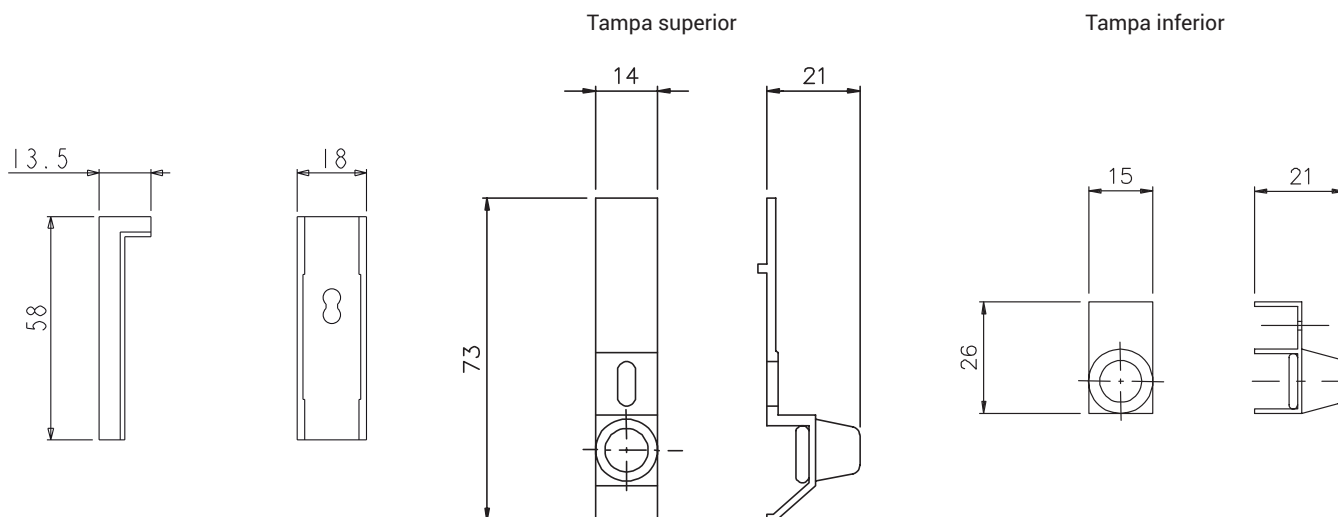

Código	Descrição	Observação	Base Natural	Anodizado Elox	Pintado	Trend/Ouro Latão	Peças por embalagem
02290	TAMPAS AMORTECEDORAS E ANTI-ELEVAÇÃO		X				100

## TAMPAS AMORTECEDORAS E ANTI-ELEVAÇÃO

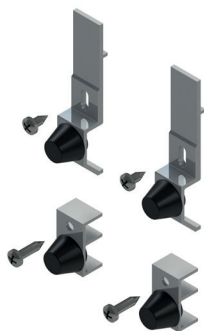

### Funções

Tampas amortecedoras e anti-elevação específicas para janelas ou portas deslizantes em alumínio.

Ficha técnica online



### Características técnicas

O particular superior em alumínio deve ser colocado em redução da travessa superior para evitar que o FOLHA possa se desconectar (anti-efração)

### Materiais

Parafusos em aço inox  
Corpo dos amortecedores em alumínio extrudado anodizado  
Tampas amortecedoras em borracha.

Tampa superior

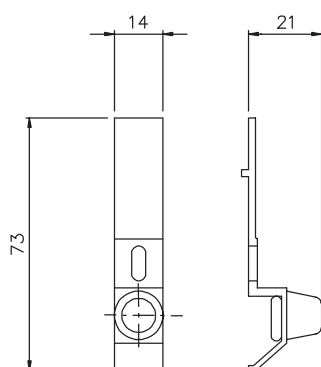

Tampa inferior

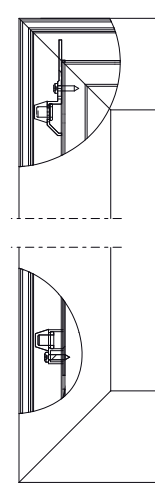
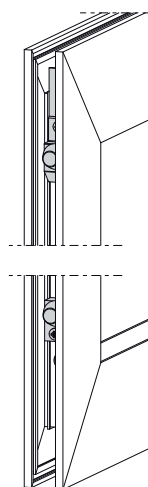
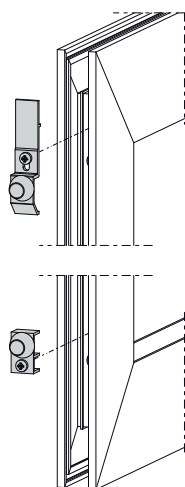
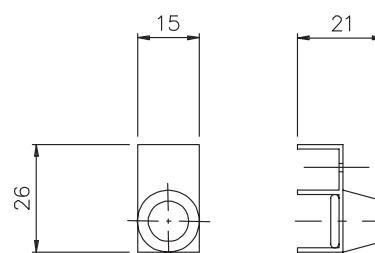

Código	Descrição	Observação	Base Natural	Anodizado Elox	Pintado	Trend/Ouro Latão	Peças por embalagem
03199X	TAMPAS AMORTECEDORAS E ANTI-ELEVAÇÃO		X				200



## TAMPAS AMORTECEDORAS E ANTI-ELEVAÇÃO

### Funções

Tampa com funções de amortecimento e anti-roubo.

Ficha técnica online



### Características técnicas

A tampa é inserida na parte superior e inferior do folha no interior da canaleta e fixada através de um parafuso.

### Materiais

Tampa em poliamida preta  
Grade M5x10 em aço inoxidável

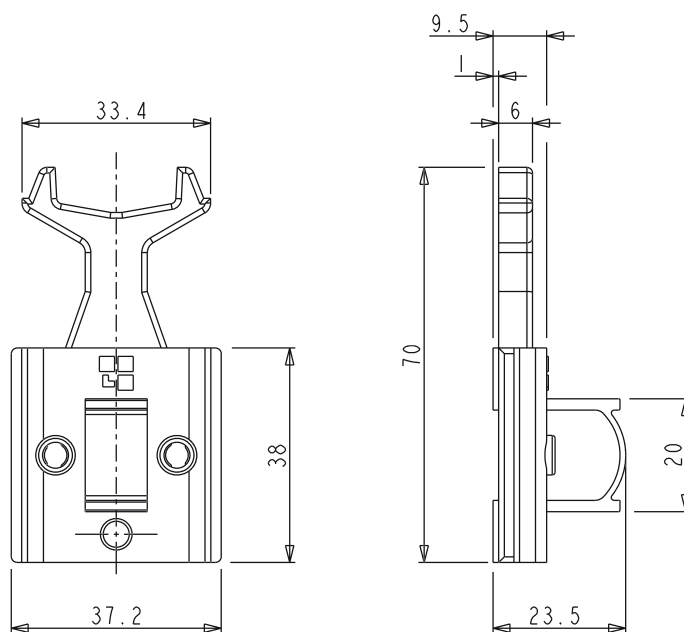

Código	Descrição	Observação	Base Natural	Anodizado Elox	Pintado	Trend/Duro Latão	Peças por embalagem
03200	TAMPAS AMORTECEDORAS E ANTI-ELEVAÇÃO		X				100

## BATEDEIRA DE FOLHA

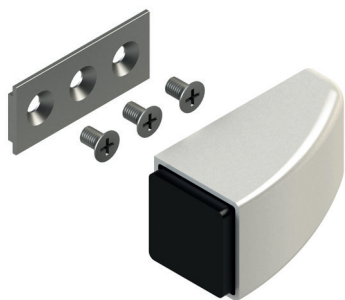

### Funções

Dispositivo para aplicar nos perfis de correr, em posição para parar o percurso de abertura das folhas antes do contato com o mecanismo.

Ficha técnica online



### Características Técnicas

O dispositivo de parada da folha é posicionado na travessa inferior e, se as dimensões exigirem, também na travessa superior, de forma que seja acionado antes que o fecho do mecanismo colida com o montante da folha.

O dispositivo é removível e permite a sobreposição das folhas para a limpeza do vidro da folha externa.

Corpo em poliamida disponível na cor branca, cinza e preta.

### Materiais

Corpo em poliamida reforçada FV

Placa em alumínio

Tampa em borracha expandida

Parafusos em aço galvanizado

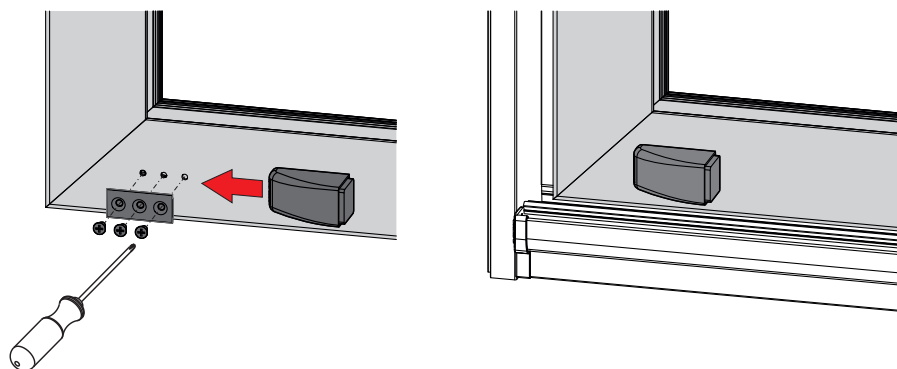
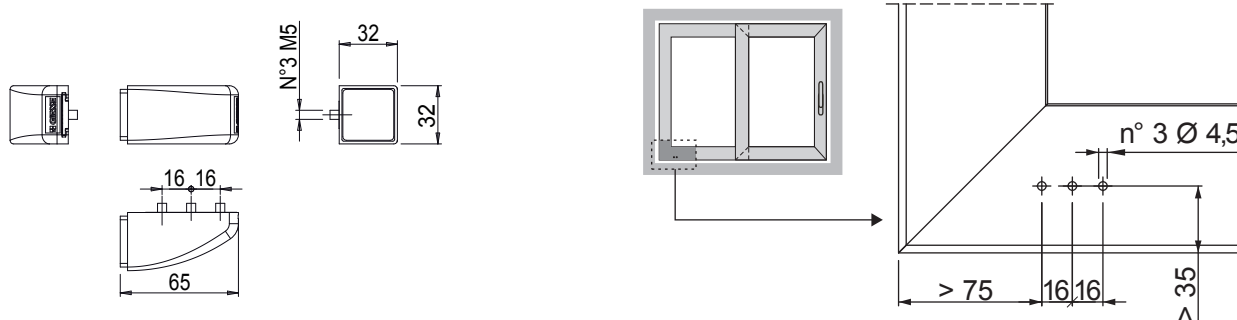

Código	Descrição	Observação	Base Natural	Anodizado Elox	Pintado	Trend/Ouro Latão	Peças por embalagem
03978	BATEDEIRA DE FOLHA	Ambidestro	X				10

## TAMPA ANTIPOEIRA



### Funções

Elemento realizado para impedir a passagem da poeira e infiltração da água no interior da janela/porta deslizante.

Ficha técnica online



### Características técnicas

A tampa antipoeira deve ser aplicada nas travessas inferiores e superiores dos marcos através de parafusos autoatarraxantes.

O atrito da espuma nos folhas impede a passagem de poeira e água.

### Materiais

Corpo em alumínio extrudado anodizado preto

Parafusos em aço galvanizado

Escovas e espuma de suporte em EPDM expansível

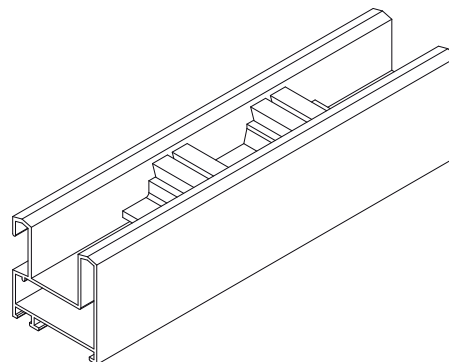
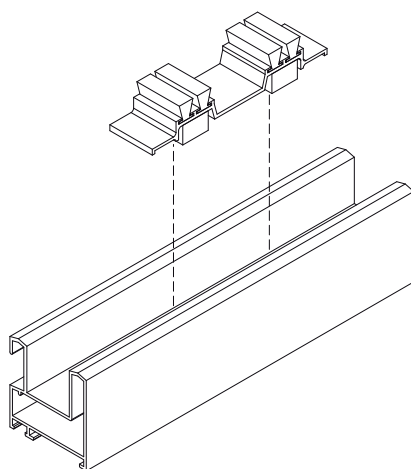
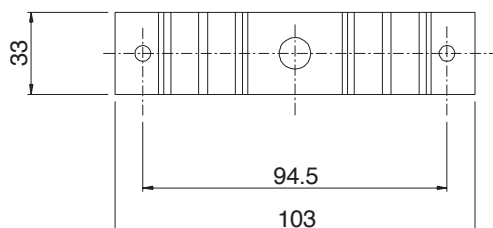

Código	Descrição	Observação	Base Natural	Anodizado Elox	Pintado	Trendi/Ouro Latão	Peças por embalagem
01220	TAMPA ANTIPOEIRA		X				50

## TAMPAS DOS EQUIPAMENTOS E ANTIPOEIRA

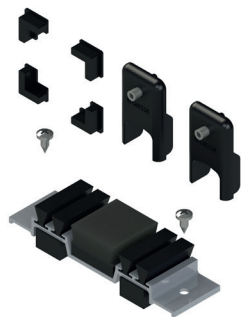

### Funções

Confeção composta de 4 tampas montadas centralmente por 8 tampas guias de batente e por 2 tampas antipoeira para uma janela ou porta deslizante em alumínio.

Ficha técnica online



### Características técnicas

As tampas melhoram a estética do folha cobrindo as usinagem presentes no terminal central.

As tampas de guia estabilizam o folha e evitam que a roldana possa sair do trilho.

A tampa antipoeira deve ser aplicada nas travessas inferiores e superiores dos marcos através de parafusos autoatarraxantes.

O atrito da espuma nos folhas impede a passagem de poeira e água.

### Materiais

Corpo em alumínio extrudado anodizado preto

Parafusos e parafusos em aço galvanizado

Escovas e espuma de suporte em EPDM expansível

Tampa de cobertura da usinagem e guia do folha em poliamida preta

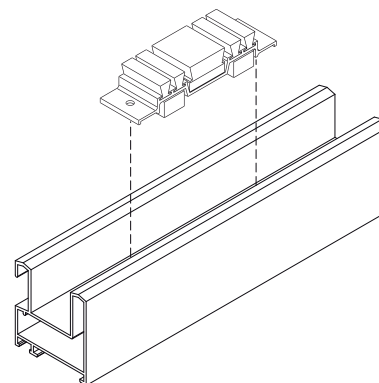
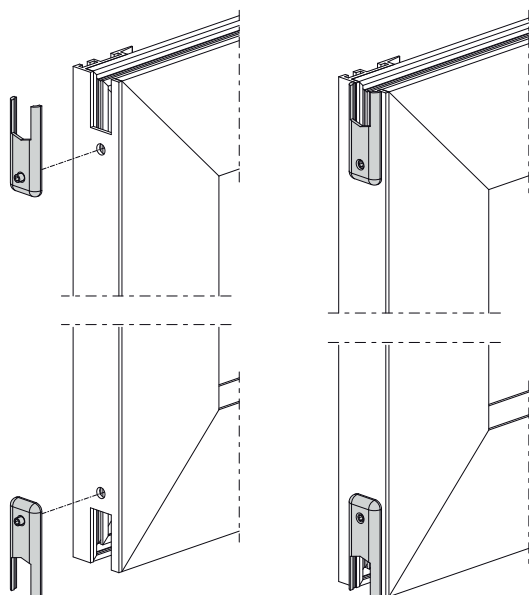
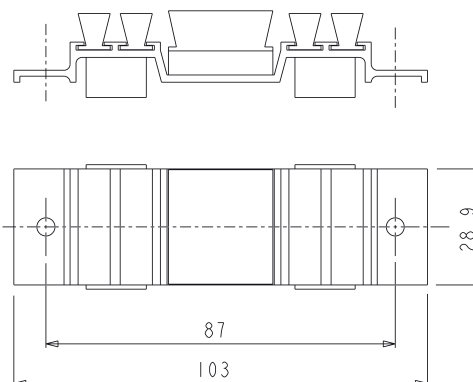
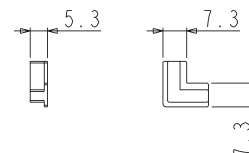
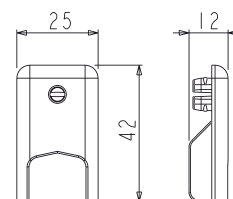

Código	Descrição	Observação	Base Natural	Anodizado Elox	Pintado	Trend/Ouro Latão	Peças por embalagem
01221	TAMPAS DOS EQUIPAMENTOS E ANTIPOEIRA		X				100



## TAMPA ANTIPOEIRA

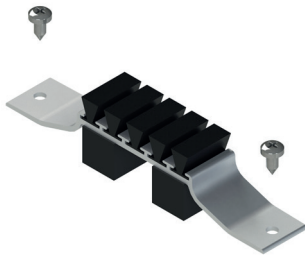

### Funções

Elemento realizado para impedir a passagem da poeira e infiltração da água no interior da janela/porta deslizante.

Ficha técnica online



### Características técnicas

A tampa antipoeira deve ser aplicada nas travessas inferiores e superiores dos marcos através de parafusos autoatarraxantes.

O atrito da espuma nos folhas impede a passagem de poeira e água.

### Materiais

Corpo em alumínio extrudado anodizado preto

Parafusos em aço galvanizado

Escovas e espuma de suporte em EPDM expansível

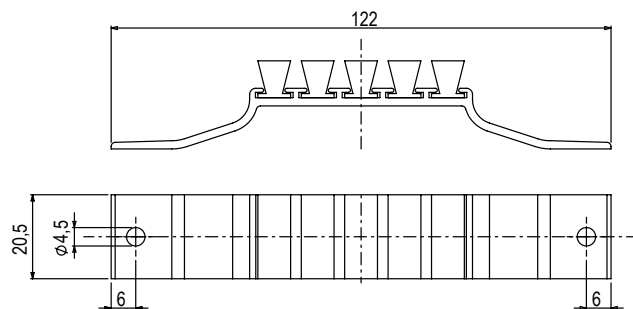
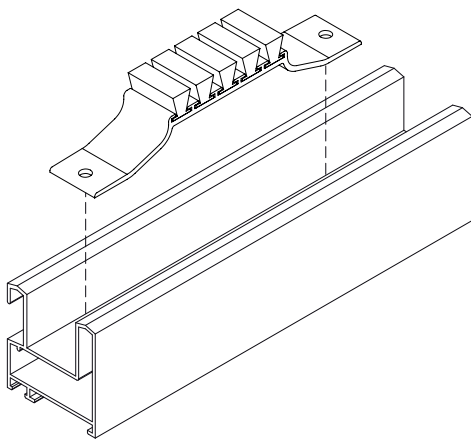

Código	Descrição	Observação	Base Natural	Anodizado Elox	Pintado	Trend/Ouro Latão	Peças por embalagem
01274	TAMPA ANTIPOEIRA		X				100

## TAMPA DO CENTRO DO FOLHA



### Funções

Elemento que permite manter guiado o oscilante deslizante durante o seu deslocamento.

Ficha técnica online



### Características técnicas

A tampa de guia do folha estabiliza o folha e evita que a roldana possa sair do trilho.

### Materiais

Poliamida preta

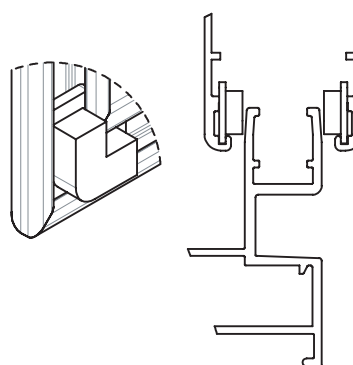
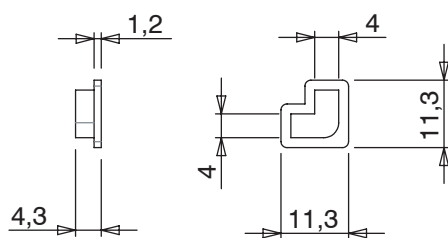

Código	Descrição	Observação	Base Natural	Anodizado Elox	Pintado	Trend/Ouro Latão	Peças por embalagem
01275	TAMPA DO CENTRO DO FOLHA		X				200

## TAMPA ANTIPOEIRA

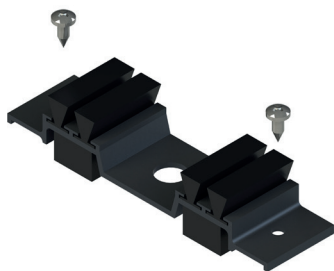

### Funções

Elemento realizado para impedir a passagem da poeira e infiltração da água no interior da janela/porta deslizante.

Ficha técnica online



### Características técnicas

A tampa antipoeira deve ser aplicada nas travessas inferiores e superiores dos marcos através de parafusos autoatarraxantes.

O atrito da espuma nos folhas impede a passagem de poeira e água.

### Materiais

Corpo em alumínio extrudado anodizado preto

Parafusos em aço galvanizado

Escovas e espuma de suporte em EPDM expansível

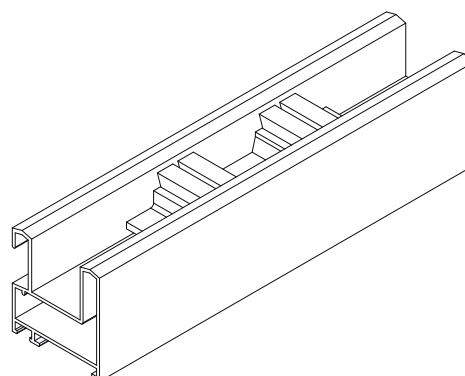
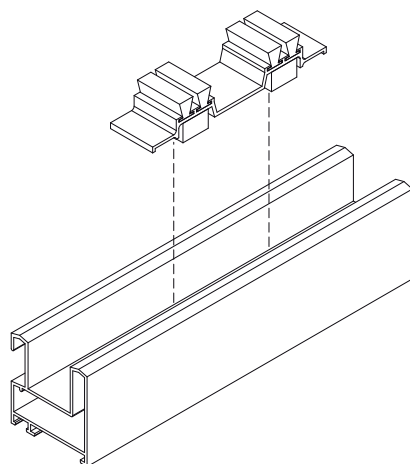
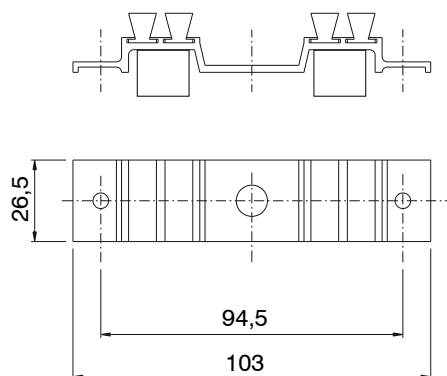

Código	Descrição	Observação	Base Natural	Anodizado Elox	Pintado	Trend/Ouro Latão	Peças por embalagem
02304	TAMPA ANTIPOEIRA		X				100

# TAMPAS DE COBERTURA USINAGEM E ANTIPO

## KIT DE TAMPAS DOS EQUIPAMENTOS E ANTIPOEIRA



### Funções

Confeção composta de 4 tampas montadas centralmente por 2 tampas antipoeira para uma janela ou porta deslizante em alumínio.

Ficha técnica online



### Características técnicas

As tampas cobrem a usinagem presente no terminal central.  
A tampa antipoeira deve ser aplicada nas travessas inferiores e superiores dos marcos através de parafusos autoatarraxantes.  
O atrito da espuma nos folhas impede a passagem de poeira e água.

### Materiais

Corpo em alumínio extrudado anodizado preto  
Escovas e espuma de suporte em EPDM expansível  
Tampa de cobertura da usinagem em poliamida preta

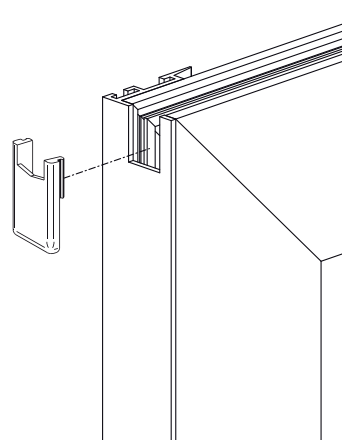
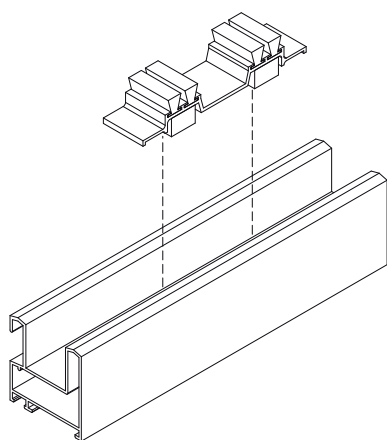
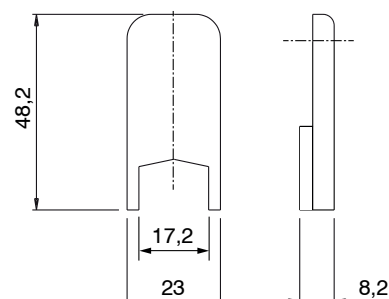
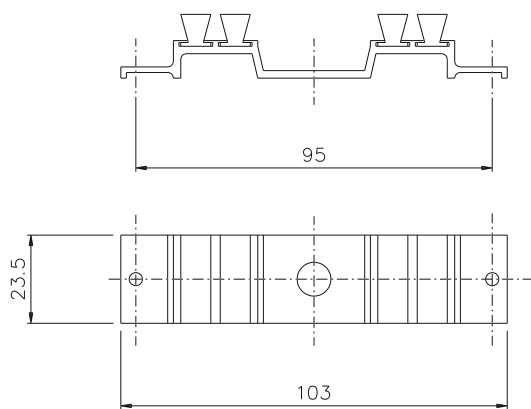
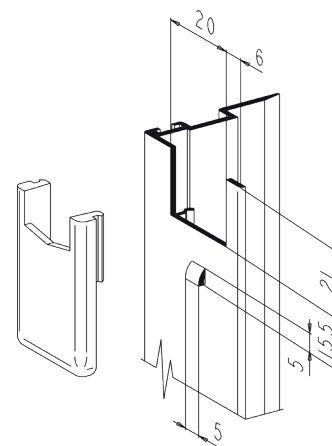

Código	Descrição	Observação	Base Natural	Anodizado Elox	Pintado	Trend/Ouro Latão	Peças por embalagem
03124	KIT DE TAMPAS DO EQUIPAMENTO E ANTIPOEIRA		X				100

## KIT DE TAMPAS DO EQUIPAMENTO E ANTIPOEIRA

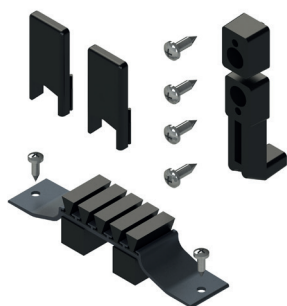

### Funções

Confeção composta de 4 tampas montadas centralmente por 2 duplas de tampas amortecedoras e por 2 tampas antipoeira para uma janela ou porta deslizando em alumínio.

Ficha técnica online



### Características técnicas

As tampas melhoram a estética do folha cobrindo as usinagem presentes no terminal central.

As tampas amortecedoras, além da função de anti-elevação, evitam que o folha bata contra a tela no fechamento.

A tampa antipoeira deve ser aplicada nas travessas inferiores e superiores dos marcos através de parafusos autoatarraxantes.

O atrito da espuma nos folhas impede a passagem de poeira e água.

### Materiais

Corpo em alumínio extrudado anodizado preto

Parafusos em aço galvanizado

Escovas e espuma de suporte em EPDM expansível

Tampa de cobertura da usinagem em poliamida preta

Tampa amortecedora em borracha

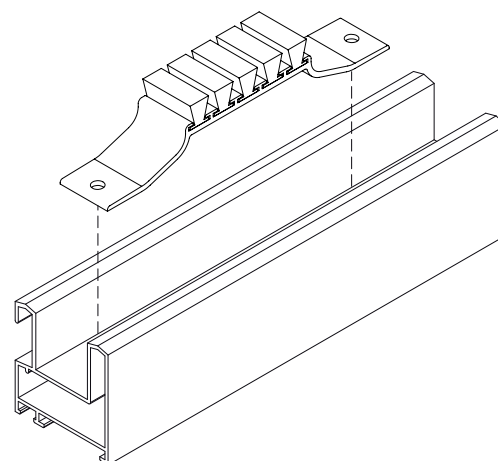
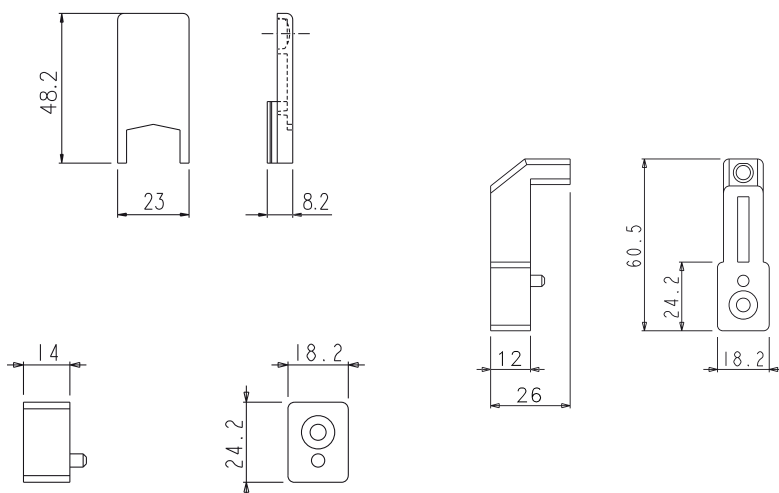
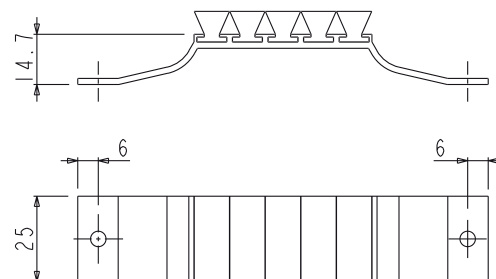

Código	Descrição	Observação	Base Natural	Anodizado Elox	Pintado	Trend/Ouro Latão	Peças por embalagem
03140	KIT DE TAMPAS DO EQUIPAMENTO E ANTIPOEIRA		X				10

## TAMPAS ANTIPOEIRA

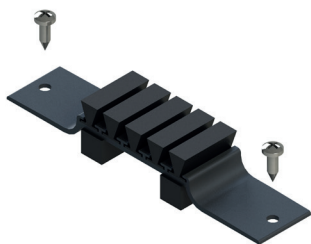

### Funções

Elemento realizado para impedir a passagem da poeira e infiltração da água no interior da janela/porta deslizante.

Ficha técnica online



### Características técnicas

A tampa antipoeira deve ser aplicada nas travessas inferiores e superiores dos marcos através de parafusos autoatarraxantes.

O atrito da espuma nos folhas impede a passagem de poeira e água.

### Materiais

Corpo em alumínio extrudado anodizado preto

Parafusos em aço galvanizado

Escovas e espuma de suporte em EPDM expansível

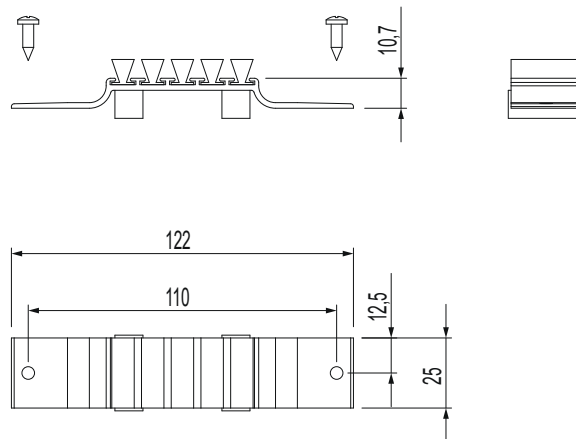
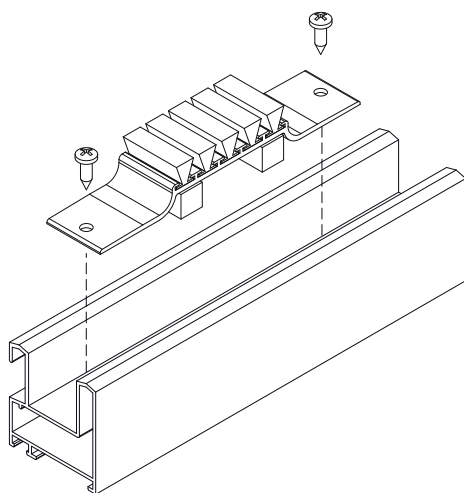

Código	Descrição	Observação	Base Natural	Anodizado Elox	Pintado	Trend/Ouro Latão	Peças por embalagem
03143	TAMPAS ANTIPOEIRA		X				50

## TAMPAS DE COBERTURA DA USINAGEM



### Funções

Tampa que cobre a usinagem presente no equipamento central de folha deslizante.

A fixação ocorre através de um parafuso auto-atarraxante.

Ficha técnica online



### Materiais

Tampa em poliamida preta

Parafuso em aço galvanizado

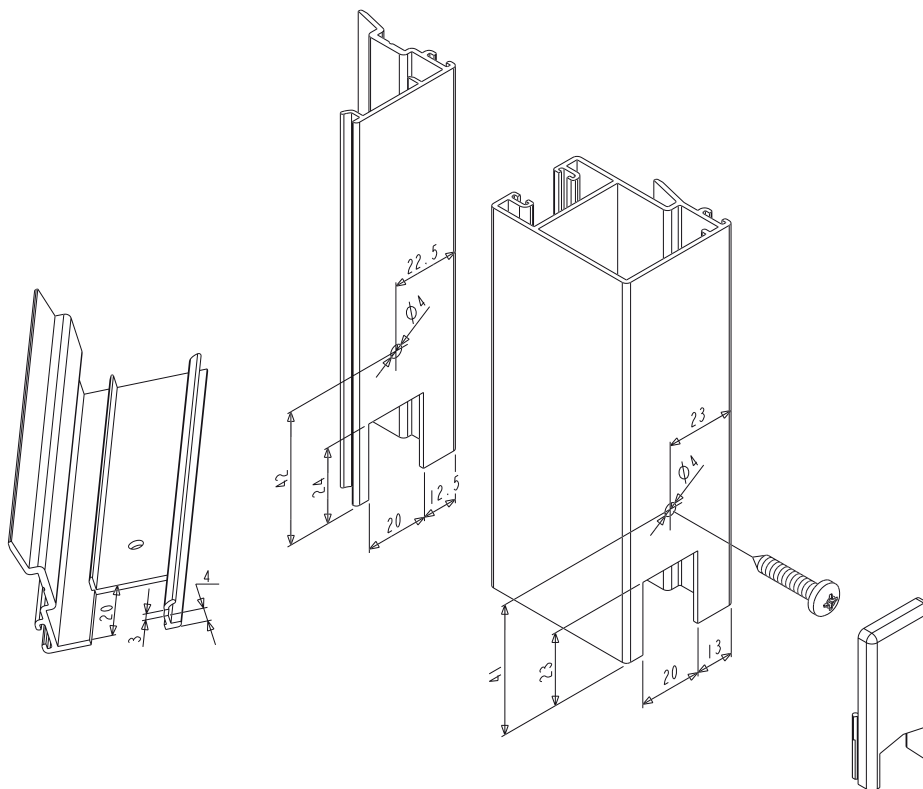

Código	Descrição	Observação	Base Natural	Anodizado Elox	Pintado	Trend/Duro Latão	Peças por embalagem
03144	TAMPAS DE COBERTURA DA USINAGEM		X				50

# TAMPAS DE COBERTURA USINAGEM E ANTIPO

## KIT DE TAMPAS DO EQUIPAMENTO E ANTIPOEIRA



### Funções

Confeção composta de 4 tampas montadas centralmente por 2 duplas de tampas amortecedoras e por 2 tampas antipoeira para uma janela ou porta deslizante em alumínio.

Ficha técnica online



### Características técnicas

As tampas melhoram a estética do folha cobrindo as usinagem presentes no terminal central.

As tampas amortecedoras, além da função de anti-elevação, evitam que o folha bata contra a tela no fechamento.

A tampa antipoeira deve ser aplicada nas travessas inferiores e superiores dos marcos através de parafusos autoatarraxantes.

O atrito da espuma nos folhas impede a passagem de poeira e água.

### Materiais

Corpo em alumínio extrudado anodizado preto

Parafusos em aço galvanizado

Escovas e espuma de suporte em EPDM expansível

Tampa de cobertura da usinagem e amortecedoras em poliamida preta

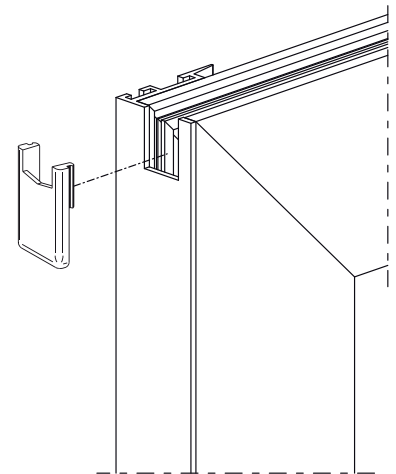
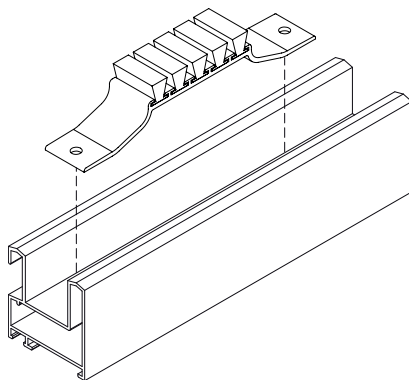
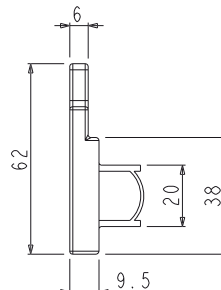
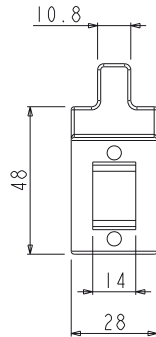
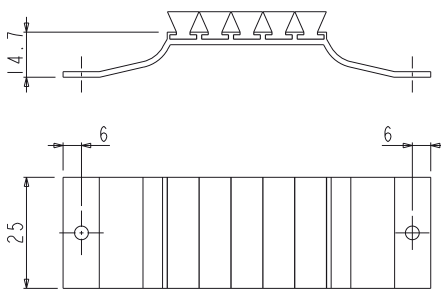
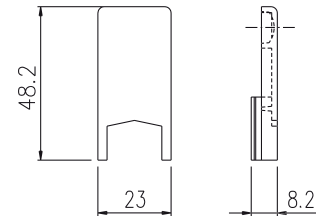

Código	Descrição	Observação	Base Natural	Anodizado Elox	Pintado	Trend/Ouro Latão	Peças por embalagem
03150	KIT DE TAMPAS DO EQUIPAMENTO E ANTIPOEIRA		X				10



## KIT DE TAMPAS DOS EQUIPAMENTOS E ANTIPOEIRA



### Funções

Confeção composta de 4 tampas montadas centralmente por 2 tampas antipoeira para uma janela ou porta deslizante em alumínio.

Ficha técnica online



### Características técnicas

As tampas melhoram a estética do folha cobrindo as usinagem presentes no terminal central.

A tampa antipoeira deve ser aplicada nas travessas inferiores e superiores dos marcos através de parafusos autoatarraxantes.

O atrito da espuma nos folhas impede a passagem de poeira e água.

### Materiais

Corpo em alumínio extrudado anodizado preto

Parafusos em aço galvanizado

Escovas e espuma de suporte em EPDM expansível

Tampa de cobertura da usinagem em poliamida preta.

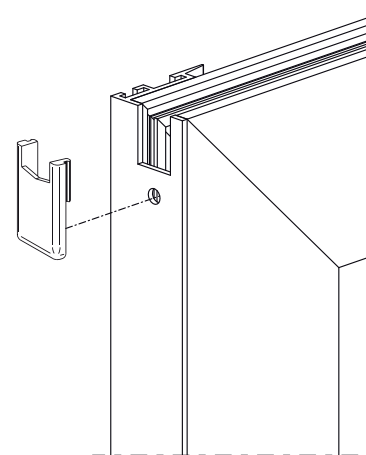
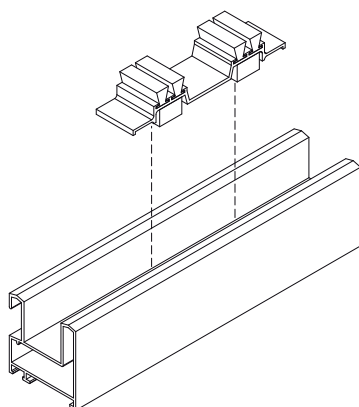
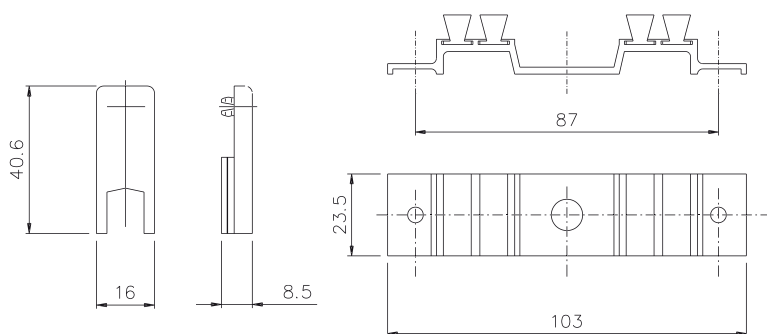

Código	Descrição	Observação	Base Natural	Anodizado Elox	Pintado	Trend/Ouro Latão	Peças por embalagem
03166	KIT DE TAMPAS DO EQUIPAMENTO E ANTIPOEIRA		X				100

# TAMPAS DE COBERTURA USINAGEM E ANTIPO



## KIT DE TAMPAS DESLIZANTES 2 FOLHAS

### Funções

Confeção composta de 4 tampas montadas centralmente por 2 duplas de tampas amortecedoras, 16 esquadros de alinhamento e 2 tampas antipoeira para uma janela ou porta deslizante em alumínio.

Ficha técnica online



### Características técnicas

As tampas melhoram a estética do folha cobrindo as usinagem presentes no terminal central.

As tampas amortecedoras, além da função de anti-elevação, evitam que o folha bata contra a tela no fechamento.

A tampa antipoeira deve ser aplicada nas travessas inferiores e superiores dos marcos através de parafusos autoatarraxantes.

O atrito da espuma nos folhas impede a passagem de poeira e água.

Os esquadros de alinhamento permitem fortalecer a junção da asa.

### Materiais

Corpo em alumínio extrudado anodizado preto

Parafusos em aço galvanizado

Escovas e espuma de suporte em EPDM expansível

Tampa de cobertura da usinagem, quadro de alinhamento e amortecedor em poliamida preta.

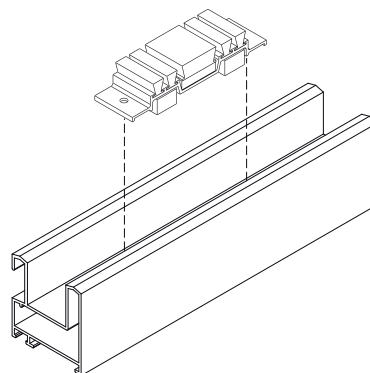
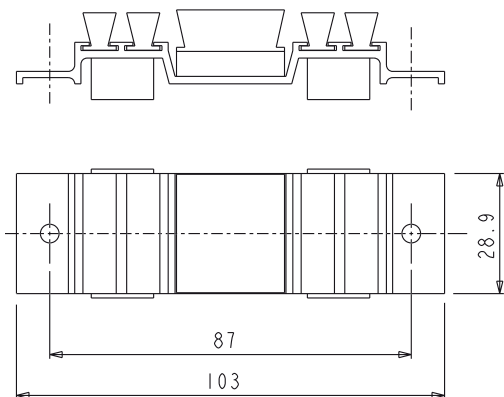
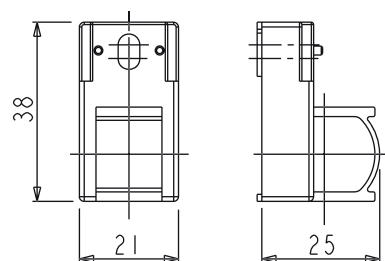
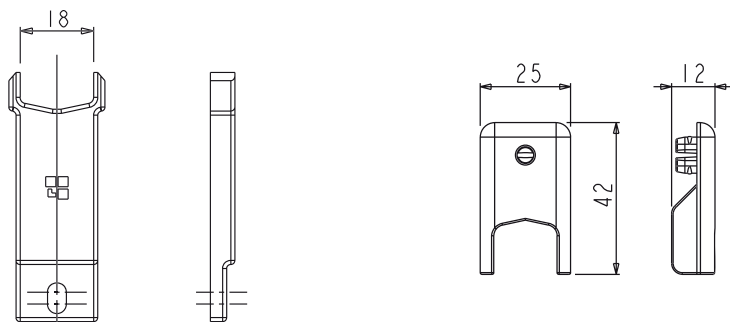
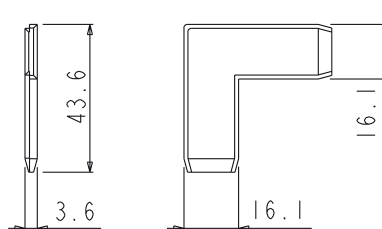

Código	Descrição	Observação	Base Natural	Anodizado Elox	Pintado	Trend/Ouro Latão	Peças por embalagem
03185N	KIT DE TAMPAS DESLIZANTES 2 FOLHAS		X				50

## KIT DE TAMPAS DOS EQUIPAMENTOS E ANTIPOEIRA



### Funções

Confeção composta de 4 tampas montadas centralmente por 8 tampas guias de batente e por 2 tampas antipoeira para uma janela ou porta deslizante em alumínio.

Ficha técnica online



### Características técnicas

As tampas melhoram a estética do folha cobrindo as usinagem presentes no terminal central.

As tampas de guia estabilizam o folha e evitam que a roldana possa sair do trilho.

A tampa antipoeira deve ser aplicada nas travessas inferiores e superiores dos marcos através de parafusos autoatarraxantes.

O atrito da espuma nos folhas impede a passagem de poeira e água.

### Materiais

Corpo em alumínio extrudado anodizado preto

Escovas e espuma de suporte em EPDM expansível

Tampa de cobertura da usinagem e guia do folha em poliamida preta

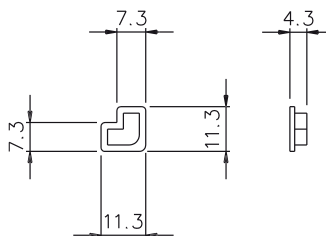
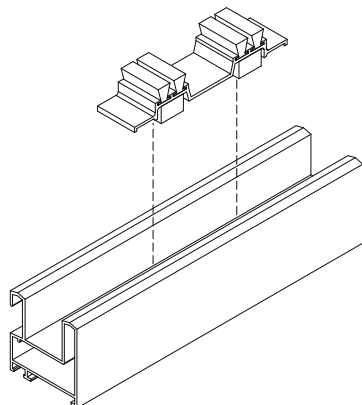
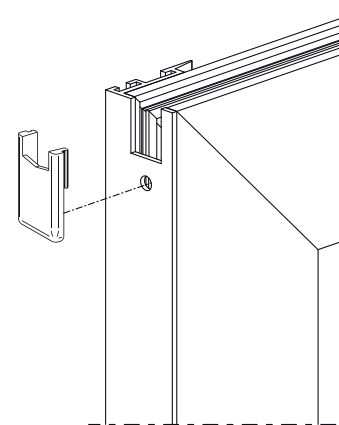
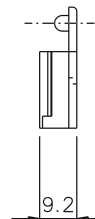
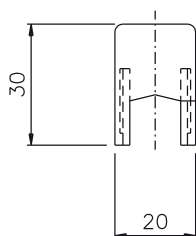
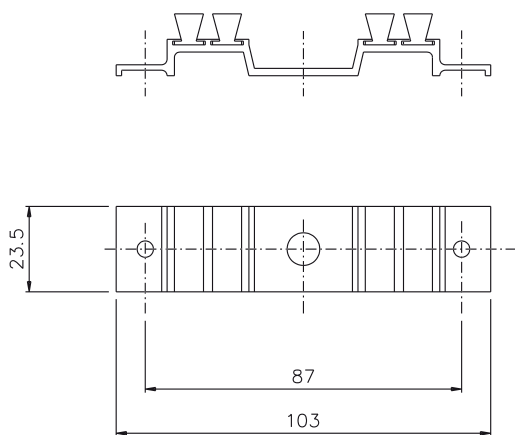
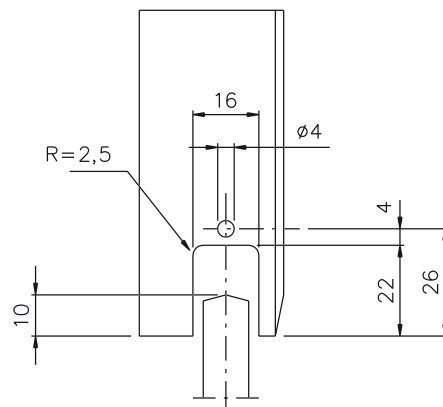

Código	Descrição	Observação	Base Natural	Anodizado Elox	Pintado	Trend/Ouro Latão	Peças por embalagem
03194	KIT DE TAMPAS DO EQUIPAMENTO E ANTIPOEIRA		X				100

## TAMPA ANTIPOEIRA



### Funções

Elemento realizado para impedir a passagem da poeira e infiltração da água no interior da janela/porta deslizante.

Ficha técnica online



### Características técnicas

A tampa antipoeira deve ser aplicada nas travessas inferiores e superiores dos marcos através de parafusos autoatarraxantes.

O atrito da espuma nos folhas impede a passagem de poeira e água.

### Materiais

Corpo em alumínio extrudado anodizado preto

Parafusos em aço galvanizado

Escovas e espuma de suporte em EPDM expansível

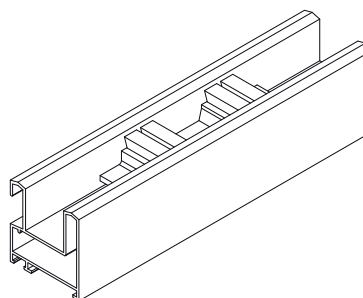
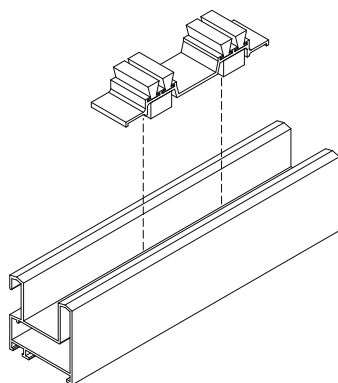
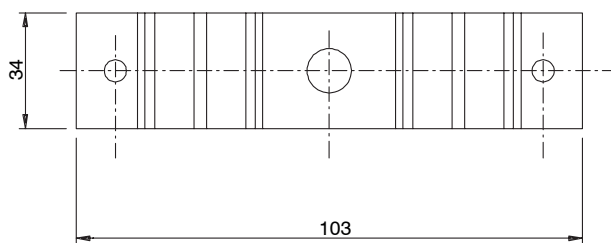
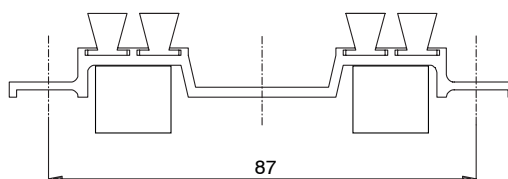

Código	Descrição	Observação	Base Natural	Anodizado Elox	Pintado	Trend/Ouro Latão	Peças por embalagem
03314	TAMPA ANTIPOEIRA	L= 34 mm	X				200

## KIT DESLIZANTE 2 OSCILOS



### Funções

Confeção composta de 4 tampas montadas centralmente por 2 tampas antipoeira e uma tampa amortecedora para uma janela ou porta deslizante em alumínio.

Ficha técnica online



### Características técnicas

As tampas melhoram a estética do folha cobrindo as usinagem presentes no terminal central.

A tampa antipoeira deve ser aplicada nas travessas inferiores e superiores dos marcos através de parafusos autoatarraxantes.

O atrito da espuma nos folhas impede a passagem de poeira e água.

A tampa amortecedora, além da função de antirrefração, evita que o folha bata contra a tela no fechamento.

### Materiais

Corpo da tampa antipoeira em alumínio extrudado anodizado preto

Escovas e espuma de suporte em EPDM expansível

Parafusos e parafusos em aço galvanizado

Tampas de cobertura da usinagem e amortecedoras em poliamida preta

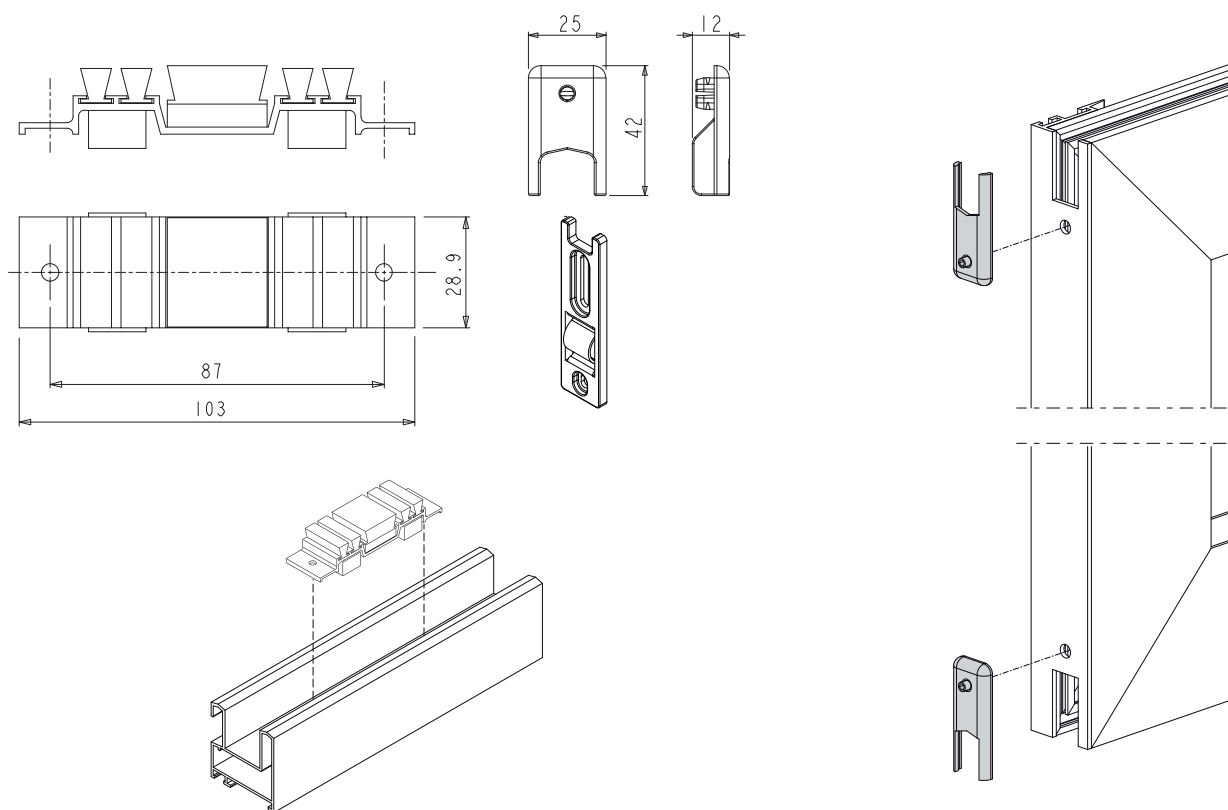

Código	Descrição	Observação	Base Natural	Anodizado Elox	Pintado	Trend/Ouro Latão	Peças por embalagem
03384	KIT DESLIZANTE 2 OSCILOS		X				50

## TAMPA DE COBERTURA DA USINAGEM



### Funções

Tampa que cobre a usinagem presente no equipamento central de folha deslizante.

Ficha técnica online



### Características técnicas

A fixação ocorre através de um parafuso auto-atarraxante.

### Materiais

Tampa em poliamida preta  
Parafuso em aço galvanizado

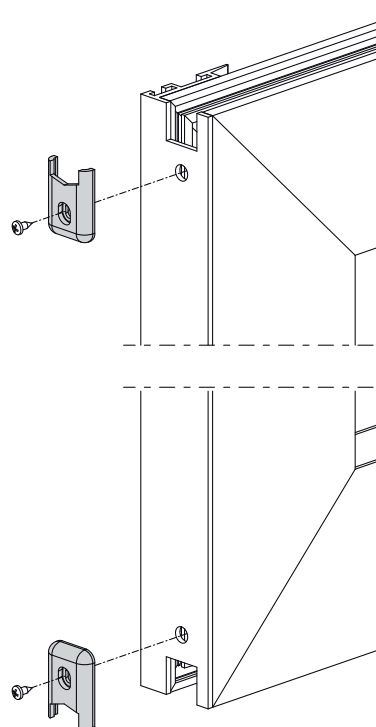
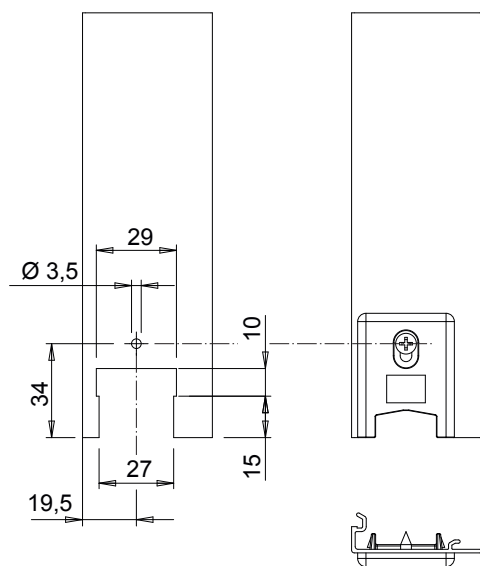
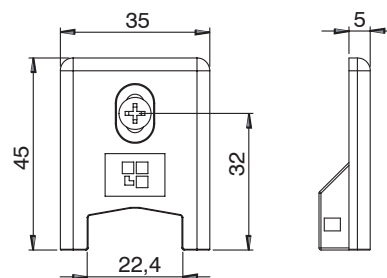

Código	Descrição	Observação	Base Natural	Anodizado Elox	Pintado	Trend/Ouro Látão	Peças por embalagem
03462	TAMPA DE COBERTURA DA USINAGEM		X				200

## TAMPA ANTIPOEIRA

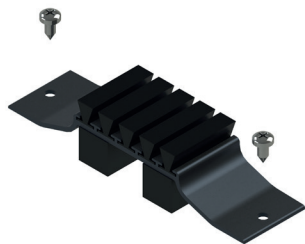

### Funções

Elemento realizado para impedir a passagem da poeira e infiltração da água no interior da janela/porta deslizante.

Ficha técnica online



### Características técnicas

A tampa antipoeira deve ser aplicada nas travessas inferiores e superiores dos marcos através de parafusos autoatarraxantes.

O atrito da espuma nos folhas impede a passagem de poeira e água.

### Materiais

Corpo em alumínio extrudado anodizado preto

Parafusos em aço galvanizado

Escovas e espuma de suporte em EPDM expansível

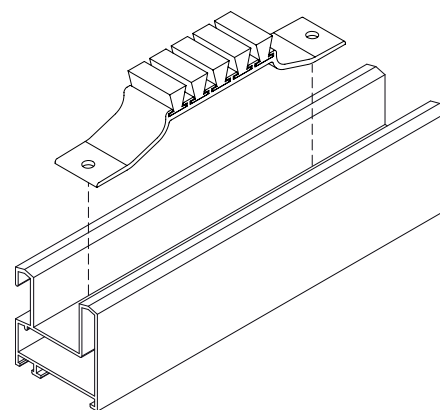
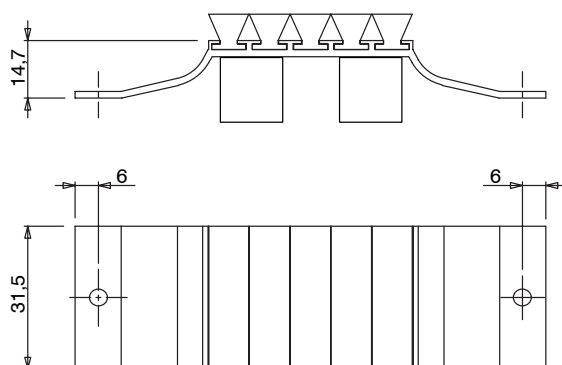

Código	Descrição	Observação	Base Natural	Anodizado Elox	Pintado	Trend/Ouro Latão	Peças por embalagem
03467	TAMPA ANTIPOEIRA		X				100

## TAMPA DO EQUIPAMENTO CENTRAL



### Funções

Tampa que cobre a usinagem presente no equipamento central de folha deslizante. A fixação é por disparo.

Ficha técnica online



### Materiais

Tampa em poliamida preta

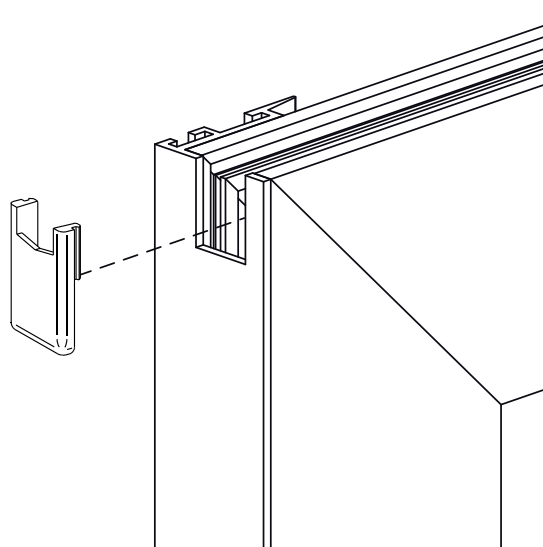
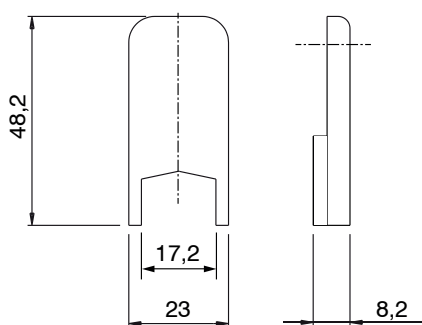

Código	Descrição	Observação	Base Natural	Anodizado Elox	Pintado	Trend/Ouro Latão	Peças por embalagem
03479	TAMPA DO EQUIPAMENTO CENTRAL		X				100



## TAMPAS DOS EQUIPAMENTOS E ANTIPOEIRA



### Funções

Tampa que cobre a usinagem presente no equipamento central de folha deslizante.

Ficha técnica online



### Características técnicas

A fixação ocorre através de uma grade.

### Materiais

Tampa em poliamida preta

Parafuso allen em aço inox

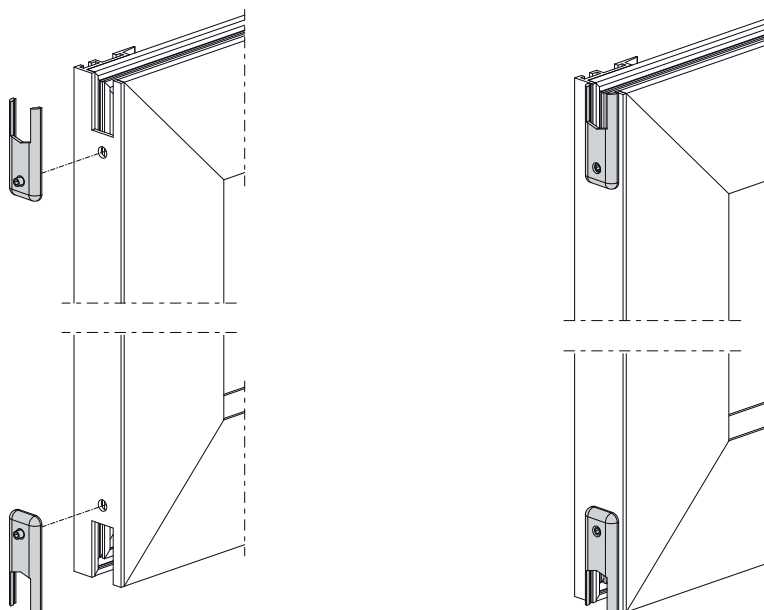
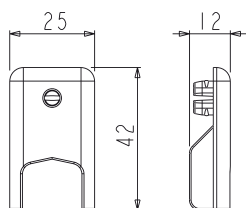

Código	Descrição	Observação	Base Natural	Anodizado Elox	Pintado	Trend/Duro Latão	Peças por embalagem
03485	TAMPAS DOS EQUIPAMENTOS E ANTIPOEIRA		X				100

## TAMPAS DOS EQUIPAMENTOS E ANTIPOEIRA



### Funções

Elemento realizado para impedir a passagem da poeira e infiltração da água no interior da janela/porta deslizante.

Ficha técnica online



### Características técnicas

A tampa antipoeira deve ser aplicada nas travessas inferiores e superiores dos marcos através de parafusos autoatarraxantes.

O atrito da espuma nos folhas impede a passagem de poeira e água.

### Materiais

Corpo em alumínio extrudado anodizado preto

Parafusos em aço galvanizado

Escovas e espuma de suporte em EPDM expansível

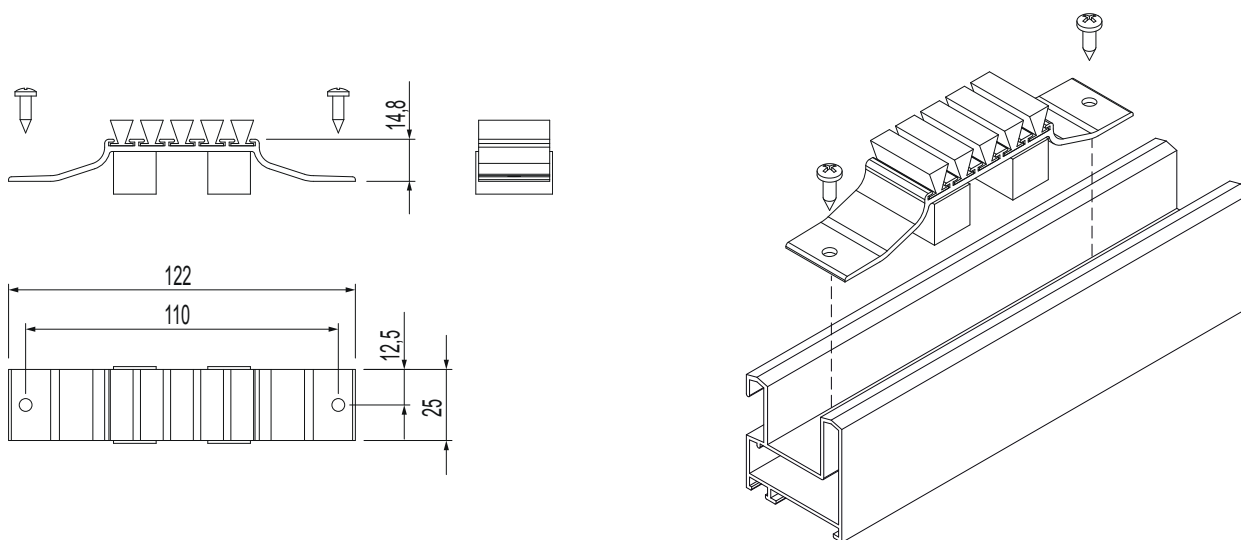

Código	Descrição	Observação	Base Natural	Anodizado Elox	Pintado	Trend/Ouro Latão	Peças por embalagem
03491	TAMPAS DOS EQUIPAMENTOS E ANTIPOEIRA		X				100

## TAMPA DO EQUIPAMENTO CENTRAL



### Funções

Tampa que cobre a usinagem presente no equipamento central de folha deslizante. A fixação ocorre através de uma grade.

Ficha técnica online



### Materiais

Tampa em poliamida preta  
Parafuso allen em aço inox

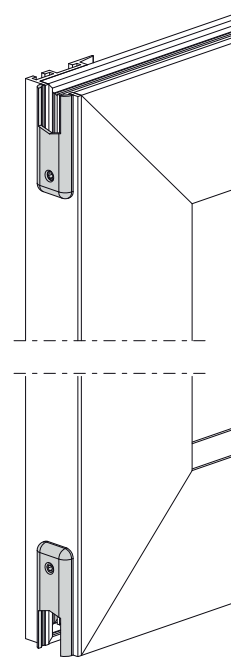
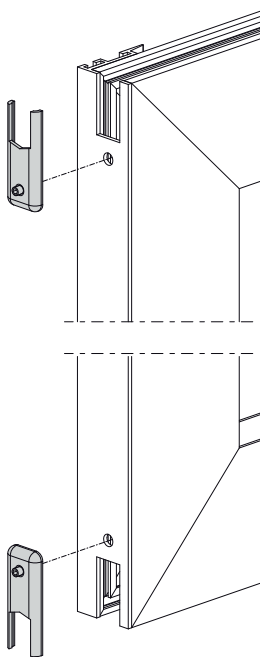

Código	Descrição	Observação	Base Natural	Anodizado Elox	Pintado	Trend/Duro Latão	Peças por embalagem
03507	TAMPA DO EQUIPAMENTO CENTRAL		X				200

## BUCHAS



### Funções

Elemento para inserir a pressão na soleira de uma janela ou de uma porta de alumínio de correr para o escoamento de água.

### Materiais

Poliamida preta

Ficha técnica online



02367

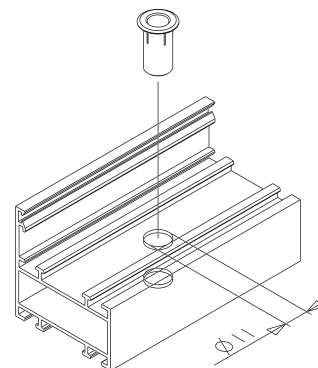
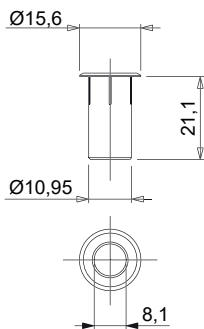
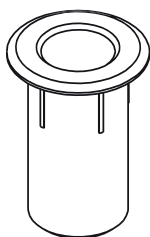

03156

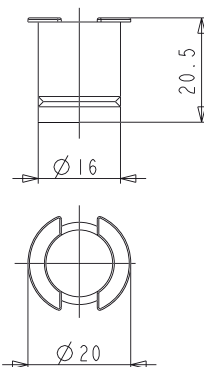
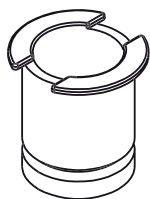

03196

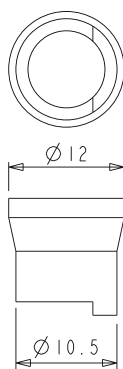
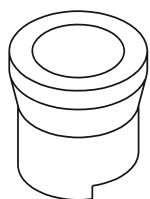

Em algumas séries, é necessário remover a parte terminal no momento da montagem em correspondência à linha de quebra pré-estabelecida.



Código	Descrição	Observação	Base Natural	Anodizado Elox	Pintado	Trend/Ouro Latão	Peças por embalagem
02367	CASQUILHO DE DRENAGEM DA PLATAFORMA		X				500
03156	CASQUILHO COM ESCOAMENTO DE ÁGUA		X				100
03196	CASQUILHO COM ESCOAMENTO DE ÁGUA		X				100

**CILINDROS E CHAVES**

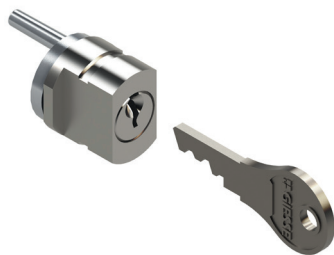

**Funções**

Acessório de reposição que permite a função de fechamento nas maçanetas PRATIKA DUO e BRIO KEY.

Ficha técnica online



**Características Técnicas**

O cilindro se aplica com facilidade nas maçanetas PRATIKA DUO e BRIO KEY através de um parafuso se cabeça.

O cilindro permite um ótimo número de combinações e a possibilidade de ter instalações com mesma chave (KA) ou chave mestra (MK).

**Materiais**

Corpo do cilindro em bronze  
Disco com espiga em zamak galvanizado.  
Parafuso allen em aço inox  
Chave crua em latão niquelado

03061

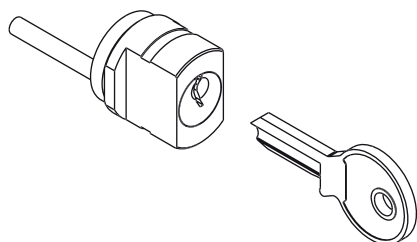

03062

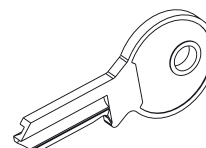

Código	Descrição	Observação	Base Natural	Anodizado Elox	Pintado	Trend/Ouro Latão	Pecas por embalagem
03061	CILINDRO COM CHAVE		X				10
03062	CHAVE CRUA PARA PRATIKA/BRIO		X				100

## TAMPA



### Funções

Acessórios para utilizar em portas e janelas de correr com a função de selagem, união ou regulação.

Ficha técnica online



01239

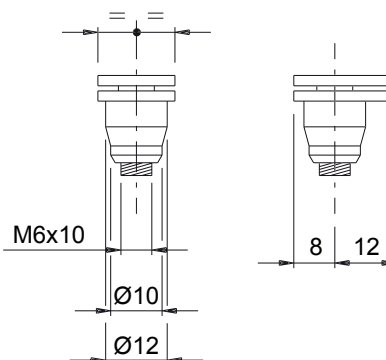
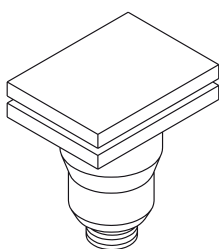

03155

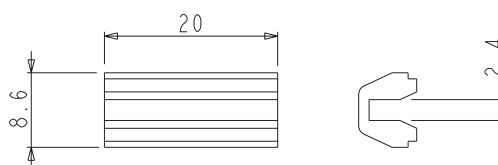
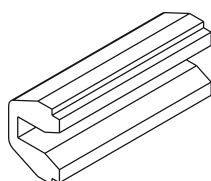

Código	Descrição	Observação	Base Natural	Anodizado Elox	Pintado	Trend/Ouro Latão	Peças por embalagem
01239	PASTILHA DE REGULAGEM DO VIDRO		X				100
03155	CLIQUE PARA SUPORTE DO COBRE FIO		X				50





**GIESSE**



**CHIC 150**

**MAIOR CAPACIDADE DE CARGA.  
AINDA INVISÍVEL.**

- Abertura de 180°
- Ajuste 3D
- Montagem rápida e fácil
- Máxima resistência à corrosão (Grau 5 - EN 1670)
- Projetado e fabricado na Itália
- Embalagem sustentável
- Declaração ambiental do produto



 **EPD**®  
THE INTERNATIONAL EPD® SYSTEM



U0940308  
10/2024

**Quanex**  
A Part of Something Bigger™